

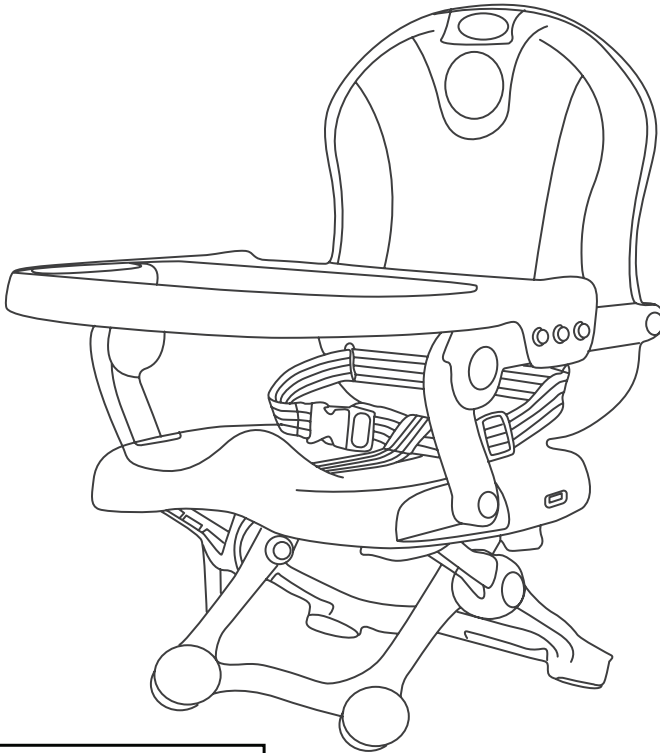

מושב הגבהה לאוכל Pack & Snack™

הוראות שימוש וטיפול



Shop Online
www.twigy.co.il

משווק ע"י דורון

היצרן: Zhejiang Ubabyhome Baby Products Co.,Ltd, סין
שם דגם יצרן: HC1003S שם דגם יבואן: מושב הגבהה לאוכל - Pack & Snack™
היבואן: דורון יבוא ויצוא בע"מ, א.ת. ג'וליס
ח.פ. 511345241 טל': 04-9966333 www.davron.co.il

חשוב: שמרו לשימוש עתידי קראו בקפידה!

יש לקרוא בעיון את ההוראות שלהלן לפני השימוש,
ולשמור עליהן לצורך התייחסות בעתיד.
אי קיום ההוראות אלה עלול לסכן את הילד.

השימוש במושב מיועד לילד מגיל 6 חודשים עד 3 שנים ועד משקל של 15 ק"ג.

אזהרה: אין להשאיר את ילדך ללא השגחה.

אזהרה: הקפד תמיד לחגור את רצועות הבטיחות, והתאם אותם לילד/ה והדק כראוי.

אזהרה: אין להשתמש במושב ההגבהה במידה וחסר חלק או חלק שבור.

אזהרה: אין להשתמש במושב הגבהה אלא אם כל הרכיבים הותאמו וכווננו כראוי.

אזהרה: יש להיות ערניים לגבי הסיכון של אש גלויה ומקורות אחרים של חום גבוה בקרבת מושב ההגבהה, כגון: תנורי חימום חשמליים, תנורי גז וכו'.

אזהרה: השימוש במושב מיועד לילד היכול לשבת בכוחות עצמו.

אזהרה: אין להשתמש בכיסא אם ישנם חלקים שבורים או תקולים.

אזהרה: יש לחגור את הילד בכל עת למושב.

אזהרה: תקופתית יש לבדוק את מצב הכיסא, את הכפתורים ואת רצועות הבטיחות למען בטיחות ילדך.

אזהרה: יש להניח את המושב על משטח שטוח תמיד.

אזהרה: אין לתלות על המושב תרמילים או תיקים.

אזהרה: אין למקם מושב זה כך שהילד יכול לדחוף עם רגליו ולהניע אותו לאחור.

אזהרה: הרחק את האריזה מהישג ידם של ילדים.

אזהרה: כאשר המושב לא בשימוש יש להרחיקו מהילדים.

אזהרה: המושב אינו משמש כצעצוע לילדים.

אזהרה: אין לאפשר לילדך לעמוד בזמן השימוש במושב.

אזהרה: יש לוודא שמושב ההגבהה הורכב כראוי לפני השימוש בו והכנסת ילדך לתוכו.

אזהרה: הרכבת המושב, פירוקו והשימוש בו חייב להתבצע על ידי מבוגר בלבד.

אזהרה: אין להשתמש במושב לבד יש להרכיב אותו על כיסא של מבוגר עם תמיכת גב.

אזהרה: תמיד יש לוודא נעילה של המגש לפני השימוש.

אזהרה: יש להרחיק את הילד מהמושב בזמן הרכבה.

אזהרה: אין להשתמש בחלקי חילוף שלא אושרו על ידי היצרן.

אזהרה: יש להשתמש ברצועת המותניים בשילוב עם רצועת המפשעה.

אזהרה: המגש הוא לא התקן בטיחות, יש לחגור את הילד בכל עת.

אזהרה: המושב מיועד להושבת ילד אחד בלבד.

אזהרה: אין להרשות לילדים לשחק ליד המושב או לטפס ללא השגחת מבוגר.

אזהרה: אין להניח את המושב ליד קירות, חלונות או מקומות אחרים שניתן לטפס עליהם ולסכן את הילד.

אזהרה: אין להניח את המושב בקרבת חוטים, סרטים או שרוכים, למניעת חנק.

אזהרה: במידה והמושב היה זמן ממושך בשמש, יש לדאוג לקרר את המושב לפני הושבת הילד בו.

אזהרה: אין להזיז את המושב כשהילד יושב בתוכו.

חלקי המושב:

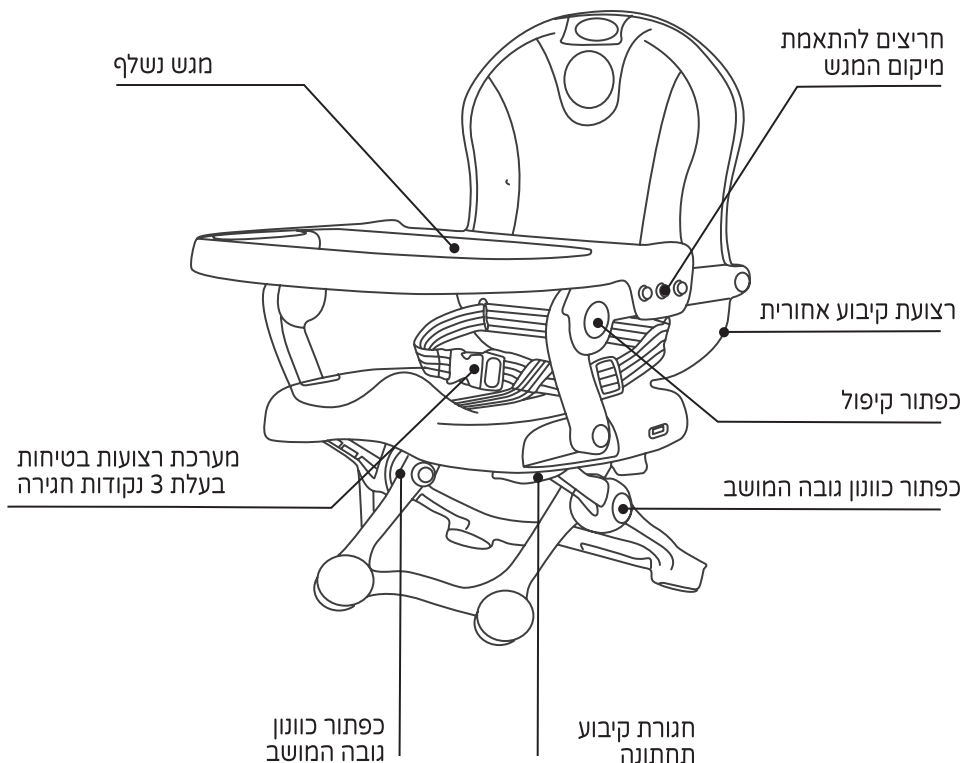

פתיחת מושב ההגבה:

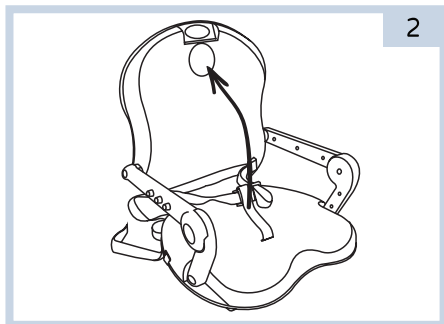

החזק את המושב, משוך את משענת הגב כלפי מעלה עד הישמע "קליק" הנעילה.

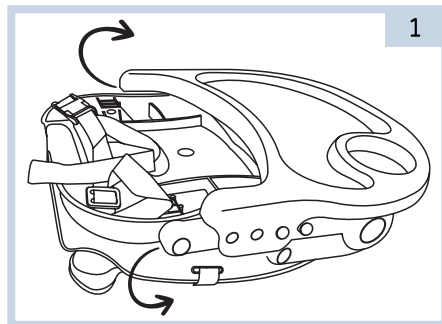

תחילה הסר את המגש. יש למשוך משני צדי המגש על מנת לנתק אותו מהמושב.

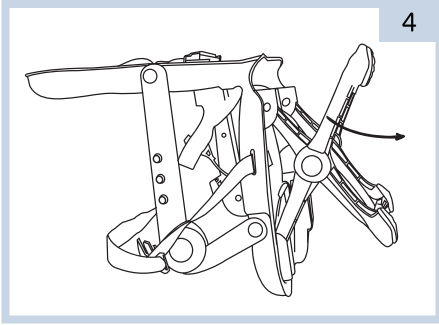

4

משוך את רגלי המושב כלפי מטה עד לגובה הרצוי.

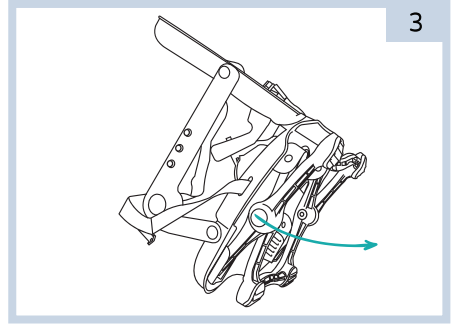

3

מושב ההגבהה בעל שלושה מצבי גובה. לפתיחת רגליי המושב, לחץ על כפתורי כוונן גובה המושב.

משוך את רצועת הקיבוע האחורית והבא אותה מסביב לגב כיסא המבוגר וסגור את האבזם. יש לוודא שהרצועה מהודקת ומאובטחת במקומה, יש להדק/ להרחיב את אורך הרצועה עד שמושב ההגבהה מקובע היטב לכיסא המבוגר.

כעת יש לחזור על אותה פעולה עבר רצועת הקיבוע התחתונה.

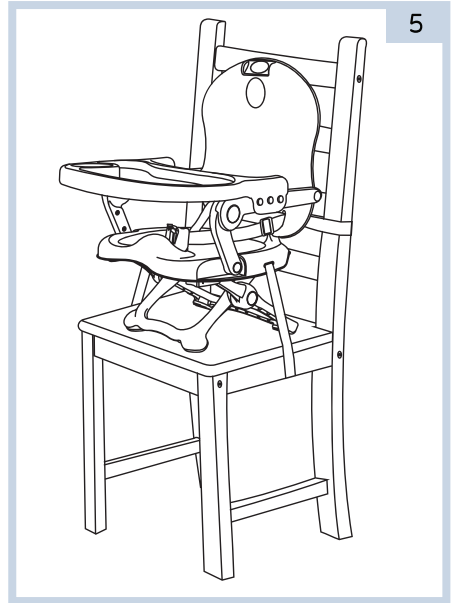

5

אזהרה: אין להזיז את הכיסא כאשר הילד יושב בו.

מגש האוכל בעל שלושה מצבים.
קבע את המגש בהתאם למנח הרצוי.

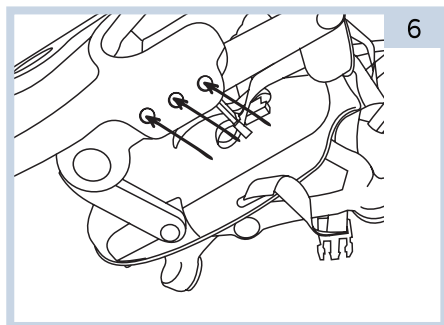

אזהרה: הקפד תמיד לחגור את ילדך ברצועות הבטיחות בעת הישיבה בכיסא, התאם אותן לילדך והדק כראוי.
אזהרה: יש לחגור תמיד ברצועת המפשעה על מנת להבטיח את בטיחות ילדך.

קיפול מושב ההגבהה:

אזהרה: בעת ביצוע פעולה זו, ודא שילדך או ילדים אחרים נמצאים במרחק בטוח. וודא כי במהלך פעולות אלה החלקים הניתנים להזזה של הכיסא אינם באים במגע עם ילדך.

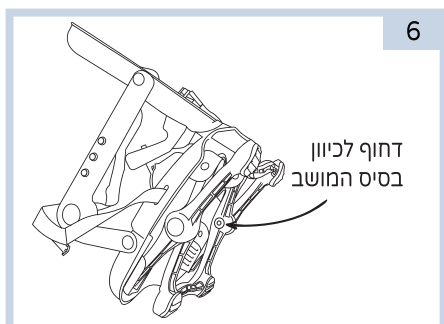

לחץ על שני כפתורי כוונון גובה המושב על מנת לקפל את רגלי המושב.

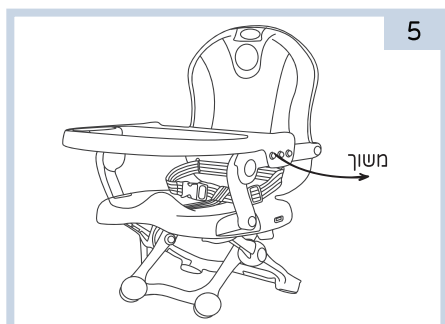

שחרר את רצועות הקיבוע ומשוך את דפנות המגש מגוף המושב.

8

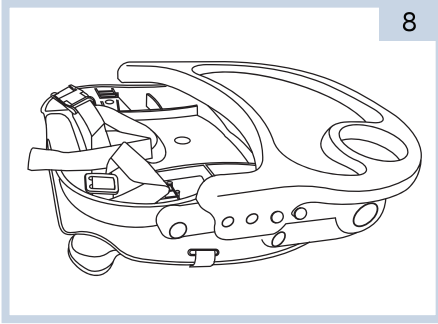

הצמד את המגש חזרה והדק את הרצועות.

7

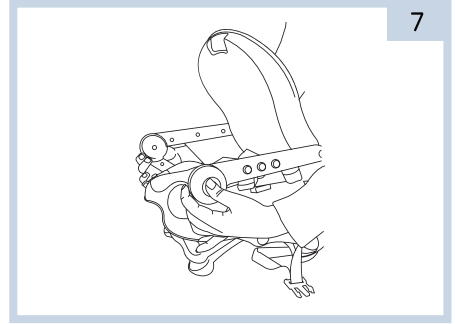

לקיפול משענת המושב, לחץ על שני כפתורי הקיפול משני צידי משענות הידיים וקפל את המושב.

9

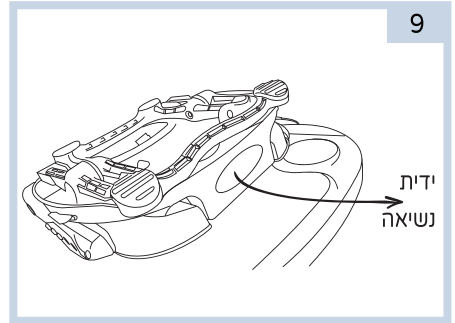

כעת ניתן לאחסן את המושב.

ניקוי ואחזקה

- הניקוי חייב להיעשות על ידי מבוגר.
- נקה את הריפוד וחלקי הפלסטיק באמצעות מטלית רכה ספוגה במים וסבון טבעי.
- אין להשתמש בחומרי ניקוי ממיסים או חומרי הלבנה.
- יש לבדוק תקופתית את תקינות חלקי כיסא האוכל (ברגים רופפים, ריפוד קרוע וכדומה) ולתקן בהתאם.
- למניעת חלודה יש לוודא שחלקי המתכת של הכיסא יבשים.
- יש לוודא שהחלקים הנעים של הכיסא יהיו נקיים מאבק, לכלוך או חול.
- כאשר הכיסא לא בשימוש יש לאחסנו במקום מוצל ויבש, הרחק מהישג ידם של ילדים.

