

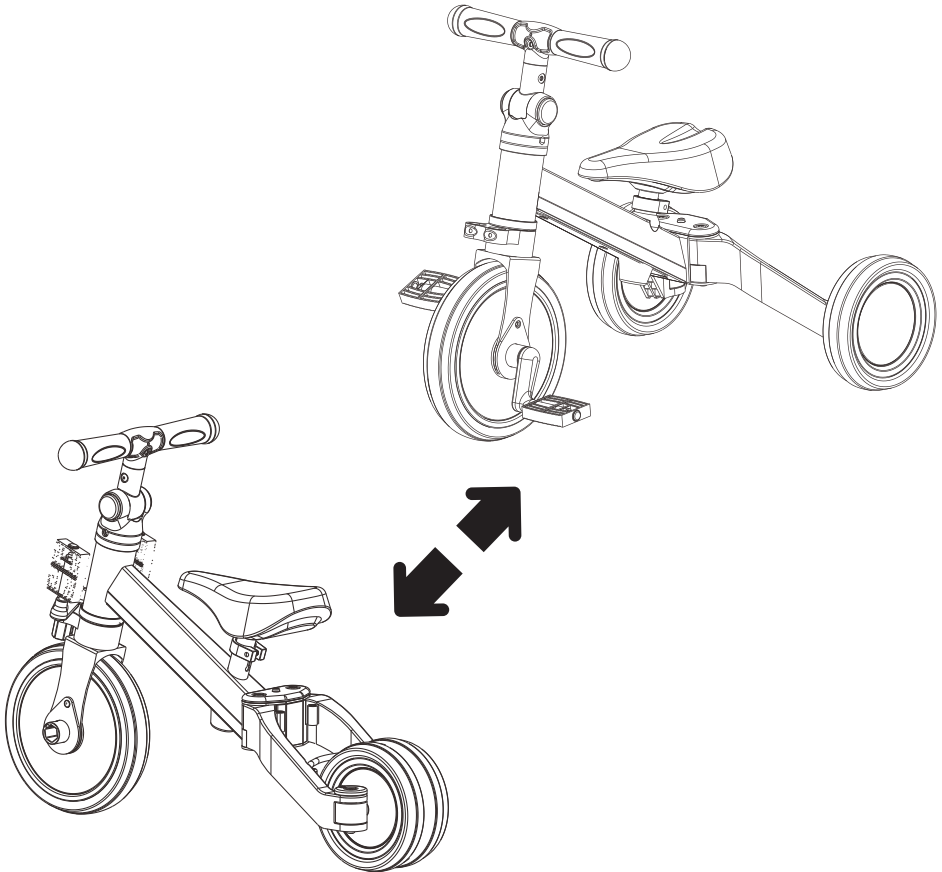

אופניים לילדים 2-in-1 Velocity™

הוראות שימוש וטיפול



משווק ע"י **דורון**

יצרן: Cixi Lianjin Toys Co., Ltd, סין.

שם דגם יצרן: LI-AS006 שם דגם יבואן: Velocity™ 2-in-1

היבואן: דורון יבוא ויצוא בע"מ, א.ת. ג'וליס

ח.פ. 511345241 טל': 04-9966333 www.davron.co.il

חשוב: שמרו לשימוש עתידי קראו בקפידה!

יש לקרוא בעיון את ההוראות שלהלן לפני השימוש,
ולשמור עליהן לצורך התייחסות בעתיד.
אי קיום הוראות אלה עלול לסכן את הילד.

אזהרה: האופניים מיועדים לילדים מגיל 12 חודשים ועד משקל 25 ק"ג.

אזהרה: אין להשאיר את הילד/ה ללא השגחה.

אזהרה: הרכבת האופניים תבצע אך ורק ע"י אדם מבוגר! אי ציות להנחיה זו עלול לפגוע בבריאות ושלום ילדכם.

אזהרה: אין להשאיר את ילדך ללא השגחה.

אזהרה: אין להשתמש באופניים ליותר מילד אחד בו זמנית.

משקל הילד/ה לא יעלה על 25 ק"ג.

אזהרה: אין להשתמש באופניים על משטחים מדרוניים או

מחוספסים, מדשאות, מדרגות.

אזהרה: בעת רכיבה על האופניים יש לחבוש קסדת מגן.

אזהרה: אין להשתמש באופניים בדרכים/ בכבישים ראשיים ציבוריים.

אזהרה: ההורה או המטפל יוודאו שהילד קיבל הוראות נכונות

באשר לשימוש באופניים, במיוחד באשר לשימוש

נכון במערכת הבלמים.

אזהרה: לפני השימוש יש לוודא שכל התקני הנעילה במצב נעול.

אזהרה: יש להרחיק את האופניים מחומרים דליקים או מוצרי

חשמל המגיעים לטמפ' גבוהות בעת השימוש בהם.

אזהרה: אין להשתמש באופניים במידה וחלקיו תקולים,

שבורים או חסרים.

אזהרה:
אזהרה:

יש לוודא כי זמן רכיבה רצוף לא עולה על שעה.
יש למנוע מהילד להכניס את ידיו, בגדיו או כל דבר אחר בתוך החלקים הנעים של תלת האופן.

אזהרה: אין לחבר כל מטען לאופניים, הדבר עלול להשפיע על יציבות האופניים.

אזהרה: האופניים מכילים חלקים קטנים שעלולים לגרום לחנק במידה ויגיעו להישג ידם של ילדכם, לכן חשוב מאוד להרכיבם הרחק ממקום הימצאותו של ילדכם.

אזהרה: לפני כל שימוש יש לוודא כי כל חלקי האופניים תקינים ואינם מסכנים את ילדכם.

אזהרה: אין להשתמש בחלקי חילוף של אופניים אחרים אשר אינם שייכים ליצרן.

אזהרה: יש לאסור על ילדכם לדחוף את האופניים בזמן שיושב עליהם ילד אחר.

אזהרה: על מנת למנוע חנק, יש להרחיק את שקיות הניילון הרחק מהישג ידם של ילדכם.

חלקי האופניים

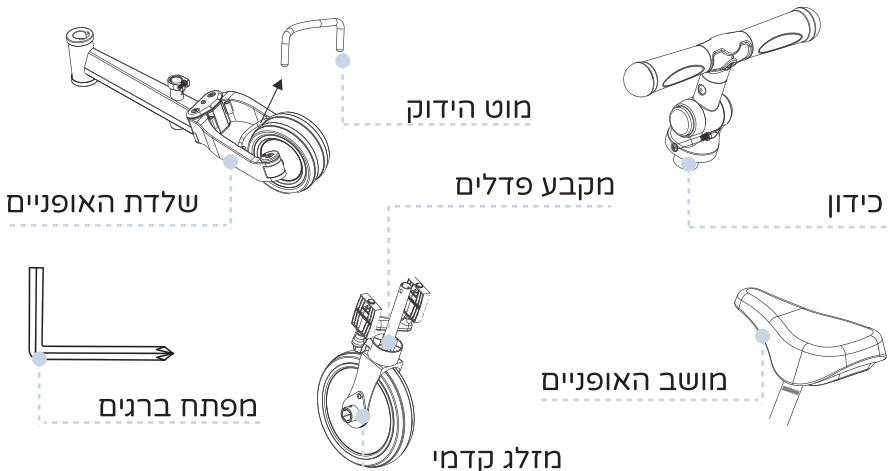

הרכבת האופניים

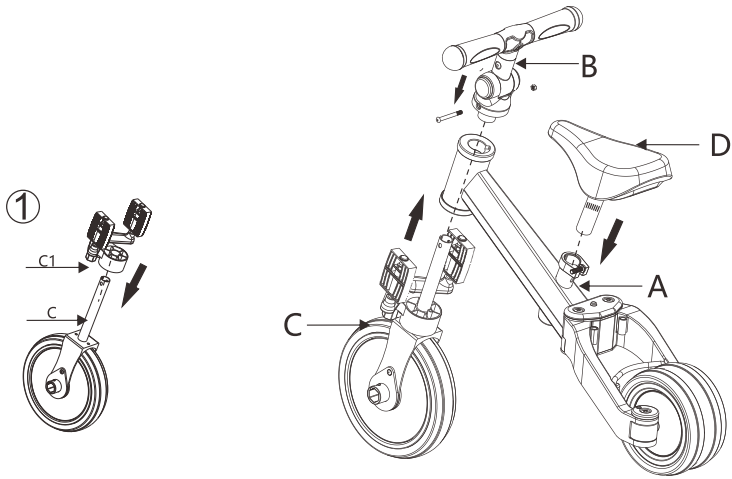

תחילה יש להכניס את מנח הרגליים לתוך המזלג הקדמי, יש להתקין לפי כוון החצים (C,C1). לאחר מכן יש להשחיל את המזלג הקדמי דרך ראש הצינור בחלק קדמי של השלדה לפי כיוון החץ.

הכנס את הכידון (B) למזלג הקדמי (C) לפי כיוון החץ.

לתשומת ליבך: יש להדק בעזרת מברג ולוודא שאין מרווח בין הכידון למזלג הקדמי.

יש לשחרר את הברגים במושב האופניים ולחבר אותו לצינור הכיסא בשלדה ולהדק היטב.

לתשומת ליבך: יש לשים לב לקו הבטיחות המסומן כאשר ממקמים את המושב, שהקו יהיה

מעל לסימון בצינור המושב ואז להדק היטב. יש לוודא שהמושב מהודק היטב ואינו יכול

להסתובב.

ניקוי ותחזוקה

1. יש לנקות את האופניים באמצעות מטלית יבשה.
2. יש לשמור את האופניים הרחק מאש או ממקומות בהם הטמפ' גבוהה מאוד.
3. יש לבדוק תקופתית את תקינות חלקי האופניים, הבדים והרצועות ולתקנם / להחליפם במידת הצורך.
4. יש לשמן לפי הצורך את צירי הגלגלים על מנת לשמור על תקינות המוצר לאורך זמן.

מעבר בין שני מצבי האופניים

מעבר מתלת-אופן
לאופני איזון

1. לחץ על הכפתור בצד הגלגל האחורי כדי לסובב אותו כלפי פנים. יש לחזור על אותה פעולה בשני הצדדים.

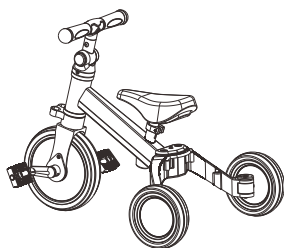

2. משוך והוצא את מוט הידוק מהשלדה בחלק העליון של הרגליים האחוריות (כמתואר באיור).

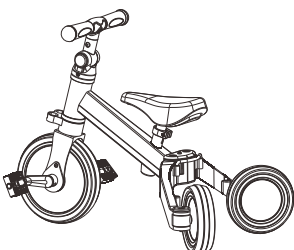

3. הסר את הפדלים מהגלגל הקדמי וחבר למקבע הפדלים, לאחר מכן הכנס את מוט הידוק לחריצים המיועדים בחלק התחתון של הרגליים האחוריות (סמוך לגלגל האחורי). לאחר מכן לחץ על כפתור השלדה כדי לסגור את הרגליים האחוריות ולוודא שהן נעולות.

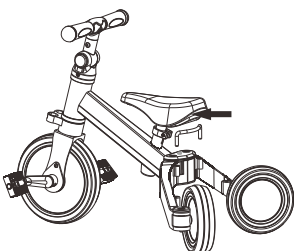

4. הדק את אבזם השלדה לרגליים האחוריות וודא שזה נעול במקומו.

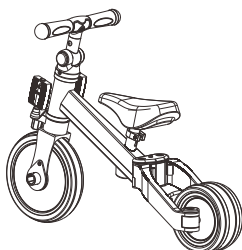

4. לחץ על הכפתור בצד הגלגל האחורי על מנת לסובב ולפתוח אותו כלפי חוץ, יש לחזור על הפעולה בשני הצדדים.

3. הכנס את מוט הידוק לשלדה בחלק העליון של הרגליים האחוריות (כמתואר באיור).

2. כעת הוצא את הפדלים מהמקבע והכנס אותם לגלגל הקדמי. לאחר מכן לחץ על הכפתור בשלדה על מנת לפתוח את הרגליים האחוריות.

1. תחילה יש למשוך את מוט הידוק כלפי חוץ.

מעבר מאופני איזון
לתלת-אופן

