

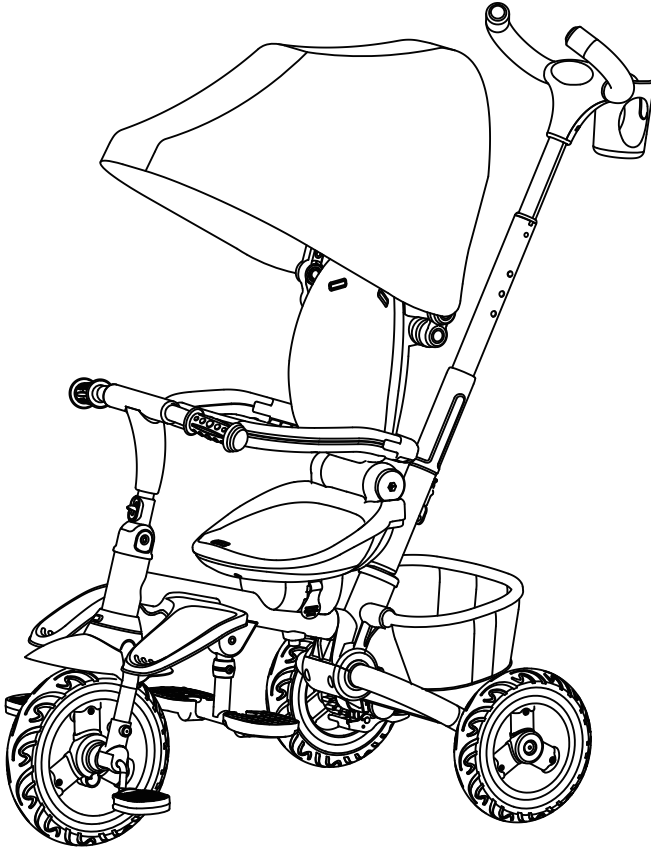

תלת אופן לילדים Country Rider™

הוראות שימוש וטיפול



משווק ע"י דוורון

יצרן: Ningbo Elite Cycle Co.,Ltd, סין.

שם דגם יצרן: JY-TO5 שם דגם יבואן: תלת אופן לילדים Country Rider™

היבואן: דוורון יבוא ויצוא בע"מ, א.ת. ג'וליס

ח.פ. 511345241 טל': 04-9966333 www.davron.co.il

חשוב: שמרו לשימוש עתידי קראו בקפידה!

יש לקרוא בעיון את ההוראות שלהלן לפני השימוש,
ולשמור עליהן לצורך התייחסות בעתיד.
אי קיום הוראות אלה עלול לסכן את הילד.

אזהרה: האופניים מיועדים לילדים מגיל 12 חודשים עד גיל 5 שנים ועד למשקל 25 ק"ג.

אזהרה: אין להשאיר את הילד/ה ללא השגחה.

אזהרה: הרכבת האופניים תבצע אך ורק ע"י אדם מבוגר! אי ציות להנחיה זו עלול לפגוע בבריאות ושלומו ילדכם.

אזהרה: אין להשתמש באופניים ליותר מילד אחד בו זמנית. משקל הילד/ה לא יעלה על 25 ק"ג.

אזהרה: אין להשתמש באופניים על משטחים מדרוניים או מחוספסים, מדשאות, מדרגות, ע"י בריכות שחייה וכל מקור מים.

אזהרה: בעת רכיבה על האופניים יש לחבוש קסדת מגן.

אזהרה: אין להשתמש באופניים בדרכים/ בכבישים ראשיים ציבוריים.

אזהרה: ההורה או המטפל יוודאו שהילד קיבל הוראות נכונות באשר לשימוש באופניים, במיוחד באשר לשימוש נכון במערכת הבלמים.

אזהרה: לפני השימוש יש לוודא שכל התקני הנעילה במצב נעול.

אזהרה: יש להרחיק את האופניים מחומרים דליקים או מוצרי חשמל המגיעים לטמפ' גבוהות בעת השימוש בהם.

אזהרה: אין להשתמש באופניים במידה וחלקיו תקולים, שבורים או חסרים.

אזהרה: יש למנוע מהילד להכניס את ידיו, בגדיו או כל דבר אחר בתוך החלקים הנעים של תלת האופן.

אזהרה: אין לחבר כל מטען לאופניים, הדבר עלול להשפיע על יציבות האופניים.

אזהרה: האופניים מכילים חלקים קטנים שעלולים לגרום לחנק במידה ויגיעו להישג ידם של ילדכם, לכן חשוב מאוד להרכיבם הרחק ממקום הימצאותו של ילדכם.

אזהרה: לפני כל שימוש יש לוודא כי כל חלקי האופניים תקינים ואינם מסכנים את ילדכם.

אזהרה: אין להשתמש בחלקי חילוף של אופניים אחרים אשר אינם שייכים ליצרן.

אזהרה: יש לאסור על ילדכם לדחוף את האופניים בזמן שיושב עליהם ילד אחר.

אזהרה: על מנת למנוע חנק, יש להרחיק את שקיות הניילון הרחק מהישג ידם של ילדכם.

חלקי תלת האופן



שלדת האופניים



מנח רגליים



גגון



גלגל קדמי



בורג מנח רגליים

סל אחסון

מחזיק כוסות



בולמים



גלגלים אחוריים

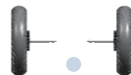

מוט דחיפה



הרכבת התלת אופן

פתיחת מסגרת התלת אופן

פתח את הגלגל האחורי לפי כיוון החץ. וודא שהגלגל האחורי מוכנס עד סופו לידית הקיפול. משוך את מוטות החיבור של הגלגלים האחוריים כלפי חוץ (לפי כיוון החץ) עד הישמע קליק הנעילה. יש לוודא שמוטות החיבור מהודקים במקומם.



התקנת הגלגלים

גלגלים אחוריים- מקם את דושת הבלמים (5) במסגרת הגלגל האחורי, השחל את הגלגל האחורי (6) והדק. יש לחזור על הפעולה עבור הצד השני. גלגל קדמי- הכנס את הגלגל הקדמי (2) לחריץ המיועד בתחתית הצינור הקדמי.

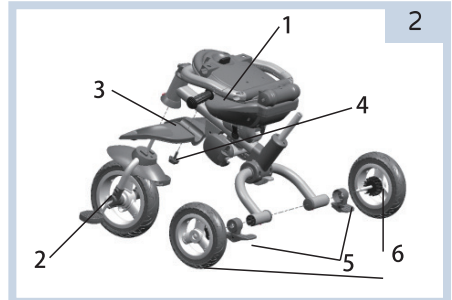

להסרת הגלגל הקדמי

לחץ על לחצן השחרור המהיר והסר את הגלגל ממקומו.

התקנת מנח הרגליים

הכנס את מנח הרגליים (3) מתחת למסגרת השלדה (1), מקם את חריץ הפדלים מתחת לחריץ בשלדת התלת אופן, השחל את בורג ההידוק וסובב בחוזקה (4).

התקנת משענת הגב, הידיים והכידון

שחרר ופתח בעדינות את ידית הקיפול על מנת לפתוח את המושב ולכוונו לתנוחה המתאימה. ניתן לכוון את גובה הכידון על ידי לחיצה על כפתור בצינור הקדמי.



התקנת הגגון

יש לחבר את הגגון למקומו, כמתואר בתמונה.



התקנת מוט הדחיפה

יש לחבר את מוט הדחיפה במקומו (7). יש לחבר את מחזיק הכוסות בחלק העליון של מוט הדחיפה (8).



התקנת סל האחסון

יש למקם ולהשחיל את סל האחסון בשני הפינים הממוקמים בתחתית מוט הדחיפה.



דושת מנח הרגל

ניתן לפתוח ולסגור את דושת מנח הרגל לנוחיות הילד.

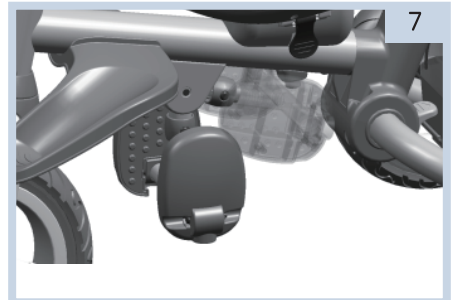

כוונן מושב התלת אופן

באפשרותך לכוון את המושב ולהזיזו קדימה ואחורה לנוחיות הילד. לחצן כוונן המושב קדימה ואחורה ממוקם בצד השמאלי מתחת למושב, וניתן לכווננו על ידי משיכת הידית. כמו כן, ניתן לסובב את המושב כך שיפנה לשני כיווני הנסיעה. יש ללחוץ על הכפתור בחלק האחורי של המושב. הכוונן יעשה על ידי לחיצה ממושכת על הלחצן.

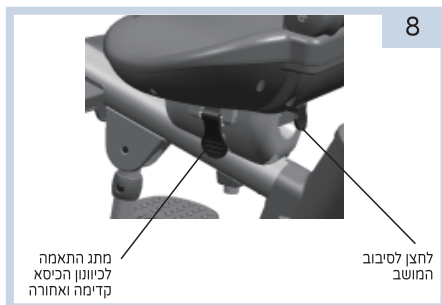

כוונן משענת הגב

ניתן לכוון את זווית משענת הגב ע"י לחיצה על ידית הקיפול שמאחורי משענת הגב.

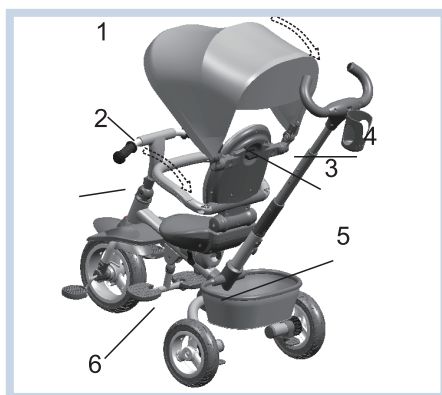

קיפול התלת אופן

ניתן לקפל את תלת האופן בשני אופנים לפי הצורך:

א. קיפול לצורך נסיעה: סגור את הגגון, קפל את הכידון לכיוון המושב, קפל את משענת הגב, דחוף כלפי מטה את ידית הדחיפה וקפל אותה מעל משענת הגב ולבסוף קפל את הגגון אחורה.

ב. קיפול לצורך אחסון: יש לקפל לפי שלבי הקיפול לנסיעה, לאחר מכן לקפל את הדוושות, להסיר את הגלגל הקדמי והגלגלים האחוריים ולפרק את סל האחסון.



ניקוי ותחזוקה

1. יש לנקות את האופניים באמצעות מטלית יבשה.
2. יש לשמור את האופניים הרחק מאש או ממקומות בהם הטמפ' גבוהה מאוד.
3. יש לבדוק תקופתית את תקינות חלקי האופניים, הבדים והרצועות ולתקנם / להחליפם במידת הצורך.
4. יש לשמן לפי הצורך את צירי הגלגלים על מנת לשמור על תקינות המוצר לאורך זמן.

