



life without limit™

# עגלת תאומים Duet

הוראות שימוש וטיפול  
חשוב: שמרו לשימוש עתידי - קראו בקפידה!



משווק ע"י **דוורון**

היצרן: Mountain Buggy, סין

שם דגם יצרן: Duet

היבואן: דוורון יבוא ויצוא בע"מ, א.ת. ג'וליס

פ.נ. 511345241 טל': 04-9966333 [www.davron.co.il](http://www.davron.co.il)

יש לקרוא בעיון את ההוראות שלהלן לפני השימוש,  
ולשמור עליהן לצורך התייחסות בעתיד.  
אי קיום הוראות אלה עלול לסכן את הילד.

עגלה זו נועדה לשני ילדים מגיל 6 חודשים ועד למשקל של 15 ק"ג לכל ילד.

**אזהרה:** אין להשאיר את ילדך ללא השגחה.

**אזהרה:** העגלה מיועדת לשני ילדים בלבד.

**אזהרה:** יחידת הישיבה אינה מתאימה לשימוש לילד מתחת לגיל 6 חודשים.

**אזהרה:** כל מטען המחובר לידיית או/וגם לחלק האחורי של משענת הגב או/וגם לצדי העגלה יכול להשפיע על יציבות העגלה.

**אזהרה:** יש לחגור את ילדך בכל עת.

**אזהרה:** יש להשתמש תמיד ברצועת המפשעה בשילוב עם רצועות הכתפיים.

**אזהרה:** יש לוודא שנעילת החגורות כוללת את חגורת המפשעה, על מנת למנוע החלקה של הילד למטה.

**אזהרה:** מוצר זה אינו מתאים לריצה או להחלקה.

**אזהרה:** לפני השימוש יש לוודא שכל התקני החיבור של יחידת המושב מחוברים כראוי.

**אזהרה:** יש להפעיל את התקן החנייה בעת הושבת הילד בעגלה או בעת הוצאתו ממנה.

**אזהרה:** אין להעמיד את העגלה ליד מקור אש, להבה, תנורי חימום או גז.

**אזהרה:** יש להשתמש תמיד במעצורים כאשר אין משתמשים בעגלה.

**אזהרה:** למניעת חנק, יש להימנע מחלקים משוחררים שעלולים להסתובב סביב צוואר הילד כמו שרוכים, חוטים ששייכים למשחקים.

אזהרה:  
אזהרה:  
אזהרה:

יש לוודא לפני השימוש שכל התקני הנעילה במצב נעול.  
אין להניח בסל התחתון מטען שמשקלו מעל 4 ק"ג.  
אין להשתמש בסל התחתון כמקום ישיבה לילד ואין לתת לילד לעמוד בתוכו.

אזהרה:

אין להשתמש בעגלה במקרה שהעגלה פגומה או שבורה.

אזהרה:

למניעת פציעה יש להרחיק את ילדך בעת פתיחה או קיפול של העגלה.

אזהרה:  
אזהרה:

אין לאפשר לילדך לשחק עם העגלה.  
בזמן עליה או ירידה במדרגות, יש להוציא את הילד מהעגלה.

אזהרה:  
אזהרה:  
אזהרה:

יש לוודא שחגורת הבטיחות מתאימה לגובה/גודל הילד.  
אין להוסיף מזרן מעבר למזרן הקיים.  
אין להשתמש באביזרים או חלפים שאינם מאושרים על-ידי היצרן או המפיץ.

## מידע כללי על העגלה

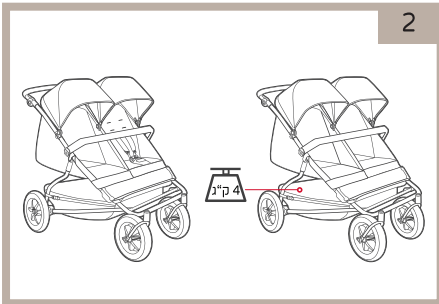

משקל מקסימלי בסל האחסון: 4 ק"ג.

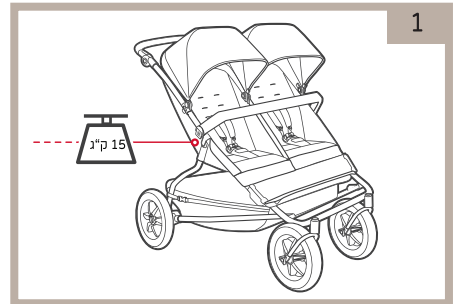

משקל מקסימלי: 15 ק"ג לכל ילד.

## היכרות עם העגלה

1. ידית
2. כיוון ידית העגלה
3. רצועת היד
4. גגון שמש
5. פגוש
6. רצועות הבטיחות
7. רצועת כיוון משענת הגב
8. מעצור
9. תא אחסון
10. ידית אחיזה
11. ידית נעילה אוטומטית.

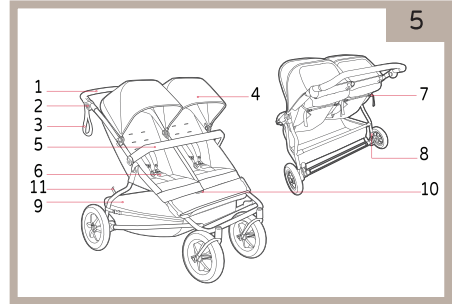

## חלקי העגלה

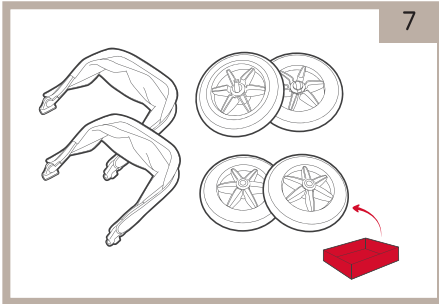

- רתמת בטיחות.
- גגון.
- גלגלים.

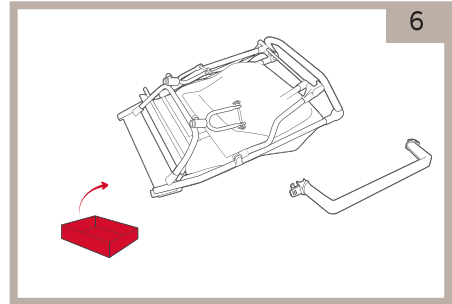

- בסיס העגלה.
- פגוש.
- ידית אחיזה.
- סל אחסון.

## פתיחת העגלה

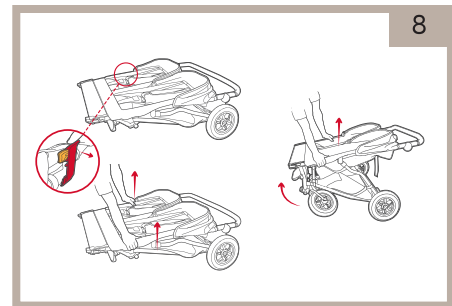
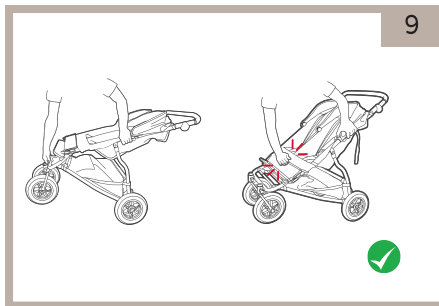

יש לפתוח את תפס הנעילה שבצד העגלה, לאחוז בצידי העגלה למשוך כלפי מעלה וללחוץ עם היד על דופן הרגליים עד השמע נקישה.  
יש לוודא לפני השימוש שהעגלה נעולה היטב במצב פתיחה.

## הרכבת העגלה

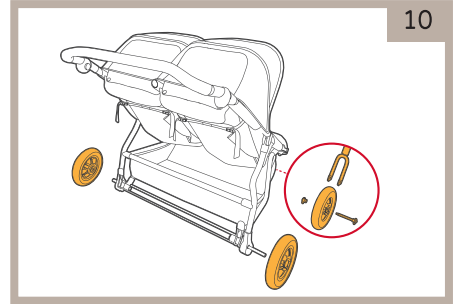
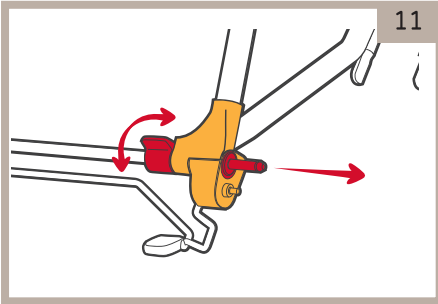

חבר את הגלגלים האחוריים לציר עד השמע "קליק" הנעילה. אבטח אותם היטב בעזרת השחלת הקצה המחבר ונעילתו בעזרת הדסקית מצידו השני של הגלגל.

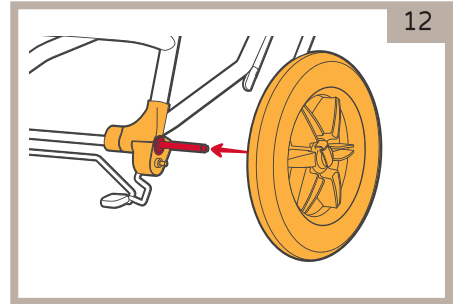
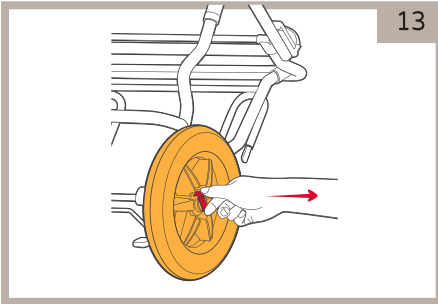

חבר את הגלגלים הקדמיים לציר עד השמע "קליק" הנעילה. אבטח אותם היטב בעזרת השחלת הקצה המחבר ונעילתו בעזרת הנעילה מצידו השני של הגלגל.

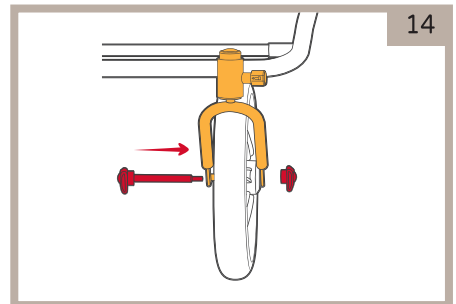
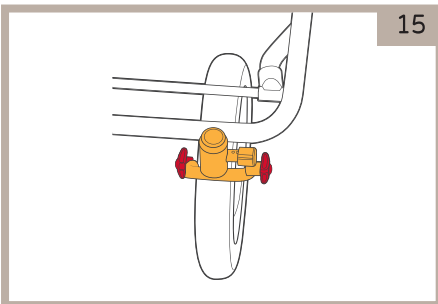

השחל את הקצה המחבר ונעל אותו בעזרת הדסקית מצידו השני של הגלגל.

## גלגלים קדמיים מסתובבים

כדי לאפשר נסיעה חלקה על משטחים ישרים/חלקים, הגלגלים הקדמיים מסתובבים. לנסיעה על משטחים שאינם מיושרים, מומלץ לבטל את סיבוב הגלגלים.

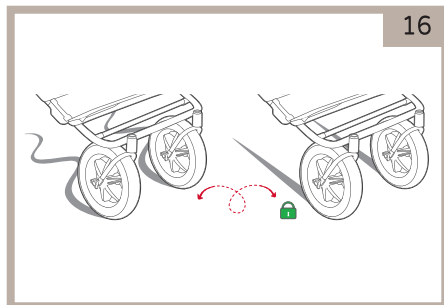
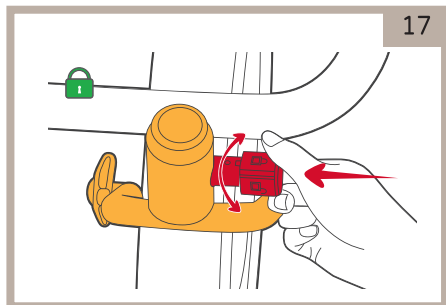

על מנת לנעול את הגלגלים יש לסובב את הכפתור הנמצא על כל גלגל.

על מנת לפתוח את נעילת הגלגלים יש לסובב את הכפתור הנמצא על כל גלגל.

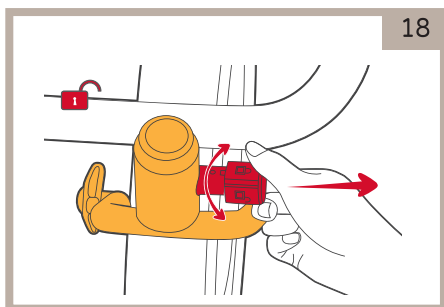

**אזהרה:** יש לוודא ששני הגלגלים הקדמיים נמצאים תמיד באותו מצב - שניהם מסתובבים או שבשניהם יכולת הסיבוב מבוטלת.

## הרכבת הגגון

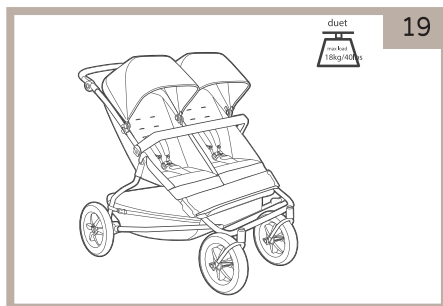
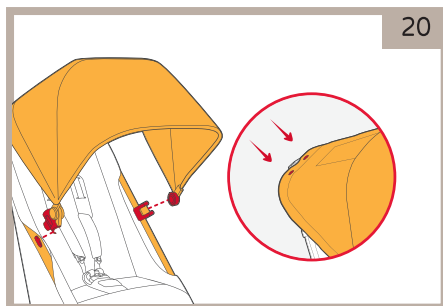

יש לחבר את 2 הגגונים ל-2 צידי המושב בעזרת התפסנים ולאבטח לחלק האחורי של משענת הגב. ניתן לבדוק את מצב הילד בעזרת הפתח בגגון. לקיפול הגגון יש להרים את התפס שעל קשת הגגון.

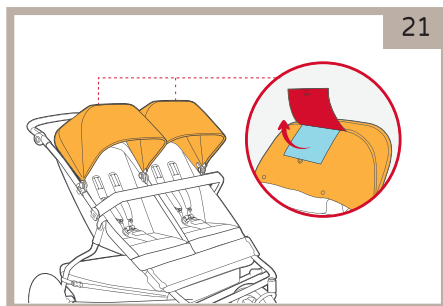

## ידית האחיזה ופגוש קדמי

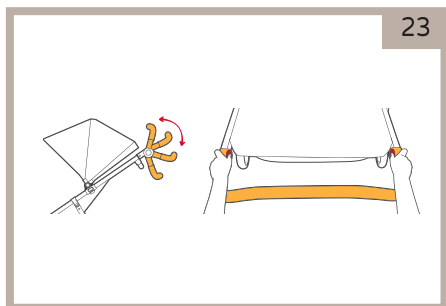

ניתן לכוון את זווית ידית האחיזה בעזרת לחיצה על הכפתורים שמשני צידי הידית.

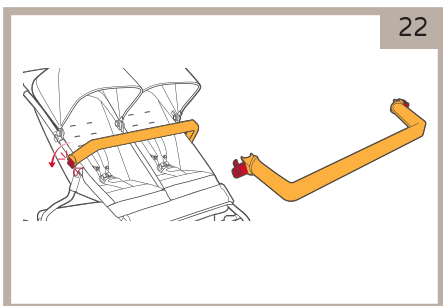

חבר את הפגוש למרכב העגלה בעזרת התפסנים.

## הפעלת הבלמים

להפעלת הבלמים יש ללחוץ על מנוף ציר הבלמים המקשר בין הגלגלים האחוריים של העגלה.  
לשחרור הבלמים יש להרים את מנוף ציר הבלמים.

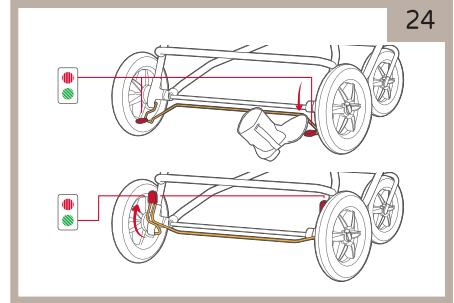

24

## התאמת רתמות הבטיחות

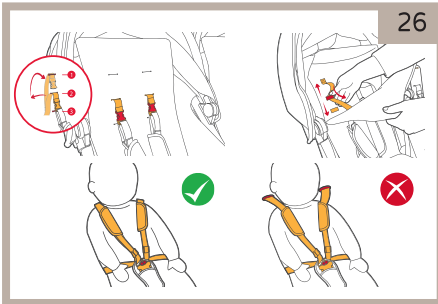

26

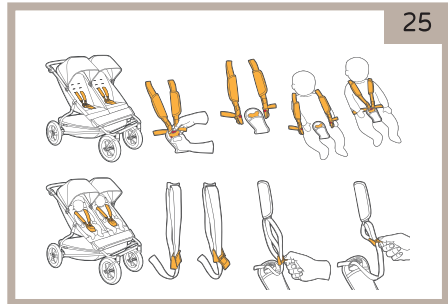

25

- ניתן לשנות את מצב רצועות הכתפיים ע"י סיבוב תפס הרצועה למצב מאונך והוצאתם מהמושב.
- יש לבחור בגובה המתאים לכתפי הילד ולהשחיל את הרצועה לחריץ המתאים בגב המושב.
- לאחר השחלת הרצועה לחריץ המתאים יש לסובב את התפס למצב מאוזן על מנת לקבע את הרצועה למושב.
- ניתן להתאים את רצועות המותניים ע"י הידוק או שחרור של הרצועות.

## אזהרה: יש לוודא שבעת השימוש בעגלה, אבזם רצועות הכתפיים תמיד במצב סגור.

- לאחר הושבת הילד, יש לחבר את רצועות הבטיחות לאבזם המרכזי עד השמע "קליק" הנעילה.
- יש להדק את רצועות הכתפיים על ידי משיכה בשרוכים.
- יש לוודא שהרצועות הדוקות אך אינן לוחצות וכי רצועות רתמת הבטיחות אינן מסובבות או מפותלות.



## קיפול העגלה

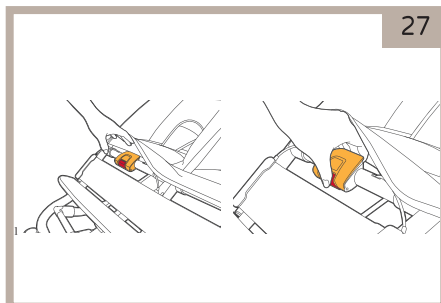
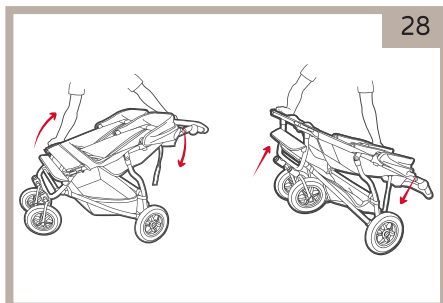

לפני קיפול העגלה יש לוודא שהגגונים מקופלים. על מנת לקפל את העגלה יש ללחוץ על הכפתור שביחידת הקיפול ולהרים את המנגנון כלפי מעלה עד לקיפול העגלה.

יש לקפל את הגלגלים ולוודא את נעילת העגלה ע"י התפס האדום שבצד העגלה.

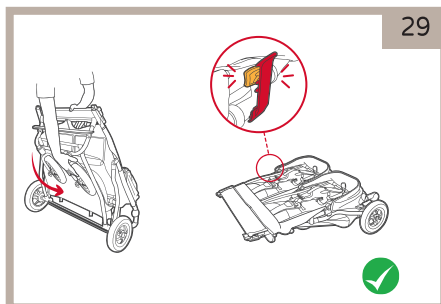

## כיווןן משענת הגב

ניתן לכוון את זווית משענת הגב על ידי משיכת השרוכים שבגב המושב. לקבלת זווית שכיבה, יש לשחרר את השרוכים מהאבזמים. להרמת משענת הגב למצב ישיבה, יש למשוך בשני השרוכים בו זמנית.

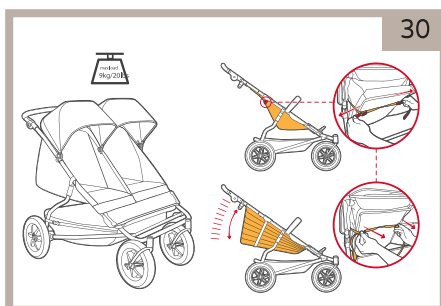

**אזהרה:** כדי למנוע הסתבכות של השרוכים כאשר זווית המושב במצב ישיבה, יש לחבר את "התיקתים" שבקצוות השרוכים.

## הסרת מושב העגלה

32

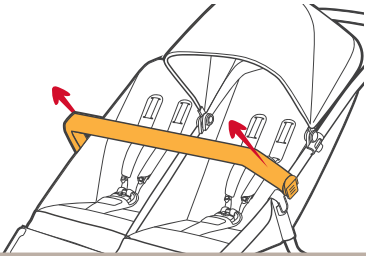

31

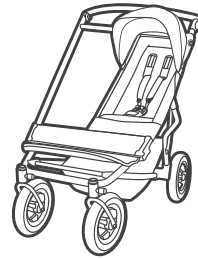

34

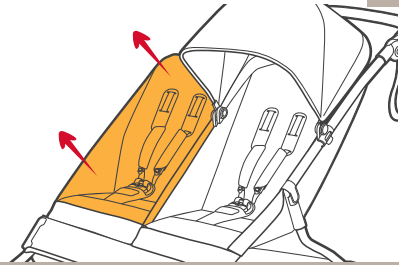

33

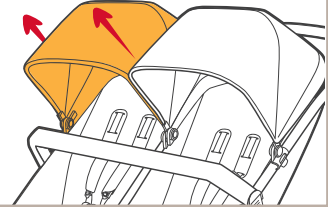

- על מנת להסיר את המושב עליך לפעול לפי ההוראות הבאות:
- לחץ בשני צידי הפגוש ומשוך אותו כלפי חוץ.
  - הסר את הגנון.
  - הסר את המושב ע"י פתיחת התיקתקים ממסגרת המושב, פתיחת הרצועה ופתיחת הרוכסן.

35

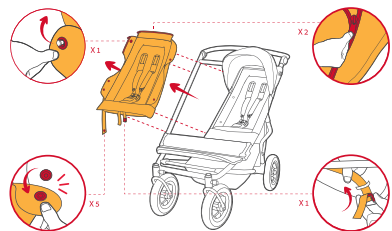

## ניקוי ותחזוקה

- אם המוצר נפגם באופן כלשהו, או שאינך בטוח כיצד להשתמש בו, אנא פנה למרכז התמיכה שלנו באינטרנט [www.mountainbuggy.com/support](http://www.mountainbuggy.com/support) ובו תופנה לשרות הלקוחות המקומי שלך.
- נקה לכלוך מהמסגרת והגלגלים על בסיס קבוע.
  - השתמש בחומרי ניקוי שאינם שורטים ובמטלית רכה.
  - לאחר שהייה בחוף הים יש לשטוף מהעגלה את שאריות החול והמלח.
  - יש ליבש תמיד את המסגרת למניעת חלודה.
  - ניתן לרחוץ את בדי הריפוד בעזרת חומרי ניקוי רכים ומים חמימים.
  - אין להשתמש בחומרי הלבנה.
  - יש לאחסן במקום מאוורר, ללא לחות, הרחק משמש ישירה העלולה לפגוע בבד ולגרום לדהייתו.
  - האחריות לא תקפה באם המוצר טופל שלא לפי ההוראות. אין להשתמש בעגלה אם חושדים או מבחינים בפגם.



life without limit™