

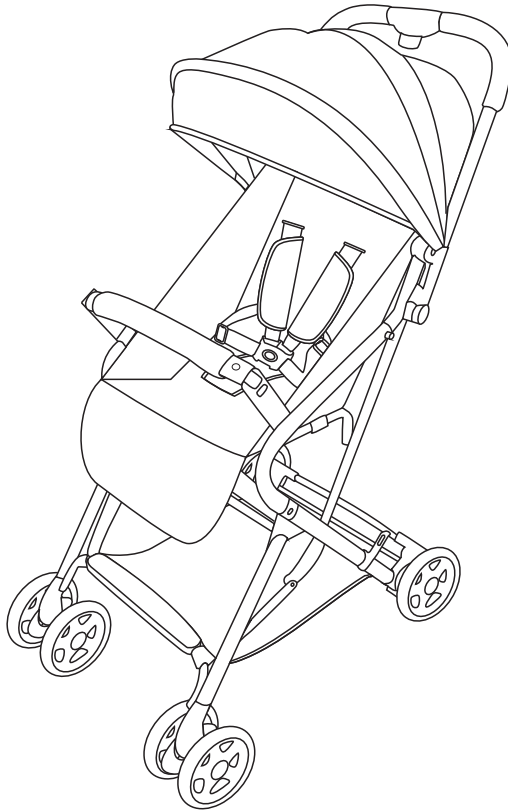

טיולון לתינוק - Rocky Hills™

הוראות שימוש וטיפול



משווק ע"י דוורון

יצרן: Shaoxin Xinnuo Baby Supplies Co.,LTD, סין.

שם דגם יצרן: ZS101 שם דגם יבואן: טיולון לתינוק - Rocky Hills™

היבואן: דוורון יבוא ויצוא בע"מ, א.ת. ג'וליס

ח.פ. 511345241 טל': 04-9966333 www.davron.co.il

חשוב: שמרו לשימוש עתידי קראו בקפידה!

יש לקרוא בעיון את ההוראות שלהלן לפני השימוש,
ולשמור עליהן לצורך התייחסות בעתיד.
אי קיום הוראות אלה עלול לסכן את הילד.

השימוש בעגלה מיועד לילד אחד בלבד מגיל לידה עד 36 חודשים ועד
למשקל של 15 ק"ג.

אזהרה: לילדים מגיל לידה ועד 6 חודשים יש להנמיך את
משענת הגב למצב הנמוך ביותר.

אזהרה: לילדים מגיל לידה ועד 6 חודשים יש לוודא כי זווית
משענת הגב היא גבוהה מ- 150 מעלות.

אזהרה: אם משתמשים בשק שינה לתינוק יש לוודא כי ריפוד
הכותנה דק ולא יותר מ- 30 מ"מ.

אזהרה: אין להסיע יותר מילד אחד בכל פעם.

אזהרה: אין להשאיר את ילדך ללא השגחה.

אזהרה: יש לחגור את הילד בכל עת.

אזהרה: יש להשתמש בחגורת המותניים בשילוב עם חגורת
המפשעה.

אזהרה: על מנת למנוע חנק לפני השימוש יש להרחיק את אריזות
הניילון מהישג ידם של ילדכם.

אזהרה: אין לאפשר לילדך לשחק עם העגלה.

אזהרה: לפני השימוש יש לוודא שיחידת הישיבה
מאובטחת ומחוברת כראוי.

אזהרה: השימוש והתקנת העגלה יעשה רק ע"י מבוגר, שיודע
לתפעל בדרך בטוחה את העגלה.

אזהרה: למניעת פציעה יש להרחיק את ילדך בעת פתיחה או קיפול של העגלה.

אזהרה: יש להפעיל את הבלמים בכל עצירה.

אזהרה: יש לוודא לפני השימוש שכל התקני הנעילה במצב נעול.

אזהרה: יש להשתמש תמיד גם בפגוש וגם בחגורות הבטיחות! אין להשתמש אך ורק בפגוש.

אזהרה: אין לנסות להרים את העגלה באמצעות הפגוש.

אזהרה: יש לוודא שמעצור העגלה מופעל תמיד בהושבה, בהוצאה והכנסה של הילד לעגלה.

אזהרה: כל מטען המחובר לידיית או/וגם לחלק האחורי של משענת הגב או/וגם לצדי העגלה או על סל האחסון יכול להשפיע על יציבות העגלה.

אזהרה: אין להשאיר את העגלה על משטחים לא חלקים או בירידה כשהילד יושב בה, גם כאשר הבלמים בשימוש.

אזהרה: כאשר העגלה לא בשימוש, יש לאחסן אותה הרחק מילדים.

אזהרה: יש לבחור מסלולי הליכה בעלי משטחים ישרים, שאינם גורמים לרעידות יתר בעגלה.

אזהרה: לאחר חשיפה לשמש יש לבדוק שחלקי המתכת והפלסטיק לא חמים מדי ורק אז להושיב את הילד. החשיפה לשמש עלולה לגרום לדהיית הבד.

אזהרה: מוצר זה אינו מתאים לריצה או החלקה.

אזהרה: יש לשים לב במדרכות או בירידות להשתמש בזהירות ולא לאבד שליטה על העגלה.

אזהרה: לפני השימוש יש לוודא את תקינות העגלה. במידה והעגלה אינה תקינה אין להשתמש בה.

אזהרה: אין לאפשר לילדך לטפס על העגלה או להיכנס לסל האחסון.

אזהרה: אין להעמיס יותר מ-2 ק"ג בסל האחסון.

- אזהרה:** אסור להשתמש באביזרים וחלקי חילוף שלא מאושרים ע"י היצרן ו/או היבואן.
- אזהרה:** אין להשתמש בעגלה אם התגלה בה פגם, שבר או סדק.
- אזהרה:** למניעת סכנת חנק אין לתת לילדך חלקים או משחקים עם חוטים.
- אזהרה:** חל איסור להעלות את העגלה במדרגות או במדרגות נעות.

היכרות עם העגלה

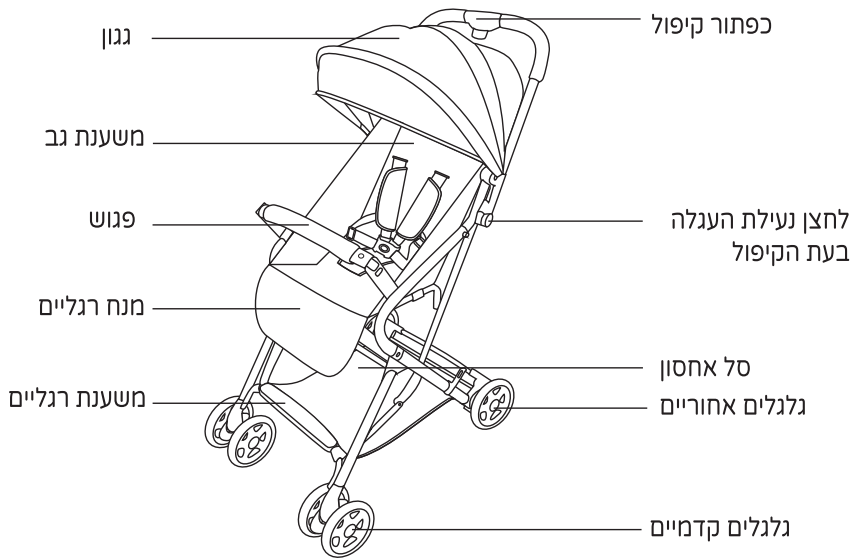

הרכבת העגלה

תחילה יש להוציא את כל החלקים מהאריזה: שלדה, 2 גלגלים קדמיים, פגוש, מערכת גלגלים אחוריים.

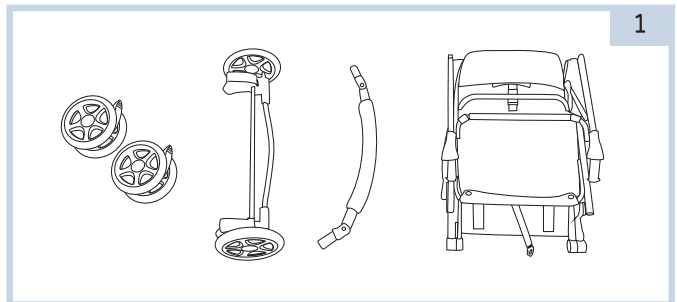

פתח את מסגרת העגלה - תחילה יש לפתוח את נעילת השלדה ולאחר מכן יש להחזיק את ידי העגלה בשתי ידיים ולהרים כלפי מעלה עד הישמע "קליק" הנעילה.

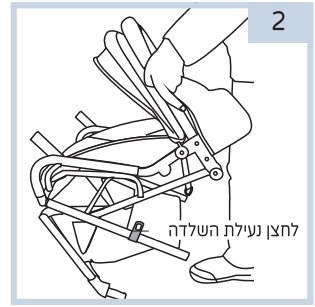

הרכבת נגלים קדמיים, נגלים אחוריים ופגוש:

לאחר פתיחת שלדת העגלה, הכנס את הנגלים הקדמיים והאחוריים למקומם (כמתואר באיור). לאחר מכן הכנס את הפגוש למקום המיועד.

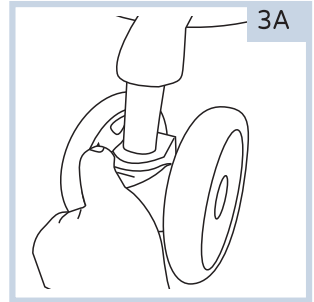
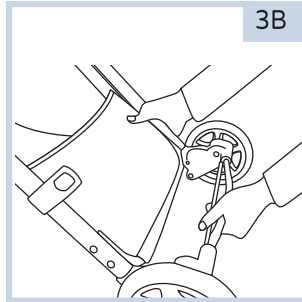

להסרת הפגוש -

לחץ על הכפתור לשחרור הפגוש ומשוך אותו כלפי חוץ.

לחיבור הפגוש-

יש להכניס לחריצים הייעודים עד הישמע "קליק" הנעילה.

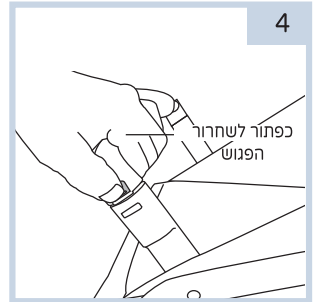

כיוון מנח הרגליים-

מנח הרגליים בעל 3 מצבים.

לכיוון מנח הרגליים יש להרים לגובה הרצוי והמנח מתכוון אוטומטית לאחד משלושת המצבים.

כדי להוריד את מנח הרגליים כלפי מטה יש להרים אותו פעם אחת והוא ישתחרר ואוטומטית יירד למנח התחתון.

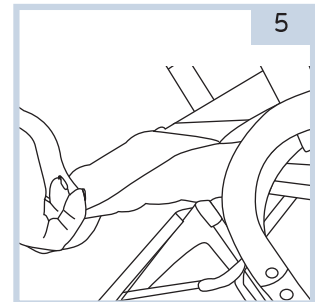

6

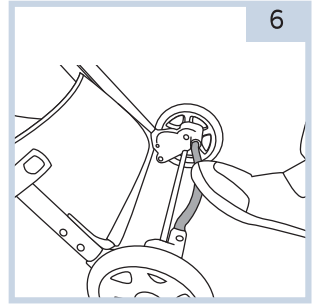

בלם אחורי-

הגלגלים האחוריים מופעלים על ידי בלם אחד.
לנעילה - יש ללחוץ על הדוושה כלפי מטה והגלגלים נעצרים
 בבת אחת.
לשחרור - יש לדחוף את הדוושה כלפי מעלה.

7

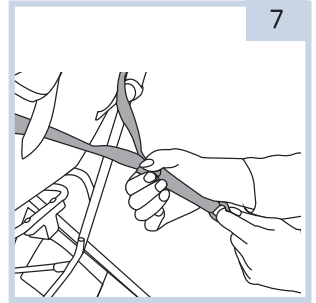

משענת הגב-

על מנת לכוון את משענת הגב יש למשוך את הרצועה וללחוץ
 על הכפתור בו זמנית, לכוון את משענת הגב בזווית הרצויה
 והדק את הכפתור במקומו.

8

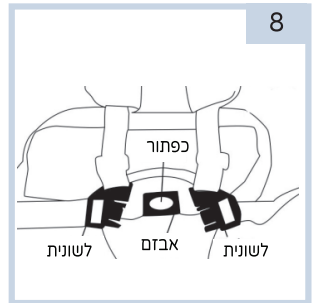

רצועות הבטיחות-

חושב את ילדך בעגלה. יש לוודא כי רצועת המפשעה
 ממוקמת במקומה, בין רגלי ילדך.
 לסגירה - יש להכניס את שתי הלשוניות של הרצועות לאבזם,
 עד הישמע "קליק" הנעילה.
 לפתיחה - יש ללחוץ על הכפתור ולשחרר את הלשוניות.

אזהרה: חובה לחגור את ילדך בכל עת.

אזהרה: אין להשתמש בחגורות הבטיחות אם הרצועות קרועות

או האבזם שבור.

אזהרה: יש לוודא שהרצועות מתוחות והדוקות כראוי על בסיס קבוע

ולא מסובבת או מפותלת.

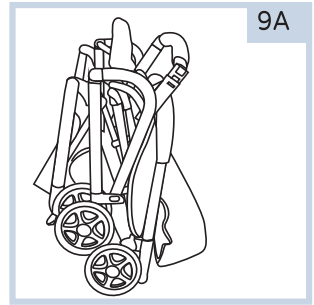
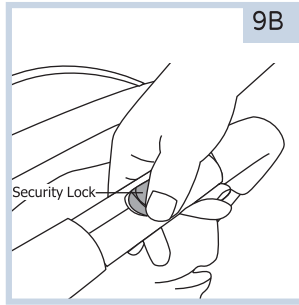

קיפול העגלה-

תחילה יש לקפל את הגגון, לאחר מכן לחץ עם האגודל על כפתור הקיפול בידיית האיזיה והחלק אותו לצד שמאל ואז לחץ עם יתר האצבעות על כפתור בתחתית ידיית האיזיה עד שהוא משוחרר ואז דחוף את העגלה כלפי מטה עד הישמע "קליק הנעילה" במערכת הקיפול. לאחר הקיפול יש לוודא כי כפתור הקיפול ולחצן נעילת השלדה במקומם. כעת העגלה יכולה לעמוד בפני עצמה.

נקיון ואחזקה

- תקופתית יש לבדוק את מצב החלקים הנעים של העגלה ולטפל בהם לפי הצורך
- ניתן לנקות את חלקי הברד באמצעות מטלית לחה וסבון עדין ולייבש באופן טבעי
- אין לנהץ את הריפוד
- אין להשתמש במייבש
- אין להשתמש במלבין
- אין לנקות בניקוי יבש
- אין לחשוף לשמש ישירה במשך זמן ממושך אחרת הברד עלול לדהות
- ניתן לנקות את חלקי המתכת והפלסטיק באמצעות מטלית לחה ולייבש היטב
- לפני אחסון העגלה יש לנקות ולייבש את העגלה היטב.
- יש לשמור על הגלגלים נקיים מאבק ולכלוך. כל תקופה יש לבדוק את הגלגלים ולשמרן את הצירים בעת הצורך, יש לנקות אותם מחול ומאבק
- יש לבדוק שכל חלקי העגלה שלמים, אינם שבורים או חסרים. במידת הצורך יש לפנות ליבואן לתיקון והשלמה
- במקרה של שימוש בעגלה בחול יש לנקות את העגלה מהחול ומהמלח ובייחוד את הגלגלים.

