

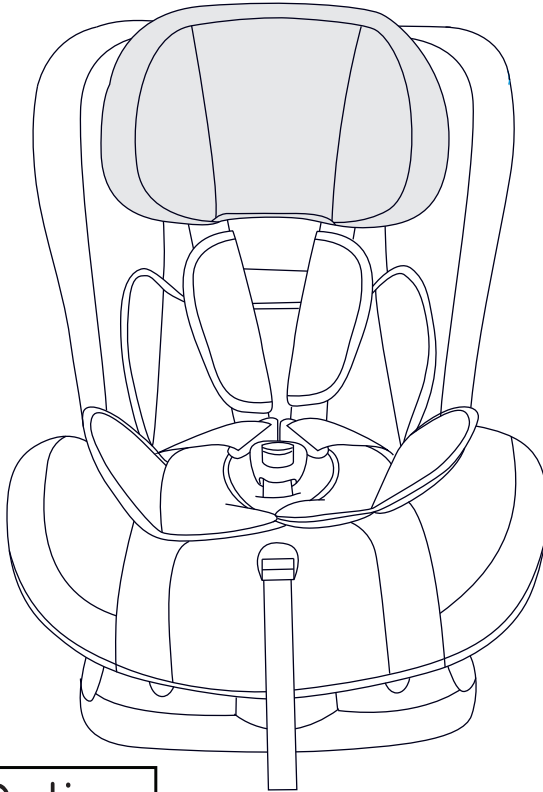

Fortress™ - כיסא בטיחות

הוראות שימוש וטיפול



Shop Online
www.twigy.co.il

משווק ע"י דוורון

היצרן: Ningbo YongYi Safety Proection Products Co.,Ltd, סין.
הספק: Ningbo Well - Link Import and Export Co.,Ltd (Annie Kids), סין.
שם דגם יצרן: BS07P שם דגם יבואן: כיסא בטיחות - Fortress™
היבואן: דוורון יבוא ויצוא בע"מ, א.ת. ג'וליס
ח.פ. 511345241 טל': 04-9966333 www.davron.co.il

חשוב: שמרו לשימוש עתידי קראו בקפידה!

יש לקרוא בעיון את ההוראות שלהלן לפני השימוש,
ולשמור עליהן לצורך התייחסות בעתיד.
אי קיום הוראות אלה עלול לסכן את הילד.

- כיסא בטיחות זה מיועד לילדים מגיל לידה עד 36 ק"ג ועד גיל 11 שנים.
קבוצה 0+ - מגיל לידה ועד 13 ק"ג, גיל לידה עד 12 חודשים -
התקנה נגד כיוון הנסיעה במצב כיסא בטיחות.
קבוצה 1 - ממשקל 9 ק"ג עד 18 ק"ג, גיל 12 חודשים עד 4 שנים -
התקנה נגד או עם כיוון הנסיעה במצב כיסא בטיחות.
קבוצה 2-3 - ממשקל 15 ק"ג עד 36 ק"ג, גיל 4 שנים עד 11 שנים -
התקנה עם כיוון הנסיעה במצב בוסטר עם משענת גב.

אזהרה: המושב האחורי הוא המומלץ ביותר להנחת מושב
הבטיחות וביחוד המושב האמצעי מאחור (אם הוא כולל
3 נקודות חגירה) בהתאם לתו תקן אירופאי ECE-R16.

אזהרה: בסיום הפתיחה יש לסלק את כל אריזות הניילון ע"מ
למנוע חנק.

אזהרה: אין להשאיר את הילד/ה ללא השגחה.

אזהרה: אין להושיב את ילדך נגד כיוון הנסיעה במושב בו כרית
האוויר פעילה.

אזהרה: אין להושיב את כיסא הבטיחות עם כיוון הנסיעה לפני
שהילד מגיע למשקל של 9 ק"ג.

אזהרה: אין לבצע כל שינוי או להוסיף כל חלק לכיסא הבטיחות
שלא מאושר ע"י היצרן או המפיץ. ביצוע פעולה שכזו
עלול לסכן את בטיחות ילדכם ולפגוע ביעילות המוצר.

אזהרה: אין להושיב את ילדך במושב הקדמי בו מצויה כרית אוויר פעילה.

אזהרה: על מנת למנוע סכנה יש להשתמש בכיסא עם כיוון הנסיעה ונגד כיוון הנסיעה בהתאם לגיל ומשקל הילד לפי הוראות השימוש.

אזהרה: לפני השימוש יש לוודא שהכיסא מאובטח היטב במקום.
אזהרה: לבטיחות מרבית לילדך יש להושיבו בכיסא במושב האחורי של הרכב.

אזהרה: יש לוודא שהכיסא מותקן ומאובטח כראוי בתוך הרכב גם בשעה שילדך אינו יושב בו.

אזהרה: אין לבצע שינויים בכיסא כאשר ילדך יושב בו.

אזהרה: אין להשתמש בכיסא הבטיחות בבית. הכיסא נועד לשימוש ברכב בלבד.

אזהרה: על מנת למנוע סכנה יש להימנע מחשיפה ממושכת לשמש כשהילד יושב בכיסא הבטיחות.

אזהרה: לאחר חשיפה של כיסא הבטיחות לשמש, יש לוודא שחלקי הפלסטיק/המתכת לא חמים מדי, ורק אז להושיב את הילד/ה.

אזהרה: אין להשתמש בכיסא הבטיחות כאשר רצועות הבטיחות לא תקינות, קרועות, חסרות וכו'.

אזהרה: אין להוסיף לכיסא הבטיחות אביזרים שלא אושרו ע"י היצרן/יבואן.

אזהרה: אין להשאיר דברים רופפים ברכב. בזמן בלימה/תאונה חפצים אלה ישתחררו ויסקנו את נוסעי הרכב.

אזהרה: אין להניח חפצים כבדים על כיסא הבטיחות בזמן אחסנתו.

אזהרה: לאחר תאונה, אין להשתמש בכיסא הבטיחות ויש להחליפו.

אזהרה: יש לוודא שרצועות הבטיחות הדוקות כראוי, נמצאות במצב ישר ואינן מסובבות. יש צורך במרווח של בין אצבע אחת לשתיים בין חזה הילד/ה לחגורה.

אזהרה: יש לוודא שרצועות המפשעה ורצועות הכתפיים הדקות היטב על גופו של ילדך.

אזהרה: אין להשתמש במושב בטיחות יד שנייה היות ולא יודעים את היסטוריית השימוש בו והאם הינו בטיחותי לילדך.

אזהרה: אין להשתמש בכיסא הבטיחות אם נמצאו בו חלקים תקולים/ שבורים.

אזהרה: אין להשתמש במושב הבטיחות ללא ריפוד.

אזהרה: אין להחליף למושב הבטיחות את הריפוד בריפוד שאינו שייך לכיסא המקורי. הריפוד הינו חלק בלתי נפרד מבטיחות הכיסא.

אזהרה: הריפוד התומך של הכיסא מיועד לילדים מגיל לידה עד 13 ק"ג בלבד.

התאמת כיסא הבטיחות לרכב:

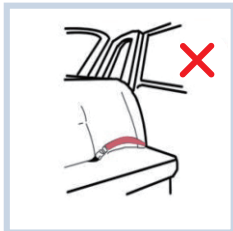

אין להשתמש במושב רכב שבו רק בחגורת מותניים.

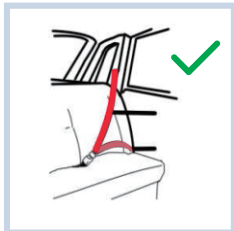

יש להשתמש במושב רכב בעל 3 נקודות חגירה. (חגורת כתפיים + מותניים).



אין להתקין את כיסא הבטיחות במקום בו יש כרית אוויר פעילה.

כאשר כיסא הבטיחות אינו בשימוש, יש לוודא שהוא מחובר היטב באמצעות חגורות הבטיחות על מנת להמנע מסכנה במקרה חירום.

כיסא הבטיחות בעל 4 מצבי התקנה:

ילדים במשקל 0-13 ק"ג | גיל לידה עד 12 חודשים:

התקנה נגד כיוון הנסיעה - מצב כיסא בטיחות - עמ' 5.

ילדים במשקל 9-18 ק"ג | גיל 12 חודשים עד 4 שנים:

התקנה נגד כיוון הנסיעה - מצב כיסא בטיחות - עמ' 6.

ילדים במשקל 9-18 ק"ג | גיל 12 חודשים עד 4 שנים:

התקנה עם כיוון הנסיעה - מצב כיסא בטיחות - עמ' 8.

ילדים במשקל 15-36 ק"ג | גיל 4 שנים עד 11 שנים:

התקנה עם כיוון הנסיעה - מצב בוסטר - עמ' 10.

מבנה כיסא הבטיחות

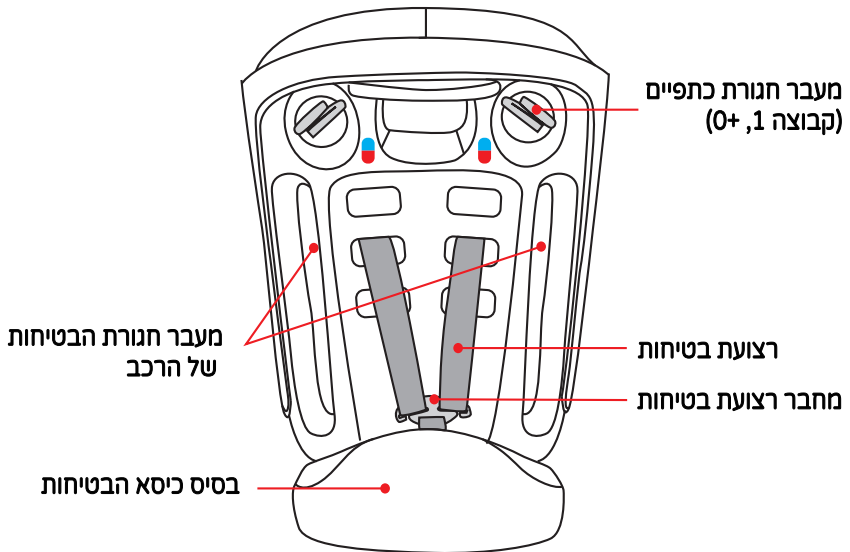
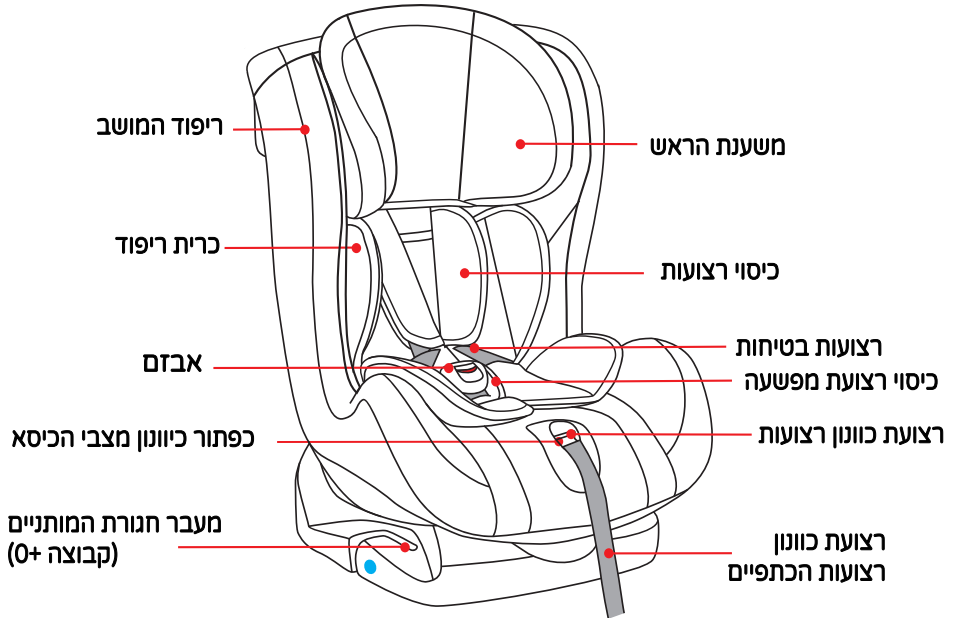

התקנה נגד כיוון הנסיעה מגיל לידה עד 13 ק"ג - קבוצה 0+:

ילדים במשקל 0-13 ק"ג | גיל לידה עד 12 חודשים:
מצב 4 שכיבה מלאה - בהתקנה נגד כיוון הנסיעה.

אזהרה: עד גיל 12 חודשים ומשקל 9 ק"ג כיסא הבטיחות חייב להיות במצב נגד כיוון הנסיעה.

אזהרה: יש לחגור את הילד בכל עת באמצעות רצועות הבטיחות של כיסא הבטיחות.

אזהרה: בהתקנה נגד כיוון הנסיעה הכיסא חייב להיות במצב 4 - לעולם אין להשתמש במצב אחר.

יש להתקין את כיסא הבטיחות נגד כיוון הנסיעה – במצב ההישענות המלא המסומן בצבע כחול. יש להתקין את כיסא הבטיחות באמצעות חגורת הבטיחות של הרכב (בתנאי שמדובר בחגורות בעלות 3 נק' עגינה).

יש לחגור את הילד באמצעות רצועת הבטיחות של כיסא הבטיחות. אין להושיב את הילד במושב בו מצויה כרית אויר פעילה.

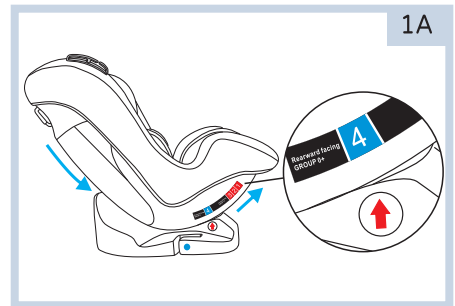
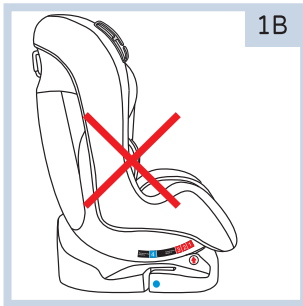

הנחת כיסא הבטיחות ברכב. יש להציב את כיסא הבטיחות על מושב הרכב כאשר הוא פונה נגד כיוון הנסיעה ולהשעין את כיסא הבטיחות כמה שיותר.

יש ללחוץ על הכפתור האדום לכיווןן משענת הגב (איור 2) עד שהמושב נמצא במצב שכיבה מלא והחץ מצביע על מצב 4 (איור 2).

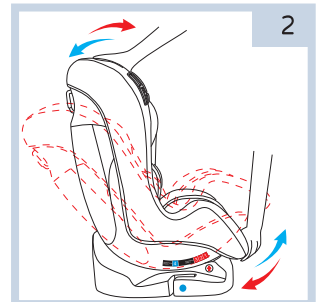

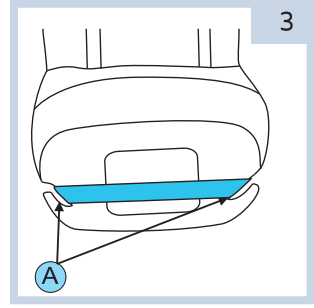
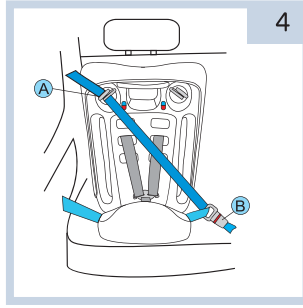
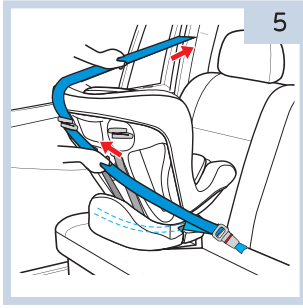

התקנת כיסא הבטיחות ברכב.

העבר את חגורת המותניים מתחת לבסיס המושב (3A), השחל דרך שני המעברים המסומנים בכחול והדק את הקליפ לאבזם התואם. יש לוודא כי חגורת הבטיחות מהודקת וישרה ואינה מסובבת. העבר את החלק האלכסוני העליון של החגורה דרך מעבר החגורה (4A) והדק את חגורת הבטיחות ברכב עד הישמע קליק הנעילה (4B). יש לוודא כי הכיסא מאובטח היטב במקומו ע"י משיכה קלה בכיסא (5). כעת ניתן להניח את התינוק בתוך כיסא הבטיחות, יש לוודא כי רצועות הבטיחות בגובה הנכון ותואמות לגובה ילדך.

לפני השימוש תפוס בשני צידי הכיסא ומשוך את הכיסא ובדוק שחגורת הרכב נשארת הדוקה ומרווח התנועה של מושב הבטיחות אינו עולה על 2.5 ס"מ - מצד לצד, קדימה ואחורה.

אזהרה: יש לוודא כי החגורות ישרות והן אינן מסובבות .

כעת עבור לסעיף חגירת הילד בכיסא הבטיחות עמ' 12.

התקנה נגד כיוון הנסיעה ממשקל 9 ק"ג עד 18 ק"ג - קבוצה 1:

ילדים במשקל 9-18 ק"ג | ניל 12 חודשים עד 4 שנים:

מצב 4 שכיבה מלאה - בהתקנה נגד כיוון הנסיעה.

אזהרה: יש לחגור את הילד בכל עת באמצעות רצועות הבטיחות של כיסא הבטיחות.

אזהרה: בהתקנה נגד כיוון הנסיעה הכיסא חייב להיות במצב 4 - לעולם אין להשתמש במצב אחר.

אזהרה: מומלץ להושיב תינוק נגד כיוון הנסיעה עד גיל שנתיים.

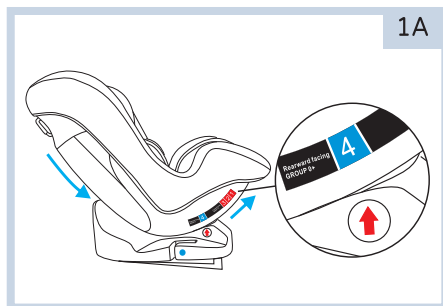
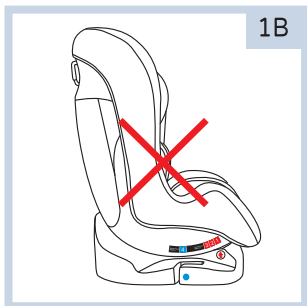

הנחת כיסא הבטיחות ברכב. יש להציב את כיסא הבטיחות על מושב הרכב כאשר הוא פונה נגד כיוון הנסיעה ולהשעין את כיסא הבטיחות כמה שיותר.

יש ללחוץ על הכפתור האדום לכיווןן משענת הגב (איור 2) עד שהמושב נמצא במצב שכיבה מלא והחץ מצביע על מצב 4 (איור 2).

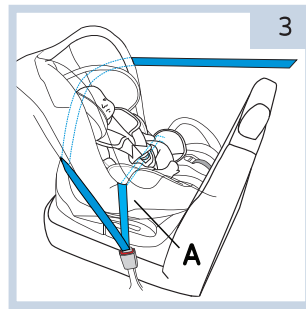
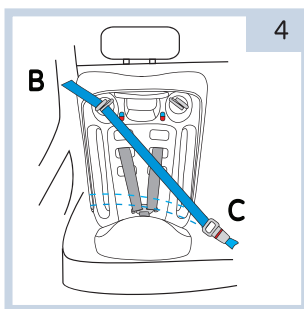
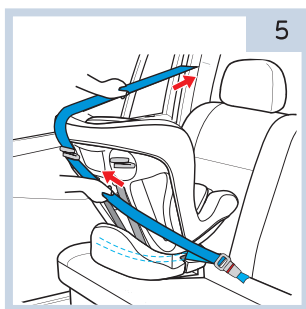
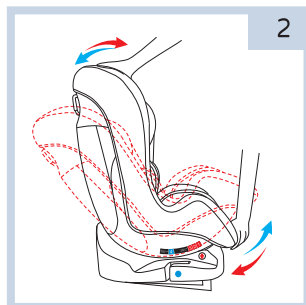

התקנת כיסא הבטיחות ברכב.

תחילה יש להרחיב את רצועות הבטיחות לאורך המקסימלי שלהן.

העבר את חגורת המותניים מתחת לרפוד הפנימי המקטין ומתחת לרצועות הבטיחות (3A) והוצא אותה מהצד השני.

קעת העבר את החלק האלכסוני העליון של החגורה דרך מעבר החגורה (4B) והדק את חגורת הבטיחות ברכב עד הישמע קליק הנעילה (4C). יש לוודא כי הכיסא מאובטח היטב במקומו ע"י משיכה קלה בכיסא (5).

יש לוודא כי חגורת הבטיחות מהודקת וישרה ואינה מסובבת.

קעת ניתן להניח את התינוק בתוך כיסא הבטיחות, יש לוודא כי רצועות הבטיחות בגובה הנכון ותואמות לגובה ילדך.

לפני השימוש תפוס בשני צידי הכיסא ומשוך את הכיסא ובדוק שחגורת הרכב נשארת הדוקה ומרווח התנועה של מושב הבטיחות אינו עולה על 2.5 ס"מ - מצד לצד, קדימה ואחורה.

אזהרה: יש לוודא כי החגורות ישרות והן אינן מסובבות.

קעת עבור לסעיף חגירת הילד בכיסא הבטיחות עמ' 12.

התקנה עם כיוון הנסיעה ממשקל 9 ק"ג עד 18 ק"ג - קבוצה 1:

ילדים במשקל 9-18 ק"ג | גיל 12 חודשים עד 4 שנים:

מצבי 1+2+3 - בהתקנה עם כיוון הנסיעה.

אזהרה: יש לחגור את הילד בכל עת באמצעות רצועות הבטיחות של כיסא הבטיחות.

יש להתקין את כיסא הבטיחות עם כיוון הנסיעה.

יש להתקין את כיסא הבטיחות באמצעות חגורת הבטיחות של הרכב (בתנאי שמדובר בחגורה בעלת 3 נק' עגינה).

יש לחגור את הילד באמצעות רצועות הבטיחות של כיסא הבטיחות.

אין להושיב את הילד במושב בו מצויה כרית אויר פעילה.

מקם את כיסא הבטיחות במושב הרכב כאשר הוא פונה עם כיוון הנסיעה ולהצמידו כמה שיותר למשענת גב מושב הרכב. ניתן לכוון את משענת הגב ולהביא את הכיסא למצב הישענות 1,2 או 3.

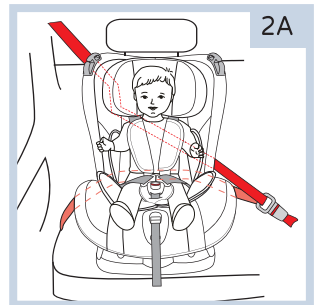
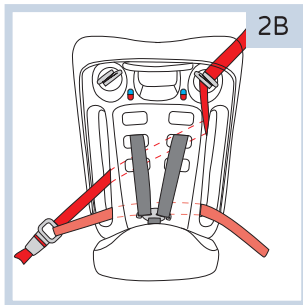
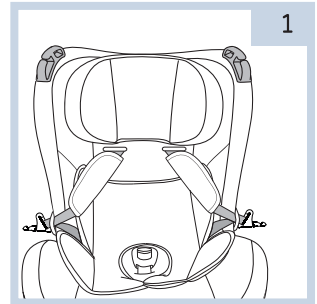

יש להעביר את חגורת הכתפיים דרך המעבר העליון ואת חגורת המותניים דרך המעברים התחתונים, שנמצאים בגב הכיסא בחלקו הקשיח, עד אבזם הנעילה של הרכב.

יש לנעול את אבזם החגורה עד הישמע "קליק" הנעילה.
משוך את חגורת הבטיחות לכיוון ההפוך על מנת לוודא את
נעילתה ובדוק שהרצועות לא מסובבות.

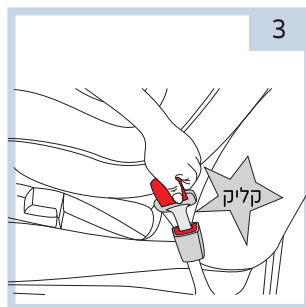

חגור את חגורת הרכב עד הישמע "קליק הנעילה".

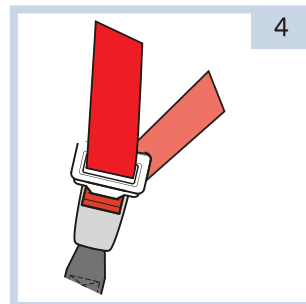

הושב את ילדך במושב הבטיחות וחגור אותו באמצעות
רצועות הבטיחות של כיסא הבטיחות, יש לוודא שהרצועות לא
מסובבות ודא בנוסף שכיסוי המושב אינו מפריע לתקינות
החגורה בשום מצב.

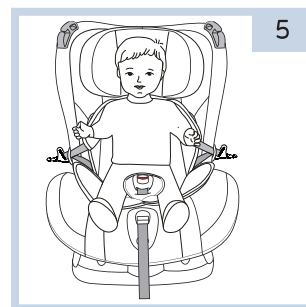

אזהרה: יש לוודא כי החגורות ישרות והן אינן מסובבות .

לפני השימוש תפוס בשני צידי הכיסא ומשוך את הכיסא ובדוק שחגורת הרכב נשארת הדוקה
ומרווח התנועה של מושב הבטיחות אינו עולה על 2.5 ס"מ - מצד לצד, קדימה ואחורה.

קעת עבור לסעיף חגירת הילד בכיסא הבטיחות עמ' 12.

התקנה עם כיוון הנסיעה מצב בוסטר ממשקל 15 ק"ג עד 25 ק"ג - קבוצה 2,3:

ילדים במשקל 15-36 ק"ג | גיל 4 שנים עד 11 שנים:

מצב 1 - בהתקנה עם כיוון הנסיעה

אזהרה: בהתקנה במצב בוסטר יש לוודא כי הילד עומד בכל דרישות הגיל והמשקל המצויינות במדריך זה.

אזהרה: בעת שימוש במצב בוסטר יש לוודא כי רצועות הבטיחות והאבזם מאוחסנים היטב במקומם.

אזהרה: יש להשתמש תמיד בחגורת בטיחות עם 3 נקודות חגירה (חגורת כתפיים + חגורת מותניים). אין להשתמש בחגורת מותניים בלבד.

אזהרה: יש לוודא כי חגורות הבטיחות ישרות ואינן מסובבות, ויושבות באופן נוח ובטיחותי על גוף ילדכם.

הסרת הרצועות:

תחילה יש לשחרר את רצועות הבטיחות. לחץ על הכפתור האדום באבזם ומשוך כלפי מטה. לאחר מכן הפוך את הכיסא והסר את שתי הרצועות ממחבר הרצועות בגב הכיסא.

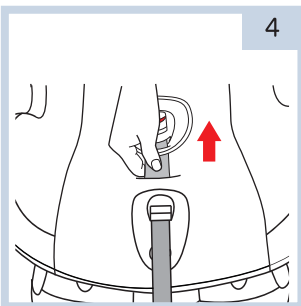
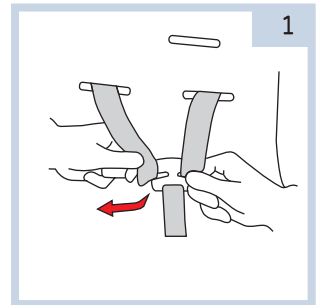

משוך כלפי חוץ את הרצועה דרך שלדת הכיסא.

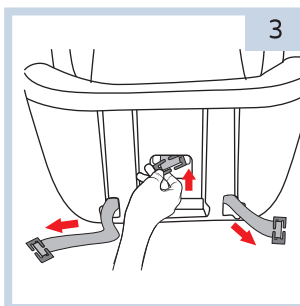

הטה את הכיסא למנח השוכב ביותר כך שתחשוף את בסיס הכיסא ואז משוך את הרצועות דרך החריצים בתחתית הכיסא.

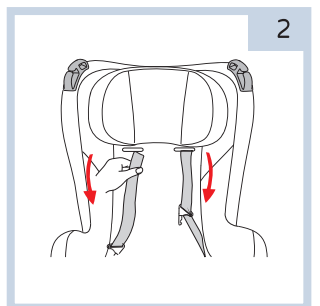

הוצא את רצועות הבטיחות, את כיסוי רצועות הכתפיים והאבזם.

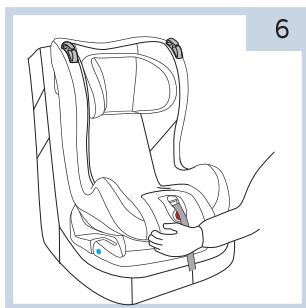

הנח את הבוסטר על מושב הרכב, וודא כי בסיס המושב נמצא במקביל למושב הרכב.

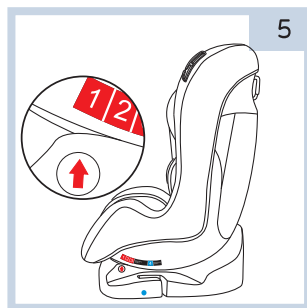

במצב בוסטר (קבוצה 2,3) יש להשתמש במצב 1 בלבד (המצב הזקוף ביותר).

העבר את חגורת הבטיחות דרך מעבר החגורה בחלק העליון של משענת הגב. יש לוודא כי חגורת הבטיחות מונחת ישר, לא מסובבת או מפותלת. יש לוודא שהילד מאובטח כראוי ויושב יציב בבוסטר, ואינו מחליק מהבוסטר קדימה או אחורה.

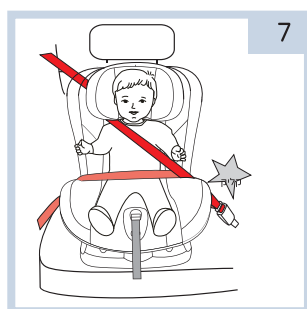

התאמת רצועות הבטיחות של הכיסא הבטיחות:

לתשומת ליבך: השימוש במערכת רצועות הבטיחות מתאים לקבוצות 0+ ו-1. מגיל לידה ועד 18 ק"ג בלבד.



לא תקין.



לא תקין.

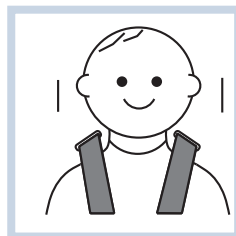

גובה רצועות נכון.

יש לוודא שגובה רצועות הכתפיים של הכיסא מתאים לגובה כתפי ילדך, יש לוודא שרצועות הבטיחות הדוקות כראוי, נמצאות במצב ישר ואינן מסובבות. יש צורך במרווח של בין אצבע אחת לשתיים בין חזה הילד/ה לחגורה.

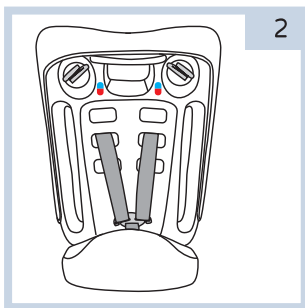

הפוך את כיסא הבטיחות.

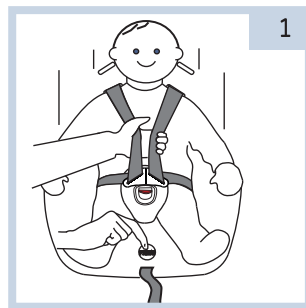

על מנת להתאים את גובה הרצועות הנכון לילדך יש לשחרר את רצועות הבטיחות.

הסר את שתי הרצועות ממחבר הרצועות בגב הכיסא, הכנס את הרצועות לחריץ הרצוי וחבר אותן למחבר הרצועות בחזרה.

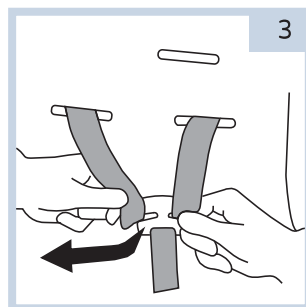

חגירת הילד באמצעות רצועות הבטיחות של כיסא הבטיחות:

לתשומת ליבך: השימוש במערכת רצועות הבטיחות מתאים לקבוצות 0+ ו-1. מגיל לידה ועד 18 ק"ג בלבד.

הרחבת הרצועות:

על מנת להרחיב את הרצועות יש ללחוץ בעזרת יד אחת על הכפתור המצוי בקדמת הכיסא מתחת לריפוד הפנימי ובעזרת היד השנייה לשחרר את הרצועות למצב הרצוי.

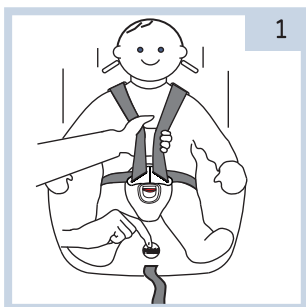

תחילה יש להתאים את גובה רצועות הבטיחות. הרחב את רצועות הבטיחות, פתח את האבזם ומקם את הרצועות בצדדים. הושב את ילדך בכיסא, מקם את רצועות הבטיחות בגובה כתפי הילד והדק את האבזם. משוך באיטיות את רצועת כיוונון הרצועות עד שרצועות הבטיחות מהודקות. במידה ואפשר לצבוט את רצועת הכתף, הרצועה אינה מהודקת ויש למשוך את רצועת הכיוונון ולהדק בהתאם.

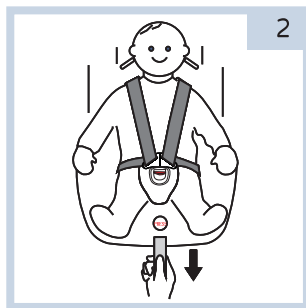

בדוק את עצמך:

- יש לוודא כי רצועות הבטיחות הדוקות. במידה ואפשר לצבוט את הרצועה היא אינה הדוקה מספיק, יש לשוב ולהדק. בדוק שהרצועות אינן לוחצות על ילדך או גורמות לו לאי נעימות.
- רצועות הבטיחות חייבות להיות מונחות ישר על כתפי הילד, לא מסובבות או מפותלות. יש לבדוק את גובה רצועות הבטיחות:
- יש להלביש את הילד בבגדים מתאימים שלא יפריעו לחגירתו ברצועת הבטיחות.
- אין לחגור ילד עם שמיכה. במידת הצורך יש להניח שמיכה על ילדך מעל הרצועות.

חשוב מאוד! יש לבדוק שגובה רצועות הבטיחות מתאים לגובה כתפי התינוק.

השימוש באבזם:

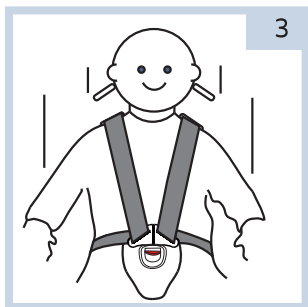

יש לבדוק שהרצועות מאובטחות במקומן. משוך בעדינות את הרצועות מתוך האבזם על מנת לוודא כי הן נעולות היטב בתוך האבזם.

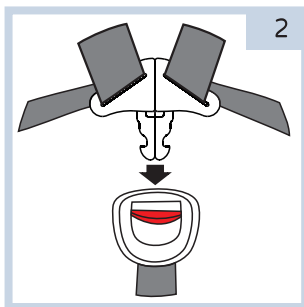

יש להכניס את הלשוניות המחוברות לתוך האבזם עד השמע "קליק" נעילה.

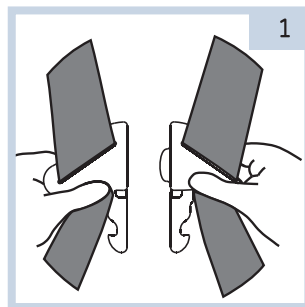

יש להצמיד את שתי לשוניות המתכת שבקצוות רצועות הבטיחות זו לזו.

על מנת לשחרר את רצועות הבטיחות מתוך האבזם יש ללחוץ על הלחצן האדום שבמרכז האבזם כלפי מטה.

כיווןן משענת הראש:

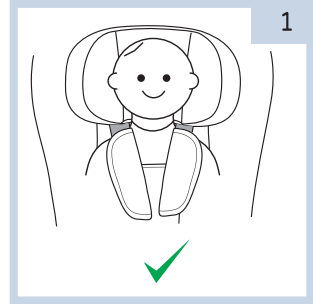
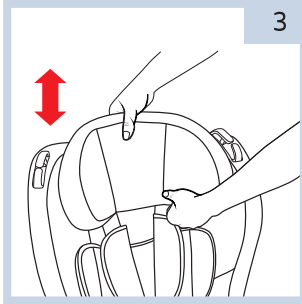

יש לבדוק תכופות את גובה משענת הראש ושהוא מתאים לגובה לילדך. גובה משענת הראש הנכון הוא כאשר הראש של ילדך מונח בנוחות באמצע משענת הראש (איור 1). במידה וצריך, יש להרים או להוריד את משענת הראש עד לגובה הרצוי.

ניקיון ואחזקה

אזהרה: בניקוי האבזם, חלקי הפלסטיק והרצועות אין להשתמש בסבון, חומרי הלבנה או כל חומר ניקוי אחר.

אזהרה: אין להשתמש בכיסא בטיחות ללא הריפוד.

הסרת הריפוד לצורך ניקוי - על מנת להסיר את הריפוד יש להסיר תחילה את רצועות הבטיחות ואבזם הנעילה ולהסיר את הריפוד ממושב הבטיחות. על מנת להחזיר את הריפוד יש לחזור על אותן פעולות בסדר ההפוך.

- ריפוד - ניתן לכבס במכונת כביסה, במים קרים ובתוכנית עדינה (30 מעלות).
- אין להשתמש במלבין, לא לסחוט, יש לייבש באופן טבעי
- אסור להכניס את הבד למייבש
- ניתן לנקות את חלקי הפלסטיק עם מטלית לחה וסבון ביתי
- ע"מ לנקות את האבזם יש להסירו עפ"י ההוראות המפורטות לעיל להשרות אותו במים ולייבש באופן טבעי
- יש לבדוק לעיתים קרובות את תקינות חלקי המושב (ברגים רופפים, ריפוד קרוע וכו') ולתקן בהתאם
- אסור להשתמש בחומרי ניקוי שוחקים או ממיסים
- אסור לנהץ את הבד
- יש להימנע מאחסון הכיסא במקומות לחים וקרים



