

babyhome®

עגלת Vida Plus

הוראות שימוש וטיפול
חשוב: שמרו לשימוש עתידי - קראו בקפידה!



משווק ע"י **דורון**

היצרן: Babyhome, סין

שם דגם יצרן: Vida Plus

היבואן: דורון יבוא ויצוא בע"מ, א.ת. ג'וליס

פ.ח. 511345241 טל': 04-9966333 www.davron.co.il

יש לקרוא בעיון את ההוראות שלהלן לפני השימוש,
ולשמור עליהן לצורך התייחסות בעתיד.
אי קיום הוראות אלה עלול לסכן את הילד.

השימוש בעגלה מיועד לילד אחד בלבד מגיל 6 חודשים עד 36 חודשים
ועד למשקל של 15 ק"ג.

השימוש במרכב השכיבה מיועד לילד אחד בלבד מגיל לידה עד 6
חודשים ועד למשקל של 9 ק"ג.

אזהרה: יחידת הישיבה אינה מתאימה לילדים מתחת לגיל 6
חודשים.

אזהרה: מרכב השכיבה מיועד לילד שאינו יכול לשבת בכוחות
עצמו, שאינו יכול להתהפך בכוחות עצמו ושאינו יודע
להתרומם על ידיו ועל ברכיו, משקל מירבי לילד: 9 ק"ג.

אזהרה: אין להסיע יותר מילד אחד בכל פעם.

אזהרה: אין להשאיר את ילדך ללא השגחה.

אזהרה: יש לחגור את ילדך בכל עת.

אזהרה: יש להשתמש בחגורת המותניים בשילוב עם חגורת
המפשעה.

אזהרה: על מנת למנוע חנק לפני השימוש יש להרחיק את אריזות
הניילון מהישג ידם של ילדכם.

אזהרה: אין לאפשר לילדך לשחק עם העגלה ואין לאפשר לילדים
אחרים לשחק בקרבת העגלה.

אזהרה: לפני השימוש יש לוודא שהתקני החיבור של מרכב
השכיבה או יחידת המושב מחוברים כראו.

אזהרה: השימוש והתקנת העגלה יעשה רק ע"י מבוגר, שיודע
לתפעל בדרך בטוחה את העגלה.

אזהרה: למניעת פציעה יש להרחיק את ילדך בעת פתיחה או
קיפול של העגלה.

אזהרה: יש להפעיל את הבלמים בכל עצירה.

אזהרה: יש לוודא לפני השימוש שכל התקני הנעילה במצב נעול.

אזהרה: בעת התקנת העגלה יש להרחיק את החלקים הנעים מגופו של הילד.

אזהרה: אין להוסיף מזרון נוסף או כל דבר אחר למרכב השכיבה מעבר למה שסופק ע"י היצרן.

אזהרה: אין להרכיב את מרכב השכיבה בעגלה כאשר הילד בתוכו.

אזהרה: יש להיות ערניים לגבי הסיכון של אש גלויה ומקורות חום אחרים בקרבת העגלה כגון: תנורי חימום חשמליים, תנורי גז וכו'.

אזהרה: יש לנייד את מרכב שכיבה כאשר משענת המצבים נמצאת במצב שכיבה מלא בלבד.

אזהרה: מרכב השכיבה ומושב העגלה אינו מיועד לשינה ממושכת.

אזהרה: אין לנסות להרים את העגלה באמצעות הפגוש.

אזהרה: אין לערוך תיאומים בעגלה כאשר הילד יושב בה.

אזהרה: יש לוודא שמעצור העגלה מופעל תמיד בהושבה, בהוצאה והכנסה של הילד לעגלה.

אזהרה: אין להשאיר את העגלה בירידה גם כאשר הבלם מופעל.

אזהרה: כל מטען המחובר לידיית או/וגם לחלק האחורי של

משענת הגב או/וגם לצדי העגלה או על סל האחסון יכול להשפיע על יציבות העגלה.

אזהרה: אין להשאיר את העגלה על משטחים לא חלקים או

בירידה כשהילד יושב בה, גם כאשר הבלמים בשימוש.

אזהרה: כאשר העגלה לא בשימוש, יש לאחסן אותה הרחק מילדים.

אזהרה: יש לבחור מסלולי הליכה בעלי משטחים ישרים, שאינם

גורמים לרעידות יתר בעגלה.

אזהרה: יש לוודא ששני הגלגלים הקדמיים תמיד נמצאים באותו מצב (שניהם נעולים או שניהם מסתובבים).

אזהרה: לאחר חשיפה לשמש יש לבדוק שחלקי המתכת והפלסטיק לא חמים מדי ורק אז להוסיב את הילד. החשיפה לשמש עלולה לגרום לדהיית הבד.

אזהרה: מוצר זה אינו מתאים לריצה או החלקה.

אזהרה: לפני השימוש יש לוודא את תקינות העגלה וכל חלקיה.

במידה והעגלה אינה תקינה אין להשתמש בה.

אזהרה: אין לאפשר לילדך לטפס על העגלה או להיכנס לסל האחסון.

אזהרה: אין להעמיס יותר מ-5 ק"ג בסל האחסון.

אזהרה: אין להשתמש בחלקי חילוף או אביזרים שלא אושרו ע"י

היצרן או המפיץ.

אזהרה: למניעת סכנת חנק אין לתת לילדך חלקים או משחקים

עם חוטים.

אזהרה: חל איסור להעלות את העגלה במדרגות או במדרגות נעות.

אזהרה: יש להמנע ממוגע עם מי ים. המליחות עלולה לגרום לחלודה.

אזהרה: אין להשתמש בעגלה בחוף הים.

אזהרה: אין להשתמש בכיסוי הגשם ללא הגגון וללא התליה על

הווים המצוינים.

אזהרה: אין להשתמש בכיסוי גשם שלא אושר ע"י היצרן.

אזהרה: אין לחשוף את העגלה עם כיסוי הגשם לשמש כאשר

הילד נמצא בתוכה.

אזהרה: סכנת נפילה - אין להניח את סל השכיבה על מקומות

גבוהים כגון שולחנות או משטחים גבוהים או על משטחים

רכים כגון: ספות, מיטות וכו'.

היכרות עם העגלה

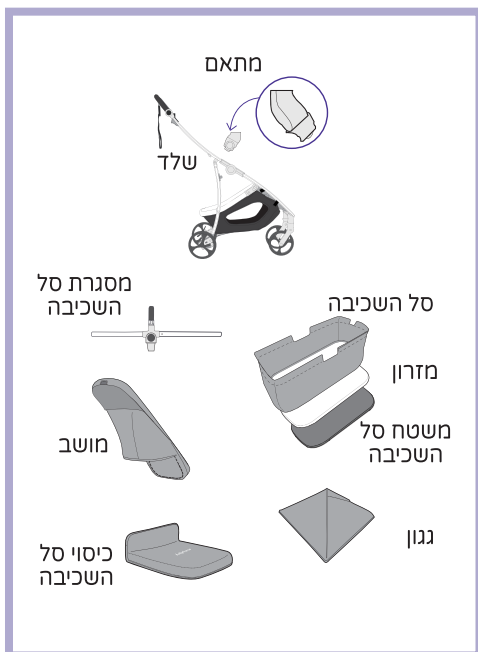
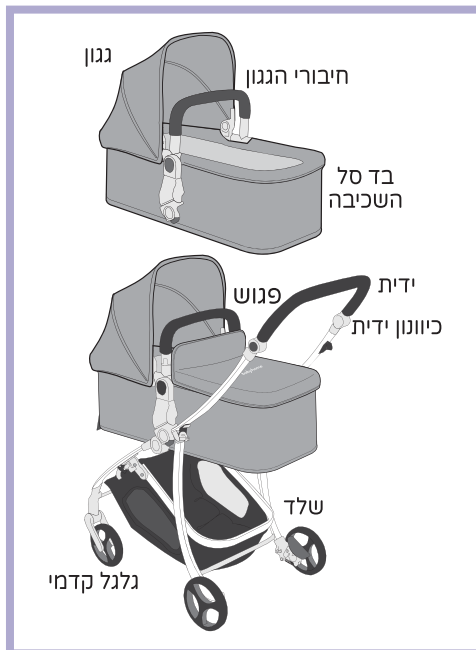

פתיחת העגלה

אזהרה: בזמן ההרכבה יש להרחיק את כל החלקים הניידים והאריזות מהישג ידם של ילדים על מנת למנוע חנק.

אזהרה: בעת פתיחת העגלה יש לשים לב שילדך או ילדים אחרים לא נמצאים בקרבת העגלה.

אזהרה: יש לוודא שהילד רחוק מהחלקים הנעים של העגלה.



2 פתח את העגלה על ידי הרמת שני הצדדים המקופלים עד שישמעו שני "קליקים" משני צידי העגלה, שיוודאו את פתיחת העגלה. יש לוודא ששני החלקים נמצאים באותו מיקום לפני הרכבת סל השכיבה/המושב.

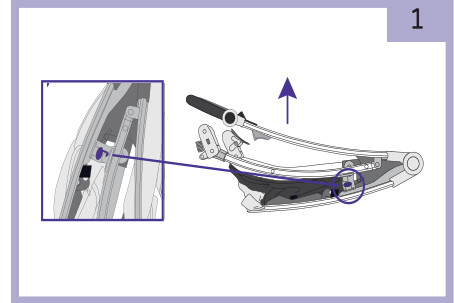

1 יש לשחרר את תפס/תפסית הנעילה של העגלה.

אזהרה: לפני השימוש יש לוודא שהעגלה נעולה במצב פתוח, שהתקני הנעילה מותקנים בבטחה ונעולים.

התקנת הגלגלים הקדמיים

הרכב את הגלגל הקדמי בעזרת הכנסת הגלגל למוט עם החור המתאים לו עד השמיעה "קליק", וודא שהוא מחובר היטב למקומו. חזור על הפעולה עבור הגלגל השני.

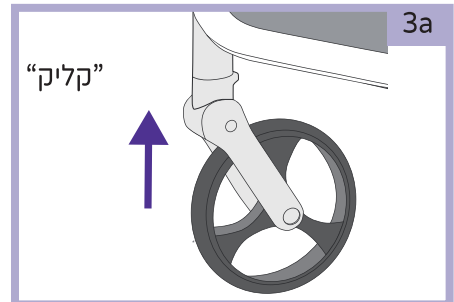

התקנת הגלגלים האחוריים

הכנס את הגלגל מהצד לחור המיועדים לכך במסגרת האחורית עד השמע "קליק" הנעילה חזור על הפעולה עבור הגלגל השני.

אזהרה: לפני השימוש יש לוודא שהגלגלים מחוברים היטב למסגרת העגלה ע"י משיכת הגלגל מהמסגרת.

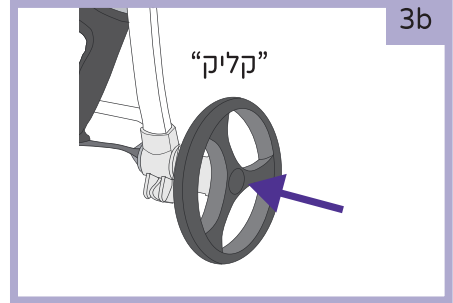

התקנת המושב או מרכב השכיבה

ע"מ לחבר את מרכב השכיבה/ המושב יש לבדוק תחילה שהמתאמים נמצאים במקומם ומחוברים כראוי, לאחר מכן יש להרכיב את המושב. חבר את הבד של מרכב השכיבה למשטח האלומיניום, סל השכיבה מיועד עבור ילדים מגיל לידה עד 6 חודשים. המושב מתאים לילדים מגיל 6 חודשים עד 15 ק"ג. בסיום התקנת המושב/סל השכיבה וכאשר הבד מונח כראוי הנח אותו על בסיס העגלה, על המתאמים, עד השמע "קליק" הנעילה, יש לוודא כי הוא ממוקם היטב ומאובטח במקומו.

הרכבת המתאם

יש להכניס את המתאם לחורים המתאימים לו בשלד העגלה עד השמע "קליק" המאשר את נעילתו במקום יש לוודא לפני השימוש שהמתאם מחובר היטב למקומו.



הרכבת סל השכיבה

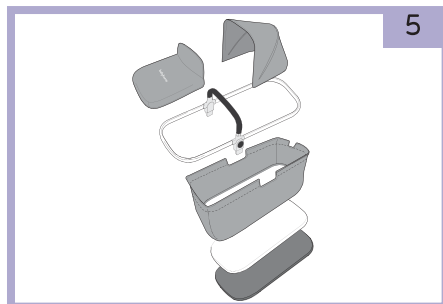
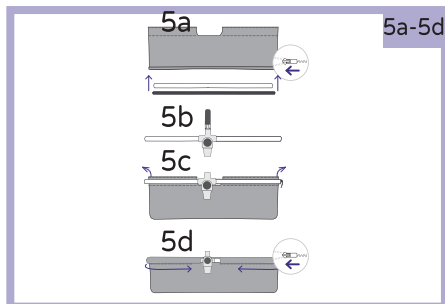

סדר שלבי ההרכבה של סל השכיבה.

חבר את ריפוד סל השכיבה לבסיס האלומיניום ולאחר מכן סגור באמצעות הרוכסן הממוקם בחלק הפנימי (5a), הרכב את הבד מסביב למסגרת (5c), סגור את הרוכסן היטב (5d) וודא שסל השכיבה מאובטח היטב לפני השימוש.

גגון

יש לחבר את הגגון למוט העגלה במקום המיועד לו. להשלמת הפעולה יש להדק היטב את רצועות הסקוטש' בגב ובצדדי משענת הגב. יש לוודא שהגגון ממוקם ומאובטח היטב על העגלה. יש אפשרות לפתוח ולסגור את הגגון ע"י משיכתו קדימה ואחורה, ישנו חלון לבדיקת מצב הילד, על מנת לסגור אותו יש להסיט את הבד.

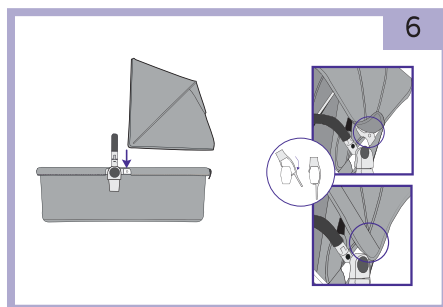

אזהרה: יש לחבר את הגגון לשני צדדי העגלה.
אזהרה: הרחק את הגגון מהישג ידם של ילדים כאשר העגלה בשימוש.



כאשר סל השכיבה/המושב מורכב כראוי, יש לחברו לצידי המושב במקומות המיועדים לו עד השמע "קליק" הנעילה, יש לוודא שהמושב/סל השכיבה מאובטח היטב במקומו.

השימוש בסל השכיבה מיועד אך ורק לכיוון ההורה.
לפני כל שימוש יש לוודא שסל השכיבה מורכב ומאובטח היטב למקומו.

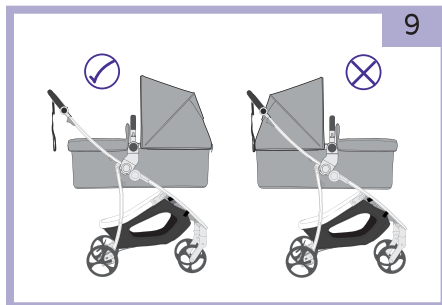

הסרת סל השכיבה/מושב

על מנת להסיר את סל השכיבה/מושב יש ללחוץ על 2 הלחצנים בשני צידי העגלה ולהרים את סל השכיבה/מושב כלפי מעלה.

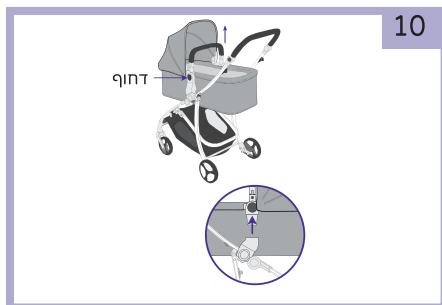

התקנת סל השכיבה/המושב

על מנת לבטל את התקנת סל השכיבה חזור על הפעולות (מאיור 5) בסדר ההפוך.

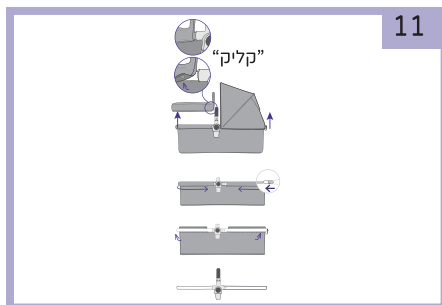

בשימוש במושב עבור ילדים מגיל 6 חודשים פעל לפי ההוראות הבאות:
הוצא את מסגרת האלומיניום המקיפה את הבד כלפי חוץ, השען את משענת הגב למצב ישיבה ואבטח היטב באמצעות הרוכסן.

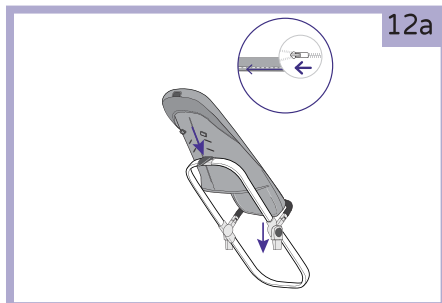

הרכב את הגגון לפי ההוראות לעיל, לאחר התקנת הגגון יש לוודא כי הוא מונח היטב במקומו. על מנת להחזיר את המושב למצב סל שכיבה יש לחזור על הפעולות בסדר ההפוך.

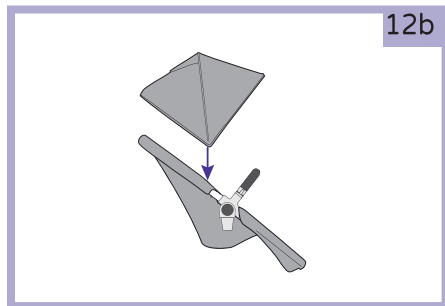

12b



13b

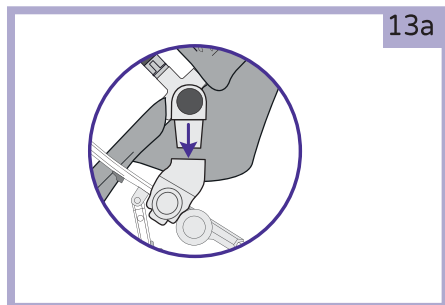

13a

הכנס את המושב למתאמים בשני צידי שלד העגלה במקומות המיועדים לו, עד השמע "קליק" הנעילה, וודא כי המושב מאובטח היטב במקומו.

התאמת משענת הגב

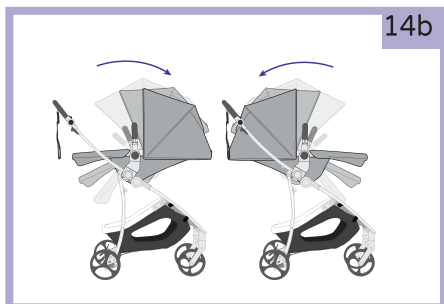

14b

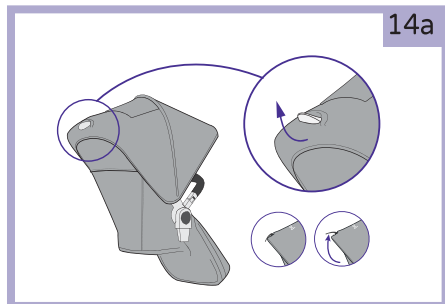

14a

ע"מ להרים את המושב או להשעין אותו, הרם את הידית בגב המושב וקבע את הגובה הרצוי, שחרר את הידית והמושב מתקבע בתנוחה הרצויה.

שים לב:

משיכה כנגד הכיוון או משיכה בחוזקה עלולה להזיק למנגנון. השימוש במרכב השכיבה יהיה תמיד במצב הנטוי ביותר.

קיפול העגלה

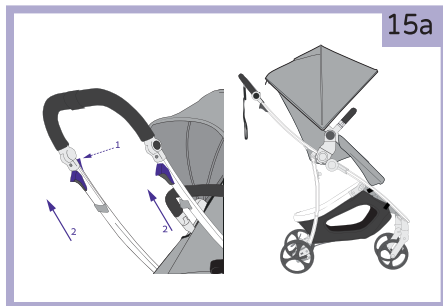

על מנת לקפל את העגלה יש ללחוץ על הכפתור ע"ג מוט צד שמאל של העגלה ולשחרר אותו, לאחר מכן יש להרים את 2 הלחצנים תחת מוטות העגלה לכיוון מעלה, בשלב זה שלד העגלה משוחרר, דחוף את השלד לכיוון הגלגלים האחוריים. יש לוודא שאבזם הנעילה נעול היטב כאשר העגלה מקופלת.

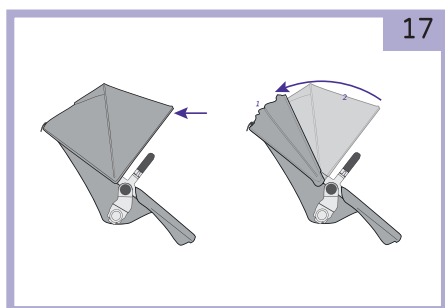

ניתן לקפל את הגגון ולהסיר את הפגוש ע"מ שהעגלה תתקפל בצורה הקומפקטית ביותר.

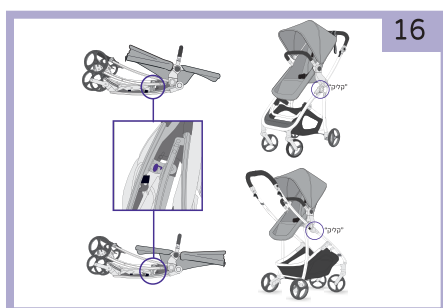

יש לוודא שהעגלה מקופלת היטב.

יש אפשרות להסיר את הגגון ע"י הסרת הלחצנים בצידי המושב.

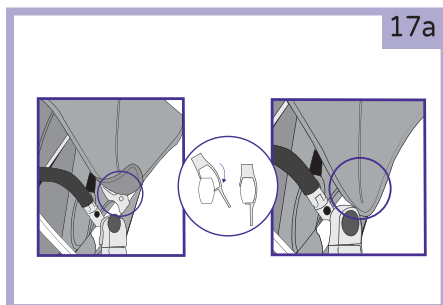

ישנן 2 אפשרויות קיפול:

1. קיפול כאשר הגלגלים הקדמיים נמצאים בקדמת העגלה, ובזמן הסגירה העגלה יכולה לעמוד בכוחות עצמה.
2. כאשר הגלגלים הקדמיים מקופלים וקיפול העגלה לא תופס מקום רב ואפשר בקלות לאחסנו. שים לב לא להפעיל את הבלם כאשר בחרת באופצית קיפול זאת.

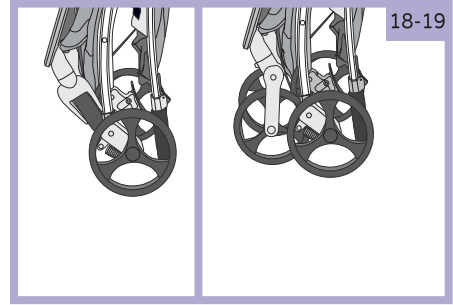

בלם

הבלם האחורי הנמצא על הגלגל האחורי השולט בשני הגלגלים האחוריים.

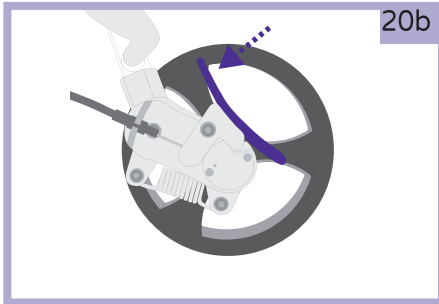

על מנת לבטל את הבלם יש להרים את דוושת הבלם.

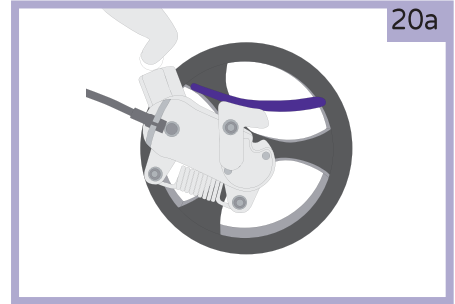

על מנת להפעיל את הבלם יש ללחוץ על דוושת הבלם.

אזהרה: יש להפעיל את הבלם בכל פעם שהעגלה במצב עצירה.

אזהרה: אין להשאיר את העגלה בירידה גם כאשר הבלם מופעל.

על מנת לקפל את העגלה באופן קומפקטי יותר יש אפשרות להסיר את הגלגלים הקדמיים והאחוריים: ראשית לחץ על הלחצן הממוקם על הגלגלים ולאחר מכן הסר את הגלגלים.

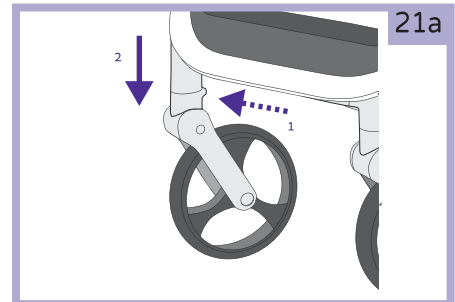

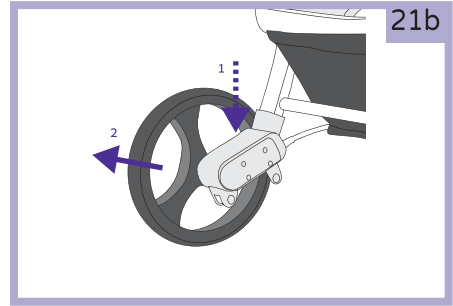
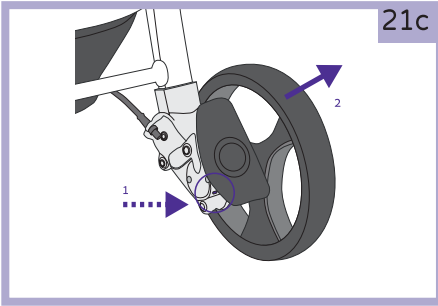

לחץ על הלחצן ע"ג מוט החיבור בנגלגל האחורי והסר את הנגלגל מצידו. בנגלגל השני מתחת למעצור הגלגל ממוקם כפתור, לחץ עליו ושחרר את הנגלגל מהצד. יש אפשרות לקפל את העגלה עם או בלי הגגון. הקיפול לא יעשה בצורה טובה אם הגלגלים הקדמיים נעולים.

נגלגלים קדמיים מסתובבים

אזהרה: יש לוודא ששני הגלגלים הקדמיים תמיד נמצאים באותו מצב.

אזהרה: מצב הגלגלים המסתובבים גורם לעגלה להיות קלה, מומלץ להשתמש בעגלה במצב של גלגלים מסתובבים בנסיעה רגילה.

על מנת להפעיל גלגלים מסתובבים (בגלגלים הקדמיים) יש ללחוץ על הדוושה שממוקמת על הגלגלים. – מצב 2.
על מנת לנעול את הגלגלים יש להרים על הדוושה – מצב 1.

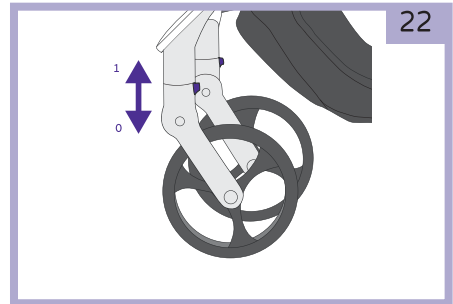

שימוש ברצועות הבטיחות

לעגלה זו מערכת של 5 רצועות בטיחות הכוללות שתי רצועות כתף, שתי רצועות מותניים ורצועת מפשעה הנסגרים בעזרת אבזם.

אזהרה: חובה לחגור את ילדך בכל עת.
אזהרה: אין לערוך תיאומים בעגלה כאשר הילד יושב בה.

הושב את ילדך והתאם את רצועות המפשעה (1) בין רגלי התינוק, התאם את רצועות הכתפיים של העגלה לכתפי התינוק (3) ואת רצועות המותן (2) התאם לפי מותן ילדך, כאשר הכל מתואם כראוי חבר בין כל הרצועות ואבזם אותם בעזרת אבזם הנעילה עד השמע ה"קליק". ע"מ לשחרר את הרצועות יש לפתוח את האבזם המחבר בין כל הרצועות. יש לוודא שהרצועות לא מתוחות על ילדכם, על מנת להאריך את הרצועה החלק את האבזם למטה או למעלה, לרצועות יש שלושה אפשרויות אורך שניתן להתאימן בגב הכיסא. כדי לוודא שהחגורות נעולות היטב על הילד לאחר החגירה יש לתפוס בשני צדדי הרצועות ולמשוך לכיוון כדי לוודא שנעול כראוי.

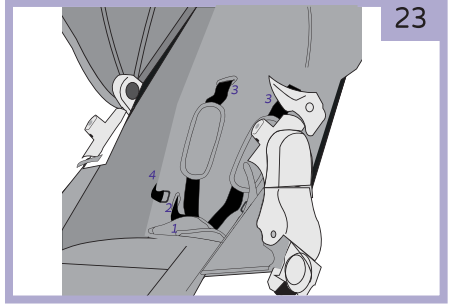

אזהרה: יש להשתמש תמיד ברצועת המותן בשילוב עם רצועת המפשעה ולהשתמש תמיד בכל 5 נקודות החגירה.

אזהרה: במקרה של הוצאת הבד לצורך ניקוי יש להרכיב מחדש בצורה נכונה המתאימה בדיוק לפי החורים המיועדים.

אזהרה: יש לוודא שהרצועות מתוחות ולא מסובבות.

שינוי גובה רצועות הבטיחות

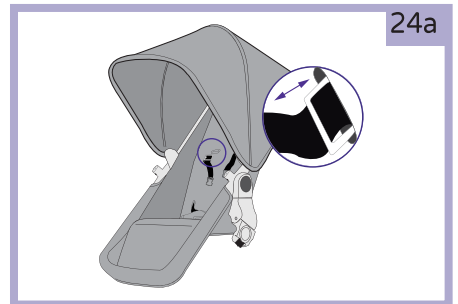
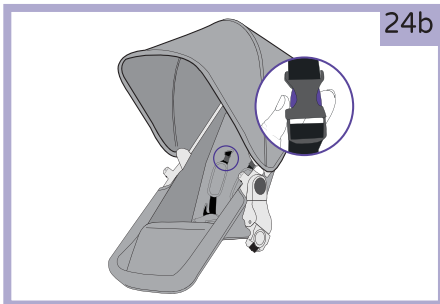

יש 3 מצבי גובה של רצועות הכתפיים: על מנת לשנות את מצבי הגובה, משוך מעט את הרצועות כלפי מטה ובכל סוף רצועה יש אבזם, פתח את האבזמים, משוך את סיום הרצועה לכיוון גב המושב עד הוצאה מלאה, הכנס בגב המושב לחור הרצוי לפי גובה ילדך.

כיסוי גשם (בחלק מהדגמים):

ע"מ לשים את כיסוי הגשם יש להתחיל מהגגן ולחבר אותו באמצעות רצועות הצמדתן למסגרת העגלה. לחבר לשני צדי העגלה למנח הרגליים ולמיקום הידית. במידה וכיסוי הגשם רטוב יש לייבש אותו לפני הקיפול.

ידית אחיזה

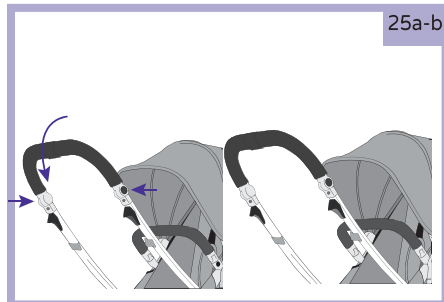
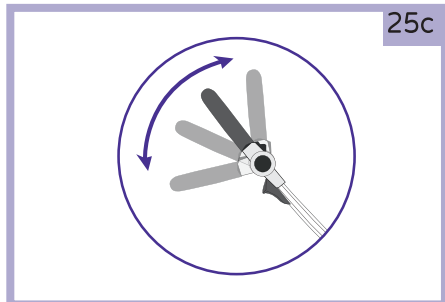

ע"מ לקבוע את זווית ידית העגלה יש ללחוץ על שני הכפתורים בצידי ידית העגלה ולהרים או להוריד לגובה הרצוי.

פגוש

על מנת לשנות את גובה הפגוש או להסיר אותו לחץ על 2 הלחצנים בצידי הפגוש. ניתן להסיר את הפגוש רק מצד אחד.

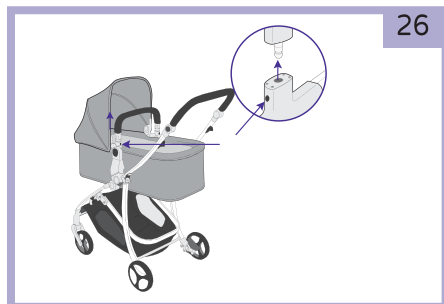

אזהרה: יש להשתמש תמיד גם בפגוש וגם בחגורות הבטיחות! אין להשתמש אך ורק בפגוש.

התקנת מושב הטיולון

2



חבר את הבד לפינות השלד ואבטח אותם היטב, הקפיד לחבר לשני צידי העגלה למטה ולמעלה.

1



מקם את מושב הטיולון על השלד במיקומים המתאימים לו.

4



הנח את הבד על השלד במיקום של מנח הרגליים וסגור באמצעות רצועת הסקוטש', חבר את הידיות לסל האחסון.

3



סגור את הרוכסנים על מנת לאבטח את המושב.

6-7



אבטח היטב את הבד על השלד בכל הכיוונים.

5





9-10

התקן את הגגון לשני צידי השלד
וודא שהוא מאובטח היטב
במקומו ואבטח את הידיות.

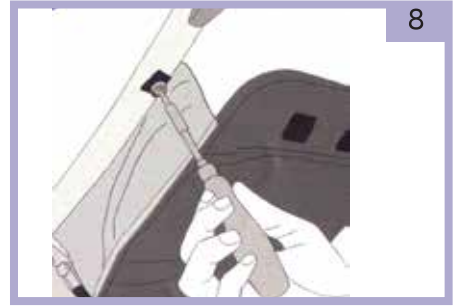

8

על מנת לסיים את התקנת ה בד על
המושב יש לאבטח את הברנים
בעזרת מברג.

ניקיון ואחזקה

- תקופתית יש לבדוק את מצב החלקים הנעים של העגלה ולטפל בהם לפי הצורך.
- ניתן להסיר את ריפוד העגלה ולכבס אותו אך ורק בכביסה ידנית, אין להכניס אותו למכונת כביסה.
- אין לגהץ את הריפוד.
- אין להשתמש במייבש.
- אין להשתמש במלבין, אין לנקות בניקוי יבש.
- ניתן לנקות את חלקי ה בד באמצעות מטלית לחה וסבון עדין. לייבש באופן טבעי.
- ניתן לנקות את חלקי המתכת והפלסטיק באמצעות מטלית לחה ולייבש היטב.
- יש לשמור על הגלגלים נקיים מאבק ולכלוך. כל תקופה יש לבדוק את הגלגלים ולשמר את הצירים בעת הצורך, יש לנקות אותם מחול ומאבק.
- יש לבדוק שכל חלקי העגלה שלמים, אינם שבורים או חסרים יש לפנות ליבואן לתיקון והשלמה.

אזהרה: לאחר הסרת רצועות הבטיחות (לצורך ניקוי) יש להחזירן בצורה הטובה ביותר ולוודא שהרצועות מחוברות היטב לנקודת העגינה. כדי לוודא שהרצועה מחוברת היטב לאחר ההתקנה יש למשוך ברצועות.

