

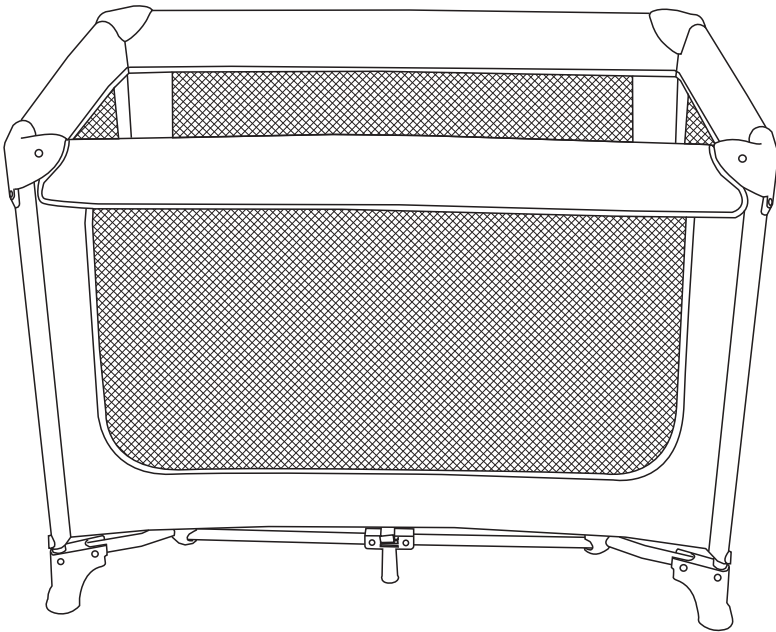

Pack & Travel - Easy Go™ לול קמפינג

הוראות שימוש וטיפול



Shop Online
www.twigy.co.il

משווק ע"י דורון

היצרן: Xiamen Colorbaby Children Articles Co.,Ltd, סיין.

שם דגם יצרן: BP8118B שם דגם יבואן: לול קמפינג - Easy Go™ Pack & Travel

היבואן: דורון יבוא ויצוא בע"מ, א.ת. ג'וליס

ח.פ. 511345241 טל': 04-9966333 www.davron.co.il

חשוב: שמרו לשימוש עתידי קראו בקפידה!

יש לקרוא בעיון את ההוראות שלהלן לפני השימוש,
ולשמור עליהן לצורך התייחסות בעתיד.
אי קיום הוראות אלה עלול לסכן את הילד.

- אזהרה:** מיטה זו מתאימה לילד מגיל לידה ועד 15 ק"ג.
- אזהרה:** יש להשתמש במיטה עבור ילד אחד בלבד.
- אזהרה:** אין להשאיר ילד ללא השגחה.
- אזהרה:** כדי למנוע סכנת חנק, הרחק כיסוי ניילון מילדים ותינוקות.
- אזהרה:** לבטיחות מירבית, יש להשתמש במיטה רק כאשר היא מותקנת כראוי לפי הוראות השימוש ומאובטחת לשימוש.
- אזהרה:** המיטה מוכנה לשימוש רק כאשר מנגנוני הנעילה נעולים, ויש לבדוק בקפידה שהם נעולים באופן מלא לפני השימוש במיטה המתקפלת.
- אזהרה:** אין להשתמש במיטה אם חלק כלשהוא שלה שבור, קרוע או חסר ויש להשתמש אך ורק בחלקי חילוף שאושרו על ידי היצרן.
- אזהרה:** אין להשאיר שום דבר במיטה ואין למקם את המיטה קרוב למוצר אחר, אשר יכול לשמש מדרך רגל, או עלול ליצור סכנת חנק עקב מחסור באוויר או עקב היכרכות סביב הצוואר, כגון שרוכים וחבלים של וילון.
- אזהרה:** אין להשתמש ביותר ממזרן אחד במיטה.
- אזהרה:** למניעת פציעה, יש להרחיק ילדים בעת פתיחת או קיפול המיטה.
- אזהרה:** יש להרחיק את המיטה ממקור אש ואין לחשוף לחום גבוה, קיימת סכנה להשתמש במיטה באזורים החשופים לטמפרטורה גבוהה או נמוכה, או באזורים לחים.

אזהרה: (לדוגמא: מקורות חום גבוה, תנורי חשמל או גז). יש להיות מודע לסכנות שבאש גלויה או/וגם במקורות אחרים של חום גבוה, כמו תנורי חשמל ותנורי גז, הנמצאי סמוך למיטה.

אזהרה: עוביו של המזרון יהיה כזה שהגובה הפנימי (מפני השטח של המזרון עד לקצה העליון של מסגרת המיטה) יהיה לפחות 500 מ"מ כשתחתית המיטה נמצאת בתנוחה הנמוכה ביותר, ולפחות 200 מ"מ כשתחתית המיטה נמצאת בתנוחה הגבוהה ביותר.

אזהרה: למניעת פגיעה עקב מנפילה - כאשר התינוק מסוגל לטפס ולצאת מהמיטה, אין להשתמש בה עוד עבור תינוק זה.

אזהרה: על כל אביזרי ההרכבה להיות מהודקים כיאות, ועליהם להיבדק באופן שוטף, ויש להדקם מחדש במידת הצורך.

אזהרה: יש להדק תמיד את כל אביזרי ההברגה ולוודא שהברגים אינם רפויים, למניעת לכידת הילד באברי גופו או בגדיו, וסיכונו בחנק.

אזהרה: האורך והרוחב יהיו אלה שהמרווח בין המזרון לבין המעקים (דופן צד ודופן קצה) לא יהיה גדול מ- 30 מ"מ.

אזהרה: אחרי הפתיחה, יש לוודא שהמיטה ממוקמת במלואה.

אזהרה: אין לכוון את המיטה בזמן שהתינוק בתוכה.

אזהרה: במידה והכילה הותקנה במיטה, יש להסירה החל מגיל שנה.

هام: احتفظ بها للاستخدام في المستقبل قراءة بعناية!

يرجى قراءة التعليمات التالية بعناية قبل استخدام ،
واحتفظ بها كمرجع في المستقبل.
الفشل في الامتثال لهذه الأحكام قد يعرض الطفل للخطر.

حذير: هذا السرير مناسب لطفل منذ الولادة وحتى وزن 15 كجم.

حذير: يجب استخدام السرير لطفل واحد فقط.

حذير: لا تترك الطفل دون رقابة.

حذير: لمنع خطر الاختناق ، احتفظ بغطاء النايلون بعيداً عن متناول الأطفال والرضع.

حذير: لتحقيق أقصى درجات الأمان ، لا تستخدم السرير إلا عندما يكون مثبتاً بشكل

صحيح وفقاً لتعليمات الاستخدام ومؤمن للاستخدام.

حذير: السرير جاهز للاستخدام فقط عندما تكون آليات القفل مقفلة ، ويجب التحقق

بعناية من أنها مقفلة بالكامل قبل استخدام السرير القابل للطي.

حذير: لا تستخدم السرير إذا كان أي جزء منه مكسوراً أو ممزقاً أو مفقوداً ويجب أن

تستخدم فقط قطع الغيار المعتمدة من قبل الشركة المصنعة.

حذير: لا تترك أي شيء في السرير ولا تضع السرير بالقرب من منتج آخر ، حيث يمكن

استخدامه كمر للمشاة ، أو قد يؤدي إلى خطر الاختناق بسبب نقص الهواء أو بسبب

الالتفاف حول الرقبة ، مثل الأربطة وحبال الستائر.

حذير: لا تستخدم أكثر من مرتبة واحدة في السرير.

حذير: لمنع الإصابة ، أبعاد الأطفال عند فتح أو طي السرير.

حذير: احتفظ بالسرير بعيداً عن مصادر الحريق ولا تعرضه للحرارة العالية ، فهناك

خطر استخدام السرير في المناطق المعرضة لدرجات الحرارة المرتفعة أو المنخفضة ، أو في

المناطق الرطبة. (مثال: مصادر الحرارة العالية ، المواقد الكهربائية أو الغازية).

حذير: انتبه إلى مخاطر اللهب المكشوف و / أو مصادر الحرارة المرتفعة الأخرى ، مثل

المواقد الكهربائية ومواقد الغاز ، بالقرب من السرير.

حذير: يجب أن يكون سمك المرتبة بحيث يكون الارتفاع الداخلي (من سطح المرتبة إلى أعلى إطار السرير) لا يقل عن 500 مم عندما يكون قاع السرير في أدنى وضع ، و 200 مم على الأقل عندما يكون قاع السرير في أعلى وضع.

حذير: لمنع الإصابة بسبب السقوط - عندما يكون الطفل قادرًا على الصعود والنزول من السرير ، يجب ألا يستخدم هذا الطفل بعد الآن.

حذير: يجب إحكام ربط جميع ملحقات التثبيت بشكل صحيح ، ويجب فحصها بانتظام ، ويجب إعادة إحكام ربطها إذا لزم الأمر.

حذير: احرص دائمًا على إحكام جميع ملحقات البراغي وتأكد من أن المسامير ليست

مفكوكة ، لمنع الطفل من الوقوع في أجزاء جسمه أو ملابسه ، وخطر الاختناق

حذير: سيكون الطول والعرض بحيث لا تزيد المسافة بين المرتبة والسور (الجدار الجانبي وجدار الحافة) عن 30 مم.

حذير: بعد الفتح ، تأكد من أن السرير جالس بالكامل.

حذير: لا تضبط السرير أثناء وجود الطفل فيه.

حذير: إذا تم تركيب الحاوية في السرير ، فيجب إزالتها من سن الواحدة.

חלקי לול הקמפינג:

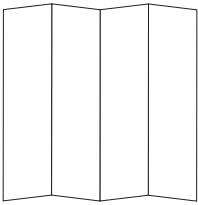

3. מזרן מתקפל

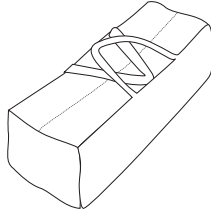

2. תיק נשיאה

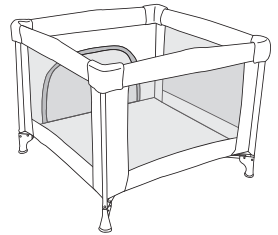

1. מסגרת הלול

הרכבת הלול:

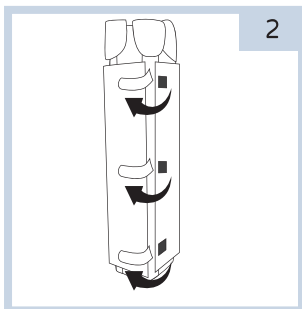

2 פתח את רצועות ההידוק ושחרר את המזרן המתקפל מסגרת הלול.

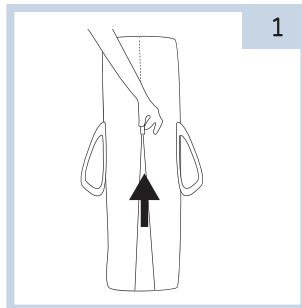

1 פתח את רוכסן תיק הנשיאה, הוצא את הלול מהתיק.

פתח את מסגרת הלול ודחוף כלפי חוץ את דפנות הלול.

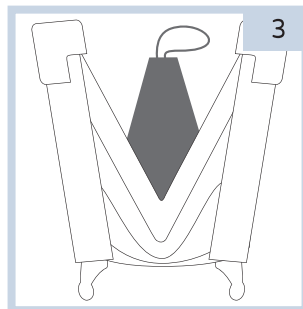

לתשומת ליבך: יש לפתוח תחילה את שני צידי הלול ולהפריד בניהם את החלק התחתון של הלול (מרכז הלול) יש להוריד אחרון.

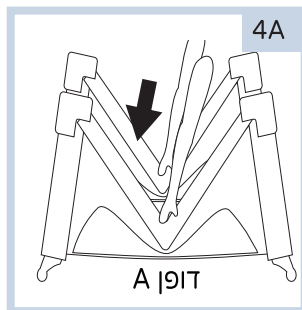
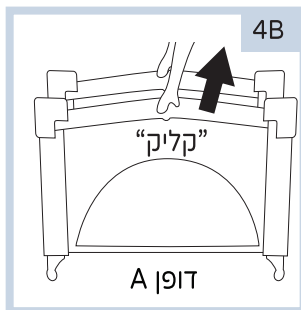

יש לפתוח את שתי הדפנות (A) בו זמנית. בעת הפתיחה תחילה יש לדחוף את הדפנות כלפי (4A) ואז להעלות (4B), עד הישמע "קליק" הנעילה.

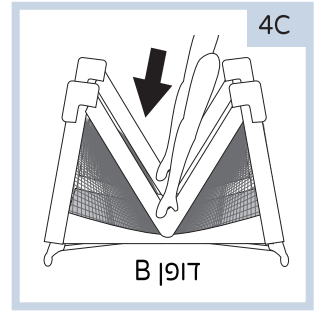
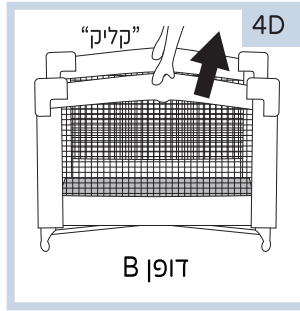

יש לפתוח את שתי הדפנות (B) בו זמנית. בעת הפתיחה תחילה יש לדחוף את הדפנות כלפי (4C) ואז להעלות (4D), עד הישמע "קליק" הנעילה.

לסיום יש לדחוף את תחתית הלול כלפי מטה ולוודא כי הלול פתוח ומנגנון הנעילה מאובטח במקומו.

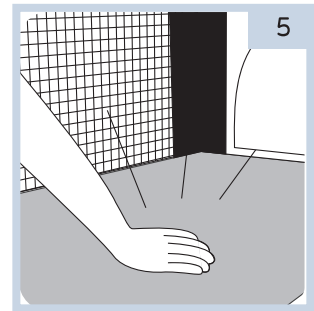

אזהרה: הלול מוכן לשימוש רק כאשר מנגנוני הנעילה נעולים, ויש לבדוק בקפידה שהם נעולים באופן מלא לפני השימוש בלול המתקפל.

הנחת המזרן:

כעת יש להניח את המזרן המתקפל בתחתית הלול.

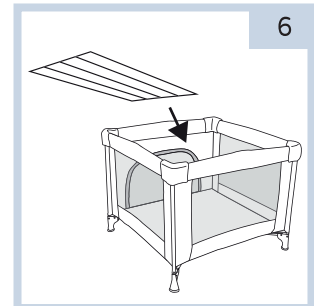

קיפול לול הקמפינג:

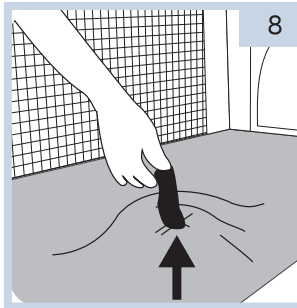

משוך והרם את תחתית הלול בעזרת רצועת האחיזה.

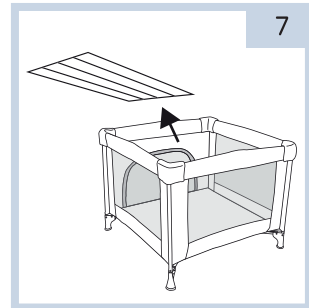

הוצא את המזרן מהלול.

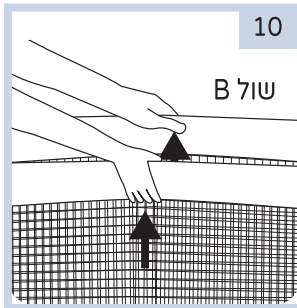

תפוס את שולי הלול משני הצדדים (B) והרם בו זמנית תוך כדי לחיצה על כפתור פתיחת הנעילה בחלק התחתון של שול הלול.

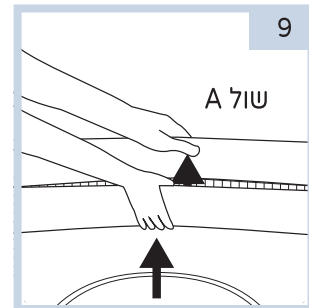

תפוס את שולי הלול משני הצדדים (A) והרם בו זמנית תוך כדי לחיצה על כפתור פתיחת הנעילה בחלק התחתון של שול הלול.

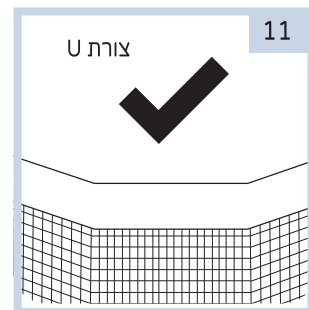
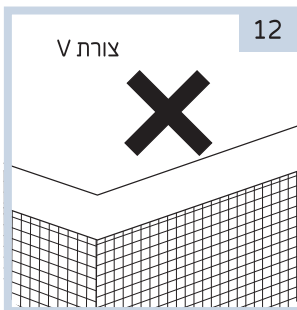

לתשומת ליבך:

במידה ושולי הלול אינם מתקפלים לחלוטין, יש לחזור ולקפל לפי ההוראות בסעיפים 9-10.

אחסון לול הקמפינג:

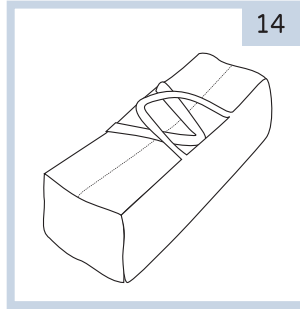

14

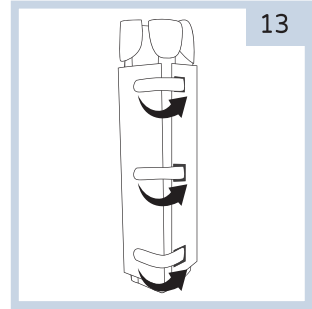

13

לאחר פתיחת מנגנוני הנעילה של הלול, יש לקפל אותו לחלוטין ולהצמיד את המזרן מסביבו ולאבטח אותו באמצעות רצועות ההידוק, ולאחר מכן להכניס לתיק הנשיאה.

ניקוי ואחזקה

על מנת להאריך את חיי המוצר, יש לבדוק ולתחזק בהתאם להוראות:

- הניקוי חייב להיעשות על ידי מבוגר.
- לניקוי הריפוד וחלקי הפלסטיק יש להשתמש במטלית עם סבון עדין ומים חמים ולייבש באויר הפתוח, לא בשמש ישירה.
- אין לטבול את החלקים במים.
- אין להשתמש בחומרי ניקוי או חומרי הלבנה.
- יש לבדוק תקופתית את תקינות חלקי הלול (ברגים רופפים, ריפוד קרוע וכדומה) ולתקן בהתאם.
- אין לחשוף את הלול לאורך זמן לשמש. חשיפה ממושכת לשמש עלולה לגרום לדהייה ובלאי.
- כאשר הכיסא לא בשימוש יש לאחסנו במקום מוצל ויבש, הרחק מהישג ידם של ילדים.

من أجل إطالة عمر المنتج ، يجب فحصه وصيانته وفقاً للتعليمات:

- يجب أن يتم التنظيف بواسطة شخص بالغ.
- لتنظيف المفروشات والأجزاء البلاستيكية ، استخدم قطعة قماش مع صابون معتدل وماء دافئ وجفف في الهواء الطلق ، وليس في ضوء الشمس المباشر.
- لا تعمر الأجزاء في الماء.
- لا تستخدم المنظفات أو المبيضات.
- تحقق بشكل دوري من حالة أجزاء الحظيرة (براغي مفكوكة ، حشوة ممزقة ، إلخ) وإصلاح وفقاً لذلك.
- لا تعرض الحظيرة للشمس لفترة طويلة. قد يؤدي التعرض الطويل للشمس إلى بهتان الألوان والتآكل.
- عندما لا يكون الكرسي قيد الاستخدام ، قم بتخزينه في مكان مظلل وجاف بعيداً عن متناول الأطفال.

