



# תלת אופן לילדים - Redliccon™

הוראות שימוש וטיפול



Shop Online  
[www.twigy.co.il](http://www.twigy.co.il)

משווק ע"י דוורון

היצרן: Zhongshan Playkids Baby Products Co., Ltd, סין  
שם דגם יצרן: S03 שם דגם יבואן: תלת אופן לילדים - Redliccon™  
היבואן: דוורון יבוא ויצוא בע"מ, א.ת. ג'וליס  
ח.פ. 511345241 טל': 04-9966333 [www.davron.co.il](http://www.davron.co.il)

# חשוב: שמרו לשימוש עתידי קראו בקפידה!

יש לקרוא בעיון את ההוראות שלהלן לפני השימוש,  
ולשמור עליהן לצורך התייחסות בעתיד.  
אי קיום הוראות אלה עלול לסכן את הילד.

**אזהרה:** מיועד לשימוש לילדים מגיל 18 חודשים ועד גיל 5 שנים.  
**אזהרת תלת אופן** (ללא ידית הדחיפה): מיועד לילדים מעל

גיל 18 חודשים המסוגלים לדווש בכוחות עצמם.

**אזהרה:** יש לחבוש תמיד קסדת מגן בעת הרכיבה.

**אזהרה:** התלת אופן מיועד לילד אחד בלבד, ומסוגל לשאת

עד 25 ק"ג מקסימום.

**אזהרה:** הרכבת התלת אופן תתבצע אך ורק ע"י אדם מבוגר! אי

ציות להנחיה זו עלול לפגוע בבריאות ושלום ילדכם.

**אזהרה:** אין להשאיר את ילדך ללא השגחה.

**אזהרה:** אין להשתמש בתלת אופן על משטחים מדרוניים או

מחוספסים, מדשאות, מדרגות.

**אזהרה:** אין להשתמש בתלת אופן בדרכים/ בכבישים ראשיים

ציבוריים.

**אזהרה:** ההורה או המטפל יוודאו שהילד קיבל הוראות נכונות

באשר לשימוש בתלת אופן, במיוחד באשר לשימוש

נכון במערכת הבלמים.

**אזהרה:** לפני השימוש יש לוודא שכל התקני הנעילה במצב נעול.

**אזהרה:** יש להרחיק את התלת אופן מחומרים דליקים או מוצרי

חשמל המגיעים לטמפ' גבוהות בעת השימוש בהם.

**אזהרה:** אין להשתמש בתלת אופן במידה ונתגלו חלקים תקולים,

שבורים או חסרים.

**אזהרה:** יש למנוע מהילד להכניס את ידיו, בגדיו או כל דבר אחר בתוך החלקים הנעים של התלת אופן.

**אזהרה:** התלת אופן מכיל חלקים קטנים שעלולים לגרום לחנק במידה ויגיעו להישג ידם של ילדכם, לכן חשוב מאוד להרכיבם הרחק ממקום הימצאותו של ילדכם.

**אזהרה:** לפני כל שימוש יש לוודא כי כל חלקי התלת אופן תקינים ואינם מסכנים את ילדכם.

**אזהרה:** אין להשתמש בחלקי חילוף של תלת אופן אחר אשר אינם שייכים ליצרן.

**אזהרה:** בתלת אופן ישנם חלקים חדים. על הילד לנעול נעליים ולהשתמש בצידוד מגן וקסדה.

**אזהרה:** על מנת למנוע חנק, יש להרחיק את שקיות הניילון הרחק מהישג ידם של ילדכם.

### חלקי התלת אופן:

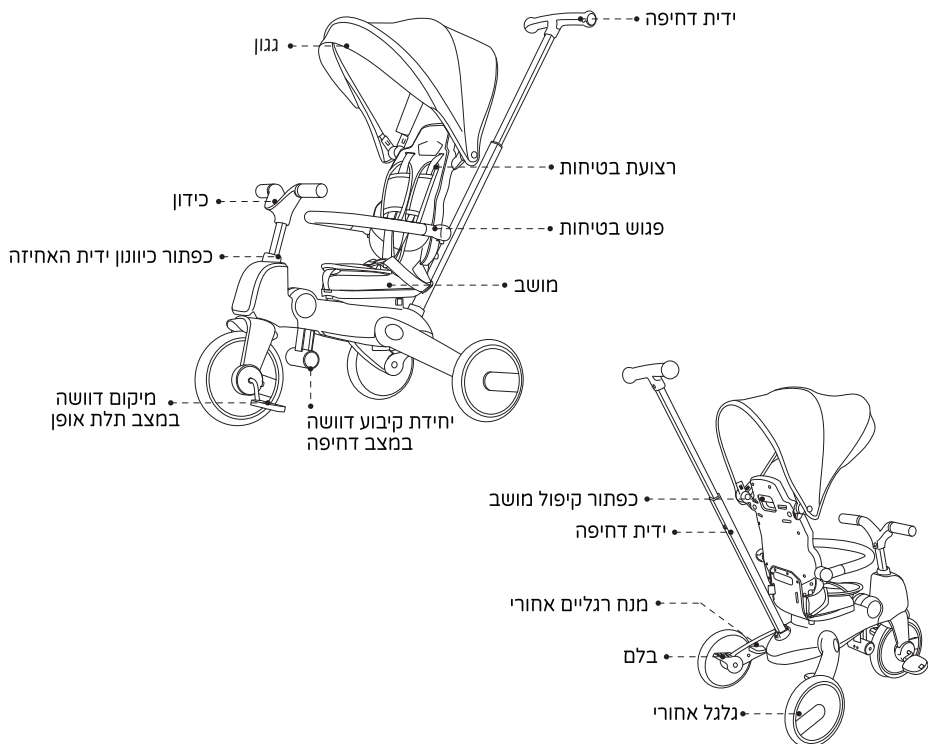

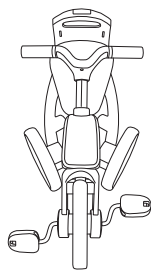

תלת אופן



מושב

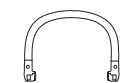

פגוש בטיחות

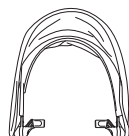

גגון

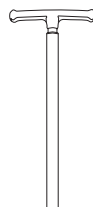

ידית דחיפה

## פתיחת התלת אופן:

הרם את משענת הגב ואת החלק הקדמי של מסגרת התלת אופן.

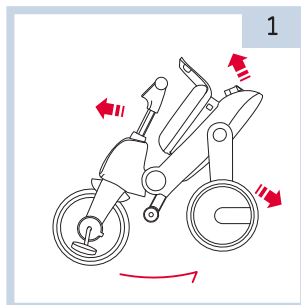

דחוף את הכידון קדימה עד הישמע "קליק" הנעילה ופתח את הגלגלים האחוריים עד הישמע "קליק" הנעילה.

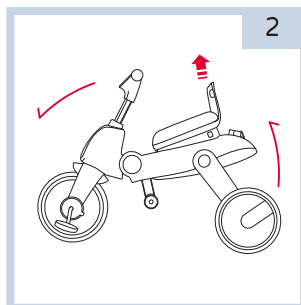

פתח במלואה את מסגרת התלת אופן ווודא כי כל החלקים מאובטחים במקומם.

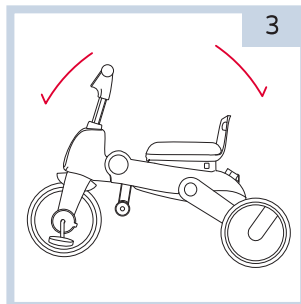

## חיבור/פירוק משענת הגב:

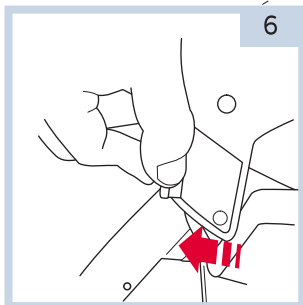
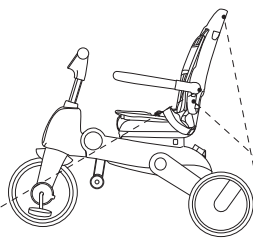

6

**לפירוק משענת הגב:** החלק את הכפתור כלפי חוץ, שחרר צד אחד של הלשונית ואז שחרר בצד השני, עד לניתוק המשענת ממקומה.

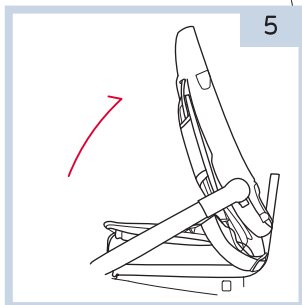

5

פתח את משענת הגב לאחור עד הישמע "קליק" הנעילה.

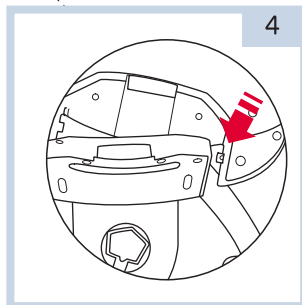

4

הכנס את הלשוניות במשענת הגב לחריצים המיועדים משני צידי דפנות המושב שעל המסגרת. הכנס בצד אחד ואז הכנס בצד השני עד הישמע "קליק" הנעילה.

## חיבור/הסרת הפגוש:

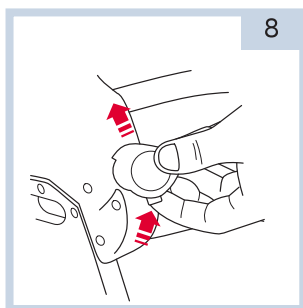

8

**להסרה:** הרם את הפגוש כלפי מעלה ולחץ על הכפתור.

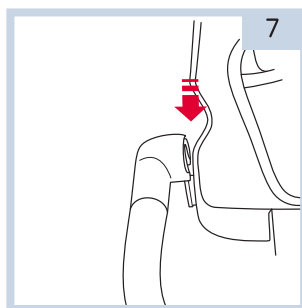

7

**לחיבור:** הנח את שני קצוות הפגוש משני צידי המושב והצמד אותם למקומם, עד הישמע "קליק" הנעילה.

## חיבור/הסרת הגגון:

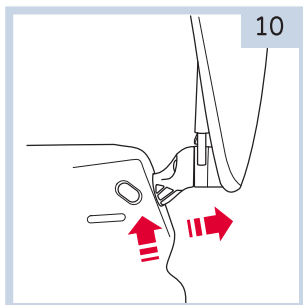

**להסרה:** לחץ על כפתור ההסרה הפנימי הממוקם בחלק העליון של משענת הגב ומשוך את הגגון כלפי חוץ.

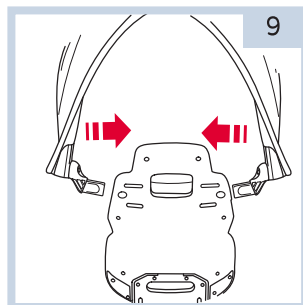

**לחיבור:** מקם את הגגון מעל החריצים הייעודיים בחלק העליון של משענת הגב והכנס את מחברי הגגון למקומם. יש לחזור על אותה פעולה עבור הצד השני. משוך את קשת הגגון קדימה על מנת לפתוח אותו.

## חיבור/הסרת ידית הדחיפה:

ידית הדחיפה בעלת 3 מצבי גובה. מקם את ידית הדחיפה מעל החריץ המיועד, דחוף אותה כלפי מטה עד שנעללת במקומה. יש למשוך קלות ולוודא שמאובטחת במקומה.

**להסרה:** לחץ על התפס שבתחתית ידית הדחיפה ומשוך אותה עד לניתוק ממסגרת התלת אופן.

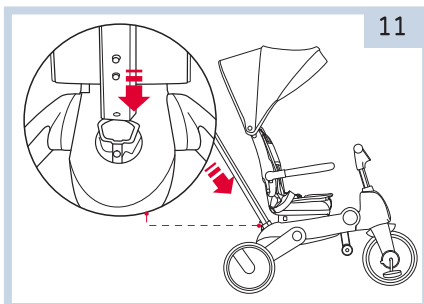

## חיבור/כיוונון רצועות הבטיחות:

מקם את קצה רצועת הבטיחות והשחל אותה דרך החריץ הרצוי במשענת הגב.

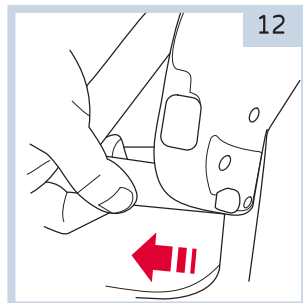
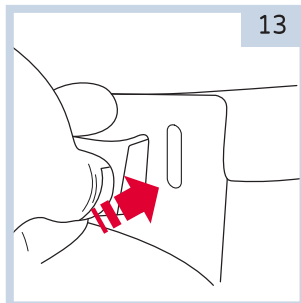

## חיבור/הסרת הדושות:

- 1- במצב תלת אופן - חיבור לגלגל הקדמי
- 2- במצב דחיפה - חיבור ליחידת קיבוע הדושה

מקם את הדושה בחריץ המיועד ודחוף פנימה.  
**להסרה:** לחץ על הכפתור בבסיס הגלגל והסר את הדושות.

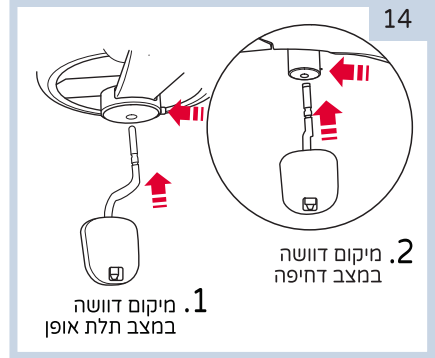

## פתיחת/נעילת הכידון:

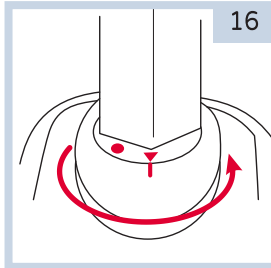

### מצב תלת אופן

סובב בכיוון החץ (כמתואר באיור) כדי לפתוח את הכידון. **במצב זה השליטה על ההיגוי אצל הילד וגם אצל ההורה.**

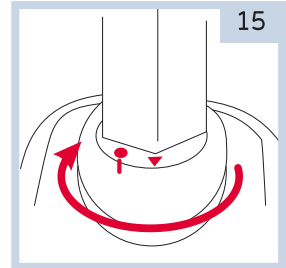

### מצב דחיפה

סובב בכיוון החץ (כמתואר באיור) כדי לנעול את הכידון. **במצב זה השליטה על ההיגוי אצל ההורה בלבד.**

## פתיחת/נעילת גלגלים:

**אזהרה:** הבלמים האחוריים חייבים להיות נעולים כאשר התלת אופן לא בנסיעה.

הרם את הבלם למעלה כדי לשחרר את נעילת הגלגלים.

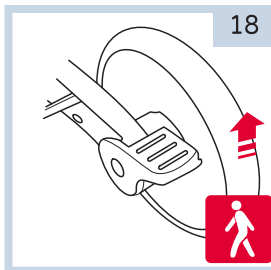

הורד את הבלם כדי לנעול את הגלגלים.

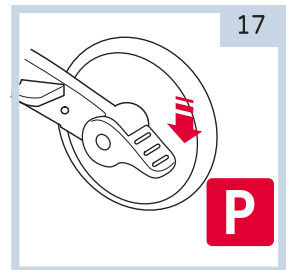

## התאמת רצועות הבטיחות:

### אזהרה: יש לחגור את הילד בכל עת.

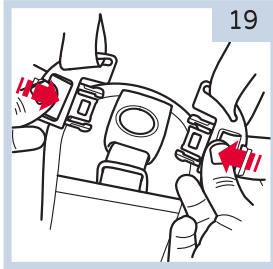

סגירת הרצועות

הכנס את לשוניות הרצועה לאבזם המפשעה, עד הישמע "קליק" הנעילה.

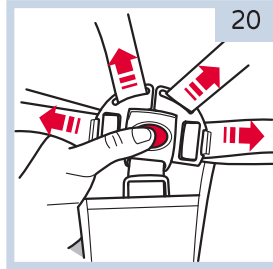

פתיחת הרצועות

לחץ על כפתור במרכז האבזם על מנת לפתוח את הרצועות.

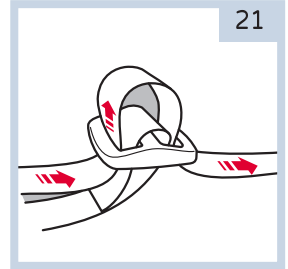

הרחבה/הידוק הרצועות

משוך ברצועות על מנת להרחיב או להדק אותן לאורך הרצוי.

## סיבוב המושב:

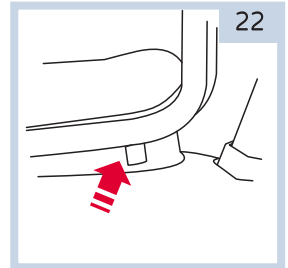
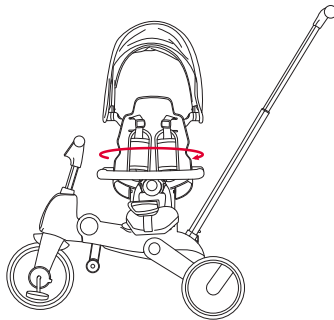

לחץ על כפתור הסיבוב מתחת למושב בצד שמאל וסובב את המושב 180 מעלות, עד הישמע "קליק" הנעילה.



## קיפול התלת אופן:

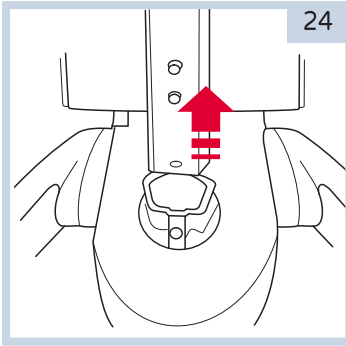

24 הסר את ידיית הדחיפה.

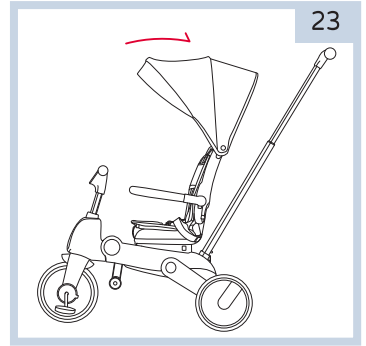

23 תחילה יש לקפל את הגנון.

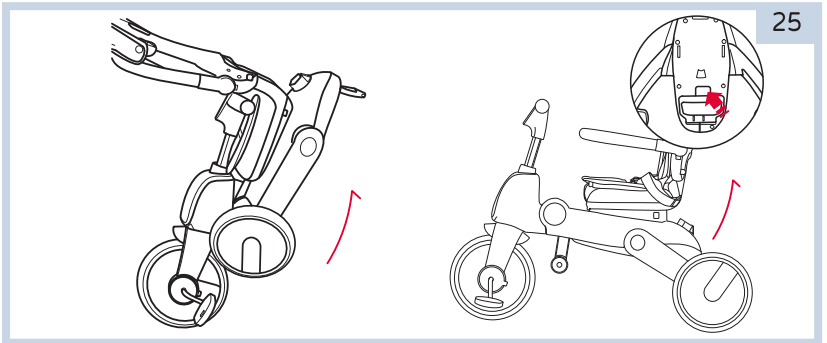

25 לחץ על כפתור הקיפול שממוקם מתחת למושב, הרם את הידיית וקפל את התלת אופן.

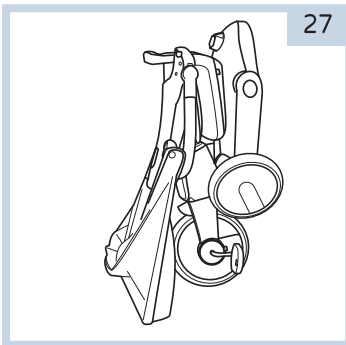

27 התלת אופן מקופל ומוכן לנשיאה.

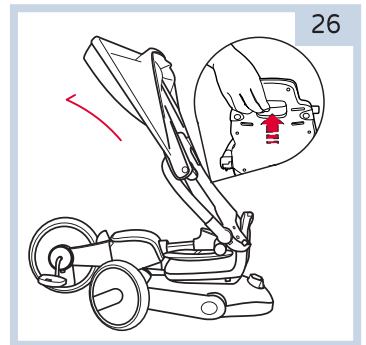

26 כעת קפל את משענת הגב לכיוון המסגרת.

## ניקוי ותחזוקה:

- כדי לשמור על תקינות התלת אופן לאורך זמן יש לבדוק אותו מעת לעת.
- תקופתית יש לבדוק את התלת אופן ולוודא שהמסגרת והחלקים המתקפלים במצב טוב ותקינים.
- תקופתית, יש לנקות את התלת אופן עם מטלית לחה ולייבש עם מטלית יבשה על מנת למנוע היווצרות חלודה. אין להשתמש בחומרי ניקוי או חומרי הלבנה.
- אין לאחסן את התלת אופן בחוץ, חשיפה ממושכת לשמש עלולה לגרום לדהייה ובלאי של כל חלקי התלת אופן.
- כאשר התלת אופן אינו בשימוש יש לאחסנו במקום יבש ומוצל. לפני האחסנה יש לוודא שהתלת אופן יבש, כולל הגגון.
- יש לאחסן את התלת אופן במקום בטוח ללא גישה לילדים.
- אין להניח חפצים כבדים על גבי התלת אופן.
- אין להסיר, לפרק או לשנות כל חלק של מנגנון קיפול המושב או הבלמים.
- אין לאחסן את התלת אופן ליד מקור ישיר של חום ואש.

## מצבי התלת אופן:

### תלת אופן בעל 7 מצבי נסיעה:

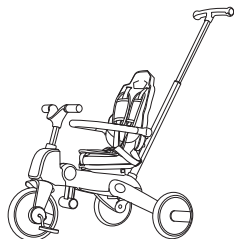

**תלת אופן במצב דחיפה:**  
עם משענת גב וידית דחיפה –  
עם כיוון הנסיעה



**תלת אופן במצב דחיפה:**  
עם משענת גב וידית דחיפה –  
נגד כיוון הנסיעה



**תלת אופן במצב דחיפה:**  
עם משענת גב, ידית דחיפה  
וגגון

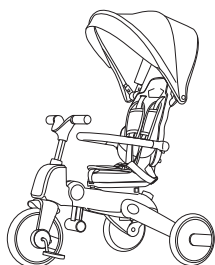

**תלת אופן:**  
עם משענת גב וגגון

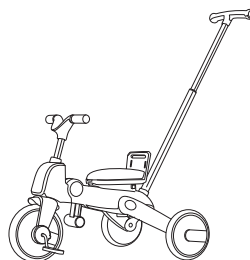

**תלת אופן במצב דחיפה:**  
ללא משענת גב

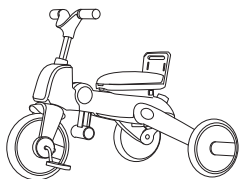

**תלת אופן**

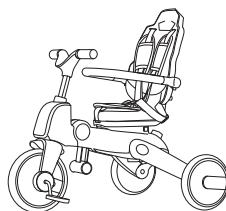

**תלת אופן:**  
עם משענת גב

