

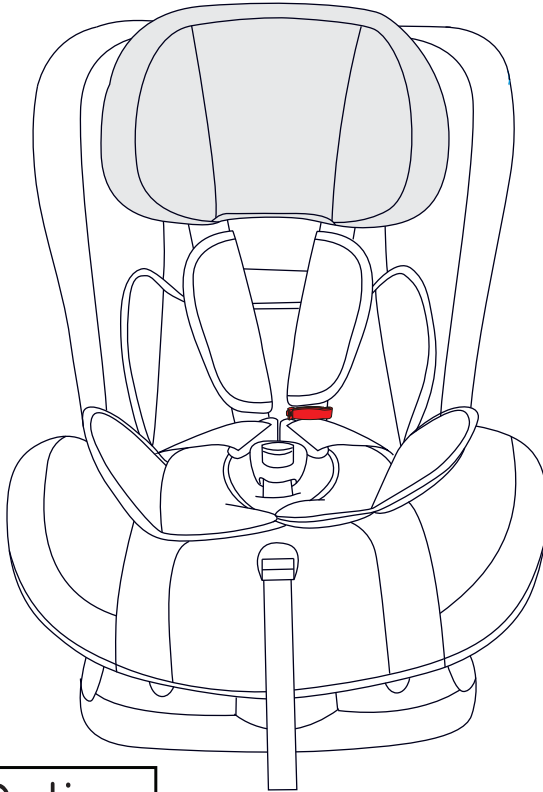

# Fortress™ - כיסא בטיחות

הוראות שימוש וטיפול



Shop Online  
[www.twigy.co.il](http://www.twigy.co.il)

משווק ע"י דוורון

היצרן: Ningbo YongYi Safety Proection Products Co.,Ltd, סין.  
הספק: Ningbo Well - Link Import and Export Co.,Ltd (Annie Kids), סין.  
שם דגם יצרן: BS07P שם דגם יבואן: כיסא בטיחות - Fortress™  
היבואן: דוורון יבוא ויצוא בע"מ, א.ת. ג'וליס  
ח.פ. 511345241 טל': 04-9966333 [www.davron.co.il](http://www.davron.co.il)

# חשוב: שמרו לשימוש עתידי קראו בקפידה!

יש לקרוא בעיון את ההוראות שלהלן לפני השימוש,  
ולשמור עליהן לצורך התייחסות בעתיד.  
אי קיום הוראות אלה עלול לסכן את הילד.

- כיסא בטיחות זה מיועד לילדים מגיל לידה עד 36 ק"ג ועד גיל 11 שנים.  
קבוצה 0+ - מגיל לידה ועד 13 ק"ג, גיל לידה עד 12 חודשים -  
התקנה נגד כיוון הנסיעה במצב כיסא בטיחות.
- קבוצה 1 - ממשקל 9 ק"ג עד 18 ק"ג, גיל 12 חודשים עד 4 שנים -  
התקנה נגד או עם כיוון הנסיעה במצב כיסא בטיחות.
- קבוצה 2-3 - ממשקל 15 ק"ג עד 36 ק"ג, גיל 4 שנים עד 11 שנים -  
התקנה עם כיוון הנסיעה במצב בוסטר עם משענת גב.

**אזהרה:** המושב האחורי הוא המומלץ ביותר להנחת מושב  
הבטיחות וביחוד המושב האמצעי מאחור (אם הוא כולל  
3 נקודות חגירה) בהתאם לתו תקן אירופאי ECE-R16.

**אזהרה:** בסיום הפתיחה יש לסלק את כל אריזות הניילון ע"מ  
למנוע חנק.

**אזהרה:** אין להשאיר את הילד/ה ללא השגחה.

**אזהרה:** אין להושיב את ילדך נגד כיוון הנסיעה במושב בו כרית  
האוויר פעילה.

**אזהרה:** אין להושיב את כיסא הבטיחות עם כיוון הנסיעה לפני  
שהילד מגיע למשקל של 9 ק"ג.

**אזהרה:** אין לבצע כל שינוי או להוסיף כל חלק לכיסא הבטיחות  
שלא מאושר ע"י היצרן או המפיץ. ביצוע פעולה שכזו  
עלול לסכן את בטיחות ילדכם ולפגוע ביעילות המוצר.

**אזהרה:** אין להושיב את ילדך במושב הקדמי בו מצויה כרית אוויר פעילה.

**אזהרה:** על מנת למנוע סכנה יש להשתמש בכיסא עם כיוון הנסיעה ונגד כיוון הנסיעה בהתאם לגיל ומשקל הילד לפי הוראות השימוש.

**אזהרה:** לפני השימוש יש לוודא שהכיסא מאובטח היטב במקום.  
**אזהרה:** לבטיחות מרבית לילדך יש להושיבו בכיסא במושב האחורי של הרכב.

**אזהרה:** יש לוודא שהכיסא מותקן ומאובטח כראוי בתוך הרכב גם בשעה שילדך אינו יושב בו.

**אזהרה:** אין לבצע שינויים בכיסא כאשר ילדך יושב בו.

**אזהרה:** אין להשתמש בכיסא הבטיחות בבית. הכיסא נועד לשימוש ברכב בלבד.

**אזהרה:** על מנת למנוע סכנה יש להימנע מחשיפה ממושכת לשמש כשהילד יושב בכיסא הבטיחות.

**אזהרה:** לאחר חשיפה של כיסא הבטיחות לשמש, יש לוודא שחלקי הפלסטיק/המתכת לא חמים מדי, ורק אז להושיב את הילד/ה.

**אזהרה:** אין להשתמש בכיסא הבטיחות כאשר רצועות הבטיחות לא תקינות, קרועות, חסרות וכו'.

**אזהרה:** אין להוסיף לכיסא הבטיחות אביזרים שלא אושרו ע"י היצרן/יבואן.

**אזהרה:** אין להשאיר דברים רופפים ברכב. בזמן בלימה/תאונה חפצים אלה ישתחררו ויסקנו את נוסעי הרכב.

**אזהרה:** אין להניח חפצים כבדים על כיסא הבטיחות בזמן אחסנתו.

**אזהרה:** לאחר תאונה, אין להשתמש בכיסא הבטיחות ויש להחליפו.

**אזהרה:** יש לוודא שרצועות הבטיחות הדוקות כראוי, נמצאות במצב ישר ואינן מסובבות. יש צורך במרווח של בין אצבע אחת לשתיים בין חזה הילד/ה לחגורה.

**אזהרה:** יש לוודא שרצועות המפשעה ורצועות הכתפיים הדקות היטב על גופו של ילדך.

**אזהרה:** אין להשתמש במושב בטיחות יד שנייה היות ולא יודעים את היסטוריית השימוש בו והאם הינו בטיחותי לילדך.

**אזהרה:** אין להשתמש בכיסא הבטיחות אם נמצאו בו חלקים תקולים/ שבורים.

**אזהרה:** אין להשתמש במושב הבטיחות ללא ריפוד.

**אזהרה:** אין להחליף למושב הבטיחות את הריפוד בריפוד שאינו שייך לכיסא המקורי. הריפוד הינו חלק בלתי נפרד מבטיחות הכיסא.

**אזהרה:** הריפוד התומך של הכיסא מיועד לילדים מגיל לידה עד 13 ק"ג בלבד.

#### התאמת כיסא הבטיחות לרכב:

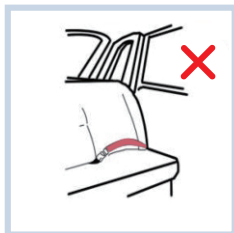

אין להשתמש במושב רכב שבו רק בחגורת מותניים.

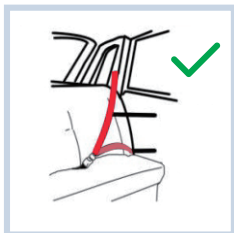

יש להשתמש במושב רכב בעל 3 נקודות חגירה. (חגורת כתפיים + מותניים).



אין להתקין את כיסא הבטיחות במקום בו יש כרית אוויר פעילה.

כאשר כיסא הבטיחות אינו בשימוש, יש לוודא שהוא מחובר היטב באמצעות חגורות הבטיחות על מנת להמנע מסכנה במקרה חירום.

#### כיסא הבטיחות בעל 4 מצבי התקנה:

**ילדים במשקל 0-13 ק"ג | גיל לידה עד 12 חודשים:**

התקנה נגד כיוון הנסיעה - מצב כיסא בטיחות - עמ' 5.

**ילדים במשקל 9-18 ק"ג | גיל 12 חודשים עד 4 שנים:**

התקנה נגד כיוון הנסיעה - מצב כיסא בטיחות - עמ' 6.

**ילדים במשקל 9-18 ק"ג | גיל 12 חודשים עד 4 שנים:**

התקנה עם כיוון הנסיעה - מצב כיסא בטיחות - עמ' 8.

**ילדים במשקל 15-36 ק"ג | גיל 4 שנים עד 11 שנים:**

התקנה עם כיוון הנסיעה - מצב בוסטר - עמ' 10.

## מבנה כיסא הבטיחות:

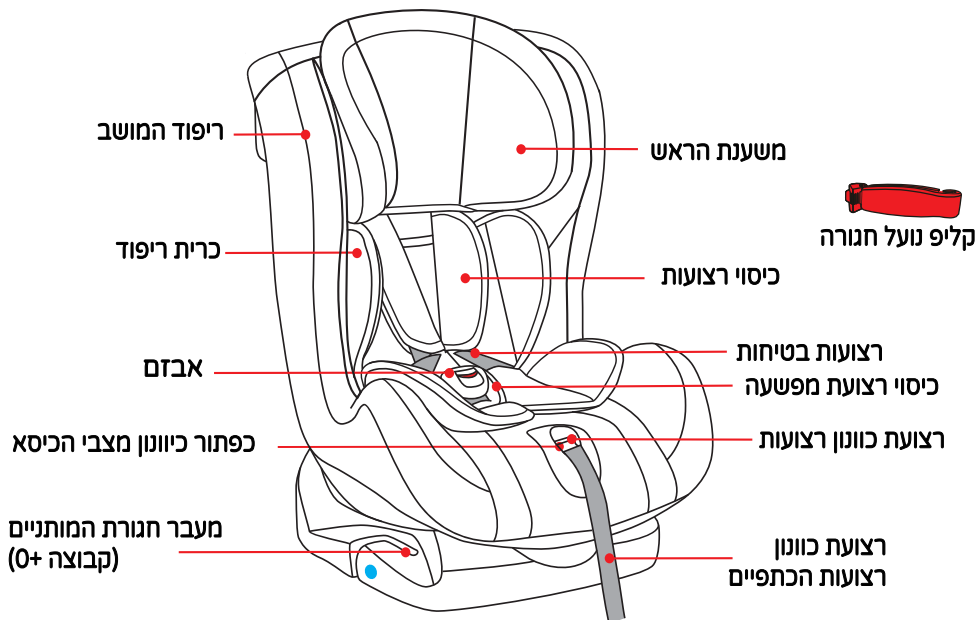

קליפ נועל חגורה

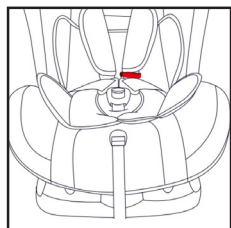

קליפ נועל חגורה  
(מגיע באריזה - ממוקם בתחתית רצועת הבטיחות)

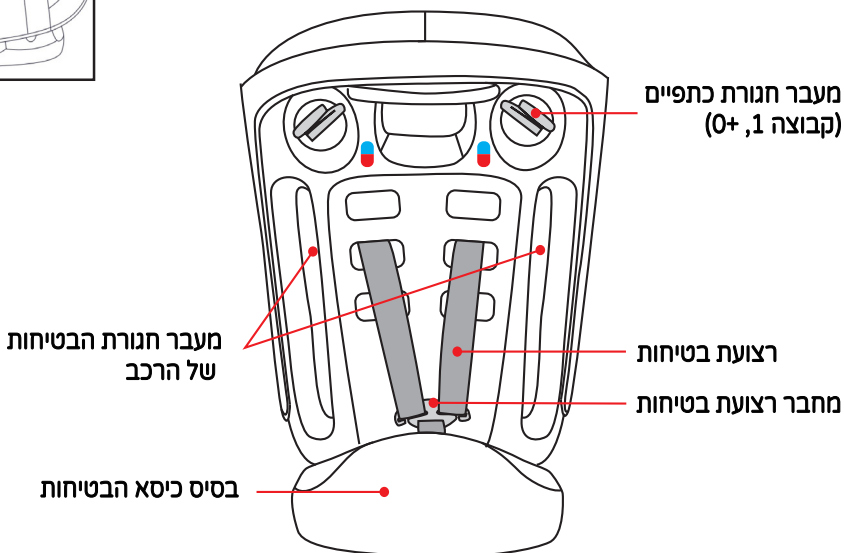

התקנה נגד כיוון הנסיעה מגיל לידה עד 13 ק"ג - קבוצה 0+:

ילדים במשקל 0-13 ק"ג | גיל לידה עד 12 חודשים:  
מצב 4 שכיבה מלאה - בהתקנה נגד כיוון הנסיעה.

**אזהרה:** עד גיל 12 חודשים ומשקל 9 ק"ג כיסא הבטיחות חייב להיות במצב נגד כיוון הנסיעה.

**אזהרה:** יש לחגור את הילד בכל עת באמצעות רצועות הבטיחות של כיסא הבטיחות.

**אזהרה:** בהתקנה נגד כיוון הנסיעה הכיסא חייב להיות במצב 4 - לעולם אין להשתמש במצב אחר.

יש להתקין את כיסא הבטיחות נגד כיוון הנסיעה – במצב ההישענות המלא המסומן בצבע כחול. יש להתקין את כיסא הבטיחות באמצעות חגורת הבטיחות של הרכב (בתנאי שמדובר בחגורות בעלות 3 נק' עגינה).

יש לחגור את הילד באמצעות רצועת הבטיחות של כיסא הבטיחות. אין להושיב את הילד במושב בו מצויה כרית אויר פעילה.

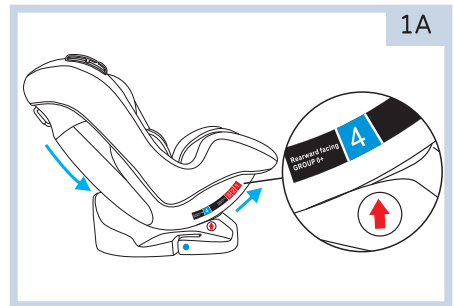
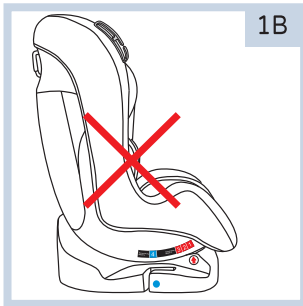

**הנחת כיסא הבטיחות ברכב.** יש להציב את כיסא הבטיחות על מושב הרכב כאשר הוא פונה נגד כיוון הנסיעה ולהשעין את כיסא הבטיחות כמה שיותר.

יש ללחוץ על הכפתור האדום לכיווןן משענת הגב (איור 2) עד שהמושב נמצא במצב שכיבה מלא והחץ מצביע על מצב 4 (איור 2).

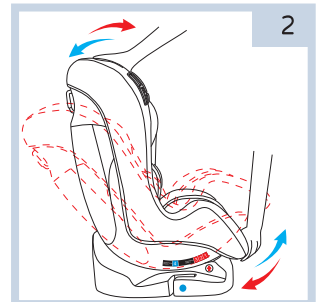

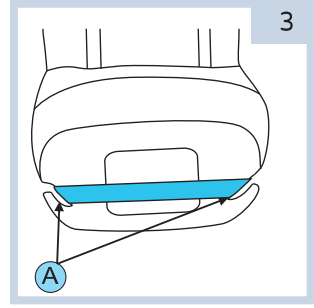
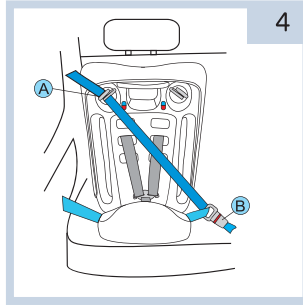
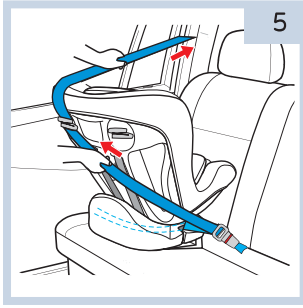

### התקנת כיסא הבטיחות ברכב.

העבר את חגורת המותניים מתחת לבסיס המושב (3A), השחל דרך שני המעברים המסומנים בכחול והדק את הקליפ לאבזם התואם.

יש לוודא כי חגורת הבטיחות מהודקת וישרה ואינה מסובבת.

העבר את החלק האלכסוני העליון של החגורה דרך מעבר החגורה (4A) והדק את חגורת הבטיחות ברכב עד הישמע קליק הנעילה (4B). יש לוודא כי הכיסא מאובטח היטב במקומו ע"י משיכה קלה בכיסא (5).

כעת ניתן להניח את התינוק בתוך כיסא הבטיחות, יש לוודא כי רצועות הבטיחות בגובה הנכון ותואמות לגובה ילדך.

לפני השימוש תפוס בשני צידי הכיסא ומשוך את הכיסא ובדוק שחגורת הרכב נשאת הדוקה ומרווח התנועה של מושב הבטיחות אינו עולה על 2.5 ס"מ - מצד לצד, קדימה ואחורה.

## אזהרה: יש לוודא כי החגורות ישרות והן אינן מסובבות .

### כעת עבור לסעיף חגירת הילד בכיסא הבטיחות עמ' 12.

התקנה נגד כיוון הנסיעה ממשקל 9 ק"ג עד 18 ק"ג - קבוצה 1:

ילדים במשקל 9-18 ק"ג | ניל 12 חודשים עד 4 שנים:

מצב 4 שכיבה מלאה - בהתקנה נגד כיוון הנסיעה.

**אזהרה:** יש לחגור את הילד בכל עת באמצעות רצועות הבטיחות של כיסא הבטיחות.

**אזהרה:** בהתקנה נגד כיוון הנסיעה הכיסא חייב להיות במצב 4 - לעולם אין להשתמש במצב אחר.

**אזהרה:** מומלץ להושיב תינוק נגד כיוון הנסיעה עד גיל שנתיים.

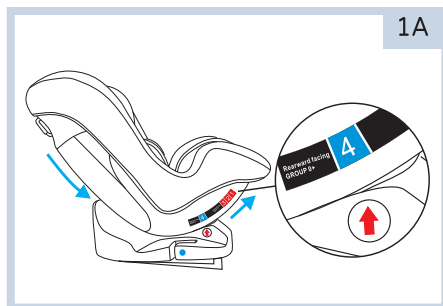
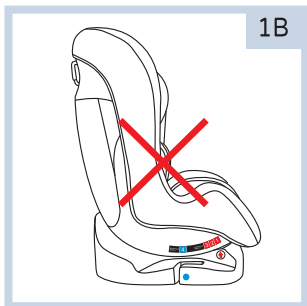

**הנחת כיסא הבטיחות ברכב.** יש להציב את כיסא הבטיחות על מושב הרכב כאשר הוא פונה נגד כיוון הנסיעה ולהשעין את כיסא הבטיחות כמה שיותר.

יש ללחוץ על הכפתור האדום לכיווןן משענת הגב (איור 2) עד שהמושב נמצא במצב שכיבה מלא והחץ מצביע על מצב 4 (איור 2).

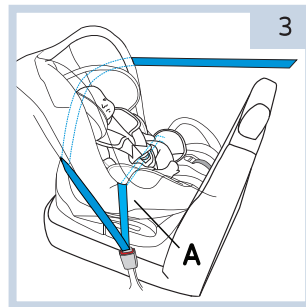
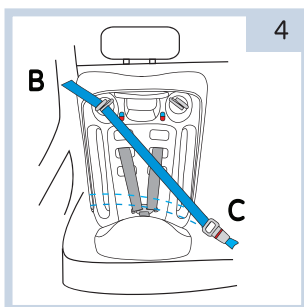
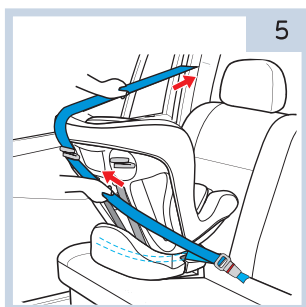
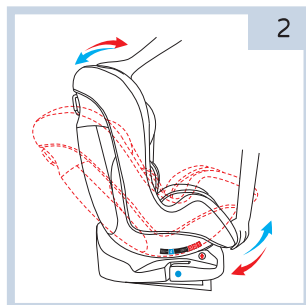

### התקנת כיסא הבטיחות ברכב.

תחילה יש להרחיב את רצועות הבטיחות לאורך המקסימלי שלהן.

העבר את חגורת המותניים מתחת לרפוד הפנימי המקטין ומתחת לרצועות הבטיחות (3A) והוצא אותה מהצד השני.

קעת העבר את החלק האלכסוני העליון של החגורה דרך מעבר החגורה (4B) והדק את חגורת הבטיחות ברכב עד הישמע קליק הנעילה (4C). יש לוודא כי הכיסא מאובטח היטב במקומו ע"י משיכה קלה בכיסא (5).

יש לוודא כי חגורת הבטיחות מהודקת וישרה ואינה מסובבת.

קעת ניתן להניח את התינוק בתוך כיסא הבטיחות, יש לוודא כי רצועות הבטיחות בגובה הנכון ותואמות לגובה ילדך.



לפני השימוש תפוס בשני צידי הכיסא ומשוך את הכיסא ובדוק שחגורת הרכב נשארת הדוקה ומרווח התנועה של מושב הבטיחות אינו עולה על 2.5 ס"מ - מצד לצד, קדימה ואחורה.

## אזהרה: יש לוודא כי החגורות ישרות והן אינן מסובבות. קעת עבור לסעיף חגירת הילד בכיסא הבטיחות עמ' 12.

התקנה עם כיוון הנסיעה ממשקל 9 ק"ג עד 18 ק"ג - קבוצה 1:

ילדים במשקל 9-18 ק"ג | גיל 12 חודשים עד 4 שנים  
מצבי 1+2+3 - בהתקנה עם כיוון הנסיעה.

## אזהרה: יש לחגור את הילד בכל עת באמצעות רצועות הבטיחות של כיסא הבטיחות.

יש להתקין את כיסא הבטיחות עם כיוון הנסיעה.  
יש להתקין את כיסא הבטיחות באמצעות חגורת הבטיחות של הרכב (בתנאי שמדובר בחגורה בעלת 3 נק' עגינה).  
יש לחגור את הילד באמצעות רצועות הבטיחות של כיסא הבטיחות.  
אין להושיב את הילד במושב בו מצויה כרית אויר פעילה.

מקם את כיסא הבטיחות במושב הרכב כאשר הוא פונה עם כיוון הנסיעה ולהצמידו כמה שיותר למשענת גב מושב הרכב. ניתן לכוון את משענת הגב ולהביא את הכיסא למצב הישענות 1,2 או 3.

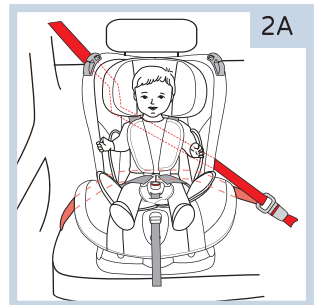
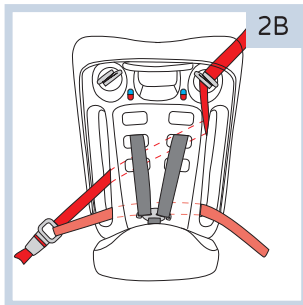
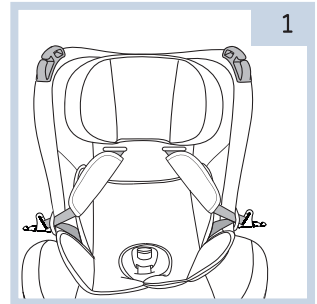

יש להעביר את חגורת הכתפיים דרך המעבר העליון ואת חגורת המותניים דרך המעברים התחתונים, שנמצאים בגב הכיסא בחלקו הקשיח, עד אבזם הנעילה של הרכב.

יש לנעול את אבזם החגורה עד הישמע "קליק" הנעילה.  
משוך את חגורת הבטיחות לכיוון ההפוך על מנת לוודא את  
נעילתה ובדוק שהרצועות לא מסובבות.

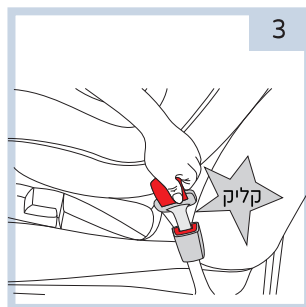

חגור את חגורת הרכב עד הישמע "קליק" הנעילה.

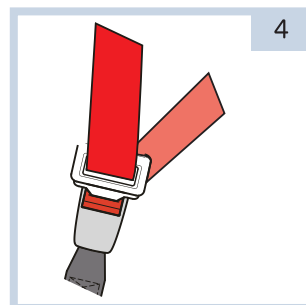

הושב את ילדך במושב הבטיחות וחגור אותו באמצעות  
רצועות הבטיחות של כיסא הבטיחות, יש לוודא שהרצועות לא  
מסובבות ודא בנוסף שכיסוי המושב אינו מפריע לתקינות  
החגורה בשום מצב.

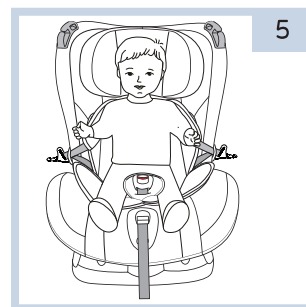

## אזהרה: יש לוודא כי החגורות ישרות והן אינן מסובבות .

לפני השימוש תפוס בשני צידי הכיסא ומשוך את הכיסא ובדוק שחגורת הרכב נשארת הדוקה  
ומרווח התנועה של מושב הבטיחות אינו עולה על 2.5 ס"מ - מצד לצד, קדימה ואחורה.

**קעת עבור לסעיף חגירת הילד בכיסא הבטיחות עמ' 12.**

התקנה עם כיוון הנסיעה מצב בוסטר ממשקל 15 ק"ג עד 25 ק"ג - קבוצה 2,3:

ילדים במשקל 15-36 ק"ג | גיל 4 שנים עד 11 שנים:

מצב 1 - בהתקנה עם כיוון הנסיעה

**אזהרה:** בהתקנה במצב בוסטר יש לוודא כי הילד עומד בכל דרישות הגיל והמשקל המצויינות במדריך זה.

**אזהרה:** בעת שימוש במצב בוסטר יש לוודא כי רצועות הבטיחות והאבזם מאוחסנים היטב במקומם.

**אזהרה:** יש להשתמש תמיד בחגורת בטיחות עם 3 נקודות חגירה (חגורת כתפיים + חגורת מותניים). אין להשתמש בחגורת מותניים בלבד.

**אזהרה:** יש לוודא כי חגורות הבטיחות ישרות ואינן מסובבות, ויושבות באופן נוח ובטיחותי על גוף ילדכם.

#### הסרת הרצועות:

תחילה יש לשחרר את רצועות הבטיחות. לחץ על הכפתור האדום באבזם ומשוך כלפי מטה. לאחר מכן הפוך את הכיסא והסר את שתי הרצועות ממחבר הרצועות בגב הכיסא.

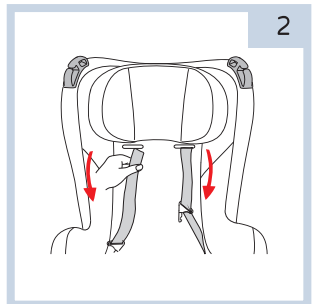
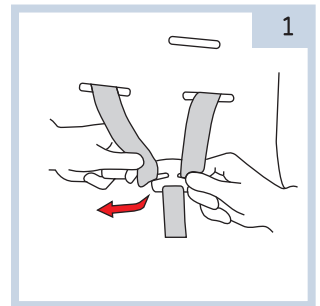

הוצא את רצועות הבטיחות, את כיסוי רצועות הכתפיים והאבזם.

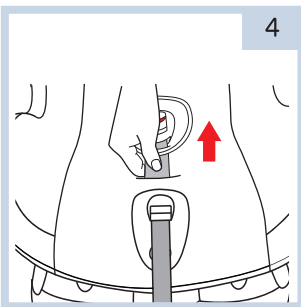

משוך כלפי חוץ את הרצועה דרך שלדת הכיסא.

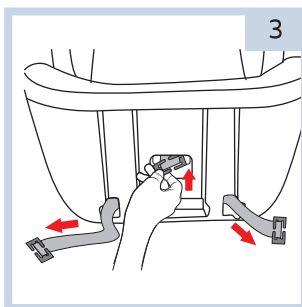

הטה את הכיסא למנח השוכב ביותר כך שתחשוף את בסיס הכיסא ואז משוך את הרצועות דרך החריצים בתחתית הכיסא.

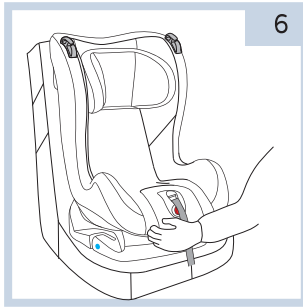

הנח את הבוסטר על מושב הרכב, וודא כי בסיס המושב נמצא במקביל למושב הרכב.

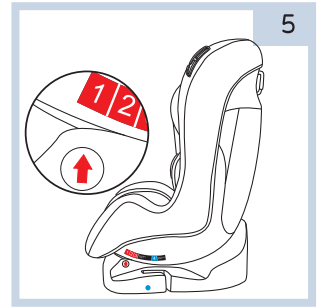

במצב בוסטר (קבוצה 2,3) יש להשתמש במצב 1 בלבד (המצב הזקוף ביותר).

העבר את חגורת הבטיחות דרך מעבר החגורה בחלק העליון של משענת הגב. יש לוודא כי חגורת הבטיחות מונחת ישר, לא מסובבת או מפותלת. יש לוודא שהילד מאובטח כראוי ויושב יציב בבוסטר, ואינו מחליק מהבוסטר קדימה או אחורה.



### התאמת רצועות הבטיחות של הכיסא הבטיחות:

**לתשומת ליבך:** השימוש במערכת רצועות הבטיחות מתאים לקבוצות 0+ ו-1. מגיל לידה ועד 18 ק"ג בלבד.



לא תקין.

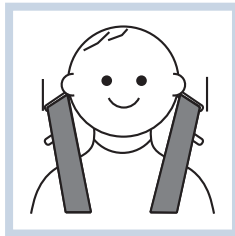

לא תקין.



גובה רצועות נכון.

יש לוודא שגובה רצועות הכתפיים של הכיסא מתאים לגובה כתפי ילדך, יש לוודא שרצועות הבטיחות הדוקות כראוי, נמצאות במצב ישר ואינן מסובבות. יש צורך במרווח של בין אצבע אחת לשתיים בין חזה הילד/ה לחגורה.

הפוך את  
כיסא הבטיחות.

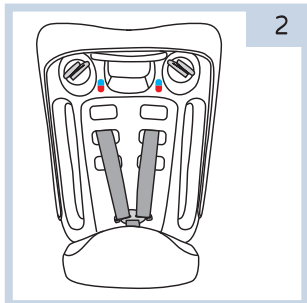

על מנת להתאים  
את גובה הרצועות  
הנכון לילדך יש  
לשחרר את רצועות  
הבטיחות.

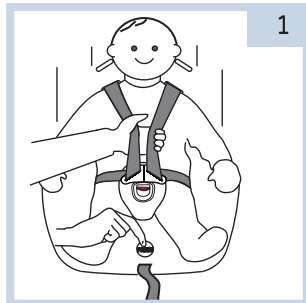

הסר את שתי הרצועות ממחבר הרצועות בגב הכיסא, הכנס  
את הרצועות לחריץ הרצוי וחבר אותן למחבר הרצועות  
בחזרה.

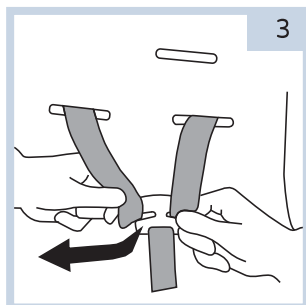

### חגירת הילד באמצעות רצועות הבטיחות של כיסא הבטיחות:

**לתשומת ליבך:** השימוש במערכת רצועות הבטיחות מתאים לקבוצות 0+ ו-1.  
מגיל לידה ועד 18 ק"ג בלבד.

#### הרחבת הרצועות:

על מנת להרחיב את הרצועות יש ללחוץ בעזרת יד אחת על  
הכפתור המצוי בקדמת הכיסא מתחת לריפוד הפנימי ובעזרת  
היד השנייה לשחרר את הרצועות למצב הרצוי..

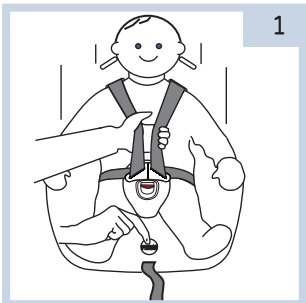

תחילה יש להתאים את גובה רצועות הבטיחות.  
הרחב את רצועות הבטיחות, פתח את האבזם ומקם את  
הרצועות בצדדים. הושב את ילדך בכיסא, מקם את רצועות  
הבטיחות בגובה כתפי הילד והדק את האבזם.  
משוך באיטיות את רצועת כיוונון הרצועות עד שרצועות  
הבטיחות מהודקות. במידה ואפשר לצבוט את רצועת הכתף,  
הרצועה אינה מהודקת ויש למשוך את רצועת הכיוונון ולהדק  
בהתאם.

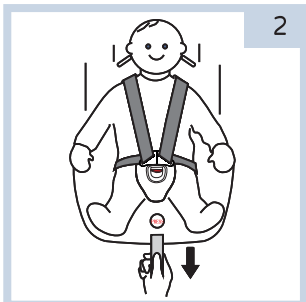

בדוק את עצמך:

- ✓ יש לוודא כי רצועות הבטיחות הדקות. במידה ואפשר לצבוט את הרצועה היא אינה הדוקה מספיק, יש לשוב ולהדק. בדוק שהרצועות אינן לוחצות על ילדך או גורמות לו לאי נעימות.
- ✓ רצועות הבטיחות חייבות להיות מונחות ישר על כתפי הילד, לא מסובבות או מפותלות. יש לבדוק את גובה רצועות הבטיחות:
- ✓ יש להלביש את הילד בבגדים מתאימים שלא יפריעו לחגירתו ברצועת הבטיחות.
- ✓ אין לחגור ילד עם שמיכה. במידת הצורך יש להניח שמיכה על ילדך מעל הרצועות.

**חשוב מאוד! יש לבדוק שגובה רצועות הבטיחות מתאים לגובה כתפי התינוק.**

### השימוש באבזם:

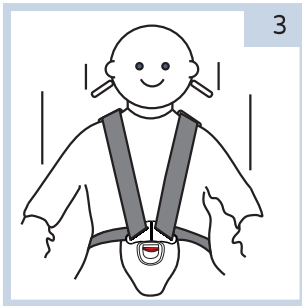

יש לבדוק שהרצועות מאובטחות במקומן. משוך בעדינות את הרצועות מתוך האבזם על מנת לוודא כי הן נעולות היטב בתוך האבזם.

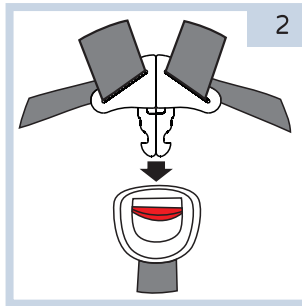

יש להכניס את הלשוניות המחוברות לתוך האבזם עד השמע "קליק" נעילה.

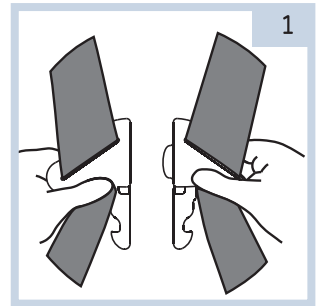

יש להצמיד את שתי לשוניות המתכת שבקצוות רצועות הבטיחות זו לזו.

על מנת לשחרר את רצועות הבטיחות מתוך האבזם יש ללחוץ על הלחצן האדום שבמרכז האבזם כלפי מטה.

### קליפ נועל חגורה:

מתאים לשימוש בשני מצבי ההתקנה: נגד כיוון הנסיעה ועם כיוון הנסיעה.

בדוק את ההתקנה כדי לוודא שכיסא הבטיחות מאובטח במקומו. במידה ואינו מאובטח ונדרש הידוק נוסף יש להשתמש בקליפ נועל חגורה.

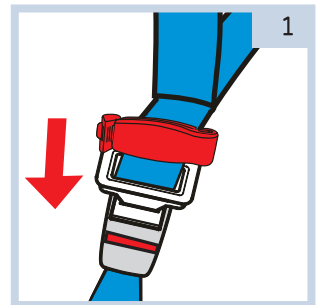
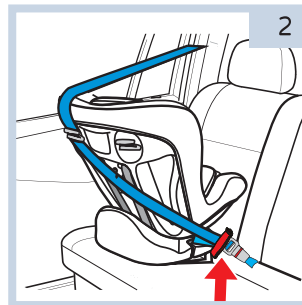

1. נתב את חגורת הבטיחות המשולבת דרך מעבר החגורה בכיסא הבטיחות וחגור את אבזם חגורת הבטיחות של הרכב.
  2. הדק את אבזם חגורת הבטיחות ברכב על ידי משיכה כלפי מעלה של חגורת הכתפיים תוך כדי דחיפה מטה של כיסא הבטיחות.
  3. אחוז בחגורת הכתפיים וחגורת המותניים ביחד מעל אבזם על מנת למנוע ממנו כל תזוזה.
  4. חבר וסגור את קליפ נועל החגורה על חגורת הבטיחות ומקם 1.25 ס"מ מעל הלשונית.
  5. בדוק כי חגורת הבטיחות מותאמת היטב ונשארת הדוקה.
- יש לוודא כי קליפ נועל החגורה מאובטח במקומו בחגורת הכתפיים ובחגורת המותניים.

### כיוון משענת הראש:

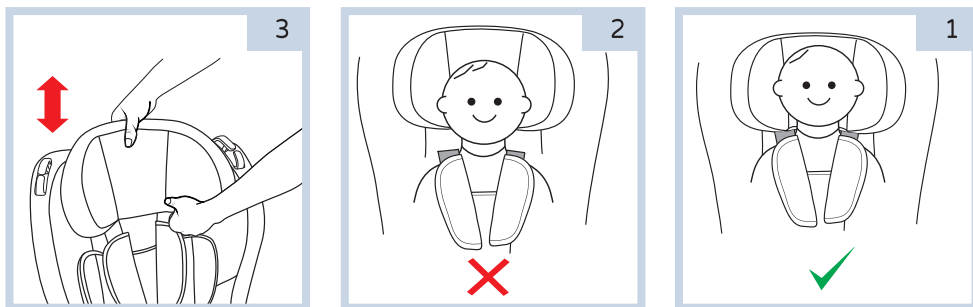

יש לבדוק תכופות את גובה משענת הראש ושהוא מתאים לגובה לילדך.  
 גובה משענת הראש הנכון הוא כאשר הראש של ילדך מונח בנוחות באמצע משענת הראש (איור 1). במידה וצריך, יש להרים או להוריד את משענת הראש עד לגובה הרצוי.

**אזהרה:** בניקוי האבזם, חלקי הפלסטיק והרצועות אין להשתמש

בסבון, חומרי הלבנה או כל חומר ניקוי אחר.

**אזהרה:** אין להשתמש בכיסא בטיחות ללא הריפוד.

הסרת הריפוד לצורך ניקוי - על מנת להסיר את הריפוד יש להסיר תחילה את רצועות הבטיחות ואבזם הנעילה ולהסיר את הריפוד ממושב הבטיחות. על מנת להחזיר את הריפוד יש לחזור על אותן פעולות בסדר ההפוך.

- ריפוד - ניתן לכבס במכונת כביסה, במים קרים ובתוכנית עדינה (30 מעלות).
- אין להשתמש במלבין, לא לסחוט, יש לייבש באופן טבעי
- אסור להכניס את הבד למייבש
- ניתן לנקות את חלקי הפלסטיק עם מטלית לחה וסבון ביתי
- ע"מ לנקות את האבזם יש להסירו עפ"י ההוראות המפורטות לעיל להשרות אותו במים ולייבש באופן טבעי
- יש לבדוק לעיתים קרובות את תקינות חלקי המושב (ברגים רופפים, ריפוד קרוע וכו') ולתקן בהתאם
- אסור להשתמש בחומרי ניקוי שוחקים או ממיסים
- אסור לנהץ את הבד
- יש להימנע מאחסון הכיסא במקומות לחים וקרים







# مقعد أمان - Fortress™

تعليمات الاستخدام والعناية

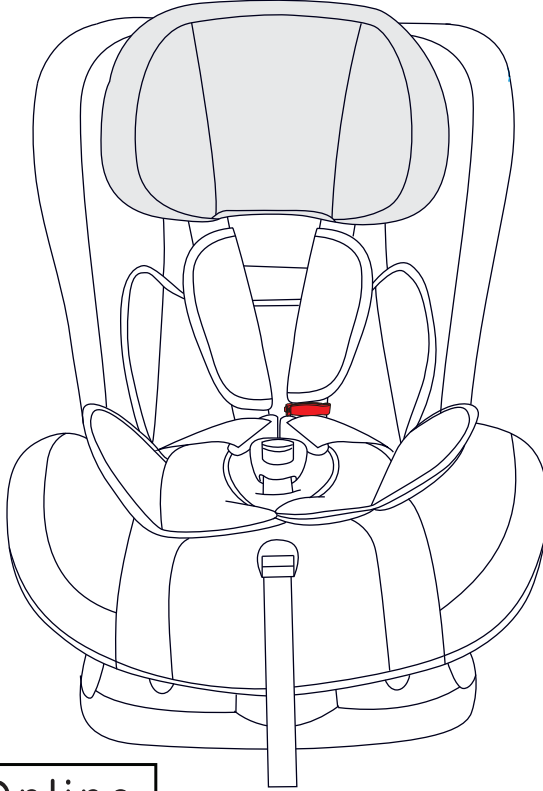

Shop Online  
[www.twigy.co.il](http://www.twigy.co.il)

تسويق بواسطة **دافرون**

الصانع: Ningbo YongYi Safety Proection Products Co.,Ltd ,الصين.  
قوة: Ningbo Well - Link Import and Export Co.,Ltd (Annie Kids), الصين.

اسم نموذج الشركة المصنعة: BS07P اسم نموذج المستورد: مقعد أمان - Fortress™

المستورد: دافرون للاستيراد والتصدير المحدودة ، المنطقة الصناعية جولس

تاجر معتمد: 511345241 هاتف: 04-9966333 [www.davron.co.il](http://www.davron.co.il)

## هام: احتفظ بها للاستخدام في المستقبل قراءة بعناية!

يرجى قراءة التعليمات التالية بعناية قبل استخدام ،  
واحتفظ بها كمرجع في المستقبل.  
ال فشل في الامتثال لهذه الأحكام قد يعرض الطفل للخطر.

- مقعد الأمان هذا مخصص للأطفال منذ الولادة وحتى عمر 36 كجم وحتى سن 11 عامًا.  
المجموعة 0+ - من سن الولادة حتى 13 كجم ، عمر الولادة حتى 12 شهرًا - التثبيت عكس اتجاه السفر في وضع مقعد الأمان.  
المجموعة 1 - بوزن 9 كجم إلى 18 كجم ، من 12 شهرًا إلى 4 سنوات - التثبيت ضد أو مع اتجاه السفر في وضع مقعد الأمان.  
المجموعة 2-3 - من 15 كجم إلى 36 كجم ، من 4 سنوات إلى 11 عامًا - التثبيت مع اتجاه السفر في وضع التعزيز مع مسند الظهر.

**تحذير:** من الأفضل استخدام المقعد الخلفي لوضع المقعد الأمان وخاصة المقعد الأوسط في الخلف (إذا كان به 3 نقاط ربط) وفقًا للمعيار الأوروبي ECE-R16.

**تحذير:** في نهاية الفتحة ، يجب إزالة جميع العبوات البلاستيكية لمنع الاختناق.

**تحذير:** لا تترك الطفل دون رقابة.

**تحذير:** لا تضع طفلك في مقعد عكس اتجاه السير في المقعد حيث تعمل الوسادة الهوائية.

**تحذير:** لا تجلس في مقعد السيارة في اتجاه السير قبل أن يصل وزن الطفل إلى 9 كجم.

**تحذير:** لا تقم بإجراء أي تغييرات أو إضافة أي جزء إلى مقعد الأمان غير المعتمد من قبل الشركة المصنعة أو الموزع ، لأن القيام بذلك قد يعرض سلامة طفلك للخطر ويضعف فعالية المنتج.

**تحذير:** لا تجلس طفلك في المقعد الأمامي بوسادة هوائية نشطة.  
تحذير: لتجنب الخطر ، استخدم كرسي مع اتجاه السير وعكس اتجاه السفر حسب عمر ووزن الطفل حسب تعليمات الاستخدام.

**تحذير:** قبل الاستخدام ، تأكد من تثبيت الكرسي بإحكام في مكانه.  
**تحذير:** لتحقيق أقصى درجات الأمان ، يجب أن يجلس طفلك على مقعد في المقعد الخلفي للسيارة.

**تحذير:** تأكد من تثبيت الكرسي بشكل صحيح ومؤمن داخل السيارة حتى عندما لا يكون طفلك جالسًا فيه.

**تحذير:** لا تقم بإجراء تغييرات على الكرسي أثناء جلوس طفلك عليه.  
**تحذير:** لا تستخدم مقعد الأمان في المنزل. الكرسي لاستخدام السيارة فقط.

**تحذير:** لتجنب الخطر ، يجب تجنب التعرض الطويل للشمس أثناء جلوس الطفل في مقعد الأمان.

**تحذير:** بعد تعريض مقعد السيارة للشمس ، تأكد من أن الأجزاء البلاستيكية / المعدنية ليست ساخنة للغاية ، وعندها فقط اجلس الطفل.  
**تحذير:** لا تستخدم مقعد الأمان عندما تكون أحزمة الأمان غير صحيحة أو ممزقة أو مفقودة ، إلخ.

**تحذير:** لا تقم بإضافة الملحقات المعتمدة من قبل الشركة المصنعة / المستورد إلى مقعد الأمان.

**تحذير:** لا تترك أشياء مفكوكة في السيارة. أثناء الكبح / الحادث ، سيتم تحرير هذه الأشياء مما يعرض ركاب السيارة للخطر.

**تحذير:** لا تضع أشياء ثقيلة على مقعد الأمان أثناء تخزينه.

**تحذير:** بعد وقوع حادث ، لا تستخدم مقعد الأمان واستبدله.

**تحذير:** تأكد من أن أحزمة الأمان مشدودة بشكل صحيح ، في وضع رأسي ولا تدور. هناك حاجة إلى مسافة بين إصبع واحد وإصبعين بين صدر الطفل والحزام.

**تحذير:** تأكد من أن أحزمة المنشعب وأشرطة الكتف مثبتة بشكلٍ صحيحٍ على جسم طفلك.

**تحذير:** لا تستخدم مقعد أمان مُستعمل لأنك لا تعرف تاريخ استخدامه وما إذا كان آمناً لطفلك.

**تحذير:** لا تستخدم مقعد الأمان إذا وجدت فيه أجزاء معيبة / مكسورة.

**تحذير:** لا تستخدم المقعد بدون حشوة.

**تحذير:** لا تستبدل الفرش الخاص بمقعد الأمان بفرش لا ينتمي إلى الكرسي الأصلي. التنجيد جزء لا يتجزأ من سلامة الكرسي.

**تحذير:** المفروشات الداعمة للكرسي مخصصة للأطفال منذ الولادة وحتى وزن 13 كجم فقط.

#### تعديل مقعد السيارة:

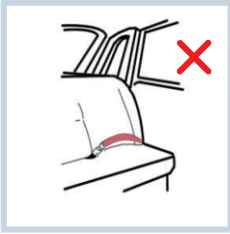

لا تستخدم مقعد السيارة بحزام الخصر فقط.

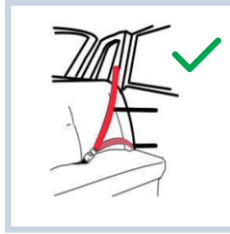

يجب استخدام مقعد السيارة لديه 3 نقاط إغلاق. (حزام كتف + خصر).



لا تقم بتثبيت الكرسي السلامة في مكانها هناك وسادة هوائية نشطة.

في حالة عدم استخدام المقعد ، تأكد من تثبيته بإحكام باستخدام أحزمة المقاعد لتجنب الخطر في حالات الطوارئ.

كرسي الأمان به 4 أوضاع للتثبيت:

**للأطفال بوزن 0-13 كجم | سن الولادة حتى 12 شهراً:**

تركيب عكس اتجاه السير - حالة مقعد الأمان - ص 5.

**للأطفال بوزن 9-18 كجم | العمر من 12 شهراً إلى 4 سنوات:**

تركيب عكس اتجاه السير - حالة مقعد الأمان - ص 6.

**للأطفال بوزن 9-18 كجم | العمر من 12 شهراً إلى 4 سنوات:**

التثبيت مع اتجاه السير - حالة مقعد الأمان - ص 8.

**للأطفال بوزن 15-36 كجم | من 4 سنوات إلى 11 سنة:**

التثبيت مع اتجاه السير - وضع الداعم - ص 10.

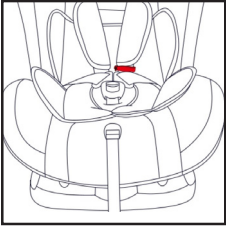
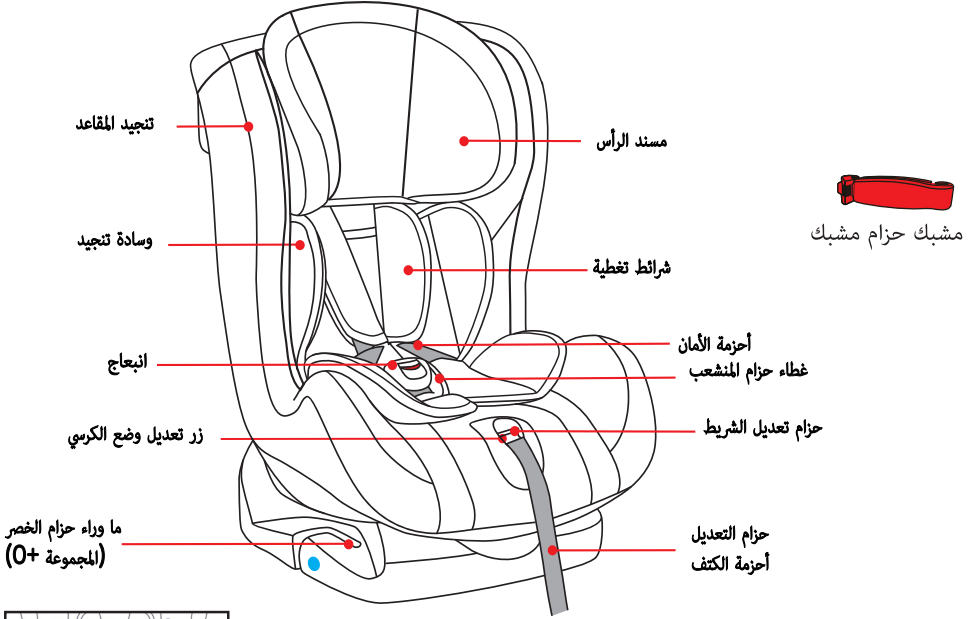

مشبك حزام مشبك  
(يأتي في عبوة - يوجد في الجزء السفلي من حزام الأمان)

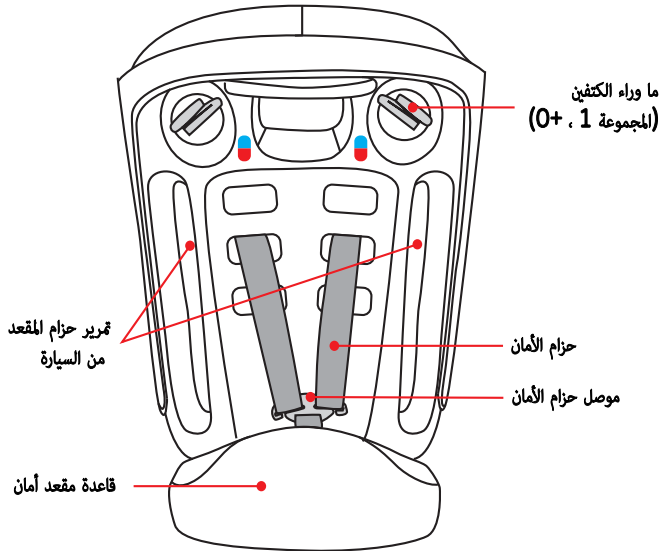

تركيب عكس اتجاه السفر من الولادة حتى 13 كيلو - المجموعة 0+:

للأطفال بوزن 0-13 كجم | سن الولادة حتى 12 شهرًا:  
الوضع 4 إمالة كاملة - مثبتة في عكس اتجاه الحركة.

**تحذير:** حتى سن 12 شهرًا ووزنه 9 كجم ، يجب أن يكون مقعد الأمان في الاتجاه المعاكس للسفر.

**تحذير:** يجب تقييد الطفل في جميع الأوقات باستخدام أحزمة الأمان الخاصة بمقعد الأمان.

**تحذير:** في التركيب عكس اتجاه الحركة ، يجب أن يكون الكرسي الوضع 4 - لا تستخدم وضعًا آخر.

يجب تثبيت مقعد الأمان عكس اتجاه السير - في وضع الإمالة الكامل المحدد باللون الأزرق. يجب تثبيت المقعد باستخدام حزام أمان المركبة (بشرط أن يكون حزامًا به 3 نقاط ربط).

يجب تقييد الطفل باستخدام حزام الأمان الخاص بمقعد السيارة.  
لا تجلس الطفل في مقعد به وسادة هوائية نشطة.

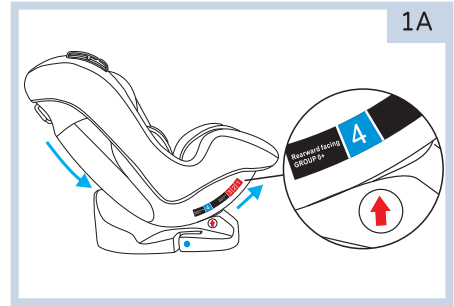
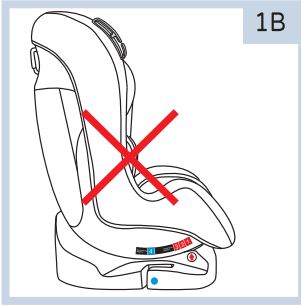

**وضع مقعد السيارة الآمن.** يجب وضع مقعد السيارة على مقعد السيارة المواجه لاتجاه السفر ويجب دعم مقعد السيارة قدر الإمكان.

اضغط على الزر الأحمر لضبط مسند الظهر (الشكل 2) حتى يصبح المقعد في وضع الاستلقاء الكامل ويشير السهم إلى الموضع 4 (الشكل 2).

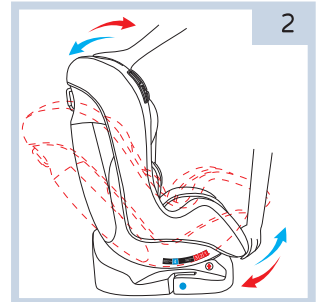

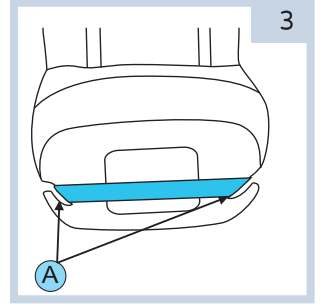
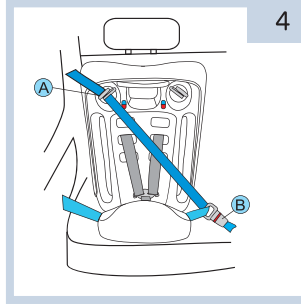
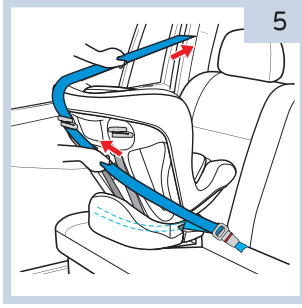

### تركيب كرسي أمان السيارة.

حرك حزام الخصر أسفل قاعدة المقعد (3 أ) ، مرر عبر الممرين المميزين باللون الأزرق واربط المشبك بالإبزيم المطابق. تأكد من أن حزام المقعد مشدود ومستقيم ولا يدور.

حرك الجزء العلوي المائل من الحزام عبر ممر الحزام (4 أ) وشد حزام المقعد في السيارة حتى تسمع نقرة القفل (4 ب). تأكد من تثبيت الكرسي بإحكام في مكانه عن طريق سحب خفيف على الكرسي (5).

يمكن الآن وضع الطفل في مقعد الأمان ، مع التأكد من أن أحزمة الأمان في الارتفاع الصحيح ومطابقة لارتفاع طفلك.

قبل الاستخدام ، أمسك جانبي المقعد واسحب المقعد وتحقق من أن حزام المقعد لا يزال محكمًا وأن مساحة حركة مقعد الأمان لا تتجاوز 2.5 سم - من جانب إلى آخر ، للخلف وللأمام.

انتقل الآن إلى قسم قفل حزام الأمان للأطفال ص 12.

## تحذير: تأكد من أن الأحزمة مستقيمة ولا تلفها.

تركيب بعكس اتجاه السير من 9 كيلو إلى 18 كيلو جرام - المجموعة 1:

للأطفال بوزن 9-18 كجم | العمر من 12 شهرًا إلى 4 سنوات:

الوضع 4 إمالة كاملة - مثبتة في عكس اتجاه الحركة.

**تحذير:** يجب تقييد الطفل في جميع الأوقات باستخدام أحزمة الأمان الخاصة بمقعد الأمان.

**تحذير:** في التركيب عكس اتجاه الحركة ، يجب أن يكون الكرسي الوضع 4 - لا تستخدم وضعًا آخر.

**تحذير:** يوصى بجلوس الطفل عكس اتجاه السفر حتى سن الثانية.

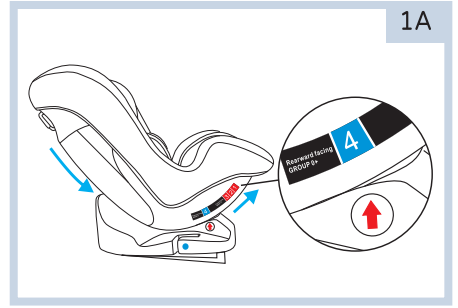
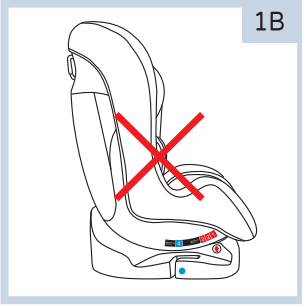

**وضع مقعد السيارة الآمن.** يجب وضع مقعد الأمان على مقعد السيارة مواجهًا لاتجاه السفر ومقعد الأمان مستريح قدر الإمكان.

اضغط على الزر الأحمر لضبط مسند الظهر (الشكل 2) حتى يصبح المقعد في وضع الاستلقاء الكامل ويشير السهم إلى الموضع 4 (الشكل 2).

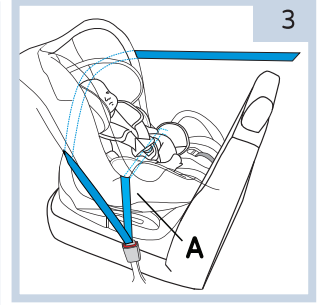
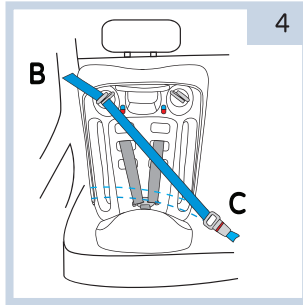
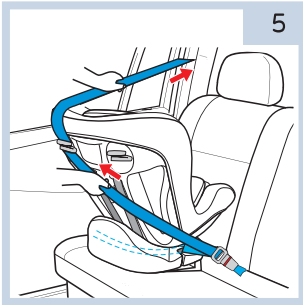
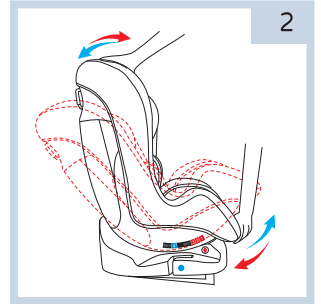

### تركيب كرسي أمان السيارة.

يجب أولاً تمديد أحزمة الأمان إلى أقصى طول لها.

حرك حزام الخصر أسفل الحشوة الداخلية السفلية وتحت أحزمة الأمان (3 أ) وقم بإزالته من الجانب الآخر. الآن حرك الجزء العلوي المائل من الحزام عبر ممر الحزام (4B) وشد حزام الأمان في السيارة حتى تسمع نقرة القفل (4C). تأكد من تثبيت الكرسي بإحكام في مكانه عن طريق سحب خفيف على الكرسي (5).

تأكد من أن حزام المقعد مشدود ومستقيم ولا يدور.

يمكن الآن وضع الطفل في مقعد الأمان ، مع التأكد من أن أحزمة الأمان في الارتفاع الصحيح ومطابقة لارتفاع طفلك.



قبل الاستخدام ، أمسك جانبي المقعد واسحب المقعد وتحقق من أن حزام المقعد لا يزال محكمًا وأن مساحة حركة مقعد الأمان لا تتجاوز 2.5 سم - من جانب إلى آخر ، للخلف وللأمام.

## تحذير: تأكد من أن الأحزمة مستقيمة ولا تلفها.

انتقل الآن إلى قسم قفل حزام الأمان للأطفال ص 12.

التثبيت مع اتجاه السفر من 9 كجم حتى 18 كجم - المجموعة 1:

للأطفال بوزن 9-18 كجم | العمر من 12 شهرًا إلى 4 سنوات:

الوضع 1 + 2 + 3 - مثبت مع اتجاه السير.

## تحذير: يجب تقييد الطفل في جميع الأوقات باستخدام أحزمة الأمان الخاصة بمقعد الأمان.

يجب تثبيت مقعد الأمان مع اتجاه السير.

يجب تثبيت المقعد باستخدام حزام أمان المركبة (بشرط أن يكون حزامًا به 3 نقاط ربط).

يجب تقييد الطفل باستخدام حزام الأمان الخاص بمقعد السيارة.

لا تجلس الطفل في مقعد به وسادة هوائية نشطة.

ضع مقعد السيارة في مقعد السيارة عند مواجهة اتجاه السير وقم بتثبيتته في أقرب مكان ممكن من مسند ظهر مقعد السيارة. يمكنك ضبط مسند الظهر وإحضار الكرسي إلى وضع الاستلقاء 1 ، 2 أو 3.

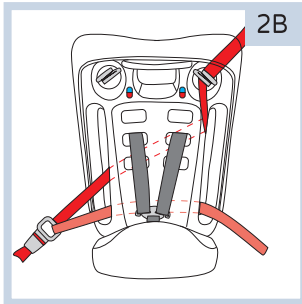
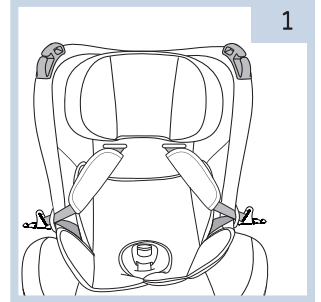

يجب أن يمر حزام الكتف عبر الممر العلوي وحزام الخصر عبر الممرات السفلية الموجودة في الجزء الخلفي من الكرسي في الجزء الصلب منه ، حتى مشبك قفل السيارة.

يجب قفل إبزيم الحزام حتى تسمع صوت "نقرة" القفل. اسحب حزام المقعد في الاتجاه المعاكس للتأكد من قفله وتحقق من أن الأشرطة لا تدور.

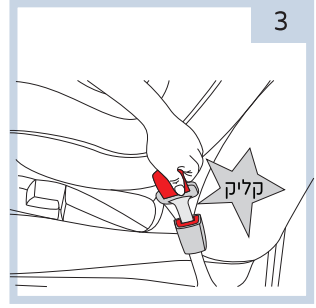

اربط حزام سيارتك حتى تسمع قفل "نقرة".

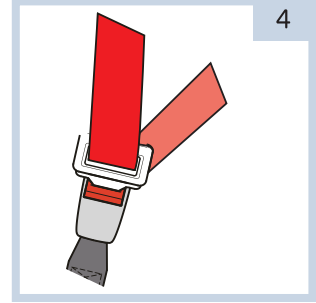

اجلس طفلك في مقعد الأمان واربطه بأشرطة الأمان الخاصة بمقعد الأمان ، وتأكد من عدم دوران الأشرطة ، وتأكد أيضاً من أن غطاء المقعد لا يتعارض مع سلامة الحزام تحت أي ظرف من الظروف.

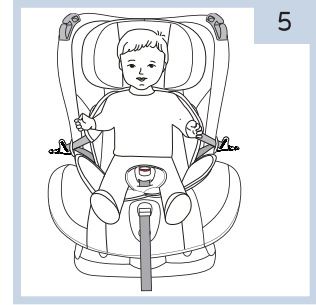

## تحذير: تأكد من أن الأحزمة مستقيمة ولا تلفها.

قبل الاستخدام ، أمسك جانبي المقعد واسحب المقعد وتحقق من أن حزام المقعد لا يزال محكمًا وأن مساحة حركة مقعد الأمان لا تتجاوز 2.5 سم - من جانب إلى آخر ، للخلف وللأمام.

انتقل الآن إلى قسم قفل حزام الأمان للأطفال ص 12.

التثبيت مع اتجاه السفر وضع الداعم بوزن 15 كجم إلى 25 كجم - المجموعة 2.3:

للأطفال بوزن 15-36 كجم | من 4 سنوات إلى 11 سنة:

الوضع 1 - مُثبت مع اتجاه السير

**تحذير:** عند التثبيت في الوضع المعزز ، تأكد من أن الطفل يلي جميع متطلبات العمر والوزن المحددة في هذا الدليل.

**تحذير:** عند استخدام الوضع المعزز ، تأكد من تثبيت أحزمة الأمان والإبزيم بإحكام في مكانهما.

**تحذير:** استخدم دائماً حزام الأمان بثلاث نقاط ربط (حزام كتف + حزام خصر). لا تستخدم حزام الخصر فقط.

**تحذير:** تأكد من أن أحزمة المقاعد مستقيمة ولا تستدير ، واجلس بشكل مريح وآمن على جسم طفلك.

#### نزع الأريطة:

يجب أولاً تحرير أحزمة الأمان. اضغط على الزر الأحمر على الإبزيم واسحب لأسفل. ثم اقلب الكرسي وقم بإزالة الشريطين من موصل الشريط الموجود في الجزء الخلفي من الكرسي.

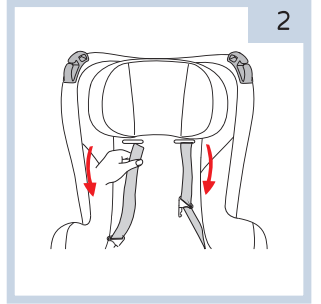
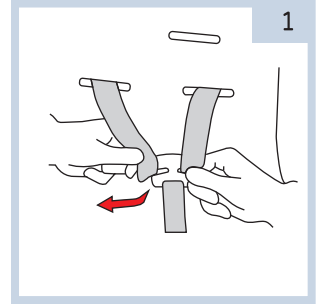

قم بإزالة أحزمة الأمان وحزام الكتف وغطاء الإبزيم.

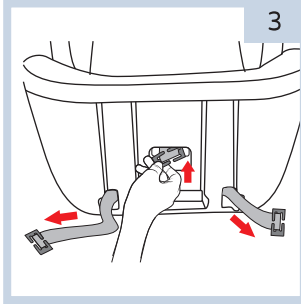

قم بإمالة الكرسي إلى أكثر وضعية إمالة بحيث تعرض قاعدة الكرسي ثم اسحب الأشرطة عبر الفتحات الموجودة أسفل الكرسي.

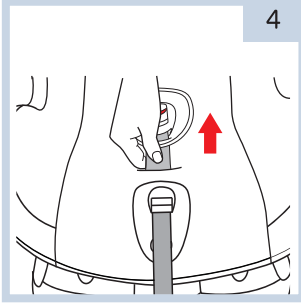

اسحب أيضاً خارج الحزام من خلال إطار الكرسي.

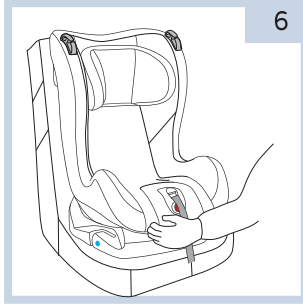

ضع الداعم على مقعد السيارة ، وتأكد من أن قاعدة المقعد موازية لمقعد السيارة.

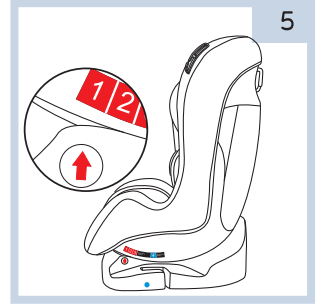

في الوضع المعزز (المجموعة 2 ، 3) يجب استخدام الوضع 1 فقط (الوضع الأكثر استقامة).

مرر حزام الأمان عبر ممر الحزام في الجزء العلوي من مسند الظهر. تأكد من أن حزام المقعد مستقيم وليس ملتويًا أو ملتويًا. تأكد من أن الطفل مؤمن بشكل صحيح ويجلس بثبات في المعزز ، ولا يحرك المعزز للأمام أو للخلف.



### ضبط أحزمة الأمان لمقعد الأمان:

**يرجى ملاحظة:** استخدام نظام حزام الأمان مناسب للمجموعات 0+ و 1. منذ الولادة حتى 18 كجم فقط.



غير صالح.

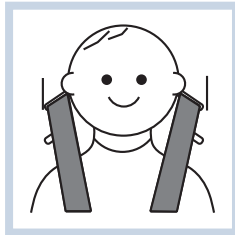

غير صالح.



ارتفاع الحزام المناسب.

تأكد من أن ارتفاع أحزمة الكتف في الكرسي يتوافق مع ارتفاع أكتاف طفلك ، وتأكد من أن أحزمة الأمان مشدودة بشكل صحيح ، وفي وضع مستقيم ولا تدور. هناك حاجة إلى مسافة بين إصبع واحد وإصبعين بين صدر الطفل والحزام.

اصنع مقعد الأمان.

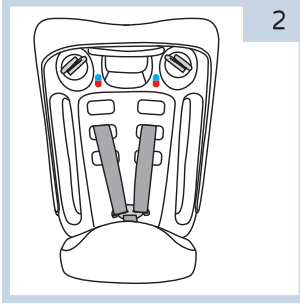

من أجل ضبط الارتفاع الصحيح لأحزمة لطفلك، يجب تحرير أحزمة الأمان.

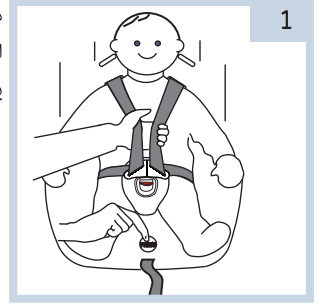

قم بإزالة الشريطين من موصل الشريط الموجود في الجزء الخلفي من الكرسي ، وأدخل الأشرطة في الفتحة المرغوبة وقم بتوصيلها بموصل الشريط الخلفي.

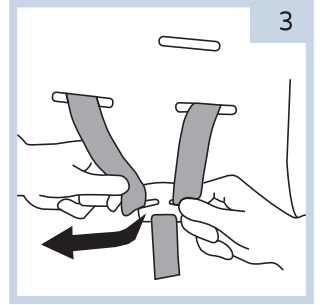

ربط الطفل بأحزمة الأمان الخاصة بمقعد الأمان:

**يرجى ملاحظة:** استخدام نظام حزام الأمان مناسب للمجموعات 0+ و 1. منذ الولادة حتى 18 كجم فقط.

### توسيع الأشرطة:

لتوسيع الأشرطة ، اضغط على الزر الموجود في مقدمة الكرسي أسفل التنجيد الداخلي بيد واحدة ثم حرر الأشرطة إلى الموضع المطلوب باليد الأخرى.

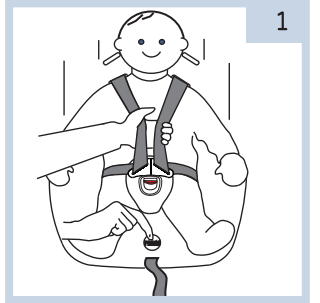

يجب أولاً تعديل ارتفاع أحزمة الأمان.

قم بتوسيع أحزمة المقاعد ، وافتح الإبزيم وضع الأشرطة على الجانبين. اجلس طفلك على كرسي وضع أحزمة الأمان على ارتفاع كتفي الطفل وشد الإبزيم.

اسحب حزام ضبط الشريط ببطء حتى يتم تثبيت أحزمة الأمان. إذا كان من الممكن الضغط على حزام الكتف ، فلن يتم تثبيت الحزام ويجب سحب حزام الضبط وشده وفقاً لذلك.

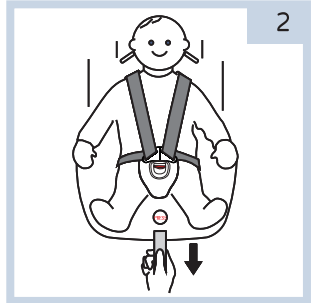

تحقق من نفسك:

- ✓ تأكد من إحكام أحزمة الأمان. إذا كان من الممكن ضغط الحزام ، فهو ليس ضيقاً بدرجة كافية ، ويجب إحكامه مرة أخرى. تأكد من أن الأشرطة لا تضغط على طفلك أو تسبب له عدم الراحة.
- ✓ يجب وضع أحزمة الأمان بشكل مستقيم على أكتاف الطفل ، وليست ملتوية أو ملتوية.
- ✓ يجب فحص ارتفاع أحزمة الأمان:
- ✓ يجب أن يرتدي الطفل ملابس مناسبة لا تتعارض مع حزام حزام الأمان.
- ✓ لا تحزم الطفل ببطانية. إذا لزم الأمر ، ضع بطانية على طفلك فوق الأربطة.

**مهم جداً! تأكد من أن ارتفاع أحزمة الأمان يتوافق مع ارتفاع كفي الطفل.**

### استخدام الإيزيم:

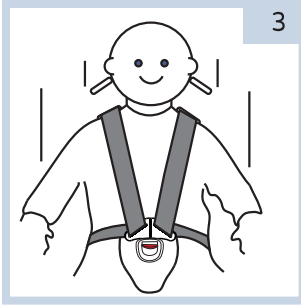

تأكد من إحكام الأحزمة في مكانها. اسحب الأشرطة برفق من الإيزيم للتأكد من أنها مغلقة بإحكام داخل الإيزيم.

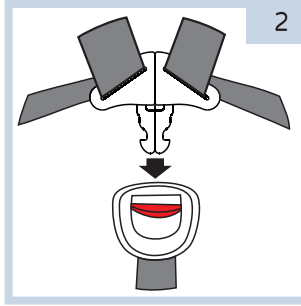

يجب إدخال الألسنة المرفقة في الإيزيم حتى يتم سماع قفل "نقرة".

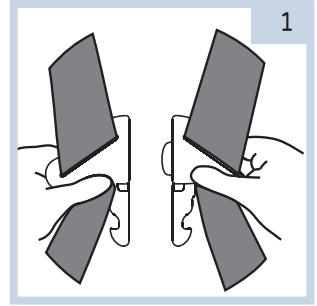

يجب أن تكون العروة المعدنية الموجودة في طرفي أحزمة الأمان متصلة ببعضها البعض.

لتحرير أحزمة الأمان من الإيزيم ، اضغط على الزر الأحمر في وسط الإيزيم لأسفل.

### مشبك حزام مشبك:

مناسب للاستخدام في كلا وضعي التثبيت: عكس اتجاه الحركة واتجاه الحركة.

تحقق من التثبيت للتأكد أن مقعد الأمان مؤمن في مكانها. إذا لم يكن آمناً ومطلوباً يجب استخدام إيزيم إضافي مع مشبك يرتدي حزام

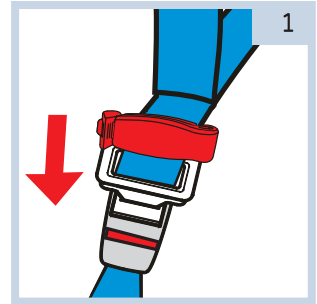
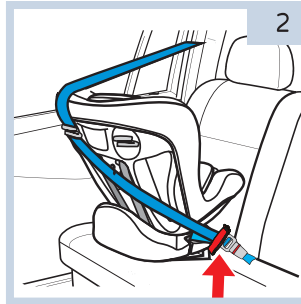

1. قم بتوجيه حزام الأمان المتكامل عبر ممر الحزام في مقعد الأمان واربط إبزيم حزام الأمان في السيارة.
  2. اربط مشبك حزام الأمان في السيارة عن طريق سحب حزام الكتف لأعلى أثناء الضغط على مقعد الأمان.
  3. امسك حزام الكتف وحزام الخصر معًا فوق مشبك لمنعته من الحركة.
  4. قم بتوصيل وإغلاق مشبك الحزام على حزام المقعد ووضع 1.25 سم فوق اللسان.
  5. تأكد من أن حزام المقعد مضبوط بشكل صحيح وأنه لا يزال مشدودًا.
- تأكد من أن مشبك الحزام مثبت بإحكام في مكانه على حزام الكتف وحزام الخصر.

### تعديل مسند الرأس:

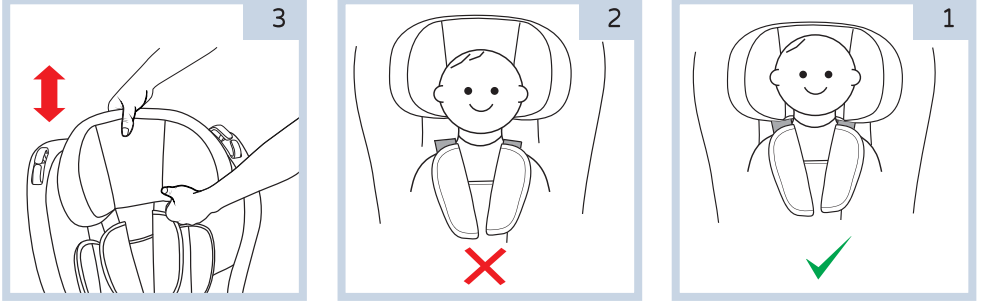

يجب فحص ارتفاع مسند الرأس بشكل متكرر وأنه يناسب ارتفاع طفلك. الارتفاع الصحيح لمسند الرأس هو عندما يتم وضع رأس طفلك بشكل مريح في منتصف مسند الرأس (الشكل 1). إذا لزم الأمر ، يجب رفع مسند الرأس أو خفضه إلى الارتفاع المطلوب.

## تحذير: عند تنظيف الإبريم والأجزاء البلاستيكية والأربطة ، لا تستخدم الصابون أو المبيض أو أي منظفات أخرى. تحذير: لا تستخدم كرسي الأمان بدون التنجيد.

إزالة المفروشات للتنظيف - لإزالة المفروشات ، قم أولاً بإزالة أحزمة الأمان وإبريم القفل وإزالة المفروشات من مقعد الأمان.  
من أجل إعادة المفروشات ، يجب تكرار نفس العمليات بالترتيب العكسي.

- مواد التنجيد - يمكن غسلها في الغسالة ، بالماء البارد وبرنامج لطيف (30 درجة).
- لا تستخدم مواد التبييض ، لا تعصر ، تجف بشكل طبيعي
- لا تضع القماش في المجفف
- يمكن تنظيف الأجزاء البلاستيكية بقطعة قماش مبللة وصابون منزلي
- لتنظيف الإبريم ، قم بإزالته وفقاً للإرشادات أعلاه ، وانقع في الماء وجففه بشكل طبيعي.
- يجب فحص أجزاء المقعد (البراغي المفكوكة ، المفروشات الممزقة ، إلخ) بشكل متكرر وإصلاحها وفقاً لذلك.
- يجب عدم استخدام المنظفات الكاشطة أو المذيبة
- لا تقم بكي القماش
- قم بتخزين الكرسي في أماكن رطبة وباردة







