



# טרמפולינה לתינוק - Tampa Bay™

הוראות שימוש וטיפול



Shop Online  
[www.twigy.co.il](http://www.twigy.co.il)

משווק ע"י דוורון

היצרן: Zhongshan Xingshang Baby Products Co., Ltd, סין  
ספק: XT-ShenZhen BeiSiTe Import and Export Co., Ltd, סין  
שם דגם יצרן: Y-01 שם דגם יבואן: טרמפולינה לתינוק - Tampa Bay™  
היבואן: דוורון יבוא ויצוא בע"מ, א.ת. ג'וליס ח.פ. 511345241  
טל': 04-9966333 [www.davron.co.il](http://www.davron.co.il)

# חשוב! יש לשמור לשימוש עתידי קראו בקפידה!

יש לקרוא בעיון את ההוראות שלהלן לפני השימוש,  
ולשמור עליהן לצורך התייחסות בעתיד.  
אי קיום הוראות אלה עלול לסכן את הילד.

**אזהרה:** סכנת נפילה- פעילות הילד עלולה להזיז את עריסת-המושב.

הנח את עריסת-המושב אך ורק על הרצפה.  
מסוכן להשתמש בעריסת-מושב על משטח מוגבה, כגון שולחן.

**אזהרה:** סכנת חנק- לעולם אל תניח את עריסת-המושב על משטח רך (מיטה, ספה, כרית), המושב עלול להתהפך ולגרום לחנק.

**אזהרה:** לשימוש מגיל לידה עד משקל של 18 ק"ג.

**אזהרה:** לפני השימוש יש להרחיק את אריזות הניילון מהישג ידם של ילדכם על מנת למנוע חנק.

**אזהרה:** יש להשתמש תמיד במערכת הריסון.

אזהרה: אין להשתמש בעריסת מושב ברגע שילדך יכול לשבת ללא עזרה.

**אזהרה:** אין להשאיר את הילד ללא השגחה.

**אזהרה:** עריסת-מושב זו אינה מהווה תחליף לעריסה או למיטה. אם הילד זקוק לשינה, יש להעבירו לעריסה או למיטה מתאימות.

**אזהרה:** יש לוודא שכל רצועות הבטיחות מותאמות לילד כראוי.

**אזהרה:** יש לשים את הילד בעריסת המושב כשהפנים כלפי מעלה.

**אזהרה:** הצעצועים הרכים אינם מיועדים להכנסה לפה. יש להרחיק מהישג יד ופה התינוק.

**אזהרה:** חוטים יכולים לגרום לחנק. אין להשאיר חפצים עם חוטים באזור עריסת-המושב.

**אזהרה:** יש לחבר באופן הדוק את הגנון לעריסת-המושב בהתאם להוראות היצרן. יש לבדוק את החיבור לעיתים קרובות.

**אזהרה:** השימוש בעריסת-המושב עבור ילד אחד בלבד.

**אזהרה:** אין להשתמש בעריסת-המושב אם אחד מרכיביה שבור או חסר.

**אזהרה:** אין להשתמש באביזרים או בחלקי חילוף שלא אושרו על ידי היצרן.

**אזהרה:** הרכבת המוצב תעשה ע"י מבוגר בלבד.

**אזהרה:** אין למקם את עריסת-המושב באזור לח, או באזור עם טמפ' נמוכות.

**אזהרה:** אין להשתמש עריסת-המושב במקומות מסוכנים כמו מדרגות, מקומות משופעים – מדרון, כביש או אזור בריכה.

**אזהרה:** לעולם אין להשתמש במוט הצעצועים לנשיאה של עריסת-מושב.

**אזהרה:** אין להשתמש בקרבת מקור אש.

**אזהרה:** מוצר זה אינו מיועד לשימוש מסחרי.

**אזהרה:** אין להזיז את עריסת-המושב בזמן שהילד יושב בה.

**אזהרה:** יש להניח את עריסת-המושב על משטח שטוח ויציב בלבד.

**אזהרה:** אין לפתוח רכיבים אלקטרוניים וחשמליים במכשיר.

**אזהרה:** אי קיום ההוראות עלול לגרום לפציעות חמורות.

## חלקי הטרמפולינה:

לפני ההרכבה יש להוציא את כל החלקים מהאריזה ולבדוק שכל החלקים נמצאים לפניך.



## הכנסת סוללות:

מוצר זה דורש 4 סוללות מסוג AA/LR6 (1.5V) (לא כלולות).

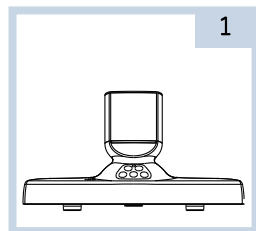
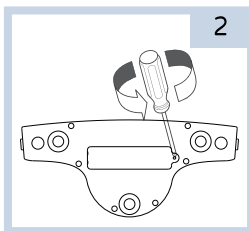
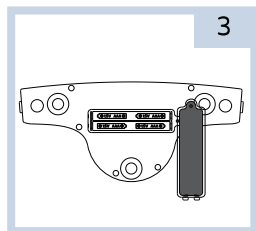

תחילה הכנס את הסוללות ליחידת נדנד / מוסיקה.  
 הפוך את היחידה ובחלקה התחתון פתח את בית הסוללות בעזרת מברג.  
 הכנס 4 סוללות בכיוון הנכון.  
 סגור את בית הסוללות בעזרת המברג.

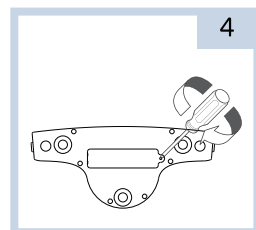
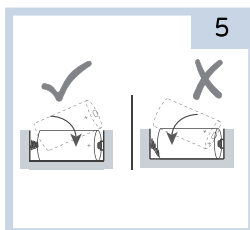

## הרכבת הטרמפולינה:

חשוב! בדוק לפני ההרכבה והשימוש במוצר האם ישנם חלקים פגומים, ברגים משוחררים, חלקים חסרים או קצוות חדים. אין להשתמש אם ישנו חלק חסר או פגום.

חבר את רגל ימין ואת רגל שמאל ליחידת הנדנוד/מוסיקה. בחלקן האחורי של הרגליים יש לחבר את הקצוות באמצעות מחבר הרגליים האחורי, עד הישמע "קליק" הנעילה.

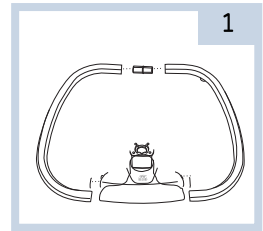

חבר את מוט מנח הרגליים של מסגרת המושב לחרוץ הייעודי ביחידת הנדנוד / מוסיקה, עד הישמע "קליק" הנעילה.

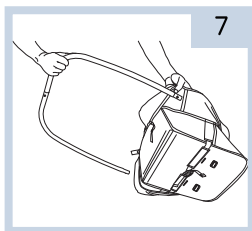
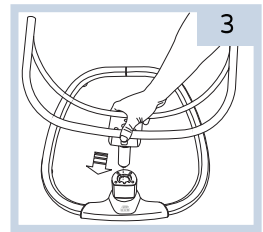
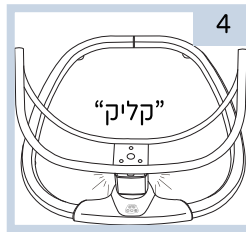

כעת השחל את המוטות בשרוול לאורך קצה ריפוד המושב.

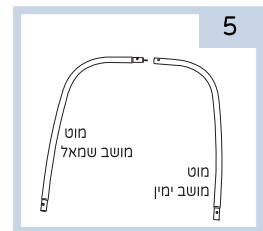
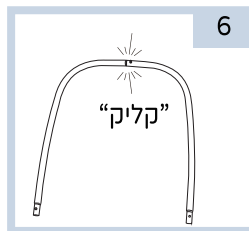

חבר את המוטות המושב אחד לשני עד הישמע "קליק" הנעילה.

חבר את מוטות המושב למוט מנח הרגליים. מקם את המוטות מעל החריצים הייעודיים, לחץ על כפתור הנעילה ודחוף את המוט פנימה. חזור על הפעולה עבור הצד השני. יש לוודא כי כפתורי הנעילה יוצאים דרך החריצים וננעלים במקומם.

יש לוודא כי כל החלקים מאובטחים היטב במקומם ושהמושב מקובע היטב.

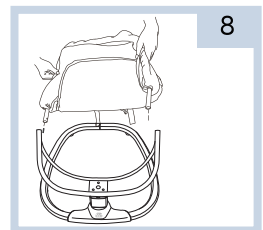

הטרמפולינה מוכנה לשימוש.

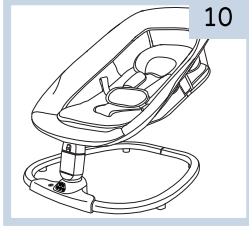

10 מתח את הריפוד מסביב למסגרת הטרמפולינה, וסגור את שתי הרצועות בתחתית המושב באמצעות אבזמי התיקתק.

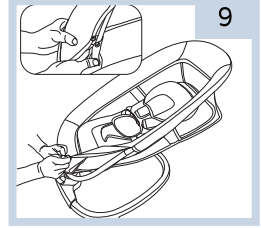

9

### גגון וקשת פעילות:

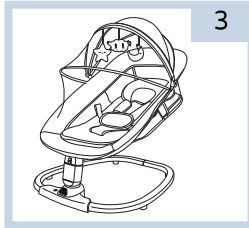

3

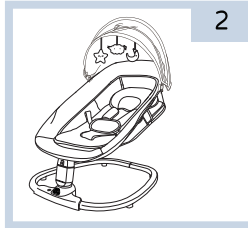

2

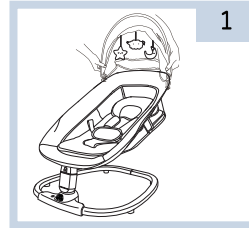

1

חבר את מחברי הגגון משני צידי מסגרת המושב, בצד החיצוני. ניתן להרחיב את הגגון ולפתוח את הרשת במלואה. לגגון מחוברים 3 צעצועי תלייה.

### מערכת רצועות הבטיחות:

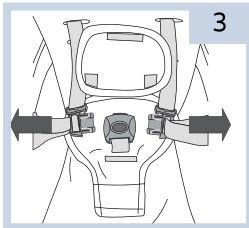

3

לפתיחת הרצועות, לחץ על הכפתור המרכזי באבזם.

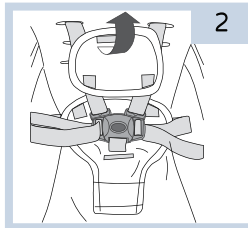

2

הרם את כיסוי אבזם הרצועה וחשוף את האבזם.



1

בטרמפולינה מערכת רצועות בטיחות בעלת 5 נקודות חגירה.

הכנס את 2 הלשוניות של רצועות הבטיחות משני צידי אבזם המפשעה עד הישמע "קליק" הנעילה.



5

"קליק"

הנח את ילדך בטרמפולינה. מקם את את הרצועות מעל כתפי ילדך ואת ריפוד הרצועות האבזם בין רגלי הילד.

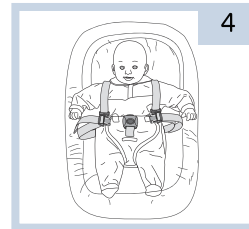

4

כעת סגור את כיסוי האבזם. הדק/שחרר את הרצועות לפי הצורך כך שיהיו הדוקות, אך לא הדוקות מידי על גופו של ילדך.

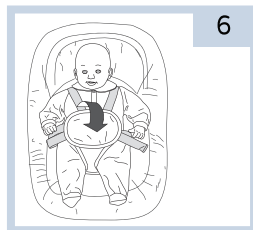

**אזהרה:** יש לחגור את ילדך בכל עת.

**אזהרה:** יש להשתמש ברצועות הכתפיים ורצועת המפשעה.

**אזהרה:** בעת השימוש, הקפד להדק היטב את הרצועות, יש לבדוק

שרצועות הבטיחות מאובטחות היטב.

מערכת רצועות הבטיחות בעלת 2 מצבי גובה. יש לשחרר את מעצור הרצועה בחלקה האחורי של משענת הגב ולהעביר אותו דרך הריפוד לחלק הקדמי ולאחר מכן להכניס מחדש את מעצור הרצועה לחריץ המתאים לגובה כתפיו של ילדך. הכנס אותו חזרה דרך הריפוד לגב המושב. יש למשוך את הרצועה ולוודא כי המעצור פועל והרצועה מאובטחת. יש לחזור על אותה פעולה עבור הצד השני.

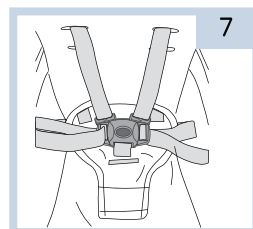

### מצבי פעולה:

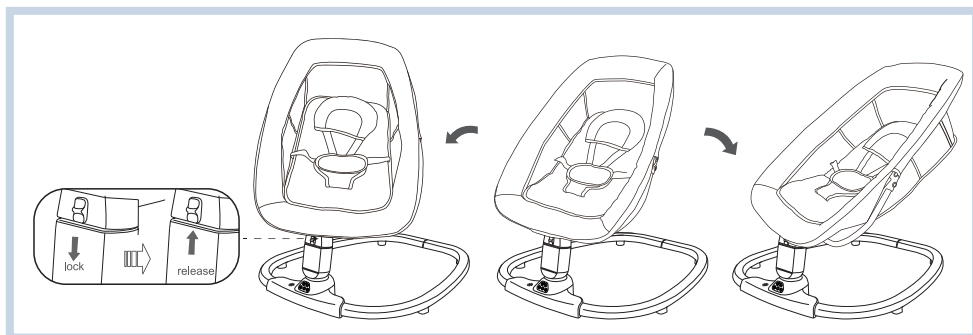

לטרמפולינה שני מצבי פעולה: מצב נדנוד ומצב נייח. למעבר בין המצבים יש להשתמש בכפתור הנעילה הנמצא בחלקה הקדמי של הטרמפולינה, בתחתית המושב (כמתואר באיור).

לשימוש במצב נייח הורד את הכפתור כלפי מטה. לשימוש במצב נדנוד הרם את הכפתור כלפי מעלה.

## מנחי המושב:

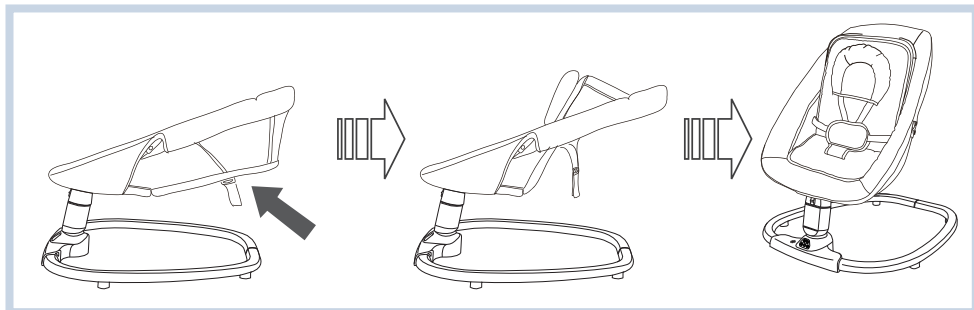

על מנת לכוון את המשענת הגב למנח הרצוי יש להשתמש ברצועה האחורית בגב המושב. להרמת משענת הגב יש למתוח את שתי רצועות הכיוונון משני הצדדים עד הגעה למנח הרצוי. להורדת משענת הגב יש ללחוץ על שני הלחצנים בצידו האבזם ובו זמנית למשוך את האבזם כלפי חוץ עד להרחבת הרצועות והורדת משענת הגב למנח הרצוי.

## פונקציות להפעלת הטרמפולינה:

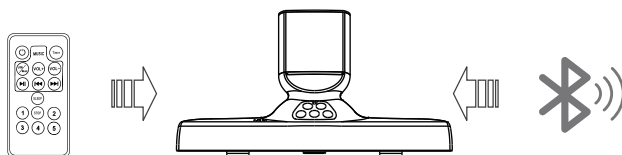

הדלקה / כיבוי

מצב דנדוד מצד לצד, בחירה בין 5 מהירויות כאשר נדלקת נורת חייווי במהירות הנבחרת

לחצן להפעלת המוסיקה. 15 מנגינות ברצף או בחירת מוסיקה רצויה

לחצן בחירת עוצמת השמע

ניתן ללחוץ ולבחור בין 3 זמני פעילות: 15, 30, 45 דקות. במידה ולא הוגדר

זמן פעילות אז הנדנדה/מוסיקה תופעל אוטומטית למשך 60 דקות ולאחר מכן תיכבה

חבר כבל USB למחבר ברנל הטרמפולינה, מוסיקה מה-USB תתחיל לפעול באופן אוטומטי,

פונקציות המוסיקה שמגיעה עם הטרמפולינה לא יכולה לפעול במקביל.

פונקציות אחרות עובדות כרגיל

הפעלת מוסיקה בטרמפולינה באמצעות ה-Bluetooth. יש להפעיל את חיבור ה-Bluetooth

במכשיר הטלפון שלך ולבחור מרשימת החיבורים 'rockingchair', כעת ניתן להשמיע מוסיקה.

לא ניתן להשתמש בפונקציות המוסיקה שמגיעה עם הטרמפולינה או בחיבור USB במקביל.

במידה ולא הוגדר זמן פעילות למוסיקה, ה-Bluetooth יינגן כ- 60 דקות וייכבה אוטומטית.



## שימוש במתאם להפעלת הטרמפולינה:

**⚠️ המוצר מגיע עם כבל USB בלבד, ללא מתאם לשקע החשמל! Output DC: 6V/1A**  
הכבל מתאים לרוב המתאמים של מטעני הטלפון הנייד.

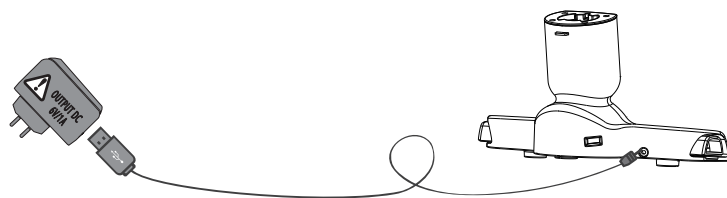

## נקיון ואחזקה:

- הניקוי חייב להיעשות על ידי מבוגר.
- יש לנקות את המוצר לעיתים תכופות על מנת לשמור על הגיינה ובריאות הילד.
- ניתן לנקות את חלקי הפלסטיק והמתכת באמצעות במטלית לחה (מים וסבון בלבד), אין לטבול במים או לחשוף ללחות.

## ריפוד הטרמפולינה:

- ניתן לנגב בעזרת מטלית לחה, מים קרים וסבון עדין. במקרה הצורך ניתן להסיר את הריפוד.
- **יש לוודא כי מסירים את הלוח הקשיח במשענת הגב ומסגרת המתכת לפני הכביסה.**
- מתאים לכביסה ביד, במים קרים, ללא סחיטה, אין ליבש במייבש כביסה.
- אין להשתמש בחומרי הלבנה, אין לגהץ ואין לתת לניקוי יבש.
- יש לתלות לייבוש באוויר הפתוח. אין להשתמש במייבש כביסה.
- ניקוי קשת הצעצועים: ניתן לנגב בעזרת מטלית לחה, מים קרים וסבון עדין, אין להשתמש בחומרי ניקוי.
- אין להשתמש בחומרי ניקוי או חומרי הלבנה.
- יש לבדוק תקופתית את תקינות המוצר (ברגים רופפים, חלקים תקולים, ריפוד קרוע), ולתקן בהתאם.
- יש להרחיק משמש ישירה וממקור אש, חשיפת המוצר לשמש עלולה לגרום לדהיית הבד וחלקי הפלסטיק. כאשר המוצר לא בשימוש יש לאחסנו במקום מוצל ויבש.

- אזהרה:** תמיד יש להרחיק מהילדים את הכלים והסוללות.
- אזהרה:** יש לשחרר את מכסה הסוללות על ידי מברג, להוציא את הסוללות הישנות ולהחליפן בחדשות.
- אזהרה:** יש להבריג חזרה את הברגים ולחזקם בבטחה.
- אזהרה:** יש לוודא שהסוללות הותקנו בבטחה.
- אזהרה:** תמיד יש להוציא את הסוללות הגמורות מהמשחק על מנת למנוע נזילה שלהם והריסת המשחק.
- אזהרה:** תמיד יש להסיר את הסוללות אם המשחק לא בשימוש בטווח ארוך.
- אזהרה:** יש להשתמש רק בסוללות זהות בסוג לפי דרישת היצרן.
- אזהרה:** לעולם אין להשתמש בסוללות חדשות וישנות יחד, או סוללות מסוגים שונים יחד.
- אזהרה:** אסור לשרוף או לזרוק סוללות באשפה הרגילה, אלא לתת בנקודת איסוף סוללות לשמירה על סביבה נקייה.
- אזהרה:** אסור להטעין סוללות שאינן מותאמות לטעינה, הן עלולות להתפוצץ.
- אזהרה:** השימוש בסוללות נטענות אינו מומלץ, הוא עלול להחליש את המוצר.
- אזהרה:** הטעינה חייבת להיעשות על ידי מבוגר בלבד.

שחרר את הברגים בעזרת מברג, הרחק את הברגים והמברג מהישג ידם של ילדים. הכנס 4 סוללות AA/LR6 (1.5V) לבית הסוללות, סגור את המכסה בעזרת בורג ומברג.

