

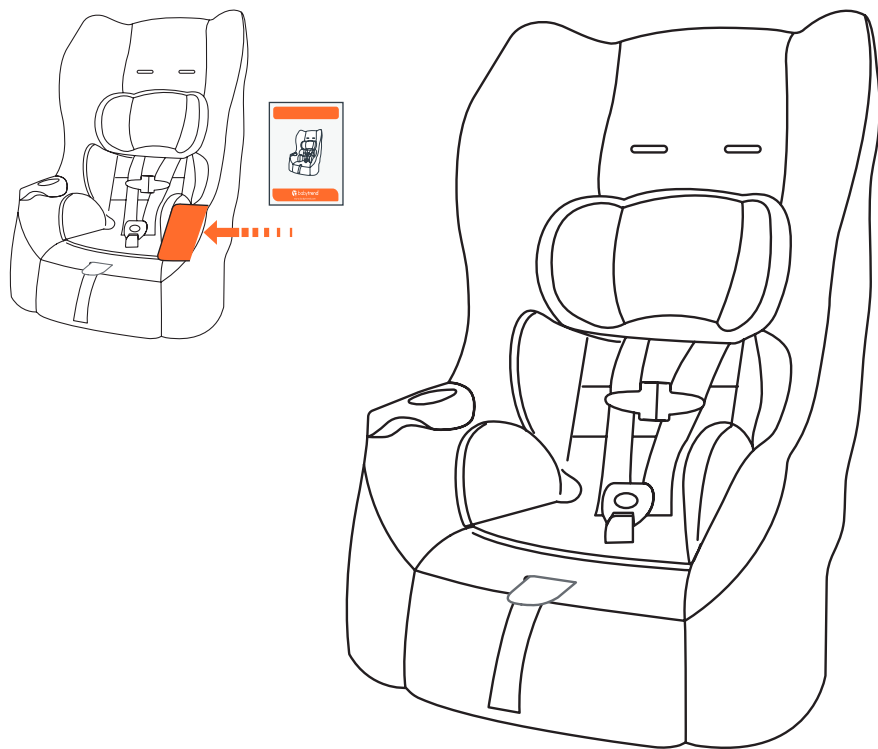

# כיסא בטיחות Trooper 3 in 1 convertible car seat

הוראות שימוש וטיפול



משווק ע"י **דורון**

היצרן: Dongguan Golden Prosper Baby Products Co., Ltd, סין.

ספק: Baby Trend, Inc, ארה"ב.

דגם: CV01 שם דגם יצרן: Trooper 3 in 1 convertible car seat

היבואן: דורון יבוא ויצוא בע"מ, א.ת. ג'וליס

ח.פ. 511345241 טל': 04-9966333 www.davron.co.il



# חשוב: שמרו לשימוש עתידי קראו בקפידה!

יש לקרוא בעיון את ההוראות שלהלן לפני השימוש,  
ולשמור עליהן לצורך התייחסות בעתיד.  
אי קיום הוראות אלה עלול לסכן את הילד.

**אזהרה:** כיסא בטיחות זה מיועד לילדים מגיל לידה

ממשקל 1.81 ק"ג עד 29.48 ק"ג ועד גובה 127 ס"מ.

**מ- 1.81 ק"ג ועד 18.14 ק"ג - התקנה נגד כיוון הנסיעה**

**מ- 10.43 ק"ג ועד 29.48 ק"ג - התקנה עם כיוון הנסיעה**

**אזהרה:** יש לסלק את כל אריזות הניילון על מנת למנוע חנק.

**אזהרה:** אין להשאיר את הילד ללא השגחה.

**אזהרה:** בזמן הרכבה/ התאמת המוצר יש לוודא שחלקים ניידיים

לא יבואו במגע עם הילד.

**אזהרה:** אין להושיב יותר מילד אחד במושב.

**אזהרה:** אין להניח את כיסא הבטיחות במושב רכב עם כרית אויר

פעילה.

**אזהרה:** אין להשתמש בכיסא הבטיחות במידה ואחד מחלקיו

פגום/ חסר.

**אזהרה:** אין להשתמש בכיסא הבטיחות כאשר רצועות הבטיחות לא

תקינות, קרועות או חסרות.

**אזהרה:** אין להוסיף אביזרים לכיסא הבטיחות, שלא אושרו על ידי

היצרן.

**אזהרה:** אין לערוך שינויים בכיסא הבטיחות, ברצועות הבטיחות או

כל רכיב אחר של כיסא הבטיחות.

**אזהרה:** אין להשתמש בכיסא הבטיחות ללא הריפוד ואין להחליפו

בריפוד שלא אושר על ידי היצרן או היבואן.

**אזהרה:** יש לוודא שהילד לא ישחק באבזם חגורת הבטיחות על מנת למנוע את פתיחתו.

**אזהרה:** יש לוודא שאין חפצים / חפצים רופפים בין כיסא הבטיחות למושב הרכב.

**אזהרה:** יש לוודא שהילד חגור בכל עת למושב הבטיחות.

**אזהרה:** יש לדאוג שכל נוסעי הרכב יהיו חגורים בזמן נסיעה.

**אזהרה:** יש לוודא שחלקי כיסא הבטיחות או רצועות הבטיחות לא

לכודים בדלת המכנית או תחת מושב מתקפל. אם יש במכנית מושב מתקפל, יש לוודא שהוא אינו מקופל ושהוא מאובטח למקומו.

**אזהרה:** יש לוודא תמיד כי האבזם סגור היטב. אם האבזם אינו סגור, הילד עלול להיפצע.

**אזהרה:** עפ"י הסטטיסטיקה של התאונות, ילדים בטוחים יותר במושבים האחוריים של הרכב, מאשר אלה הקדמיים.

**אזהרה:** אין להושיב את ילדך בכיסא הבטיחות בלי היותו מעוגן למושב הרכב.

**אזהרה:** אין לאפשר לילדים לשחק בקרבת או בתוך כיסא הבטיחות.

**אזהרה:** חובה להחליף את כיסא הבטיחות בכיסא חדש במידה והרכב היה מעורב בתאונה מכל סוג שהוא.

**אזהרה:** אין להעביר את כיסא הבטיחות למישהו אחר מבלי לוודא כי קרא בעיון את הוראות השימוש.

**אזהרה:** אין להשתמש בריפוד מושב של יצרן אחר בכיסא זה.

**אזהרה:** התקנת כיסא הבטיחות במיקום שגוי עלולה להגדיל את הסיכון לפציעות חמורות!

**אזהרה:** חוסר ההתאמה של מידות הגוף של ילדך לכיסא הבטיחות עלול לגרום לפציעות חמורות במקרה של תאונה.

**אזהרה:** יש להתקין את כיסא הבטיחות במושב רכב הפונה עם כיוון הנסיעה.

**אזהרה:** אין להתקין את כיסא הבטיחות במושב רכב הפונה נגד או לצד כיוון הנסיעה.

**אזהרה:** לאחר שהיית הרכב בשמש יש לבדוק שחלקי הפלסטיק והמתכת אינם חמים מדי ורק אז להושיב את הילד במושב.

**אזהרה:** אין לעשות שימוש בכיסא בטיחות זה מחוץ לרכב וחוץ משימוש לו יועד לפי מדריך זה.

**אזהרה:** אין להשאיר דברים רופפים ברכב. בזמן בלימה או תאונה חפצים אלה ישתחררו ויסקנו את נוסעי הרכב.

**אזהרה:** וודא שכיסא הבטיחות מעוגן למושב הרכב בעזרת חגורת הבטיחות של הרכב או באמצעות מערכת הלאטש'ים, גם אם הילד לא יושב בכיסא. כיסא לא מעוגן עלול להיזרק ולפצוע את הנוסעים במקרה של פנייה חדה, עצירה פתאומית או תאונה.

**אזהרה:** במקרה של תאונה ניתן לשחרר במהירות את הילד על ידי פתיחת האבזם.

**אזהרה:** אין להניח חפצים כבדים על כיסא הבטיחות בזמן אחסנתו.

**אזהרה:** ניתן להשתמש במוצר זה במטוס אך ורק עם רצועות הבטיחות המובנות של כיסא הבטיחות! אין להשתמש בכיסא הבטיחות במטוס בתור בוסטר!

**אזהרה:** על פי המלצת היצרן השימוש בכיסא בטיחות זה ייעשה עד 7 שנים מהתאריך המצוין על המדבקה בתחתית הכיסא. המלצה זו אינה תקיפה במידה והרכב היה מעורב בתאונה, במקרה כזה יש להחליף את כיסא הבטיחות בכיסא אחר.

**אזהרה:** אין להשתמש בכיסא בטיחות יד שנייה ללא ידיעת השימוש שלו בעבר.

**אזהרה:** יש לעקוב בקפידה אחר ההוראות במדריך זה ובמדריך הרכב שלך. במידה ויש דברים הסותרים אחד את השני יש לעקוב אחר מדריך הרכב בנוגע להתייחסות לחגורת הבטיחות, לאטש'ים וכרית האוויר ברכב.

## היכרות עם כיסא הבטיחות:

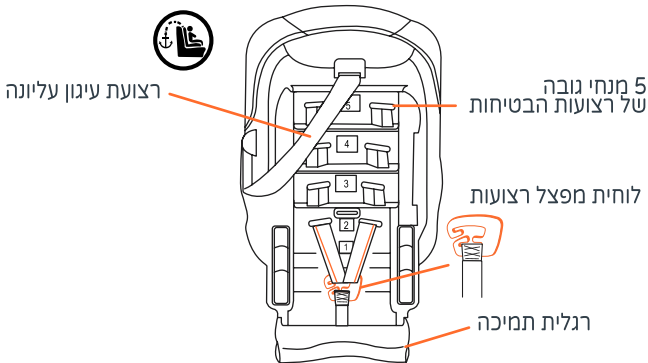
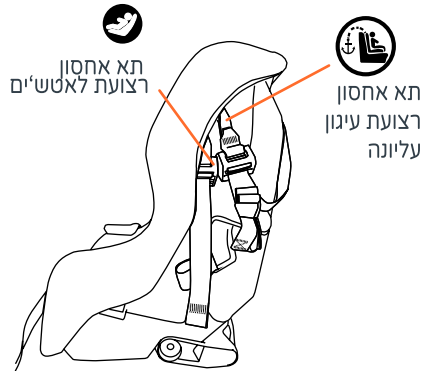
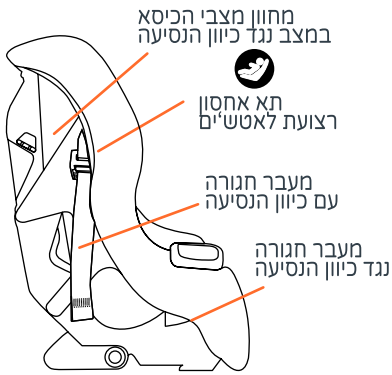
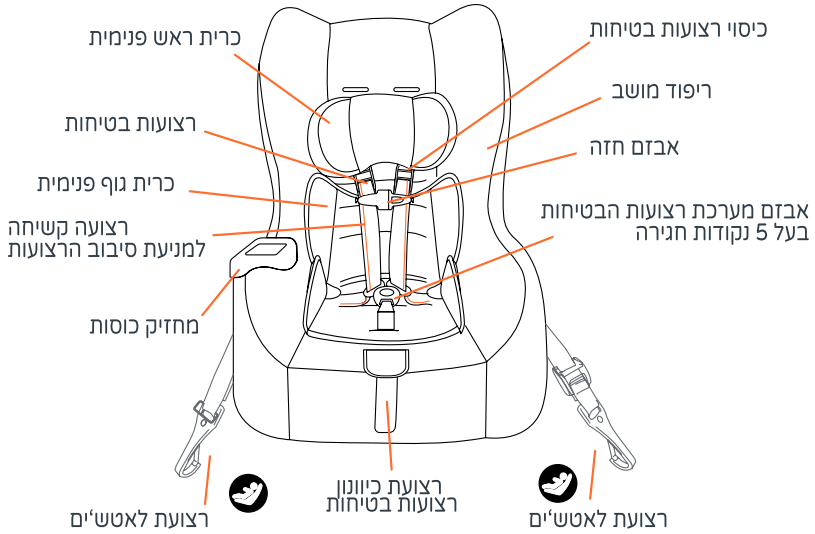

## השימוש בכיסא הבטיחות:

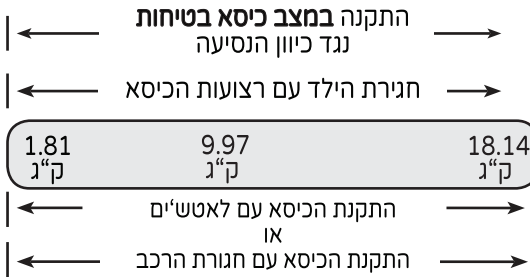

על פי המלצותיה של האקדמיה הפדיאטרית: \* יש להוסיב תינוק עד גיל שנתיים נגד כיוון הנסיעה, או עד הגיעו לגובה ולמשקל המקסימלי המיועד לישיבה נגד כיוון הנסיעה.  
\* יש להשתמש בכיסא הבטיחות הכולל חגירה של הילד עם רצועות הכיסא מאוחר ככל האפשר, עד הגיעו לגובה ולמשקל המקסימלי המיועד לחגירה באמצעות כיסא הבטיחות.

כיסא בטיחות זה מתאים לשימוש לילדים במשקל 1.81-29.48 ק"ג ועד גובה 127 ס"מ.  
התקנה במצב נגד כיוון הנסיעה לתינוק השוקל פחות מ 9.97 ק"ג.  
התקנה במצב עם כיוון הנסיעה ממשקל 10.43-29.48 ק"ג ומינימום גיל שנה.

## מיקום כיסא הבטיחות במושב הרכב:

לתשומת ליבך: מיקום לא נכון של כיסא הבטיחות מגביר את הסיכון לפציעה חמורה או מוות.

**אזהרה:** כיסא הבטיחות חייב להיות מאובטח היטב ולהישאר

מאובטח היטב כל הזמן. מיקום או שימוש לא תקין של כיסא בטיחות שאינו מאובטח היטב ברכב יגדיל את סכנת מוות או פציעה חמורה.

**אזהרה:** יש לעקוב אחר ההוראות במדריך זה ובמדריך הרכב שברשותך לגבי התקנת כיסא הבטיחות. אם אתה לא בטוח לגבי המיקום המתאים עליך לבדוק מול יצרן הרכב.

על פי נתונים סטטיסטיים של תאונות, ילדים בטוחים יותר כאשר כיסא הבטיחות מותקן במושב האחורי של הרכב, במיוחד במושב האחורי האמצעי ( במושב שמאחורי הנהג, ולא במושב אחורי ברכב עם מעל ל-6 מקומות ישיבה).

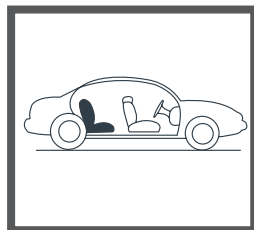

אין למקם את כיסא הבטיחות במושב רכב הפונה נגד כיוון הנסיעה.  
אין למקם את כיסא הבטיחות במושב רכב צידי.  
אין למקם את כיסא הבטיחות במושב רכב עם משענת מתקפלת.

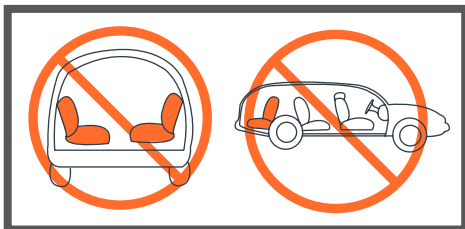

אנו ממליצים שמבוגר יישב עם הילד במושב האחורי על מנת לפקח על עליו.  
לתשומת ליבך: במידה וברכבך אין מערכת לאטשים במושב האמצעי, ניתן אבטח את כיסא הבטיחות באמצעות חגורת הבטיחות.



עם כיוון הנסיעה

נגד כיוון הנסיעה

**אזהרה:** לעולם אין להתקין כיסא בטיחות במושב הקדמי כאשר כרית האויר פעילה. הדבר עלול לגרום לפציעה חמורה או למוות.  
המושב האחורי ברכב הוא הבטיחותי ביותר עבור ילדים עד גיל 12 שנים.



**אזהרה:** אין להניח את כיסא הבטיחות במושב מכונית עם כרית אוויר פעילה.

**אזהרה:** אין להשתמש ברצועת עיגון עליונה.

**אזהרה:** עבור פגים ותינוקות במשקל נמוך יש להיוועץ ברופא לפני השימוש בכיסא הבטיחות.

**אזהרה:** עד משקל 9.97 ק"ג וגיל שנה כיסא הבטיחות חייב להיות במצב נגד כיוון הנסיעה.

לבחירתך שלוש אפשרויות התקנה במצב כיסא בטיחות למשקל עד 18.1 ק"ג.

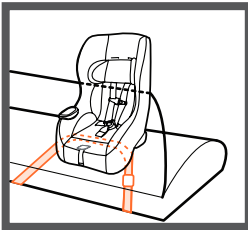

התקנה עם חגורת הרכב חגורת מותניים בלבד

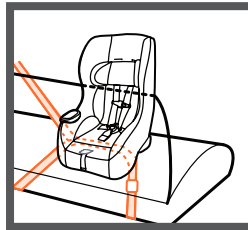

התקנה עם חגורת הרכב רצועת הכתפיים + מותניים

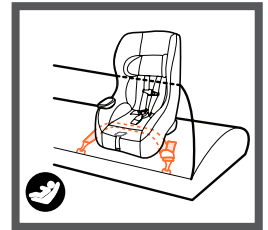

התקנה עם לאטש'ים.

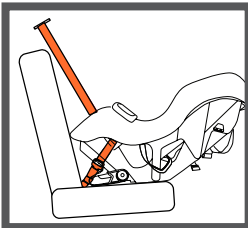

פגים

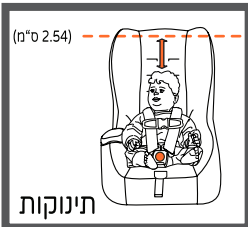

תינוקות

- יש למקם את כיסא הבטיחות במושב האחורי **נגד כיוון הנסיעה**.
- כיסא הבטיחות **חייב** להיות נגד כיוון הנסיעה כאשר משקל התינוק מתחת ל-9.97 ק"ג.
- יש להדק היטב את כיסא הבטיחות למושב הרכב. יש להזיז את כיסא הבטיחות מצד לצד ולבדוק שהוא לא זז יותר מ-2.5 ס"מ ממקומו.
- בעת בדיקת מחוון מפלס הכיסא, יש לוודא כי הרכב חונה במישור.
- רצועות הכתפיים צריכות להיות בגובה כתפי הילד או מעט מתחתן, ואבזם החזה בגובה בית השחי.
- יש לוודא כי ראשו של התינוק ממוקם לפחות 2.5 ס"מ מתחת לחלק העליון של משענת הראש.
- על פי המלצותיה של האקדמיה הפדיאטרית: \* יש להושיב תינוק עד גיל שנתיים נגד כיוון הנסיעה, או עד הגיעו לגובה ולמשקל המקסימלי המיועד לישיבה נגד כיוון הנסיעה.

כעת ישנן שלוש אפשרויות התקנה לבחירתך:

התקנה נגד כיוון הנסיעה באמצעות לאטש'ים - עמ' 8

התקנה נגד כיוון הנסיעה באמצעות חגורת כתפיים ומותניים - עמ' 9

התקנה נגד כיוון הנסיעה באמצעות חגורת המותניים - עמ' 11

## התקנה נגד כיוון הנסיעה מ- 1.81 ק"ג ועד 18.14 ק"ג באמצעות לאטש'ים:

הנח את כיסא הבטיחות נגד כיוון הנסיעה במושב האחורי של הרכב. בסיס הכיסא צריך להיות ישר ככל האפשר על מושב הרכב, מרכז את כיסא הבטיחות בין שני עוגני הלאטש'ים התחתונים. יש לעיין במדריך הרכב לגבי מיקום עוגני הלאטש'ים והשימוש בהם.

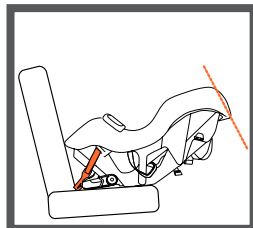

יש לכוון תמיד את רגלית תמיכה למצב שכיבה בהתקנה נגד כיוון הנסיעה.  
זווית כיסא הבטיחות תשמור על ראשו של התינוק במנח נכון ועל דרכי הנשימה פתוחות.

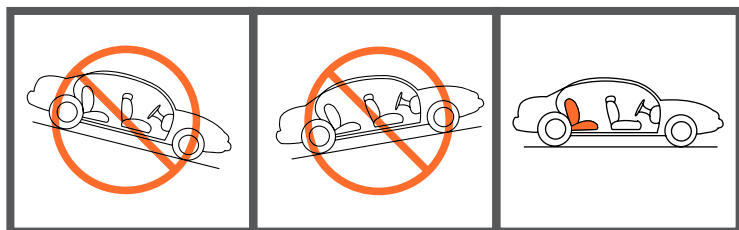
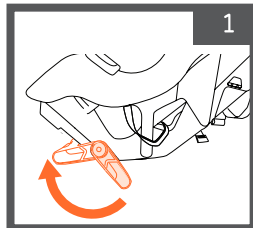

לפני ההתקנה יש לוודא כי הרכב חונה במישור כך שמחוון זווית המושב הממוקם בצידו השמאלי של כיסא הבטיחות יציג באופן תקין את זווית הכיסא.

נתב את רצועות הלאטש'ים דרך מעבר החגורה במצב נגד כיוון הנסיעה ומתחת לריפוד המושב. **לתשומת ליבך:** רצועת הלאטש'ים צריכה להיות ישרה ולא מסובבת או מפותלת.

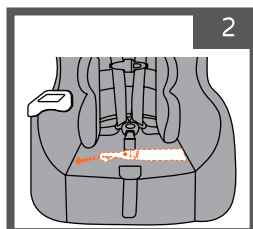

לחץ בחוזקה במרכז כיסא הבטיחות וחבר את מחבר הלאטש'ים אל נקודת העיגון של הרכב.

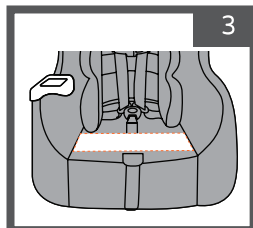

הדק את מחבר הלאטש'ים על ידי משיכת קצה הרצועה כלפי מעלה דרך הפתח בריפוד המושב. משוך כלפי מעלה את מחבר הלאטש'ים על מנת לוודא כי הוא מהודק היטב ומאובטח במקומו.

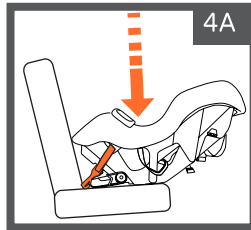
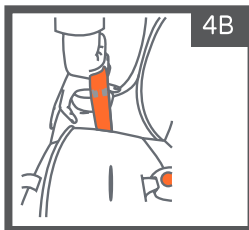

מחוון כיסא הבטיחות:

על מנת לשמור על דרכי הנשימה של הילד פתוחות יש לשמור על זווית הכיסא נכונה.

**לילד במשקל 9.97 - 1.81 ק"ג** - יש לוודא כי הרכב חונה במישור, והבועה ממוקמת במרכז המחוון, בין שני הקווים (כמתואר באיור).  
**לילד במשקל 18.14 - 10.43 ק"ג** - יש לוודא כי הקו המסומן על הכיסא מקביל לקרקע.

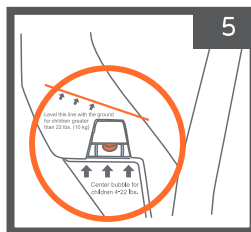

בדוק את עצמך:

☑ יש לבדוק את רמת ההידוק. תפוס בצידי בסיס הכיסא, היכן שרצועת הלאטש'ים ממוקמת והזז את כיסא הבטיחות מצד לצד, קדימה ואחורה. וודא שמרחב התנועה של הכיסא אינו עולה על 2.5 ס"מ. במידה וכיסא הבטיחות לא מהודק כראוי יש לחזור ולהתקין מחדש את כיסא הבטיחות.

## עבור כעת לעמ' 18 - לפרק חגירת הילד בכיסא - באמצעות רצועות הבטיחות

התקנה נגד כיוון הנסיעה מ- 1.81 ק"ג ועד 18.14 ק"ג באמצעות חגורת הבטיחות (כתפיים+מותניים):

הנח את כיסא הבטיחות נגד כיוון הנסיעה במושב האחורי של הרכב. בסיס הכיסא צריך להיות ישר ככל האפשר על מושב הרכב.

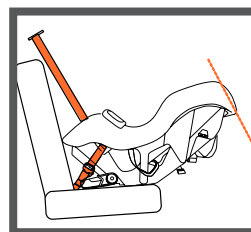

יש לכוון תמיד את רגלית תמיכה למצב שכיבה בהתקנה נגד כיוון הנסיעה.

זווית כיסא הבטיחות תשמור על ראשו של התינוק במנח נכון ועל דרכי הנשימה פתוחות.

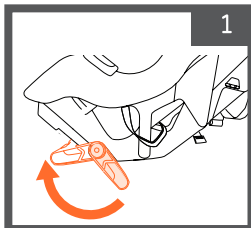

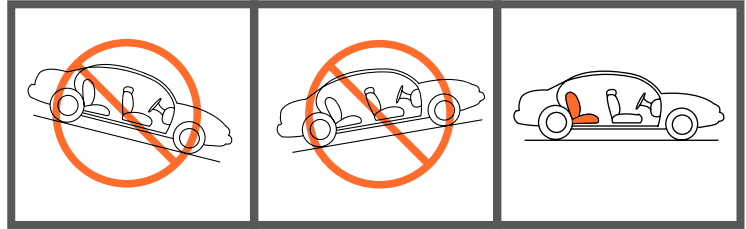

לפני ההתקנה יש לוודא כי הרכב חונה במישור כך שמחון זווית המושב הממוקם בצידו השמאלי של כיסא הבטיחות יציג באופן תקין את זווית הכיסא.

נתב את חגורת הבטיחות (כתפיים+מותניים) דרך מעבר החגורה במצב נגד כיוון הנסיעה ומתחת לריפוד המושב והוצא אותה דרך מעבר החגורה בצד השני.

**לתשומת ליבך:** חגורת הבטיחות צריכה להיות ישירה ולא מסובבת או מפותלת.

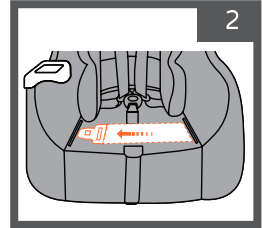

לחץ בחוזקה במרכז כיסא הבטיחות וביד השניה משוך בחגורת הכתפיים והכנס את החגורה לאבזם הרכב עד הישמע "קליק" הנעילה.

הדק את חגורת הבטיחות של הרכב.

משוך קלות באבזם בחגורה על מנת לוודא כי הוא מאובטח במקומו.

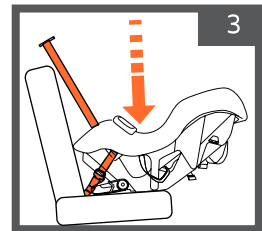

מחון כיסא הבטיחות:

על מנת לשמור על דרכי הנשימה של הילד פתוחות יש לשמור על זווית הכיסא נכונה.

**יליד במשקל 9.97 - 1.81 ק"ג** - יש לוודא כי הרכב חונה במישור, והבועה ממוקמת במרכז המחון, בין שני הקווים (כמתואר באיור).

**יליד במשקל 18.14 - 10.43 ק"ג** - יש לוודא כי הקו המסומן על הכיסא מקביל לקרקע.

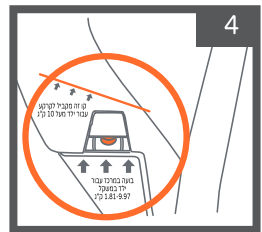

בדוק את עצמך:

☑ יש לבדוק את רמת ההידוק. תפוס בצידי בסיס הכיסא, היכן שחגורת הבטיחות ממוקמת והזז את כיסא הבטיחות מצד לצד, קדימה ואחורה. וודא שמרחב התנועה של הכיסא אינו עולה על 2.5 ס"מ. במידה וכיסא הבטיחות לא מהודק כראוי יש לחזור ולהתקין מחדש את כיסא הבטיחות.

**עבור כעת לעמ' 18 - לפרק חגירת הילד בכיסא - באמצעות רצועות הבטיחות**

התקנה נגד כיוון הנסיעה מ- 1.81 ק"ג ועד 18.14 ק"ג באמצעות חגורת המותניים:

הנח את כיסא הבטיחות נגד כיוון הנסיעה במושב האחורי של הרכב. בסיס הכיסא צריך להיות ישר ככל האפשר על מושב הרכב.

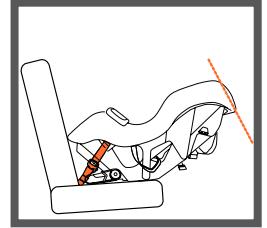
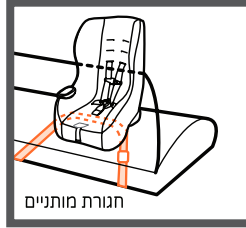

יש לכוון תמיד את רגלית תמיכה למצב שכיבה בהתקנה נגד כיוון הנסיעה. זווית כיסא הבטיחות תשמור על ראשו של התינוק במנח נכון ועל דרכי הנשימה פתוחות.

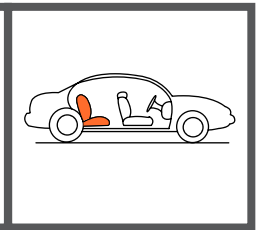
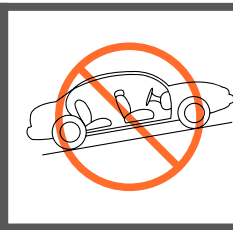
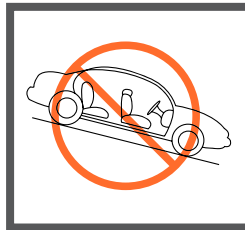
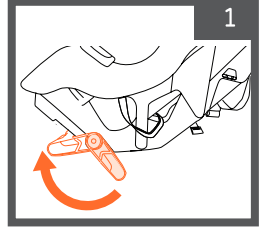

לפני ההתקנה יש לוודא כי הרכב חונה במישור כך שמחוון זווית המושב הממוקם בצידו השמאלי של כיסא הבטיחות יציג באופן תקין את זווית הכיסא.

נתב את חגורת המותניים דרך מעבר החגורה במצב נגד כיוון הנסיעה ומתחת לריפוד המושב והוצא אותה דרך מעבר החגורה בצד השני. **לתשומת ליבך:** חגורת הבטיחות צריכה להיות ישרה ולא מסובבת או מפותלת.

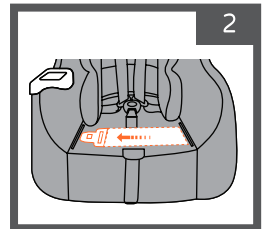

לחץ בחוזקה במרכז כיסא הבטיחות וביד השנייה משוך בחגורת המותניים והכנס את החגורה לאבזם הרכב עד הישמע "קליק" הנעילה. הדק את חגורת הבטיחות של הרכב. משוך קלות באבזם בחגורה על מנת לוודא כי הוא מאובטח במקומו.

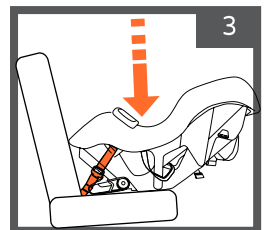

מחוון כיסא הבטיחות:

על מנת לשמור על דרכי הנשימה של הילד פתוחות יש לשמור על זווית הכיסא נכונה.

**יליד במשקל 9.97 - 1.81 ק"ג** - יש לוודא כי הרכב חונה במישור, והבועה ממוקמת במרכז המחווון, בין שני הקווים (כמתואר באיור).

**יליד במשקל 18.14 - 10.43 ק"ג** - יש לוודא כי הקו המסומן על

הכיסא מקביל לקרקע.

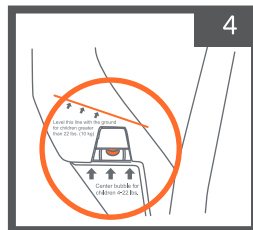

בדוק את עצמך:

✓ יש לבדוק את רמת ההידוק. תפוס בצידי בסיס הכיסא, היכן שחגורת הבטיחות ממוקמת והזז את כיסא הבטיחות מצד לצד, קדימה ואחורה. וודא שמרחב התנועה של הכיסא אינו עולה על 2.5 ס"מ. במידה וכיסא הבטיחות לא מהודק כראוי יש לחזור ולהתקין מחדש את כיסא הבטיחות.

**עבור כעת לעמ' 18 - לפרק חגירת הילד בכיסא - באמצעות רצועות הבטיחות**

דגשים לגבי התקנה עם כיוון הנסיעה מ- 10.43 ק"ג ועד 29.48 ק"ג:

שימוש מ- 10.43 ק"ג עד 29.48 ק"ג

מינימום גיל שנה | גובה מקסימלי 127 ס"מ

**אזהרה:** אין להתקין את כיסא הבטיחות במצב זה עבור תינוק שטרם מלאה לו שנה.

**אזהרה:** בהתקנה במצב עם כיוון הנסיעה יש לוודא כי התינוק עומד בכל דרישות הגיל והמשקל המצויינות במדריך זה.

לבחירתך שלוש אפשרויות התקנה במצב כיסא בטיחות עם כיוון הנסיעה:

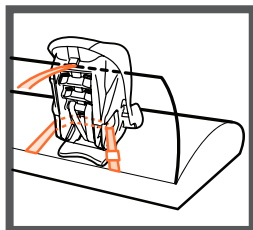

התקנה עם חגורת הרכב (חגורת מותניים) ורצועת עיגון עליונה.

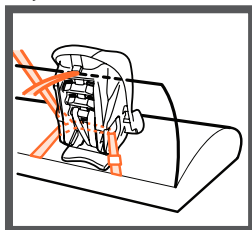

התקנה עם חגורת הרכב (חגורת כתפיים + מותניים) ורצועת עיגון עליונה.

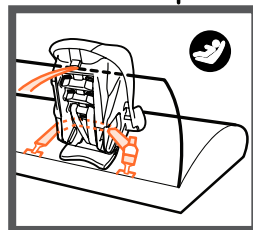

התקנה עם רצועות הלאטש'ים ורצועת עיגון עליונה - לשימוש עד משקל 24.9 ק"ג.

- יש למקם את כיסא הבטיחות במושב האחורי עם כיוון הנסיעה.
- יש להדק היטב את כיסא הבטיחות למושב הרכב. יש להזיז את כיסא הבטיחות מצד לצד ולבדוק שהוא לא זז יותר מ-2.5 ס"מ ממקומו.

- רצועות הכתפיים צריכות להיות בגובה כתפי הילד או מעט מעליהן, ואבזם החזה בגובה בית השחי.
- החלק העליון של אוזני הילד חייב להיות בגובה או קצת מתחת לחלק העליון של כיסא הבטיחות.

התקנה עם כיוון הנסיעה מ- 10.43 ק"ג ועד 24.9 ק"ג באמצעות לאטט'ים:

## אזהרה: אין להתקין בשיטה זו לילד השוקל יותר מ- 24.9 ק"ג!

הנח את כיסא הבטיחות עם כיוון הנסיעה במושב האחורי של הרכב. בסיס הכיסא צריך להיות ישר ככל האפשר על מושב הרכב, מרכז את כיסא הבטיחות בין שני עוגני הלאטט'ים התחתונים. יש לעיין במדריך הרכב לגבי מיקום עוגני הלאטט'ים והשימוש בהם.

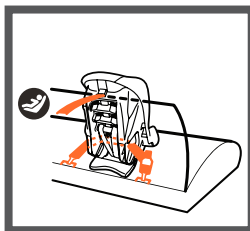

יש לכוון תמיד את רגלית התמיכה למצב זקוף כאשר הכיסא מותקן עם כיוון הנסיעה.

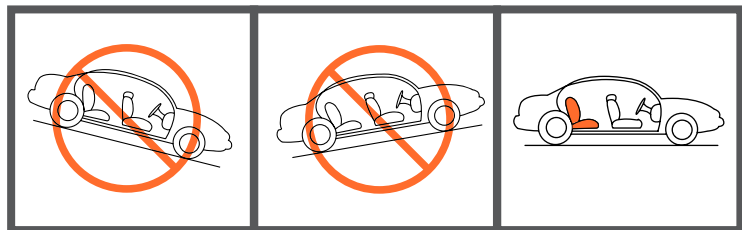
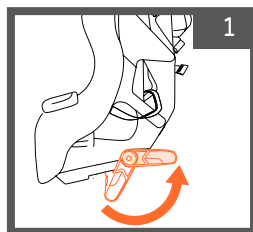

לפני ההתקנה יש לוודא כי הרכב חונה במישור. הנח את כיסא הבטיחות עם כיוון הנסיעה במושב האחורי של הרכב. בסיס הכיסא צריך להיות ישר ככל האפשר על מושב הרכב.

הרחב את רצועות הבטיחות של הכיסא על מנת להוריד את הריפוד בחלקו העליון ולחשוף את מעבר החגורה עם כיוון הנסיעה. יש ללחוץ על כפתור כיוון הרצועות ובו זמנית למשוך את הרצועות ואז להסיר את חלקו העליון של הריפוד.

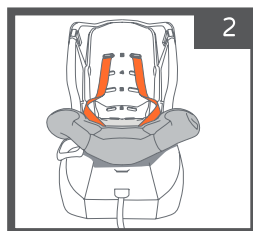

נתב את רצועות הלאטש'ים דרך מעבר החגורה עם כיוון הנסיעה.

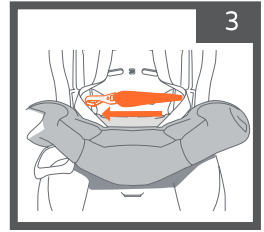

להחץ בחוזקה במרכז כיסא הבטיחות וחבר את מחבר הלאטש'ים אל נקודת העיגון של הרכב. משוך כלפי מעלה את מחבר הלאטש'ים על מנת לוודא כי הוא מהודק היטב ומאובטח במקומו.

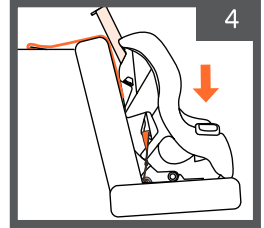

משוך את ריפוד המושב כלפי מעלה והחזר אותו למקומו בחלק העליון, לאחר מכן יש לחבר את כרית הראש הפנימית במקומה.

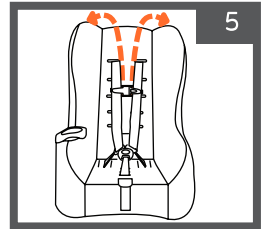

חבר את רצועת העיגון העליונה לוו העגינה המתאים לה (עיין במדריך הרכב לגבי המיקום המדויק של וו העגינה). יש להדק את רצועת העיגון העליונה ולוודא כי היא מתוחה ואינה משוחררת.

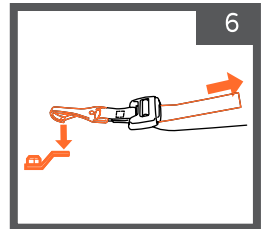

בדוק את עצמך:

יש לבדוק את רמת ההידוק. תפוס בצידי בסיס הכיסא, היכן שחגורת הבטיחות ממוקמת והזז את כיסא הבטיחות מצד לצד, קדימה ואחורה. וודא שמרחב התנועה של הכיסא אינו עולה על 2.5 ס"מ. במידה וכיסא הבטיחות לא מהודק כראוי יש לחזור ולהתקין מחדש את כיסא הבטיחות.

**עבור כעת לעמ' 18 - לפרק חגירת הילד בכיסא - באמצעות רצועות הבטיחות**



הנח את כיסא הבטיחות עם כיוון הנסיעה במושב האחורי של הרכב. בסיס הכיסא צריך להיות ישר ככל האפשר על מושב הרכב.

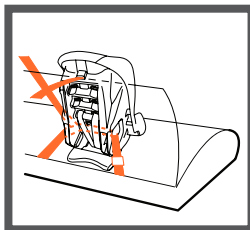

יש לכוון תמיד את רגלית התמיכה למצב זקוף כאשר הכיסא מותקן עם כיוון הנסיעה.

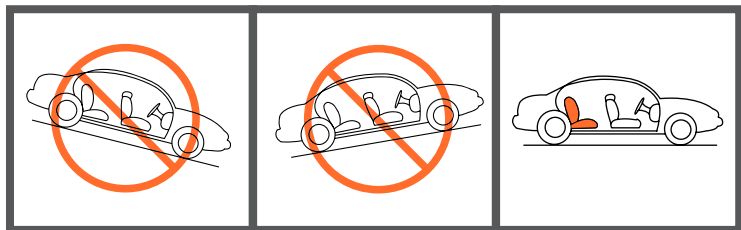
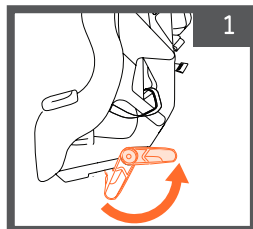

לפני ההתקנה יש לוודא כי הרכב חונה במישור. הנח את כיסא הבטיחות עם כיוון הנסיעה במושב האחורי של הרכב. בסיס הכיסא צריך להיות ישר ככל האפשר על מושב הרכב.

הרחב את רצועות הבטיחות של הכיסא על מנת להוריד את הריפוד בחלקו העליון ולחשוף את מעבר החגורה עם כיוון הנסיעה. יש ללחוץ על כפתור כיוונון הרצועות ובו זמנית למשוך את הרצועות ואז להסיר את חלקו העליון של הריפוד. **לתשומת ליבך:** חגורת הבטיחות צריכה להיות ישרה ולא מסובבת או מפותלת.

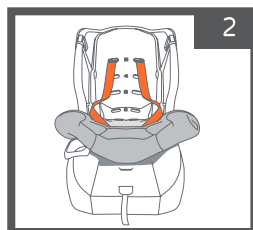

נתב את חגורת הבטיחות דרך מעבר החגורה עם כיוון הנסיעה.

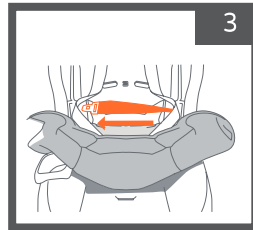

לחץ בחוזקה במרכז כיסא הבטיחות וביד השנייה משוך בחגורת הכתפיים והכנס את החגורה לאבזם הרכב עד הישמע "קליק" הנעילה.  
הדק את חגורת הבטיחות של הרכב.

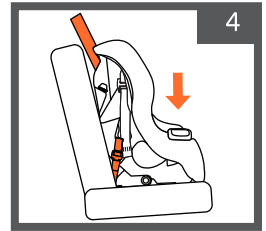

משוך את ריפוד המושב כלפי מעלה והחזר אותו למקומו בחלק העליון, לאחר מכן יש לחבר את כרית הראש הפנימית במקומה. משוך קלות באבזם בחגורה על מנת לוודא כי הוא מאובטח במקומו.

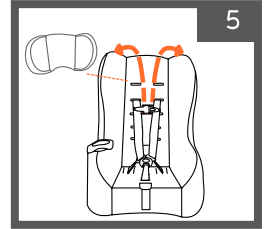

חבר את רצועת העיגון העליונה לוו העגינה המתאים לה (עיין במדריך הרכב לגבי המיקום המדויק של וו העגינה).  
הדק את רצועת העיגון העליונה וודא כי היא מתוחה ואינה משוחררת.

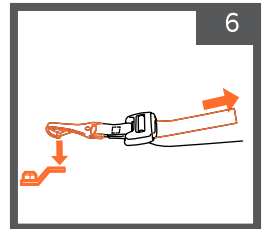

בדוק את עצמך:

יש לבדוק את רמת ההידוק. תפוס בצידי בסיס הכיסא, היכן שחגורת הבטיחות ממוקמת והזז את כיסא הבטיחות מצד לצד, קדימה ואחורה. וודא שמרחב התנועה של הכיסא אינו עולה על 2.5 ס"מ. במידה וכיסא הבטיחות לא מהודק כראוי יש לחזור ולהקין מחדש את כיסא הבטיחות.

### עבור כעת לעמ' 18 - לפרק חגירת הילד בכיסא - באמצעות רצועות הבטיחות

התקנה עם כיוון הנסיעה מ- 10.43 ק"ג ועד 29.48 ק"ג באמצעות חגורת הבטיחות (מותנים):

הנח את כיסא הבטיחות עם כיוון הנסיעה במושב האחורי של הרכב. בסיס הכיסא צריך להיות ישר ככל האפשר על מושב הרכב.

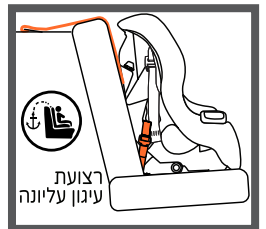
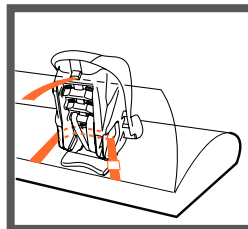

יש לכוון תמיד את רגלית התמיכה למצב זקוף כאשר הכיסא מותקן עם כיוון הנסיעה.

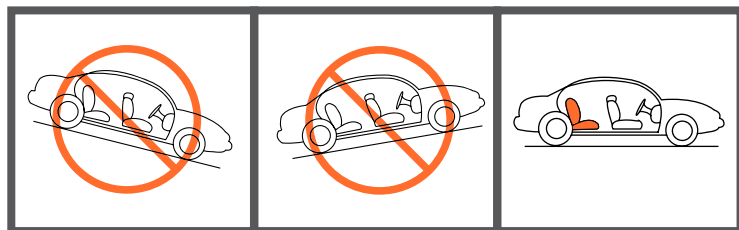
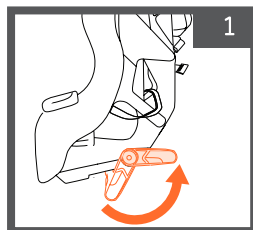

לפני ההתקנה יש לוודא כי הרכב חונה במישור. הנח את כיסא הבטיחות עם כיוון הנסיעה במושב האחורי של הרכב. בסיס הכיסא צריך להיות ישר ככל האפשר על מושב הרכב.

הרחב את רצועות הבטיחות של הכיסא על מנת להוריד את הריפוד בחלקו העליון ולחשוף את מעבר החגורה עם כיוון הנסיעה. יש ללחוץ על כפתור כיוון הרצועות ובו זמנית למשוך את הרצועות ואז להסיר את חלקו העליון של הריפוד.

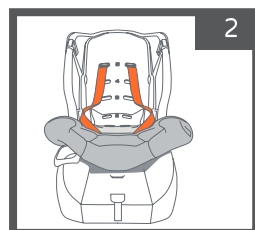

נתב את חגורת הבטיחות דרך מעבר החגורה עם כיוון הנסיעה.

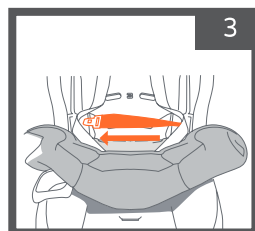

לחץ בחוזקה במרכז כיסא הבטיחות וביד השניה משוך בחגורת הכתפיים והכנס את החגורה לאבזם הרכב עד הישמע "קליק" הנעילה. הדק את חגורת הבטיחות של הרכב.

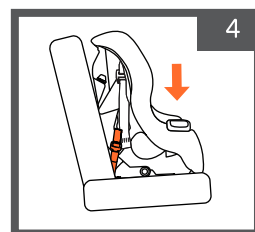

משוך את ריפוד המושב כלפי מעלה והחזר אותו למקומו בחלק העליון, לאחר מכן יש לחבר את כרית הראש הפנימית במקומה. משוך קלות באבזם בחגורה על מנת לוודא כי הוא מאובטח במקומו.

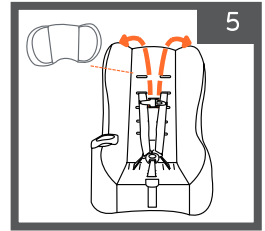

חבר את הרצועות העיגון העליונה לוו העגינה המתאים לה (עיין במדריך הרכב לגבי המיקום המדויק של וו העגינה). הדק את רצועת העיגון העליונה וודא כי היא מתוחה ואינה משוחררת.

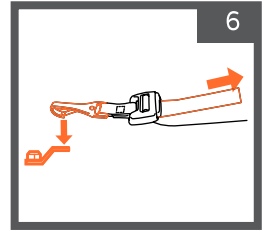

בדוק את עצמך:

יש לבדוק את רמת ההידוק. תפוס בצידי בסיס הכיסא, היכן שחגורת הבטיחות ממוקמת והזז את כיסא הבטיחות מצד לצד, קדימה ואחורה. וודא שמרחב התנועה של הכיסא אינו עולה על 2.5 ס"מ. במידה וכיסא הבטיחות לא מהודק כראוי יש לחזור ולהקין מחדש את כיסא הבטיחות.

### עבור כעת לעמ' 18 - לפרק חגירת הילד בכיסא - באמצעות רצועות הבטיחות

#### חגירת הילד בכיסא הבטיחות:

הנח את הילד במושב הרכב כשגב הילד צמוד לגב מושב הרכב והחלק התחתון של גוף הילד נוגע במושב הכיסא.

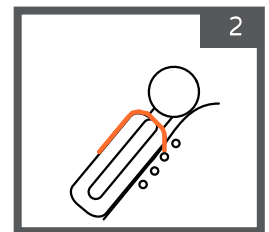
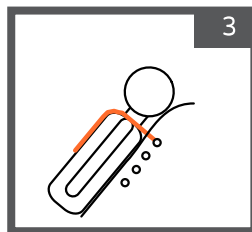
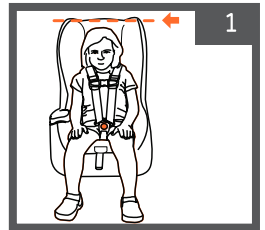

**עם כיוון הנסיעה** - רצועת הבטיחות צריכה להיות ממוקמת במיקום הקרוב ביותר לגובה כתף או מעליה. **לתשומת ליבך:** במצב עם כיוון הנסיעה יש להשתמש במנחי גובה 3,4,5.

**נגד כיוון הנסיעה** - רצועת הבטיחות צריכה להיות ממוקמת במיקום הקרוב ביותר לגובה הכתף או מתחתיה.

הנח את הרצועות מעל כתפי הילד.  
לתשומת ליבך: יש לבדוק שגובה רצועות הבטיחות מתאים לגובה  
כתפי ילדך.

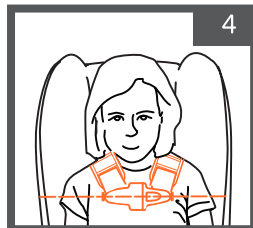

4

אין להשתמש בכרית פנימית לראש במידה וראשו של הילד נוטה  
ליפול קדימה.  
יש להשתמש בכרית הפנימית ממשקל 1.81 ק"ג עד 8 ק"ג.  
יש להשתמש בכרית פנימית לראש במצב התקנה נגד כיוון הנסיעה  
בלבד!

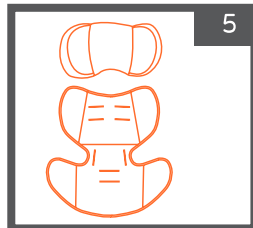

5

הכנס את לשוניות האבזם לתוך האבזם עד הישמע "קליק" הנעילה.  
**לתשומת ליבך:** משוך בחוזקה ברצועות לאחר הנעילה על מנת לוודא  
כי נעולות במקומן.

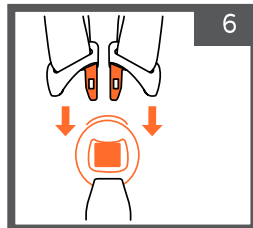

6

מקם את אבזם החזה בקו בית השחי, הצמד את לשוניות לאבזם  
החזה ביחד עד הישמע "קליק" הנעילה.  
יש למשוך ולוודא שהאבזם מאובטח במקומו.  
**לתשומת ליבך:** מיקום אבזם החזה בעת הנעילה צריך להיות ממקם  
בקו חזה הילד, בקו בית השחי ולא מעליו או מתחתיו.

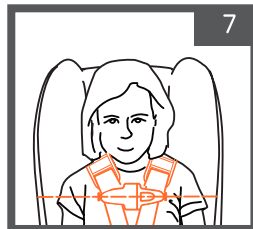

7

הדק את רצועות הכתפיים על ידי משיכה ברצועת כיוון הרצועה.  
במידה ואי אפשר לצבוט את הרצועות סימן שהרצועה הדוקה  
מספיק. יש לשים לב שהיא לא רפויה, שהיא ישרה ולא מסובבת  
ואינה לוחצת על גוף ילדך וגורמת לו לאי נעימות.  
יש להשתמש בכיסוי הרצועות במצב נגד כיוון הנסיעה ועם כיוון  
הנסיעה, למעט מצב של תינוקות במשקל לידה נמוך.

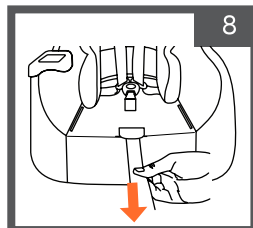

8

להרחבת רצועות הבטיחות: לחץ על כפתור שחרור הרצועות אשר  
נמצא מתחת לריפוד המושב ביד אחת וביד השניה משוך בעדינות את  
הרצועות באזור של אבזם נעילת החזה.

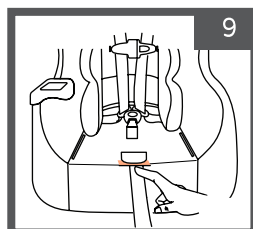

9

## התאמת אורך רצועות הבטיחות:

מנחי גובה רצועות הכתפיים:  
נגד כיוון הנסיעה: מנחים 1, 2 ו-3.  
עם כיוון הנסיעה: מנחים 3, 4 ו-5.

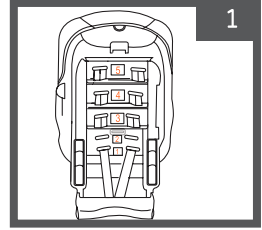

### כיוון גובה הרצועות:

הרחב את הרצועה, שחרר את לולאת קצה הרצועה מלוחית מפצל הרצועות. משוך את לולאת קצה הרצועה דרך משענת גב הכיסא. השחל את לולאות קצה הרצועה דרך החרץ בגובה הרצוי.

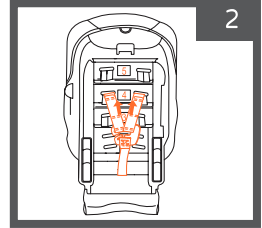

חבר את את לולאת קצה הרצועה ללוחית מפצל הרצועות. יש לוודא כי הלולאה נתפסה במלואה בלוחית המפצל. יש לוודא כי שני רצועות הבטיחות ממוקמות באותו הגובה.

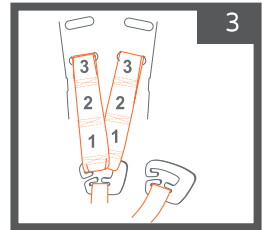

## התאמת רצועת המפשעה:

המרווח בין האבזם לבין הירך צריך להיות בין 1.2 ס"מ ל- 2.5 ס"מ. במידה ולא, יש להתאים את אורך רצועת המפשעה עד שמגיעים למרווח הרצוי בין אוזני האבזם לחלק הגבוה של ירך הילד (יש להתעלם מהבגדים). יש לבדוק תמיד שהאבזם במנח המתאים.

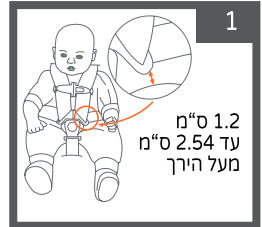

התאמת אורך רצועת המפשעה:  
כדי לקצר את אורך רצועת האבזם, יש למקם את תושבת העוגן דרך החרץ הראשון שלפני האבזם. תושבת העוגן ממוקמת לפני האבזם עצמו.

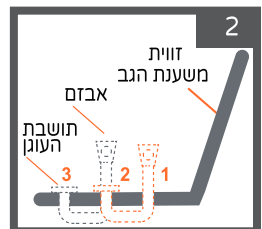

שינוי גובה רצועות הבטיחות והתאמתן לתינוק במשקל לידה נמוך:

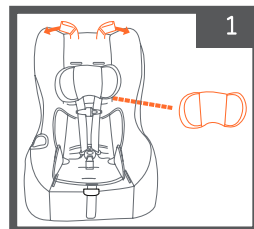
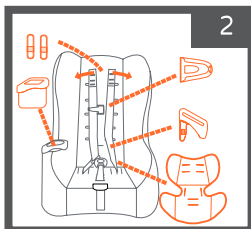
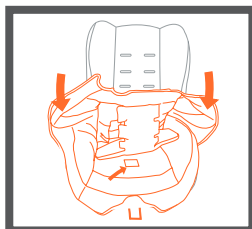

שחרר את קצוות לולאת רצועות הבטיחות ממפצל הרצועה ומשוך את הרצועות דרך משענת הגב. הוצא את כיסוי הרצועה, אבזם החזה ולשונית הרצועה **בצד אחד** והנח בצד. הוצא את מחזיק הכוסות והנח בצד. משוך את רצועת הבטיחות דרך הכרית הפנימית והנח בצד. הרם את ריפוד המושב מלמעלה ומשוך את אבזם מפשעה תוך הסרת ריפוד המושב כולו.

הוצא את הכרית הפנימית לראש והנח בצד.

חובה תמיד להשתמש באבזם מפשעה במנח 1. משוך את תושבת העוגן והעבר אותה דרך מנח 2 (כמתואר באיור).

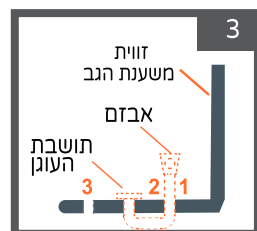

4. השחל את לולאת הרצועה כלפי מטה,

מהצד העליון של חריץ המושב מס' 1.

5. סובב את כיסא הבטיחות והשחל את

קצה לולאת הרצועה חזרה דרך חריץ מס' 2.

6. סובב חזרה את כיסא הבטיחות והוצא את

הרצועה דרך חריץ מס' 3.

7. בצד הנגדי, הפוך את המושב והעבר את

לולאת הרצועה דרך חריץ מס' 3.

8. בחלקו העליון של הכיסא, הכנס את לולאת

הרצועה דרך חריץ מס' 2.

9. הפוך את הכיסא והכנס את הרצועה

דרך חריץ מס' 1.

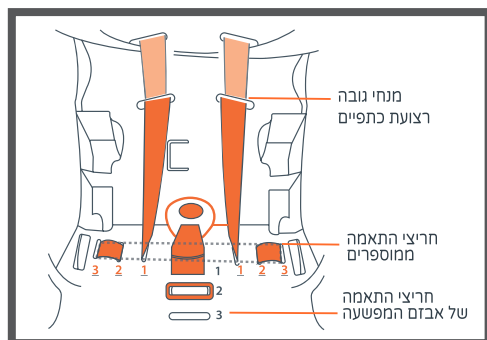

10. בחלק העליון, משוך את הרצועה ואת הלולאה על מנת להדק את הרצועה משני הצדדים.
11. אחוז בקצה לולאת הרצועה, משני צידי הכיסא, ומשוך למעלה כדי להשוות את אורך הרצועות.
12. יש לוודא כי קצוות הרצועות והלולאות באורך שווה.
13. במידה ואורך הרצועות אינו שווה, משוך את הרצועה הקצרה יותר כדי להשוות את האורך.

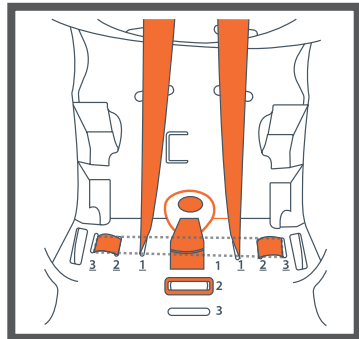

הנח את ריפוד המושב על כיסא הבטיחות, השחל את קצוות לולאות הרצועות דרך החריצים הפנימיים ביותר בחלק התחתון של הריפוד.

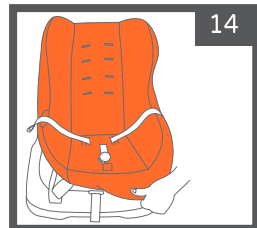

15. השחל את אבזם המפשעה דרך ריפוד המושב.
16. חבר את כרית הגוף הפנימית.
17. חבר את לשונית האבזם לאבזם המפשעה בצד השמאלי של הילד.
18. השחל את קצה לולאת הרצועה דרך החלק האחורי של לשוניות האבזם.
19. השחל את אבזם החזה דרך קצה לולאת הרצועה בצידו השמאלי של הילד.
20. משוך כלפי מעלה את קצה לולאות הרצועות כדי לוודא כי הרצועות באורך שווה.
21. השחל את קצה לולאת הרצועה ואת אבזם המפשעה דרך החריצים הרצויים במושב הכיסא.

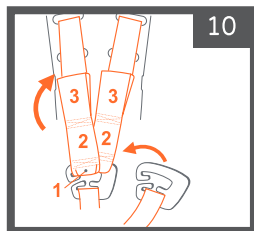
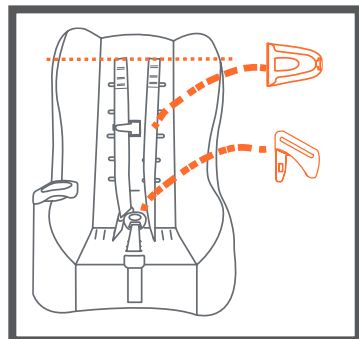

העבר את לולאה מס' 1 (הפנימית ביותר) דרך מפצל הרצועות.

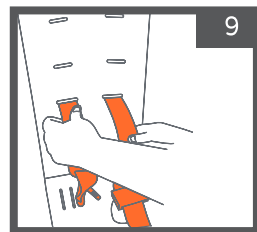

השחל את קצה לולאת הרצועה דרך החריץ הרצוי (מס' 1 או 2). רצועות הכתפיים חייבות להיות גבוהה או קצת מתחת לכתפיו של הילד.



11. אין להשתמש בכיסוי הרצועות כאשר מנתבים את רצועות הבטיחות למנח של תינוק במשקל לידה נמוך.
12. אין להשתמש בכרית ראש פנימית במצב זה.
13. יש להניח את הילד בכיסא הבטיחות ולוודא כי רצועות הכתפיים ממוקמות בגובה כתפי הילד או קצת מתחתיהן.

**ילד בכיסא בטיחות עם כרית פנימית, ללא כרית ראש פנימית וכיסוי רצועות.**

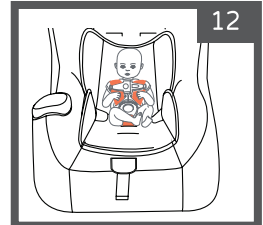

לעולם אין להשתמש בכרית ראש פנימית ובכיסויי רצועות במצב של ניתוב הרצועה למנח 1 עבור תינוק במשקל לידה נמוך.

**לתשומת ליבך:** ניתן לאחסן ולחבר את כרית הראש הפנימית כאשר אינה בשימוש במצב רצועה מס' 5.

**ילד בכיסא בטיחות ללא כרית פנימית, ללא כרית ראש פנימית וכיסוי רצועות.**

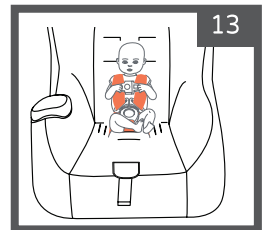

לעולם אין להשתמש בכרית ראש ובכיסויי רצועות במצב של ניתוב הרצועה למנח 1 עבור תינוק במשקל לידה נמוך.

**לתשומת ליבך:** ניתן לאחסן ולחבר את כרית הראש כאשר אינה בשימוש במצב רצועה מס' 5.

**השימוש בכרית ראש, כרית פנימית וכיסוי רצועות בטיחות:**

- השימוש בכרית הראש הפנימית אינו חובה.
- אין להשתמש בכרית הראש במצב ניתוב הרצועה עבור תינוק במשקל לידה נמוך.
- אין למקם את כרית הראש הפנימית ורצועות בטיחות באותם החריצים.
- אין להשתמש בכרית הראש הפנימית כאשר רצועות הבטיחות ממוקמות בחריץ מס' 5.

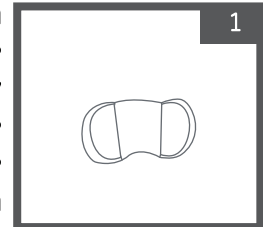

- השימוש בכרית הגוף הפנימית אינו חובה.
- לשימוש במצב נגד כיוון הנסיעה בלבד.
- ניתן להשתמש בכרית הגוף הפנימית במצב ניתוב הרצועה עבור תינוק במשקל לידה נמוך.
- השימוש בכרית הפנימית ממשקל 1.8 ק"ג עד ל משקל 8 ק"ג בלבד.

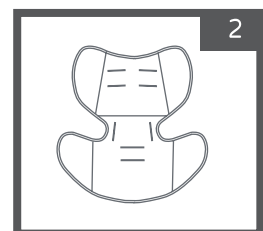

**השימוש בכיסוי רצועות.**

- אין להשתמש בכיסויי הרצועות במצב ניתוב הרצועה עבור תינוק במשקל לידה נמוך.
- חובה להשתמש בכיסויי הרצועות בכל המצבים האחרים.

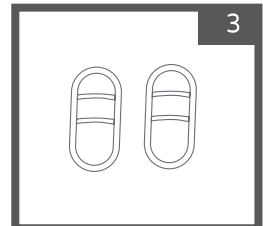

### מנחים של האבזם:

- 1 - לשימוש במצב נגד כיוון הנסיעה ועם כיוון הנסיעה
  - 2 - לשימוש במצב נגד כיוון הנסיעה ועם כיוון הנסיעה
  - 3 - לשימוש בקיצור אבזם בלבד
- לתשומת ליבך:** האבזם צריך להיות בקו המפשעה ולא מתחתיה.

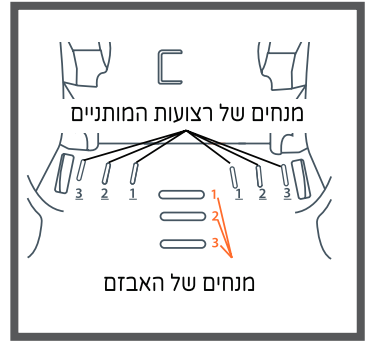

### מנחים של רצועות המותניים:

- 1 - לשימוש במצב קיצור רצועות במצב ניתוב עבור תינוק במשקל לידה נמוך בלבד.
  - 2 - לשימוש עד 18 ק"ג.
  - 3 - לשימוש מעל 18 ק"ג.
- לתשומת ליבך:** הרצועות צריכות להיות בקו המותניים או מעט אחרי קו המותניים, אבל לא מתחתיהן.

### מחזיק כוסות:

#### להסרה:

לשחרור מחזיק הכוסות לחץ על הלשונית בתחתית מחזיק הכוסות, משוך כלפי מעלה והסר אותו.

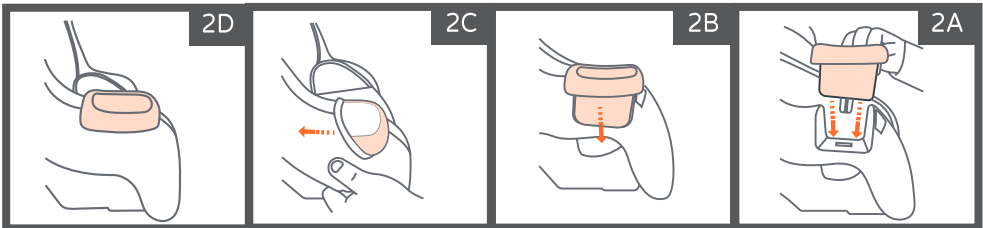
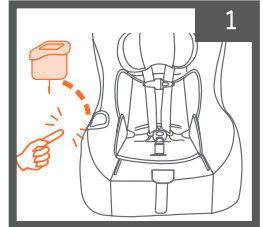

#### לחיבור מחזיק הכוסות:

משוך את הריפוד על מנת לחשוף את מקום מחזיק הכוסות. מקם את מחזיק הכוסות והכנס אותו למקומו בלחיצה קלה. יש למשוך קלות ולוודא כי מאובטח במקומו. משוך חזרה את הריפוד מעל מחזיק הכוסות ומקם אותו במקומו.

#### ניקוי מחזיק הכוסות:

יש לנגב במטלית לחה עם מים וסבון עדין ולשטוף במים נקיים. אין להשתמש בחומרי הלבנה.

## קליפ נועל החגורה:

קליפ נועל חגורה נמצא מתחת לריפוד כיסא הבטיחות, בסמוך למדריך הוראות השימוש (כמתואר באיור).

בדוק את ההתקנה כדי לוודא שכיסא הבטיחות מאובטח במקומו. במידה ואינו מאובטח ונדרש הידוק נוסף יש להשתמש בקליפ נועל חגורה.

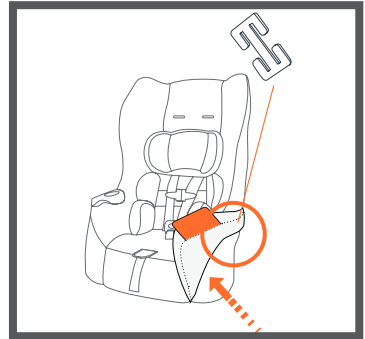

1. נתב את חגורת הבטיחות המשולבת דרך מעבר החגורה בכיסא הבטיחות וחגור את אבזם חגורת הבטיחות של הרכב.
2. הדק את אבזם חגורת הבטיחות ברכב על ידי משיכה כלפי מעלה של חגורת הכתפיים תוך כדי דחיפה מטה של כיסא הבטיחות.
3. לחץ על חגורת הכתפיים וחגורת המותניים ביחד מעל אבזם, תוך כדי לחיצה על כיסא הבטיחות כלפי מושב הרכב, על מנת למנוע ממנו כל תזוזה.
4. פתח את האבזם חגורת הבטיחות של הרכב, תוך הקפדה לא להזיז את האבזם. השחל את קליפ נועל החגורה על חגורת הבטיחות ומקם 1.25 ס"מ מעל הלשונית.
5. חגור מחדש את חגורת הבטיחות ובדוק כי חגורת הבטיחות מותאמת היטב ונשארת הדוקה. יש לוודא כי קליפ נועל החגורה מאובטח במקומו בחגורת הכתפיים ובחגורת המותניים.

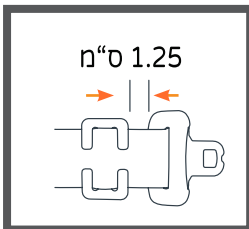

## חיבור כרית הראש הפנימית:

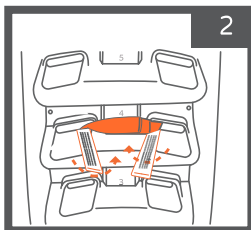

הדק וסגור את רצועות ההצמדה באמצעות לולאות ההידוק.

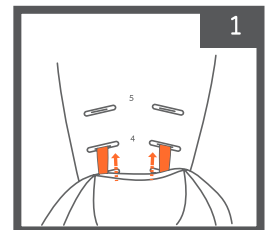

הכנס את רצועות ההצמדה של הכרית דרך חריצי רצועות הכתפיים בגובה הרצוי.

## שימוש במגבת להגבהת כיסא הבטיחות:

ניתן להשתמש במגבת מגולגלת לשיפור גובה כיסא הבטיחות.

לשיפור זווית השכיבה, הנח מגבת מגולגלת בתחתית כיסא הבטיחות, בחלקו הפנימי בצמוד למשענת גב מושב הרכב (כמתואר באיור).

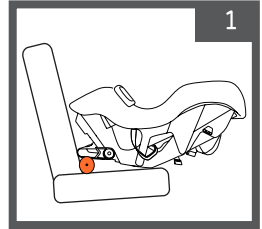

ניתן להשתמש בכמה מגבות לשיפור הגובה.

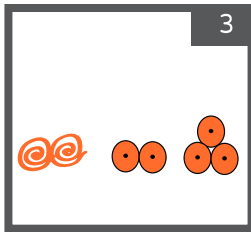

הנח מגבת מגולגלת בתחתית כיסא הבטיחות, בחלקו החיצוני של מושב הרכב (כמתואר באיור).

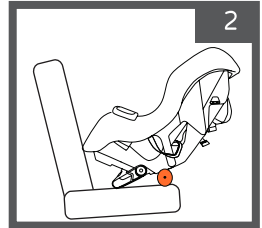

## הסרת הריפוד:

שחרר את קצה לולאת הרצועה מלוחית מפצל הרצועות ומשוך את הרצועות דרך משענת גב הכיסא.

- פתח את אבזם המפשעה.
- פתח את אבזם החזה.

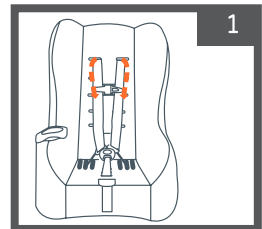

משוך למעלה, שחרר את ריפוד המושב והוצא את רצועות הבטיחות, לשוניות האבזם ואבזם החזה דרך החריצים בריפוד הכיסא.

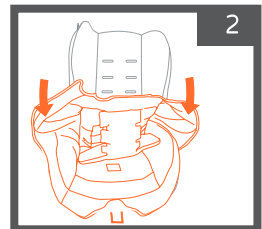

החלק והרם את הריפוד מעל מחזיק כוסות.

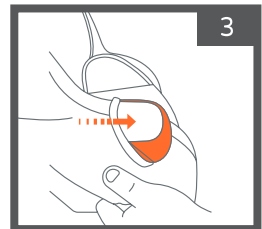

## שימוש במטוסים:

מושב בטיחות מדגם זה מתאים לשימוש במטוסים, אך יש להיוועץ בחברת התעופה. השימוש במושב מטוס הפונה לכיוון הנסיעה בלבד, בהתאם להוראות במדריך זה.

## ניקוי ותחזוקה:

### **ניקוי הריפוד, כרית פנימית גוף וכרית ראש פנימית:**

ניתן לנקות בעזרת ספוג או מטלית רכה עם מים חמימים וסבון עדין.  
אין לכבס במכונת כביסה.  
אין לייבש במייבש כביסה  
אין להשתמש בניקוי יבש  
אין להשתמש בחומרי הלבנה.

### **ניקוי חלקי כיסא הבטיחות ואבזמים:**

ניתן לנגב באמצעות מטלית רכה עם מים וסבון עדין.  
יש לשים לב לא להרטיב את התוויות.  
יש לייבש היטב בעזרת מגבת.  
אין להשתמש בחומרי הלבנה או חומרי נקוי ביתיים.



مقعد أمان

# Trooper 3 in 1 convertible car seat

تعليمات الاستخدام والعناية

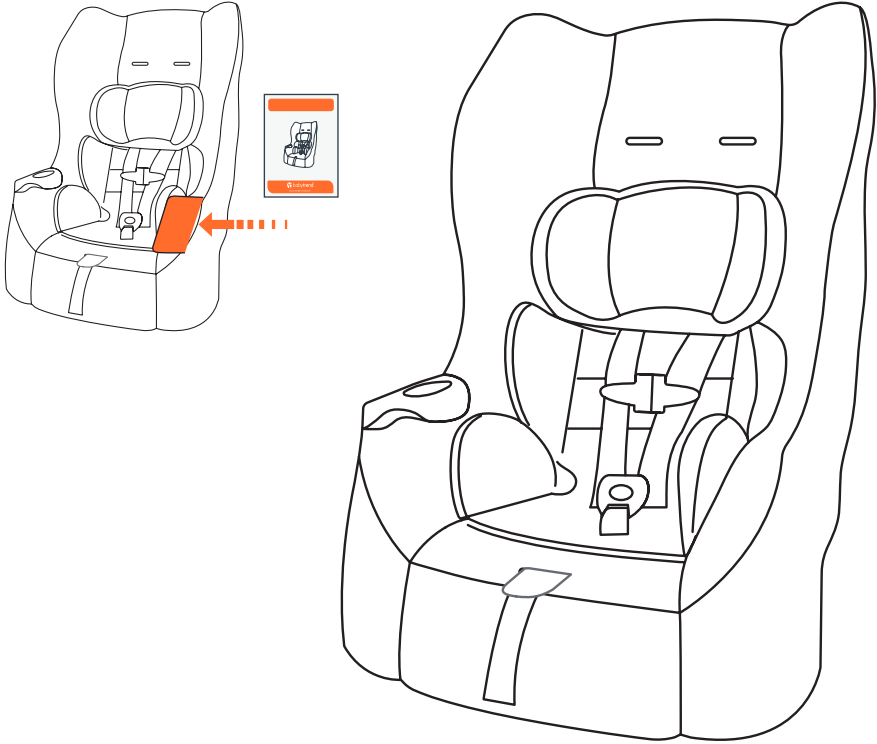

تسويقها **دافرون**

المصنع: Dongguan Golden Prosper Baby Products Co., Ltd, الصين.

شك: Baby Trend, Inc, الولايات المتحدة.

نموذج: CV01 اسم طراز الشركة المصنعة: Trooper 3 in 1 convertible car seat

المستورد: دافرون للاستيراد والتصدير المحدودة، المنطقة الصناعية جولس

تاجر معتمد: 511345241 هاتف: 04-9966333 www.davron.co.il

## هام: احتفظ بها للاستخدام في المستقبل قراءة بعناية!

يرجى قراءة التعليمات التالية بعناية قبل استخدام ،  
واحتفظ بها كمرجع في المستقبل.  
الفشل في الامتثال لهذه الأحكام قد يعرض الطفل للخطر.

- تحذير:** مقعد السيارة هذا مخصص للأطفال منذ الولادة  
من وزن 1.81 كجم إلى 29.48 كجم وارتفاع 127 سم.  
من 1.81 كجم إلى 18.14 كجم - التثبيت بعكس اتجاه السير  
من 10.43 كجم إلى 29.48 كجم - التثبيت مع اتجاه السفر
- تحذير:** قم بإزالة جميع العبوات البلاستيكية لمنع الاختناق.
- تحذير:** لا تترك الطفل دون رقابة.
- تحذير:** أثناء تجميع / ضبط المنتج ، تأكد من أن الأجزاء المتحركة لا  
تتلامس مع الطفل.
- تحذير:** لا تجلس أكثر من طفل في مقعد.
- تحذير:** لا تضع مقعد الأمان في مقعد السيارة بوسادة هوائية نشطة.
- تحذير:** لا تستخدم مقعد الأمان في حالة تلف / فقدان أحد أجزائه.
- تحذير:** لا تستخدم مقعد الأمان في حالة عدم عمل أحزمة الأمان أو  
تمزقها أو فقدها.
- تحذير:** لا تقم بإضافة ملحقات لمقعد الأمان ، والتي لم تتم الموافقة  
عليها من قبل الشركة المصنعة.
- تحذير:** لا تقم بإجراء أي تغييرات على مقعد الأمان أو أحزمة الأمان أو  
أي مكون آخر لمقعد الأمان.
- تحذير:** لا تستخدم مقعد الأمان بدون الحشو ولا تستبدله بحشوة لم  
يتم اعتمادها من قبل الشركة المصنعة أو المستورد.

**تحذير:** تأكد من أن الطفل لا يلعب بإبزيم حزام الأمان لمنعه من الفتح.  
**تحذير:** تأكد من عدم وجود أشياء / أجسام مفكوكة بين مقعد الأمان ومقعد السيارة.

**تحذير:** تأكد من ربط الطفل بمقعد الأمان في جميع الأوقات.

**تحذير:** تأكد من ارتداء جميع ركاب السيارة أحزمة الأمان أثناء القيادة.

**تحذير:** تأكد من أن أجزاء مقعد السيارة أو أحزمة الأمان ليست عالقة في باب

السيارة أو أسفل المقعد القابل للطي. إذا كانت السيارة مزودة بمقعد قابل للطي ،

فتأكد من عدم طيها وإحكام تثبيتها في مكانها.

**تحذير:** تأكد دائماً من أن الإبزيم مغلق بإحكام. إذا لم يكن الإبزيم مغلقاً ،

فقد يصاب الطفل.

**تحذير:** وفقاً لإحصائيات الحوادث ، الأطفال في المقاعد الخلفية للسيارة أكثر

أماناً من المقاعد الأمامية.

**تحذير:** لا تضع طفلك في مقعد الأمان دون أن يثبت بمقعد السيارة.

**تحذير:** لا تسمح للأطفال باللعب بالقرب من مقعد الأمان أو داخله.

**تحذير:** من الضروري استبدال مقعد الأمان بمقعد جديد إذا تعرضت

السيارة لحادث من أي نوع.

**تحذير:** لا تنقل مقعد الأمان لشخص آخر بدونه

تأكد من قراءة تعليمات الاستخدام بعناية.

**تحذير:** لا تستخدم مواد تنجيد مقاعد الشركة المصنعة الأخرى في هذا

الكروسي.

**تحذير:** قد يؤدي تثبيت مقعد السيارة في الوضع الخاطئ إلى زيادة خطر

التعرض لإصابات خطيرة!

**تحذير:** قد يؤدي عدم تطابق قياسات جسم طفلك مع مقعد الأمان إلى

إصابات خطيرة في حالة وقوع حادث.

**تحذير:** يجب تثبيت مقعد الأمان في مقعد السيارة المواجه لاتجاه السير.

**تحذير:** لا تقم بتثبيت مقعد الأمان في مقعد السيارة المواجه لاتجاه السير

أو إلى جانبه.



**تحذير:** بعد تعرض السيارة لأشعة الشمس ، تأكد من أن الأجزاء البلاستيكية والمعدنية ليست ساخنة للغاية وبعد ذلك فقط ضع الطفل في المقعد.

**تحذير:** لا تستخدم مقعد السيارة هذا خارج السيارة وفي غير الأغراض المخصصة له وفقاً لهذا الدليل.

**تحذير:** لا تترك أشياء مفكوكة في السيارة. أثناء الكبح أو وقوع حادث ، ستفك هذه الأشياء وتعرض ركاب السيارة للخطر.

**تحذير:** تأكد من تثبيت مقعد السيارة في مقعد السيارة باستخدام حزام مقعد السيارة أو نظام المزلاج ، حتى لو لم يكن الطفل جالساً في مقعد السيارة. قد يتم إلقاء كرسي غير مؤمن وإصابة الركاب في حالة الانعطاف الحاد أو التوقف المفاجئ أو وقوع حادث.

**تحذير:** في حالة وقوع حادث ، يمكن تحرير الطفل بسرعة من خلال فتح الإيزيم.

**تحذير:** لا تضع أشياء ثقيلة على مقعد السيارة أثناء تخزينه.

**تحذير:** لا يمكن استخدام هذا المنتج إلا على متن طائرة بها أحزمة أمان

مدمجة في مقعد الأمان! لا تستخدم مقعد الأمان على متن الطائرة كمعزل!

**تحذير:** وفقاً لتوصية الشركة المصنعة ، سيتم استخدام كرسي الأمان هذا لمدة تصل إلى 7 سنوات من التاريخ المحدد على الملصق الموجود أسفل الكرسي. هذه التوصية غير صالحة إذا تعرضت السيارة لحادث ، وفي هذه الحالة يجب استبدال مقعد الأمان بمقعد آخر.

**تحذير:** لا تستخدم مقعد السيارة المستعمل دون معرفة استخدامه السابق.

**تحذير:** يجب اتباع التعليمات الواردة في هذا الدليل وفي دليل سيارتك بعناية. إذا كانت هناك أشياء تتعارض مع بعضها البعض ، فيجب عليك اتباع دليل السيارة فيما يتعلق بالإشارة إلى حزام المقعد والمزلاج والوسادة الهوائية في السيارة.

## مقدمة لمقعد الأمان:

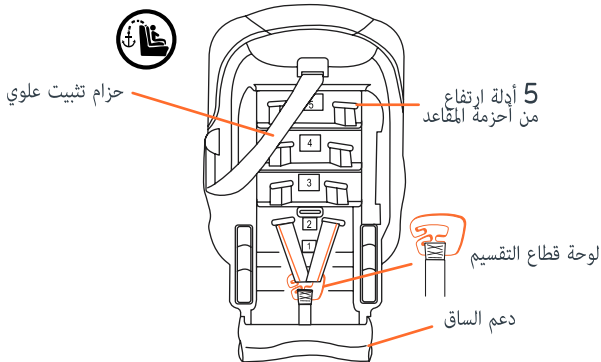
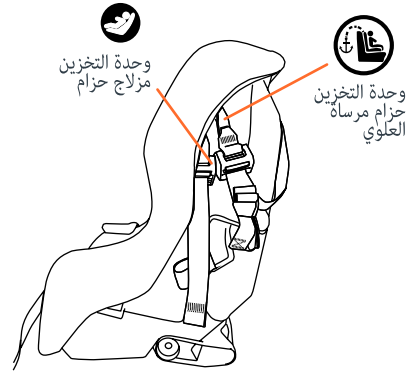
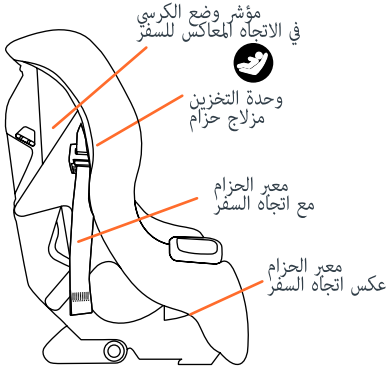
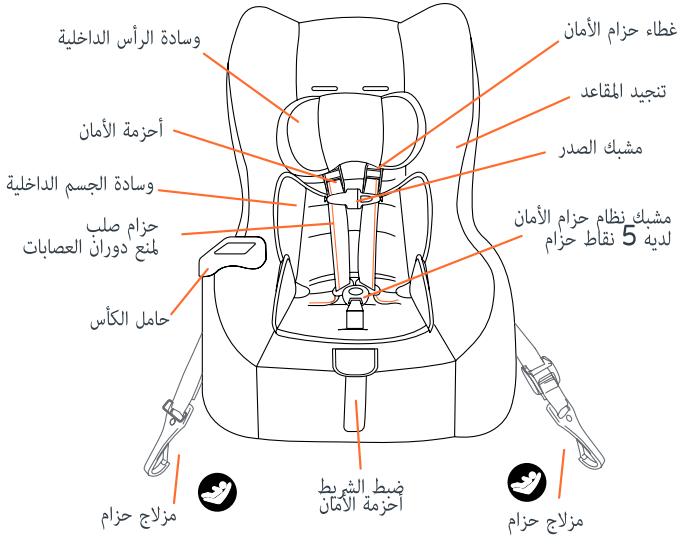

## استخدام كرسي الامان:

←	التثبيت في وضع مقعد السيارة عكس اتجاه السفر	→
←	ربط الطفل بأشرطة المقعد	→
1.81	9.97	18.14
كغ	كغ	كغ
←	تركيب الكرسي بالمزالج أو	→
←	تثبيت المقعد بحزام السيارة	→

←	التثبيت في وضع مقعد السيارة مع اتجاه السفر	→
←	ربط الطفل بأشرطة المقعد	→
10.43	24.9	29.48
كغ	كغ	كغ
←	تركيب الكرسي بالمزالج أو	→
←	تثبيت المقعد بحزام السيارة	→

وفقاً لتوصيات أكاديمية طب الأطفال: \* يجب أن يجلس الطفل حتى سن الثانية في مواجهة اتجاه السفر ، أو حتى يصل إلى أقصى ارتفاع ووزن مخصص للجلوس في مواجهة اتجاه السفر.

\* يجب استخدام مقعد الأمان الذي يتضمن حزام الطفل مع أحزمة المقاعد في وقت متأخر قدر الإمكان ، حتى يصلوا إلى أقصى ارتفاع ووزن مخصصين للحزام بمقعد الأمان.

كرسي الأمان هذا مناسب للاستخدام من قبل الأطفال الذين يتراوح وزنهم بين 1.81 و 29.48 كجم ويصل ارتفاعه إلى 127 سم.

التثبيت في الاتجاه المعاكس للسفر لطفل يقل وزنه عن 9.97 كجم.

التركيب في الموضع مع اتجاه السفر من وزن 10.43 - 29.48 كغ وحد أدنى للعمر سنة.

## موضع مقعد الأمان في مقعد السيارة:

يرجى ملاحظة ما يلي: يؤدي وضع مقعد الأمان بشكل غير لائق إلى زيادة خطر الإصابة أو الوفاة الخطيرة.

**تحذير:** يجب تثبيت مقعد السيارة بإحكام وإبقائه مثبتاً بإحكام في جميع الأوقات. سيؤدي وضع أو استخدام مقعد السيارة غير المؤمن بشكل غير صحيح في السيارة إلى زيادة خطر الوفاة أو الإصابة الخطيرة.

**تحذير:** اتبع التعليمات الواردة في هذا الدليل وفي دليل مركبتك بخصوص تركيب مقعد الأمان. إذا لم تكن متأكدًا من الموقع الصحيح ، يجب عليك مراجعة الشركة المصنعة للسيارة.

وفقاً لإحصاءات الحوادث ، يكون الأطفال أكثر أماناً عندما يتم تثبيت مقعد الأمان في المقعد الخلفي للسيارة ، وخاصة في المقعد الظهر الأوسط (في المقعد خلف السائق ، وليس في المقعد الخلفي في سيارة بها أكثر من 6 مقاعد).

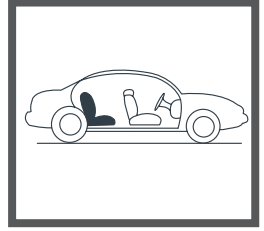

لا تضع مقعد الأمان في مقعد السيارة في مواجهة اتجاه السير.  
لا تضع مقعد الأمان في مقعد السيارة الجانبي.  
لا تضع مقعد الأمان في مقعد السيارة مع مسند ظهر قابل للطي.

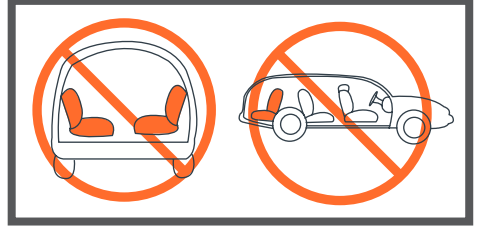

نوصي بأن يجلس شخص بالغ مع الطفل في المقعد الخلفي للإشراف عليه.  
يرجى ملاحظة: إذا كانت سيارتك لا تحتوي على نظام مزلاج في المقعد الأوسط ، فيمكن تأمين مقعد الأمان باستخدام حزام الأمان.



**تحذير:** لا تقم أبداً بتثبيت مقعد السيارة في المقعد الأمامي عندما تكون الوسادة الهوائية نشطة. قد يؤدي هذا إلى إصابة خطيرة أو الوفاة. المقعد الخلفي في السيارة هو الأكثر أماناً للأطفال حتى سن 12 عاماً.

**تحذير:** لا تضع مقعد الأمان في مقعد السيارة بوسادة هوائية نشطة.

**تحذير:** لا تستخدم حزام التثبيت العلوي.

**تحذير:** للأطفال الخدج والأطفال منخفضي الوزن ، استشر الطبيب قبل استخدام مقعد الأمان.

**تحذير:** حتى وزن 9.97 كجم والعمر سنة واحدة ، يجب أن يكون مقعد الأمان في الوضع المعاكس لاتجاه السفر.

يمكنك اختيار ثلاثة خيارات للتثبيت في وضع مقعد الأمان لوزن يصل إلى 18.1 كجم.

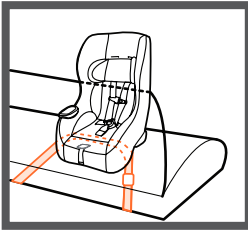

التثبيت مع حزام السيارة  
حزام الخصر فقط

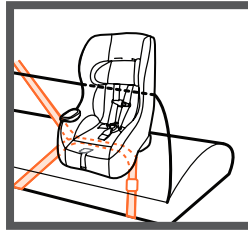

التثبيت مع حزام السيارة  
حزام الكتف + الخصر

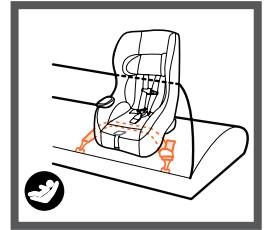

التثبيت مع المزالج.

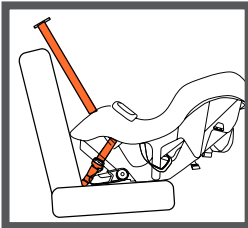

الطفل المولود  
قبل اوانه

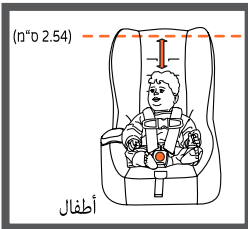

أطفال

- يجب وضع مقعد الأمان في المقعد الخلفي عكس اتجاه السير.
- يجب أن يكون مقعد الأمان عكس اتجاه السفر عند وزن الطفل تحت 9.97 كجم
- يجب تثبيت مقعد الأمان بإحكام في مقعد السيارة. يجب تحريك الكرسي الأمان من جانب إلى آخر والتأكد من أنه لا يتحرك أكثر من 2.5 سم من مكانه.
- عند فحص مؤشر مستوى المقعد ، تأكد من وقوف السيارة على المستوى.
- يجب أن تكون حمالات الكتف على ارتفاع أكتاف الطفل أو أعلى قليلاً ، ومشبك الصدر عند مستوى الإبط.
- تأكد من أن رأس الطفل يقع على الأقل 2.5 سم تحت الجزء الجزء العلوي من مسند الرأس.
- حسب توصيات أكاديمية طب الأطفال: • يجب أن يجلس الطفل حتى سن الثانية بعكس اتجاه السفر ، أو حتى يصلوا إلى الطول والوزن الحد الأقصى مخصص للجلوس عكس اتجاه السفر.

هناك الآن ثلاثة خيارات للتثبيت لتختار من بينها:

التثبيت مقابل اتجاه السير باستخدام المزالج - ص 8.

تركيب عكس اتجاه السير باستخدام حزام الكتف والخصر - ص 9

تركيب عكس اتجاه السير باستخدام حزام الخصر - ص 11

## التّركيب عكس اتجاه السير من 1.81 كجم إلى 18.14 كجم باستخدام المزالج:

ضع مقعد الأمان في عكس اتجاه السير في المقعد الخلفي للسيارة. يجب أن تكون قاعدة المقعد مستقيمة قدر الإمكان على مقعد السيارة ، مع توسيط مقعد الأمان بين مثبتي المزالج السفليين. راجع دليل السيارة فيما يتعلق بموقع مثبتات المزالج واستخدامهما.

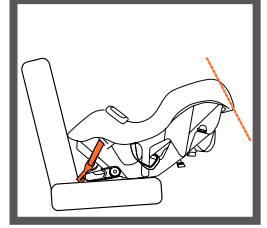

يجب دائماً توجيه الساق الداعمة إلى وضع الاستلقاء عند التثبيت عكس اتجاه الحركة. ستحافظ زاوية مقعد الأمان على رأس الطفل في الموضع الصحيح والممرات الهوائية مفتوحة.

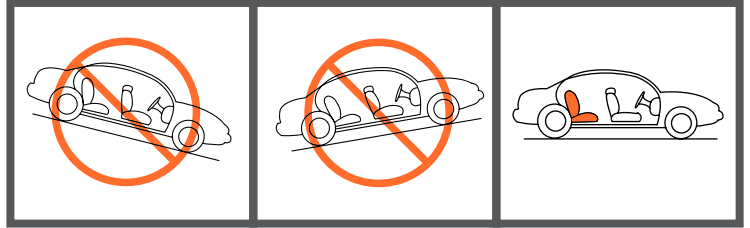
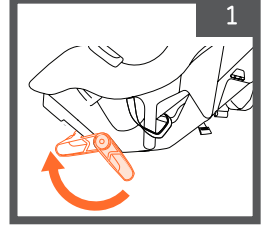

قبل التثبيت ، تأكد من وقوف السيارة على مستوى مستوي بحيث يعرض مؤشر زاوية المقعد الموجود على الجانب الأيسر من مقعد الأمان زاوية المقعد بشكل صحيح.

قم بتوجيه أحزمة المزالج عبر ممر الحزام في الوضع عكس اتجاه الحركة وتحت تنجيد المقعد. يرجى ملاحظة ما يلي: يجب أن يكون رباط المزالج مستقيماً وغير ملتوي أو ملتوي.

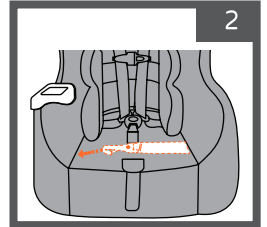

اضغط بقوة في منتصف مقعد الأمان وقم بتوصيل موصل المزالج بنقطة تثبيت السيارة.

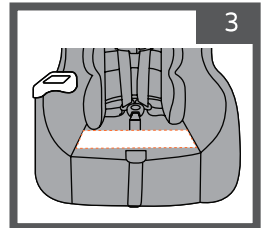

اربط موصل المزلاج عن طريق سحب طرف الحزام لأعلى من خلال الفتحة الموجودة في تنجيد المقعد. اسحب موصل المزلاج لأعلى للتأكد من تثبيته بإحكام وتثبيتته في مكانه.

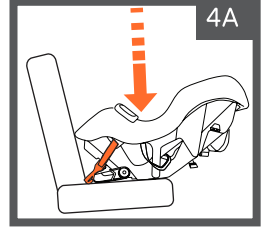
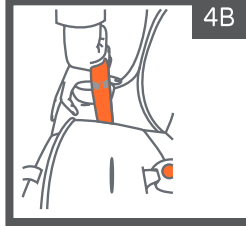

مؤشر مقعد الأمان:

من أجل الحفاظ على مجرى الهواء مفتوحًا للطفل ، يجب الحفاظ على زاوية الكرسي بشكل صحيح. بالنسبة لطفل يزن 9.97 - 1.81 كجم - تأكد من وقوف السيارة على المستوى ، وأن الفقاعة موجودة في وسط المؤشر ، بين الخططين (كما هو موضح في الشكل). بالنسبة لطفل يزن 18.14 - 10.43 كجم - تأكد من أن الخط المميز على الكرسي مواز للأرض.

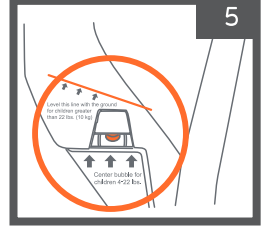

تحقق من نفسك:

✓ تحقق من مستوى ضبط. أمسك بجوانب قاعدة المقعد ، حيث يوجد شريط المزلاج ، وحرك مقعد الأمان من جانب إلى آخر ، للأمام والخلف. تأكد من أن مساحة حركة الكرسي لا تتعدى 2.5 سم. إذا لم يتم تثبيت مقعد الأمان بشكل صحيح ، فيجب عليك العودة وإعادة تثبيت مقعد الأمان.

## انتقل الآن إلى الصفحة 18 - إلى الفصل الخاص بحزام الطفل في المقعد - باستخدام أحزمة الأمان

التركيب عكس اتجاه السير من 1.81 كيلو جرام إلى 18.14 كيلو جرام باستخدام حزام الأمان (أكتاف + خصر):

ضع مقعد الأمان في عكس اتجاه السير في المقعد الخلفي للسيارة. يجب أن تكون قاعدة الكرسي مستقيمة قدر الإمكان على مقعد السيارة.

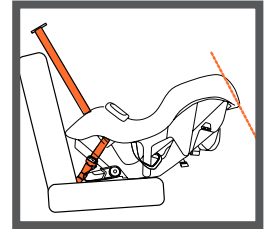

يجب دائماً توجيه الساق الداعمة إلى وضع الاستلقاء عند التثبيت عكس اتجاه الحركة. ستحافظ زاوية مقعد الأمان على رأس الطفل في الموضع الصحيح والممرات الهوائية مفتوحة.

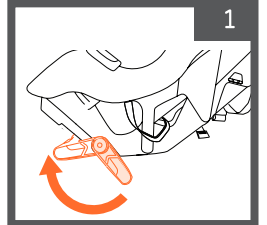

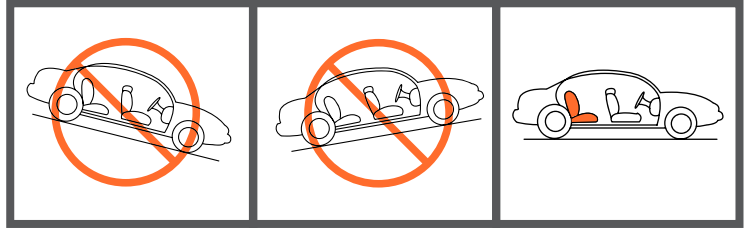

قبل التثبيت ، تأكد من وقوف السيارة على مستوى مستوي بحيث يعرض مؤشر زاوية المقعد الموجود على الجانب الأيسر من مقعد الأمان زاوية المقعد بشكل صحيح.

قم بتوجيه حزام الأمان (الكتفين + الخصر) عبر ممر الحزام في الاتجاه المعاكس للسير وتحت تنجيد المقعد وأخرجه عبر ممر الحزام على الجانب الآخر.  
يرجى ملاحظة ما يلي: يجب أن يكون حزام الأمان مستقيماً وغير ملتوي أو ملتوي.

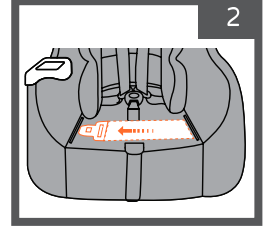

اضغط بقوة في منتصف مقعد الأمان واسحب الكتف باليد الأخرى وأدخل الحزام في إبزيم السيارة حتى تسمع صوت "نقرة" القفل.  
اربط حزام أمان السيارة.  
اسحب إبزيم الحزام برفق للتأكد من تثبيته بإحكام في مكانه.

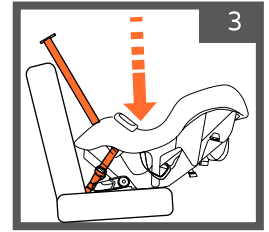

مؤشر مقعد الأمان:

من أجل الحفاظ على مجرى الهواء مفتوحاً للطفل ، يجب الحفاظ على زاوية الكرسي بشكل صحيح.  
بالنسبة لطفل وزن 9.97 - 1.81 كجم - تأكد من وقوف السيارة على المستوى ، وأن الفقاعة موجودة في وسط المؤشر ، بين الخطين (كما هو موضح في الشكل).  
بالنسبة لطفل وزن 18.14 - 10.43 كجم - تأكد من أن الخط المميز على الكرسي مواز للأرض.

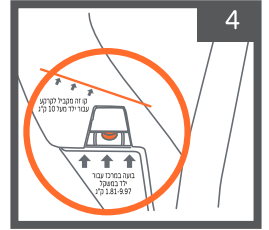

تحقق من نفسك:

✓ تحقق من مستوى ضيق. أمسك بجوانب قاعدة المقعد ، حيث يوجد حزام الأمان ، وحرك المقعد من جانب إلى آخر ، ذهاباً وإياباً. تأكد من أن مساحة حركة الكرسي لا تتعدى 2.5 سم. إذا لم يتم تثبيت مقعد الأمان بشكل صحيح ، فيجب إعادة تثبيت مقعد الأمان.

انتقل الآن إلى الصفحة 18 - إلى الفصل الخاص بحزام الطفل في المقعد - باستخدام أحزمة الأمان



التّركيب عكس اتجاه السير من 1.81 كيلو جرام الي 18.14 كيلو جرام باستخدام حزام الخصر:

ضع مقعد الأمان في عكس اتجاه السير في المقعد الخلفي للسيارة. يجب أن تكون قاعدة الكرسي مستقيمة قدر الإمكان على المقعد تكوين.

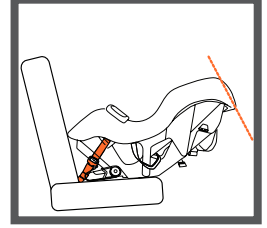
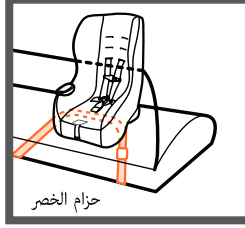

يجب دائماً توجيه الساق الداعمة إلى وضع الاستلقاء عند التثبيت عكس اتجاه الحركة. ستحافظ زاوية مقعد الأمان على رأس الطفل في الموضع الصحيح والممرات الهوائية مفتوحة.

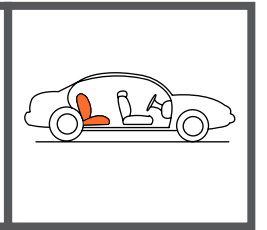
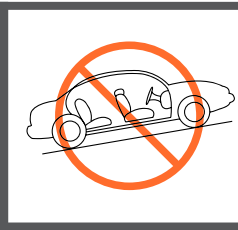
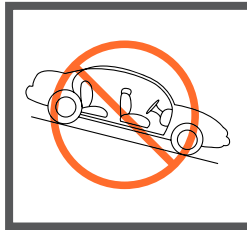
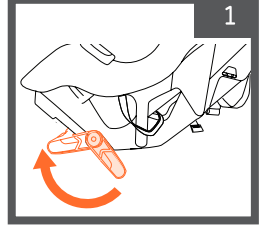

قبل التثبيت ، تأكد من وقوف السيارة على مستوى مستوي بحيث يعرض مؤشر زاوية المقعد الموجود على الجانب الأيسر من مقعد الأمان زاوية المقعد بشكل صحيح.

قم بتوجيه حزام الحوض عبر ممر الحزام المواجه للخلف وأسفل تنجيد المقعد وقم بإزالته عبر ممر الحزام على الجانب الآخر. يرجى ملاحظة ما يلي: يجب أن يكون حزام الأمان مستقيماً وغير ملتوي أو ملتوي.

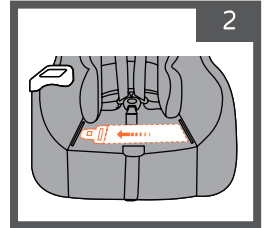

اضغط بقوة في منتصف مقعد الأمان واسحب حزام الخصر باليد الأخرى وأدخل الحزام في إبزيم السيارة حتى تسمع "نقرة" القفل. اربط حزام أمان السيارة. اسحب إبزيم الحزام برفق للتأكد من تثبيته بإحكام في مكانه.

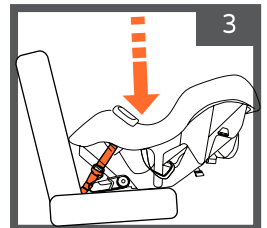

مؤشر مقعد الأمان:

من أجل الحفاظ على مجرى الهواء مفتوحًا للطفل، يجب الحفاظ على زاوية الكرسي بشكل صحيح. بالنسبة لطفل يزن 9.97 - 1.81 كجم - تأكد من وقوف السيارة على المستوى، وأن الفقاعة موجودة في وسط المؤشر، بين الخطين (كما هو موضح في الشكل). بالنسبة لطفل يزن 18.14 - 10.43 كجم - تأكد من أن الخط المميز على الكرسي مواز للأرض.

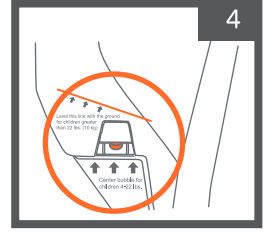

بدوك את עצמך:

יש לבדוק את רמת ההידוק. תפוס בצידי בסיס הכיסא, היכן שחגורת הבטיחות ממוקמת והזז את כיסא הבטיחות מצד לצד, קדימה ואחורה. וודא שמרחב התנועה של הכיסא אינו עולה על 2.5 ס"מ. במידה וכיסא הבטיחות לא מהודק כראוי יש לחזור ולהתקין מחדש את כיסא הבטיחות.

עבור כעת לעמ' 18 - לפרק חגירת הילד בכיסא - באמצעות רצועות הבטיחות

النقاط البارزة المتعلقة بالتركيب مع اتجاه الحركة من 10.43 كجم إلى 29.48 كجم:

للاستخدام من 10.43 كجم إلى 29.48 كجم

السن لا يقل عن سنة | أقصى ارتفاع 127 سم

**تحذير:** لا تقم بتثبيت مقعد الأمان في هذا الوضع لطفل لم يبلغ من العمر عامًا واحدًا.  
**تحذير:** عند التثبيت في اتجاه السفر، تأكد من أن الطفل يلبي جميع متطلبات العمر والوزن المحددة في هذا الدليل.

يمكنك اختيار ثلاثة خيارات للتثبيت في وضع مقعد السيارة مع اتجاه السفر:

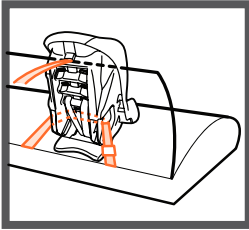

التثبيت بحزام السيارة

(حزام الخصر) وحزام التثبيت العلوي.

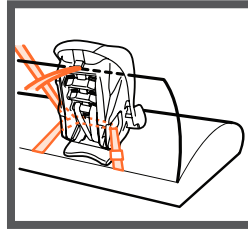

التثبيت مع حزام السيارة

(الكف + حزام الخصر)

وحزام التثبيت العلوي.

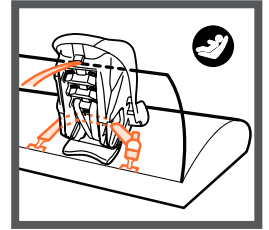

التثبيت مع الأشرطة المزلاج

وحزام تثبيت علوي - للاستخدام

حتى وزن 24.9 كجم.

- يجب وضع مقعد الأمان في المقعد الخلفي المواجه لاتجاه السير.
- يجب تثبيت مقعد الأمان بإحكام في مقعد السيارة. حرك مقعد الأمان من جانب إلى آخر وتأكد من أنه لا يتحرك أكثر من 2.5 سم من موضعه.

- يجب أن تكون حمالات الكتف على مستوى أكتاف الطفل أو فوقها بقليل ، وأن يكون مشبك الصدر عند مستوى الإبط.
- يجب أن يكون الجزء العلوي من أذني الطفل في الجزء العلوي من مقعد السيارة أو أسفله بقليل.

التثبيت مع اتجاه السير من 10.43 كجم إلى 24.9 كجم باستخدام المزلاج:

## تحذير: لا تقم بالتثبيت بهذه الطريقة لطفل يزيد وزنه عن 24.9 كجم!

ضع مقعد السيارة المواجه للأمام في المقعد الخلفي للسيارة. يجب أن تكون قاعدة الكرسي مستقيمة قدر الإمكان على المقعد تقوم السيارة بتوسيط مقعد الأمان بين مثبتات المزلاج السفلية. راجع دليل السيارة فيما يتعلق بموقع مثبتات المزلاج واستخدامها.

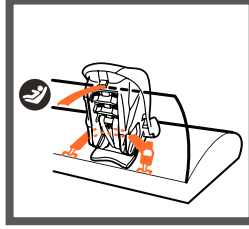

يجب دائماً توجيه ساق الدعم إلى الوضع الرأسي عند تثبيت الكرسي في اتجاه الحركة.

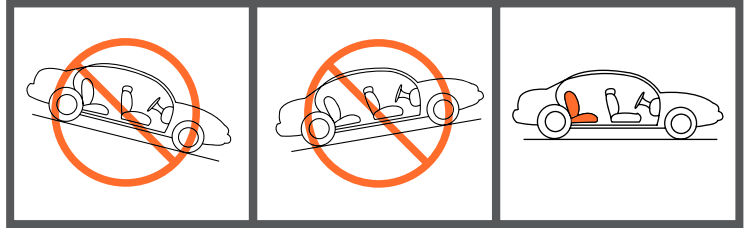
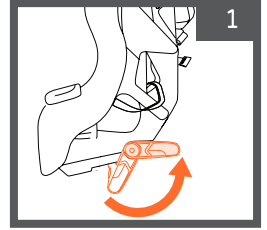

قبل التثبيت ، تأكد من وقوف السيارة على أرض مستوية. ضع مقعد السيارة المواجه للأمام في المقعد الخلفي للسيارة. يجب أن تكون قاعدة الكرسي مستقيمة قدر الإمكان على مقعد السيارة.

قم بمد أحزمة الأمان الخاصة بالكرسي من أجل خفض المفروشات في الجزء العلوي وكشف ممر الحزام مع اتجاه الحركة. اضغط على زر ضبط الحزام واسحب الأشرطة في نفس الوقت ثم أزل الجزء العلوي من الحشوة.

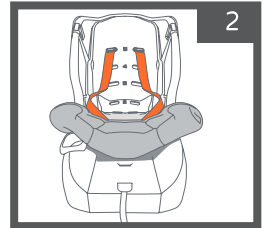

قم بتوجيه أشرطة المزلاج عبر ممر الحزام مع اتجاه الحركة.

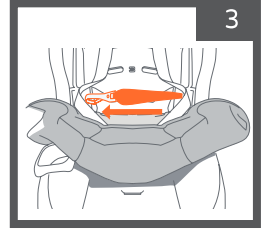

اضغط بقوة في منتصف مقعد الأمان و قم بتوصيل موصل المزلاج بنقطة تثبيت السيارة. اسحب موصل المزلاج لأعلى للتأكد من تثبيته بإحكام وتثبيته في مكانه.

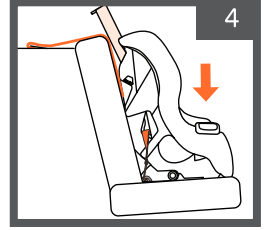

اسحب تنجيد المقعد لأعلى وضعه في مكانه من الأعلى ، ثم ثبت مسند الرأس الداخلي في مكانه.

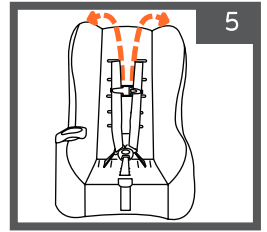

قم بتوصيل شريط التثبيت العلوي بخطاف التثبيت المقابل (راجع دليل السيارة لمعرفة الموقع الدقيق لخطاف التثبيت).

اربط حزام التثبيت العلوي وتأكد من أنه مشدود وغير فضفاض.

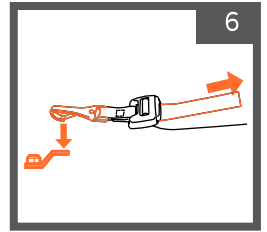

تحقق من نفسك:

✓ تحقق من مستوى ضيق. أمسك بجوانب قاعدة المقعد ، حيث يوجد حزام الأمان ، وحرك المقعد من جانب إلى آخر ، ذهابًا وإيابًا. تأكد من أن مساحة حركة الكرسي لا تتعدى 2.5 سم. إذا لم يتم تثبيت مقعد الأمان بشكل صحيح ، فيجب إعادة تثبيت مقعد الأمان.

انتقل الآن إلى الصفحة 18 - إلى الفصل الخاص بحزام الطفل في المقعد - باستخدام أحزمة الأمان

التثبيت مع اتجاه السير من 10.43 كجم إلى 29.48 كجم باستخدام حزام الأمان (أكتاف + خصر):

ضع مقعد السيارة المواجه للأمام في المقعد الخلفي للسيارة. يجب أن تكون قاعدة الكرسي مستقيمة قدر الإمكان على مقعد السيارة.

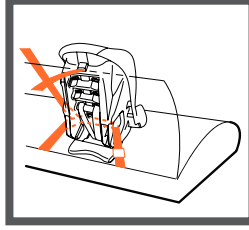

يجب دائماً توجيه ساق الدعم إلى الوضع الرأسي عند تثبيت الكرسي في اتجاه الحركة.

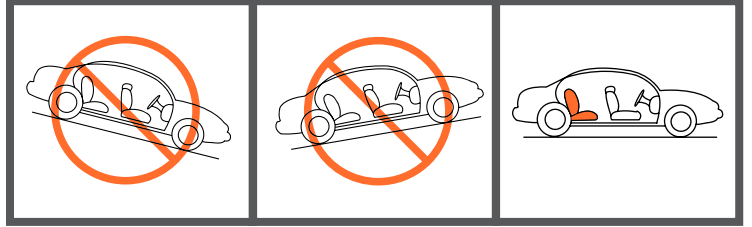
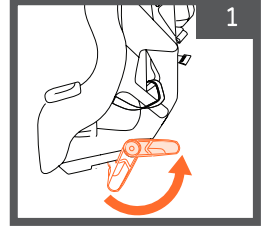

قبل التثبيت ، تأكد من وقوف السيارة على أرض مستوية. ضع مقعد السيارة المواجه للأمام في المقعد الخلفي للسيارة. يجب أن تكون قاعدة الكرسي مستقيمة قدر الإمكان على مقعد السيارة.

قم بمد أحزمة الأمان الخاصة بالكرسي من أجل خفض المفروشات في الجزء العلوي وكشف ممر الحزام مع اتجاه الحركة. اضغط على زر ضبط الحزام واسحب الأشرطة في نفس الوقت ثم أزل الجزء العلوي من الحشوة. يرجى ملاحظة ما يلي: يجب أن يكون حزام الأمان مستقيماً وغير ملتوي أو ملتوي.

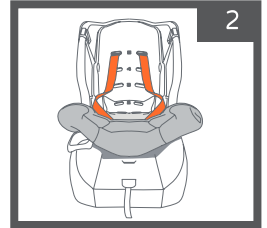

قم بتوجيه حزام الأمان عبر ممر الحزام مع اتجاه السير.

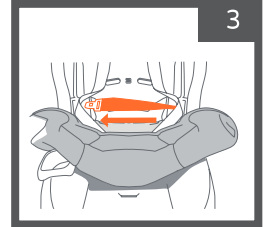

اضغط بقوة في منتصف مقعد الأمان واسحب حزام الكتف باليد الأخرى وأدخل الحزام في إبرزيم السيارة حتى تسمع صوت "نقرة" القفل.  
اربط حزام أمان السيارة.



اسحب تنجيد المقعد لأعلى وضعه في مكانه من الأعلى ، ثم ثبت مسند الرأس الداخلي في مكانه.  
اسحب إبرزيم الحزام برفق للتأكد من تثبيته بإحكام في مكانه.

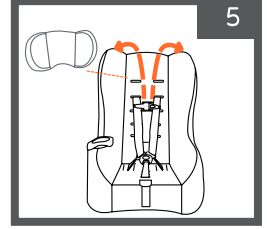

قم بتوصيل شريط التثبيت العلوي بخطاف التثبيت المقابل (راجع دليل السيارة لمعرفة الموقع الدقيق لخطاف التثبيت).  
اربط حزام التثبيت العلوي وتأكد من أنه مشدود وغير فضفاض.

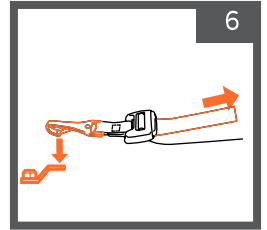

تحقق من نفسك:

✓ تحقق من مستوى ضيق. أمسك بجوانب قاعدة المقعد ، حيث يوجد حزام الأمان ، وحرك المقعد من جانب إلى آخر ، ذهابًا وإيابًا. تأكد من أن مساحة حركة الكرسي لا تتعدى 2.5 سم. إذا لم يتم تثبيت مقعد الأمان بشكل صحيح ، فيجب إعادة تثبيت مقعد الأمان.

**انتقل الآن إلى الصفحة 18 - إلى الفصل الخاص بحزام الطفل في المقعد - باستخدام أحزمة الأمان**

التثبيت مع اتجاه السير من 10.43 كجم إلى 29.48 كجم باستخدام حزام الأمان (الشروط):

ضع مقعد السيارة المواجه للأمام في المقعد الخلفي للسيارة. يجب أن تكون قاعدة الكرسي مستقيمة قدر الإمكان على مقعد السيارة.

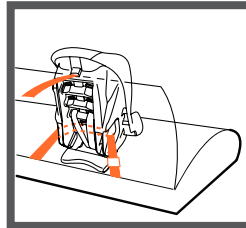

يجب دائماً توجيه ساق الدعم إلى الوضع الرأسي عند تثبيت الكرسي في اتجاه الحركة.

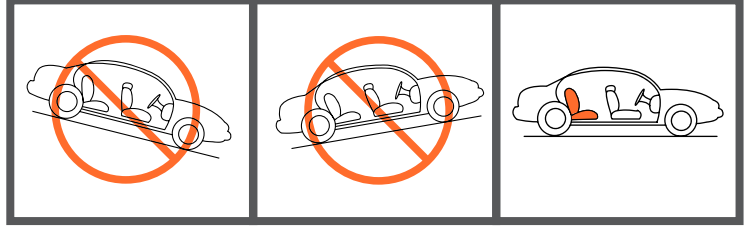
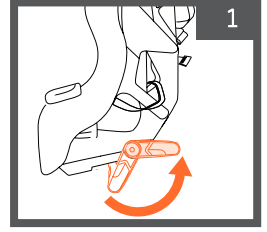

قبل التثبيت ، تأكد من وقوف السيارة على أرض مستوية، ضع مقعد السيارة المواجه للأمام في المقعد الخلفي للسيارة. يجب أن تكون قاعدة الكرسي مستقيمة قدر الإمكان على مقعد السيارة.

قم بمد أحزمة الأمان الخاصة بالكرسي من أجل خفض المفروشات في الجزء العلوي وكشف ممر الحزام مع اتجاه الحركة، اضغط على زر ضبط الحزام واسحب الأشرطة في نفس الوقت ثم أزل الجزء العلوي من الحشوة.

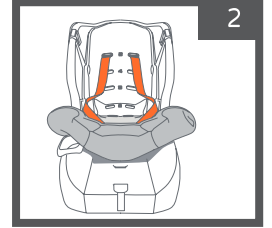

قم بتوجيه حزام الأمان عبر ممر الحزام مع اتجاه السير.

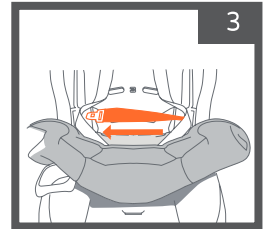

اضغط بقوة في منتصف مقعد الأمان واسحب حزام الكتف باليد الأخرى وأدخل الحزام في إبريم السيارة حتى تسمع صوت "نقرة" القفل. اربط حزام أمان السيارة.

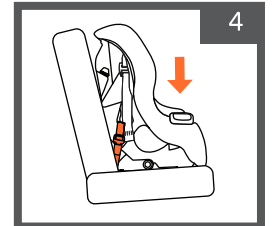

اسحب تنجيد المقعد لأعلى وضعه في مكانه من الأعلى ، ثم ثبت مسند الرأس الداخلي في مكانه.  
اسحب إبريم الحزام برفق للتأكد من تثبيته بإحكام في مكانه.

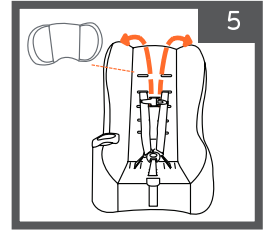

قم بتوصيل شريط التثبيت العلوي بخطاف التثبيت المقابل (راجع دليل السيارة لمعرفة الموقع الدقيق لخطاف التثبيت).  
اربط حزام التثبيت العلوي وتأكد من أنه مشدود وغير فضفاض.

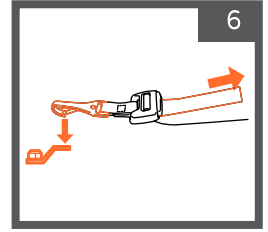

تحقق من نفسك:

✓ تحقق من مستوى ضيق. أمسك بجوانب قاعدة المقعد ، حيث يوجد حزام الأمان ، وحرك المقعد من جانب إلى آخر ، ذهابًا وإيابًا. تأكد من أن مساحة حركة الكرسي لا تتعدى 2.5 سم. إذا لم يتم تثبيت مقعد الأمان بشكل صحيح ، فيجب إعادة تثبيت مقعد الأمان.

**انتقل الآن إلى الصفحة 18 - إلى الفصل الخاص بحزام الطفل في المقعد - باستخدام أحزمة الأمان**

#### حزام الطفل في مقعد الأمان:

ضع الطفل في مقعد السيارة بحيث يكون ظهر الطفل على ظهر مقعد السيارة ويلامس الجزء السفلي من جسم الطفل مقعد الكرسي.

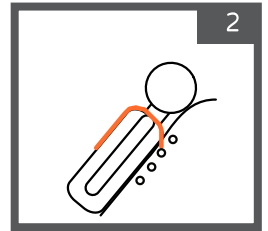
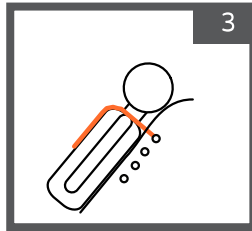
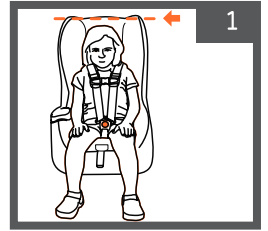

**مع اتجاه الحركة -** يجب وضع حزام الأمان عند ارتفاع الكتف أو فوقه.  
**لاهتمامك:** في الموقف مع اتجاه السفر ، يجب استخدام أدلة الارتفاع 3.4.5.

**عكس اتجاه السير -** حزام الأمان يجب أن يكون موجودًا في الموقع أقرب إلى ارتفاع الكتف أو أقل.



ضع الأربطة على أكتاف الطفل.  
لاهتمامك: تأكد من أن ارتفاع أحزمة الأمان يتوافق مع ارتفاع كتفي طفلك.

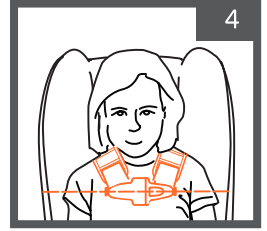

لا تستخدم وسادة داخلية للرأس إذا كان رأس الطفل يميل إلى السقوط.  
الوسادة الداخلية يجب أن تستخدم من 1.81 كجم إلى 8 كجم.  
يجب استخدام وسادة داخلية للرأس في وضع التثبيت مقابل اتجاه السير فقط!

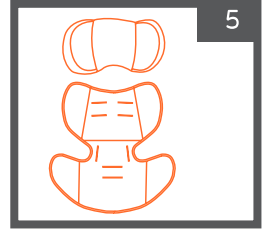

أدخل أسنة الإبزيم في الإبزيم حتى تسمع "نقرة" القفل.  
يرجى ملاحظة ما يلي: اسحب الأشرطة بإحكام بعد القفل للتأكد من أنها مثبتة في مكانها.

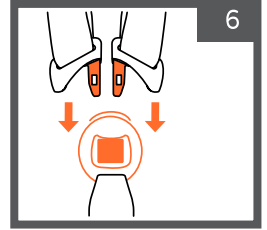

ضع إبزيم الصدر على خط الإبط ، واربط الأسنة بإبزيم الصدر معاً حتى تسمع "نقرة" القفل.  
اسحب المشبك وتأكد من تثبيته بإحكام في مكانه.  
**لاهتمامك:** يجب وضع مشبك الصدر عند القفل على خط صدر الطفل ، عند خط الإبط وليس فوقه أو تحته.

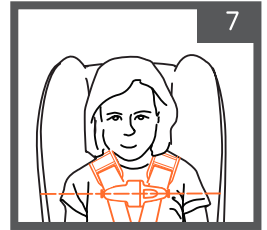

شد أحزمة الكتف عن طريق سحب حزام ضبط الحزام. إذا لم تتمكن من الضغط على الأشرطة ، فهذا يعني أن الشريط ضيق بدرجة كافية. ويلاحظ أنه ليس فضفاضا وأنه مستقيم وغير ملتوي ولا يضغط على جسم طفلك ويسبب له الانزعاج.  
يجب استخدام غطاء الحزام في الوضع المعاكس لاتجاه السفر واتجاه الحركة ، إلا في حالة الأطفال ذوي الوزن المنخفض عند الولادة.

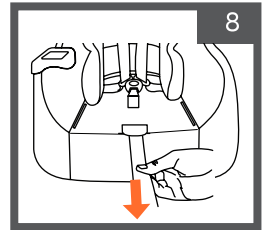

لتمديد أحزمة المقاعد: اضغط على زر تحرير الحزام الموجود أسفل تجنيد المقعد بيد واحدة ، وباستخدام اليد الأخرى ، اسحب الأشرطة برفق في منطقة إبزيم قفل الصدر.

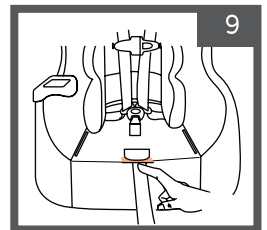

أدلة ارتفاع حزام الكنف:

- عكس اتجاه السفر: الأدلة 1 و 2 و 3.  
مع اتجاه السفر: الأدلة 3 و 4 و 5.

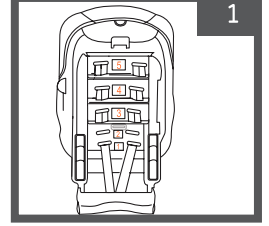

ضبط ارتفاع الأحزمة:

قم بتمديد الشريط ، ثم حرر حلقة نهاية الشريط من لوحة مقسم الشريط، اسحب الحلقة النهائية للحزام عبر ظهر الكرسي، مرر حلقات طرف الحزام عبر الفتحة بالارتفاع المطلوب.

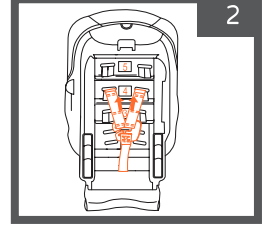

قم بتوصيل حلقة نهاية الشريط بلوحة مقسم الشريط. تأكد من أن الحلقة عالقة بالكامل في لوحة التقسيم. تأكد من وضع كلا حزامي الأمان على نفس الارتفاع.

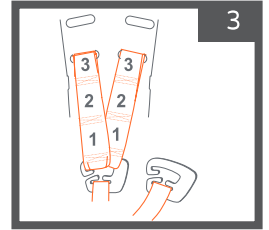

ضبط حزام المشعب:

يجب أن تكون المسافة بين الإبزيم والورك بين 1.2 سم و 2.5 سم. إذا لم يكن الأمر كذلك ، فاضبط طول حزام المشعب حتى تصل إلى المسافة المرغوبة بين الأذنين المشبكين والجزء العالي من فخذ الطفل (يجب تجاهل الملابس).  
تأكد دائماً من أن المشبك في الموضع الصحيح.

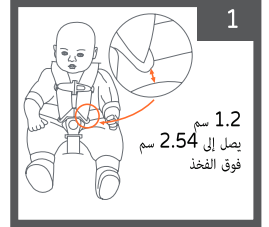

ضبط طول حزام المشعب:

لتقصير طول حزام الإبزيم ، ضع كيفية التثبيت خلال الفتحة الأولى أمام الإبزيم. يقع قوس المرسة أمام الإبزيم نفسه.

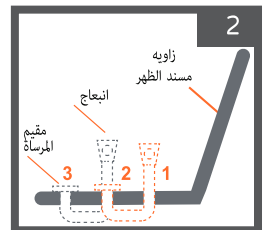

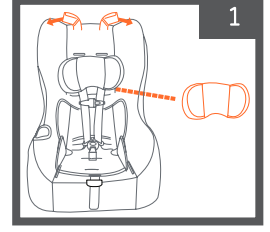
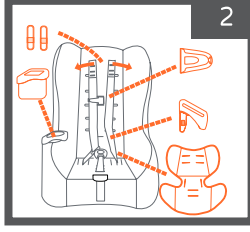
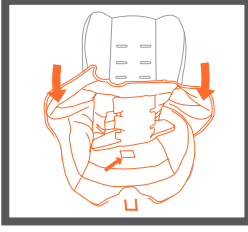

حرف طرفي حلقة حزام المقعد من مقسم الحزام واسحب الأشرطة عبر مسند الظهر. قم بإزالة غطاء الحزام وإبزيم الصدر وعلامة الحزام من جانب واحد ثم ضعها جانبًا. انزع حامل الأكواب واتركه جانبًا.  
اسحب حزام الأمان عبر الوسادة الداخلية وضعه جانبًا. ارفع تنجيد المقعد من الأعلى واسحب مشبك المنشعب أثناء إزالة تنجيد المقعد بالكامل.

قم بإزالة الوسادة الداخلية للرأس ويوضع جانبًا.

من الضروري دائماً استخدام مشبك المنشعب في الموضع 1.  
اسحب قوس التثبيت وقم بتمريره عبر الموضع 2 (كما هو موضح في الشكل).

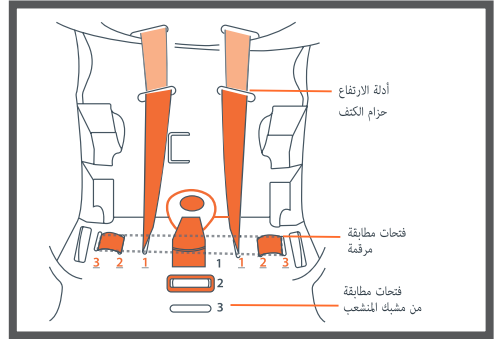
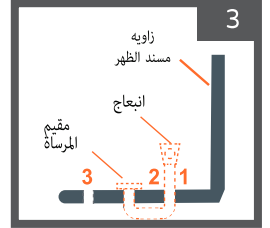

4. قم بربط حلقة الشريط لأسفل ،

من الجانب العلوي من فتحة المقعد رقم 1.

5. أدر مقعد الأمان وخيط نهاية حلقة الحزام للخلف من خلال الفتحة رقم 2.

6. أدر مقعد الأمان للخلف و قم بإزالة الحزام من خلال الفتحة رقم 3.

7. على الجانب الآخر ، اقلب المقعد و قم بتمرير حلقة الحزام عبر الفتحة رقم 3.

8. في الجزء العلوي من الكرسي ، أدخل حلقة الحزام من خلال الفتحة رقم 2.

9. اقلب الكرسي وأدخل الحزام

من خلال الفتحة رقم 1.

10. في الجزء العلوي ، اسحب الحزام والحلقة لربط الحزام على كلا الجانبين.
11. امسك نهاية حلقة الحزام ، على جانبي الكرسي ، واسحب لأعلى لموازنة طول الأشرطة.
12. تأكد من أن أطراف الأربطة والحلقات متساوية في الطول.
13. إذا كان طول الشرائط غير متساوية ، اسحب الشريط الأقصر لمعادلة الطول.

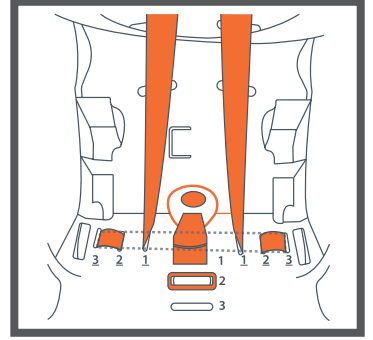

ضع حشوة المقعد على مقعد السيارة ، وقم بربط أطراف حلقات الحزام عبر الفتحات الداخلية الموجودة على الجانب السفلي من البطانة.

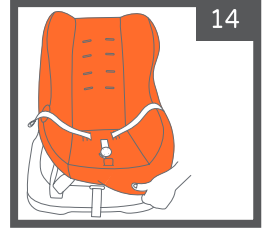

15. مرر مشبك المنشعب من خلال حشوة المقعد.
16. إرفاق وسادة الجسم الداخلية.
17. اربط غطاء الإبزيم بمشبك المنشعب الموجود على الجانب الأيسر للطفل.
18. مرر طرف حلقة الحزام عبر الجزء الخلفي من أسنة المشبك.
19. مرر إبزيم الصدر خلال نهاية حلقة الحزام على الجانب الأيسر للطفل.
20. اسحب نهاية حلقات الحزام لأعلى للتأكد من أن الأشرطة متساوية في الطول.
21. مرر نهاية حلقة الحزام وإبزيم المنشعب عبر الفتحات المرغوبة في مقعد الكرسي.

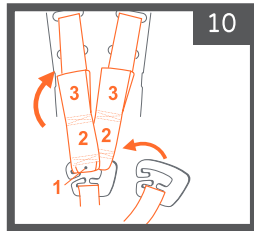
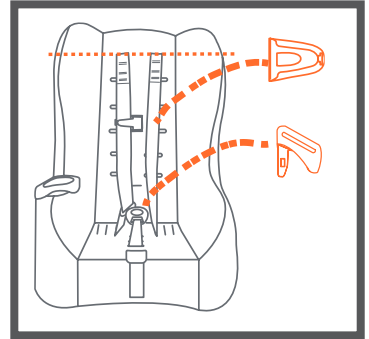

تمرير الحلقة رقم 1 (الأعمق)  
من خلال مقسم الفرقة.

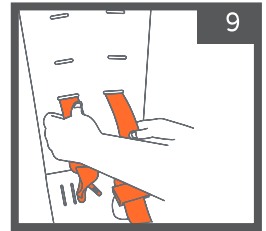

مرر نهاية حلقة الشريط من خلال  
الفتحة المطلوبة (رقم 1 أو 2).  
يجب أن تكون أحزمة الكتف  
عند أو أسفل كتفي الطفل بقليل.

11. لا تستخدم غطاء الحزام عند توجيه أحمزة الأمان لوضع طفل رضيع انخفاض الوزن عند الولادة.

12. لا تستخدم وسادة داخلية في هذا الوضع.

13. ضع الطفل في مقعد الأمان وتأكد من أن أحمزة الكتف موضوعة على ارتفاع كتفي الطفل أو أسفلهما بقليل.

**طفل في مقعد أمان مع وسادة داخلية ، بدون وسادة رأس داخلية وغطاء حزام.**

لا تستخدم أبداً وسادة رأس داخلية وأغطية للحزام في وضع توجيه الحزام للموضع 1 لطفل منخفض الوزن عند الولادة.

**يرجى ملاحظة: يمكن تخزين وسادة الرأس الداخلية وتثبيتها عندما لا تكون قيد الاستخدام في وضع الحزام رقم 5.**

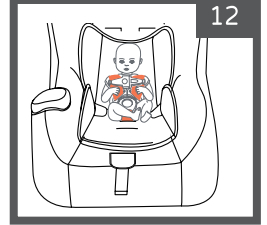

**طفل في مقعد أمان بدون وسادة داخلية ، بدون وسادة رأس داخلية وغطاء حزام.**

لا ينبغي أبداً استخدام وسادة الرأس وأغطية الحزام في وضع توجيه الحزام للموضع 1 لطفل منخفض الوزن عند الولادة.

**يرجى ملاحظة: يمكن تخزين وسادة الرأس وتثبيتها عندما لا تكون قيد الاستخدام في وضع الحزام رقم 5.**

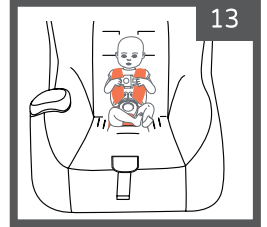

**استخدام وسادة الرأس والوسادة الداخلية وغطاء حزام الأمان:**

استخدام الوسادة الداخلية ليس إلزامياً.

- لا تستخدم وسادة الرأس في وضع توجيه الحزام لطفل منخفض الوزن عند الولادة.
- لا تضع وسادة الرأس الداخلية وأحمزة الأمان في نفس الفتحات.
- لا تستخدم وسادة الرأس الداخلية عند وضع أحمزة الأمان في الفتحة رقم 5.

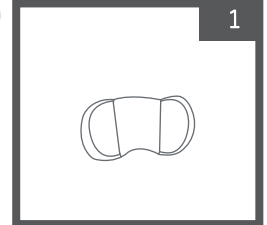

استخدام وسادة الجسم الداخلية ليس إلزامياً.

للاستخدام في عكس اتجاه السير فقط.

- يمكن استخدام وسادة الجسم الداخلية في وضع توجيه الحزام لطفل منخفض الوزن عند الولادة.
- استخدام الوسادة الداخلية من وزن 1.8 كيلو حتى وزن 8 كيلو فقط.

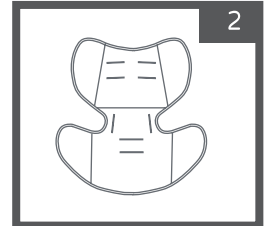

استخدام شرائط الغلاف.

- لا تستخدم غطاء الحزام في وضع توجيه الحزام لطفل منخفض الوزن عند الولادة.
- من الضروري استخدام غطاء الحزام في جميع المواقع الأخرى.

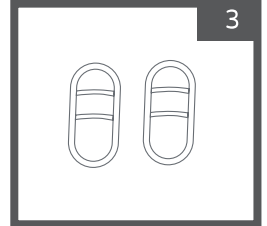

### أدلة الإبزيم:

- 1 - للاستخدام عكس اتجاه السير ومع اتجاه السير
  - 2 - للاستخدام عكس اتجاه السير ومع اتجاه السير
  - 3 - للاستخدام مع إبزيم مختصر فقط
- يرجى ملاحظة ما يلي: يجب أن يكون الإبزيم عند خط المنشعب وليس أسفله.

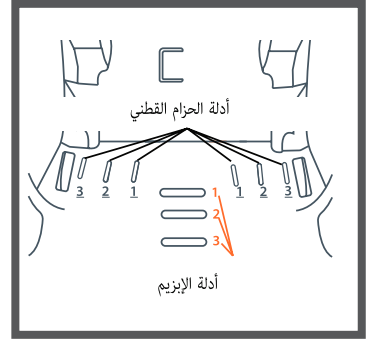

### أدلة قطنية:

- 1 - للاستخدام في وضع تقصير الحزام في وضع التوجيه لطفل منخفض الوزن عند الولادة فقط.
  - 2 - للاستخدام حتى 18 كجم.
  - 3 - للاستخدام فوق 18 كجم.
- يرجى ملاحظة ما يلي: يجب أن تكون الأشرطة عند خط الخصر أو بعد خط الخصر قليلاً ، ولكن ليس أسفلها.

### حامل الكأس:

#### لإزالة:

لتحرير حامل الأكواب ، اضغط على اللسان الموجود في الجزء السفلي من حامل الأكواب ، ثم اسحبه لأعلى و قم بإزالته.

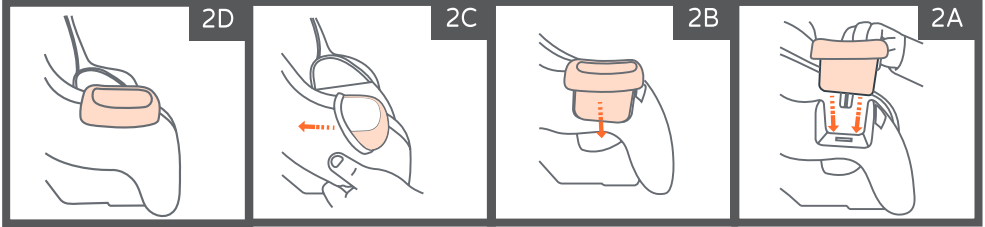
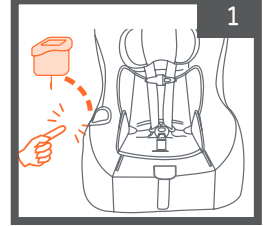

### لتوصيل حامل الأكواب:

اسحب المفروشات لتكشف عن حامل الأكواب. ضع حامل الأكواب وادفعه في مكانه بضغطة خفيفة. اسحب برفق وتأكد من تثبيته بإحكام في مكانه. اسحب البطانة فوق حامل الأكواب وضعها في مكانها.

### تنظيف حامل الأكواب:

امسح بقطعة قماش مبللة بالماء والصابون المعتدل واشطفها بالماء النظيف. لا تستخدم عوامل التبييض.

## مشبك حزام مشبك:

يوجد مشبك قفل بالحزام أسفل وسادة المقعد ، بالقرب من دليل التعليمات (كما هو موضح في الرسم التوضيحي).

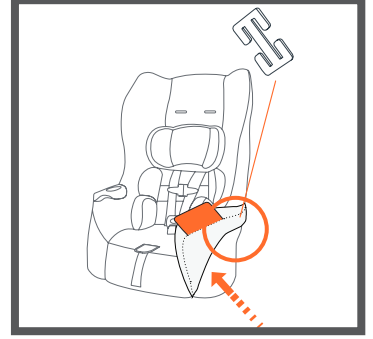

تحقق من التثبيت للتأكد من أن مقعد السيارة في مكانه بشكل آمن. إذا لم يكن محكمًا وكان هناك حاجة إلى إحكام إضافي ، فاستخدم مشبكًا بالحزام.

1. قم بتوجيه حزام الأمان المتكامل عبر ممر الحزام في مقعد الأمان واربط إبريم حزام الأمان في السيارة.
2. اربط مشبك حزام الأمان في السيارة عن طريق سحب حزام الكتف لأعلى أثناء الضغط على مقعد الأمان.
3. اضغط على حزام الكتف وحزام الخصر معًا فوق مشبك ، أثناء الضغط على مقعد الأمان باتجاه مقعد السيارة ، لمنع من الحركة. افتح مشبك حزام مقعد السيارة ، مع الحرص على عدم تحريك الإبريم.
4. قم بربط مشبك الحزام على حزام المقعد وضعه 1.25 سم فوق اللسان.
5. أعد ربط حزام المقعد وتأكد من أن حزام المقعد مضبوط بشكل صحيح وأنه لا يزال مشدودًا. تأكد من أن مشبك الحزام مثبت بإحكام في مكانه على حزام الكتف وحزام الخصر.

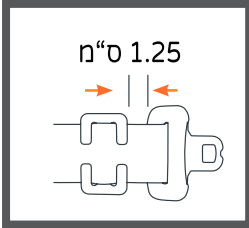

## توصيل وسادة الرأس الداخلية:

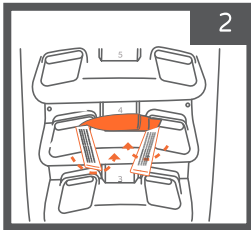

شد وأغلق أحزمة التثبيت باستخدام حلقات التثبيت.

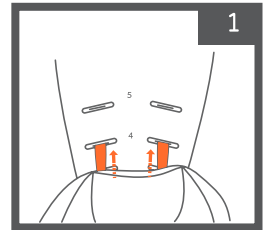

أدخل أحزمة التثبيت الوسادة من خلال فتحات أحزمة الكتف بالارتفاع المطلوب.

## باستخدام منشفة لرفع مقعد السيارة:

يمكن استخدام منشفة ملفوفة لتحسين ارتفاع مقعد السيارة.

لتحسين زاوية الاستلقاء، ضع منشفة ملفوفة أسفل مقعد الأمان، من الداخل بجوار مسند ظهر مقعد السيارة (كما هو موضح في الرسم التوضيحي).

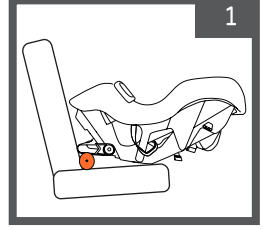

من الممكن استخدامه في بعض المناشف لتحسين الارتفاع.

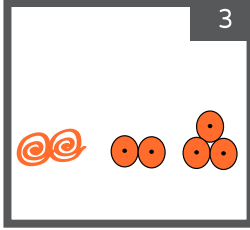

ضع منشفة ملفوفة في الجزء السفلي من الكرسي السلامة جزئياً في الجزء الخارجي من المقعد التكويني (كما هو موضح في الشكل).

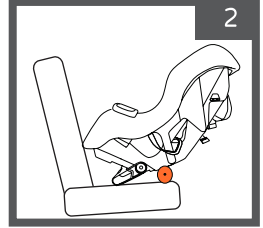

## إزالة المفروشات:

حرر نهاية حلقة الحزام من لوحة مقسم الحزام واسحب الأشرطة عبر ظهر الكرسي.

- فتح مشبك المنشعب.
- افتح إبزيم الصدر.

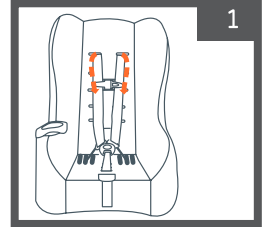

اسحب، وفك تنجيد المقعد وقم بإزالة أحزمة الأمان وألسنة الإبزيم وإبزيم الصدر من خلال الفتحات الموجودة في تنجيد المقاعد.

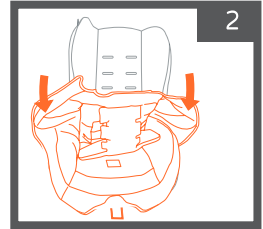

حرك المفروشات وارفعها فوق حامل الأكواب.

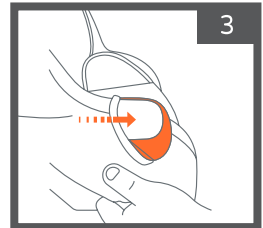



## استخدام الطائرات:

يعتبر مقعد الأمان النموذجي هذا مناسباً للاستخدام على متن الطائرات ، ولكن يجب استشارة شركة الطيران. استخدام مقعد الطائرة في مواجهة اتجاه السير فقط ، وفقاً للإرشادات الواردة في هذا الدليل.

## ניקוי ותחזוקה:

### تنظيف المفروشات ووسادة الجسم الداخلية ووسادة الرأس الداخلية:

يمكن تنظيفها بإسفنجة أو قطعة قماش ناعمة بالماء الدافئ والصابون الخفيف. لا تغسله في الغسالة.

لا تجف في مجفف ملابس لا تستخدم التنظيف الجاف لا تستخدم عوامل التبييض.

### تنظيف أجزاء وأبازيم مقاعد الأمان:

يمكن مسحه بقطعة قماش ناعمة بالماء والصابون المعتدل.

احرص على عدم بلل الملصقات.

جفف جيداً بمنشفة.

لا تستخدم مواد التبييض أو المنظفات المنزلية.





