

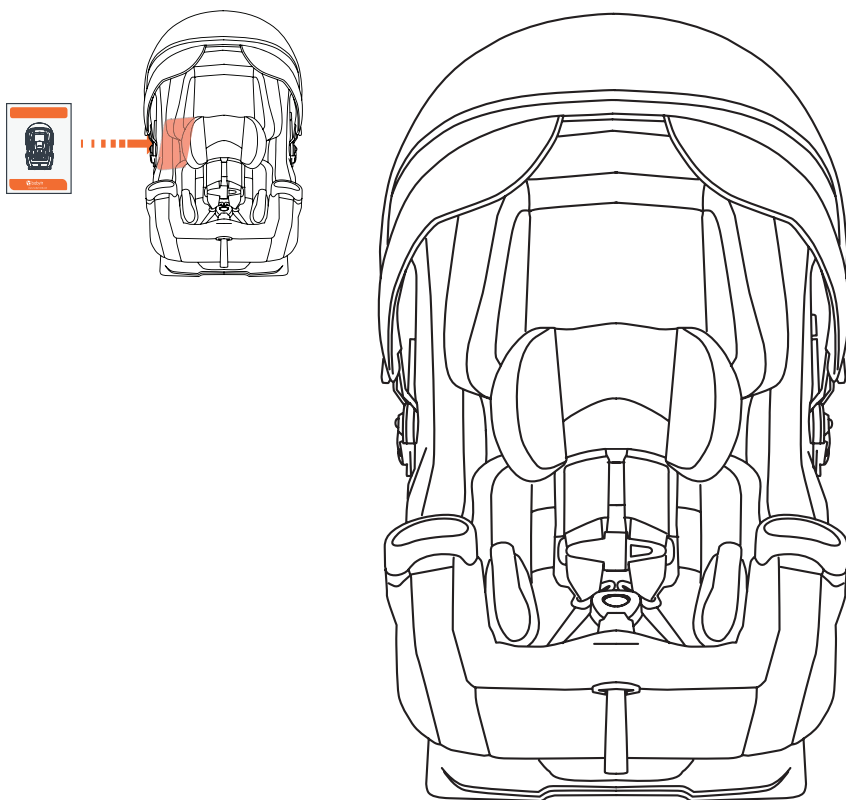

כיסא בטיחות Cover me 4 in 1 convertible car seat

הוראות שימוש וטיפול



משווק ע"י **דורון**

היצרן: Dongguan Golden Prosper Baby Products Co., Ltd, סין.

ספק: Baby Trend, Inc, ארה"ב.

דגם: CV89 שם דגם יצרן: Cover me 4 in 1 convertible car seat

היבואן: דורון יבוא ויצוא בע"מ, א.ת. ג'וליס

ח.פ. 511345241 טל': 04-9966333 www.davron.co.il

חשוב: שמרו לשימוש עתידי קראו בקפידה!

יש לקרוא בעיון את ההוראות שלהלן לפני השימוש,
ולשמור עליהן לצורך התייחסות בעתיד.
אי קיום הוראות אלה עלול לסכן את הילד.

אזהרה: כיסא בטיחות זה מיועד לילדים מגיל לידה

ממשקל 1.81 ק"ג עד 45 ק"ג ועד גובה 145 ס"מ.

מ- 1.81 ק"ג ועד 18.14 ק"ג - התקנה נגד כיוון הנסיעה

מ- 10.43 ק"ג ועד 29.48 ק"ג - התקנה עם כיוון הנסיעה

מ- 18.1 ק"ג ועד 45 ק"ג - התקנה במצב בוסטר עם משענת

גב

אזהרה: יש לסלק את כל אריזות הניילון על מנת למנוע חנק.

אזהרה: אין להשאיר את הילד ללא השגחה.

אזהרה: בזמן הרכבה/ התאמת המוצר יש לוודא שחלקים ניידיים

לא יבואו במגע עם הילד.

אזהרה: אין להושיב יותר מילד אחד במושב.

אזהרה: אין להניח את כיסא הבטיחות במושב רכב עם כרית אויר

פעילה.

אזהרה: אין להשתמש בכיסא הבטיחות במידה ואחד מחלקיו

פגום/ חסר.

אזהרה: אין להשתמש בכיסא הבטיחות כאשר רצועות הבטיחות לא

תקינות, קרועות או חסרות.

אזהרה: אין להוסיף אביזרים לכיסא הבטיחות, שלא אושרו על ידי

היצרן או היבואן.

אזהרה: אין לערוך שינויים בכיסא הבטיחות, ברצועות הבטיחות או

כל רכיב אחר של כיסא הבטיחות.

אזהרה: אין להשתמש בכיסא הבטיחות ללא הריפוד ואין להחליפו

בריפוד שלא אושר על ידי היצרן או המפיץ.

אזהרה: יש לוודא שהילד לא ישחק באבזם חגורת הבטיחות על מנת למנוע את פתיחתו.

אזהרה: יש לוודא שאין חפצים / חפצים רופפים בין כיסא הבטיחות למושב הרכב.

אזהרה: יש לוודא שהילד חגור בכל עת למושב הבטיחות.

אזהרה: יש לדאוג שכל נוסעי הרכב יהיו חגורים בזמן נסיעה.

אזהרה: יש לוודא שחלקי כיסא הבטיחות או רצועות הבטיחות לא

לכודים בדלת המכונית או תחת מושב מתקפל. אם יש במכונית מושב מתקפל, יש לוודא שהוא אינו מקופל ושהוא מאובטח למקומו.

אזהרה: יש לוודא תמיד כי האבזם סגור היטב. אם האבזם

אינו סגור, הילד עלול להיפצע.

אזהרה: עפ"י הסטטיסטיקה של התאונות, ילדים בטוחים יותר

במושבים האחוריים של הרכב, מאשר אלה הקדמיים.

אזהרה: אין להושיב את ילדך בכיסא הבטיחות בלי היותו מעוגן

למושב הרכב.

אזהרה: אין לאפשר לילדים לשחק בקרבת או בתוך כיסא

הבטיחות.

אזהרה: חובה להחליף את כיסא הבטיחות בכיסא חדש במידה

והרכב היה מעורב בתאונה מכל סוג שהוא.

אזהרה: אין להעביר את כיסא הבטיחות למישהו אחר מבלי

לוודא כי קרא בעיון את הוראות השימוש.

אזהרה: אין להשתמש בריפוד מושב של יצרן אחר בכיסא זה.

אזהרה: התקנת כיסא הבטיחות במיקום שגוי עלולה להגדיל את

הסיכון לפציעות חמורות!

אזהרה: חוסר ההתאמה של מידות הגוף של ילדך לכיסא

הבטיחות עלול לגרום לפציעות חמורות במקרה של תאונה.

אזהרה: יש להתקין את כיסא הבטיחות במושב רכב הפונה עם

כיוון הנסיעה.

אזהרה: אין להתקין את כיסא הבטיחות במושב רכב הפונה נגד או

לצד כיוון הנסיעה.

אזהרה: לאחר שהיית הרכב בשמש יש לבדוק שחלקי הפלסטיק והמתכת אינם חמים מדי ורק אז להושיב את הילד במושב.

אזהרה: אין לעשות שימוש בכיסא בטיחות זה מחוץ לרכב וחץ משימוש לו יועד לפי מדריך זה.

אזהרה: אין להשאיר דברים רופפים ברכב. בזמן בלימה או תאונה חפצים אלה ישתחררו ויסקנו את נוסעי הרכב.

אזהרה: וודא שכיסא הבטיחות מעוגן למושב הרכב בעזרת חגורת הבטיחות של הרכב או באמצעות מערכת הלאטש'ים, גם אם הילד לא יושב בכיסא. כיסא לא מעוגן עלול להיזרק ולפצוע את הנוסעים במקרה של פנייה חדה, עצירה פתאומית או תאונה.

אזהרה: במקרה של תאונה ניתן לשחרר במהירות את הילד על ידי פתיחת האבזם.

אזהרה: אין להניח חפצים כבדים על כיסא הבטיחות בזמן אחסנתו.

אזהרה: ניתן להשתמש במוצר זה במטוס אך ורק עם רצועות הבטיחות המובנות של כיסא הבטיחות! אין להשתמש בכיסא הבטיחות במטוס בתור בוסטר!

אזהרה: על פי המלצת היצרן השימוש בכיסא בטיחות עם רצועות הבטיחות זה ייעשה עד 7 שנים והשימוש בבוסטר ייעשה עד 9 שנים מהתאריך המצוין על גביו. המלצה זו אינה תקפה במידה והרכב היה מעורב בתאונה, במקרה כזה יש להחליף את כיסא הבטיחות בכיסא אחר.

אזהרה: אין להשתמש בכיסא בטיחות יד שנייה ללא ידיעת השימוש שלו בעבר.

אזהרה: יש לעקוב בקפידה אחר ההוראות במדריך זה ובמדריך הרכב שלך. במידה ויש דברים הסותרים אחד את השני יש לעקוב אחר מדריך הרכב בנוגע להתייחסות לחגורת הבטיחות, לאטש'ים וכרית האוויר ברכב.

היכרות עם כיסא הבטיחות:

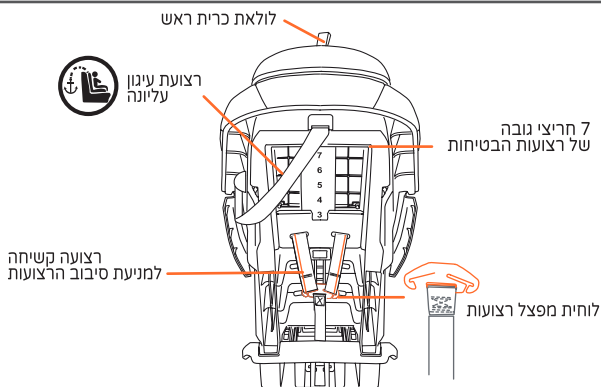
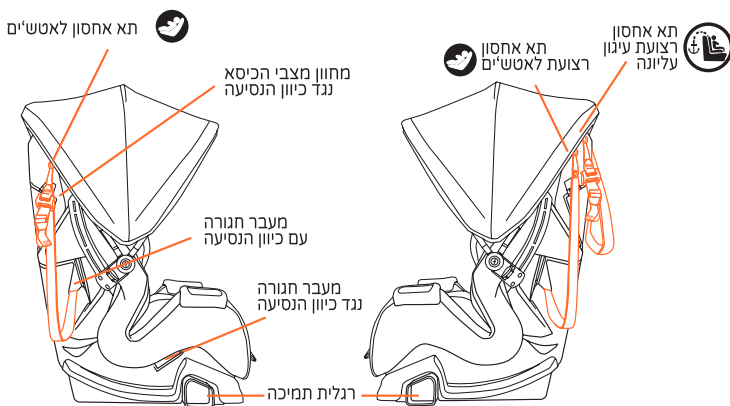
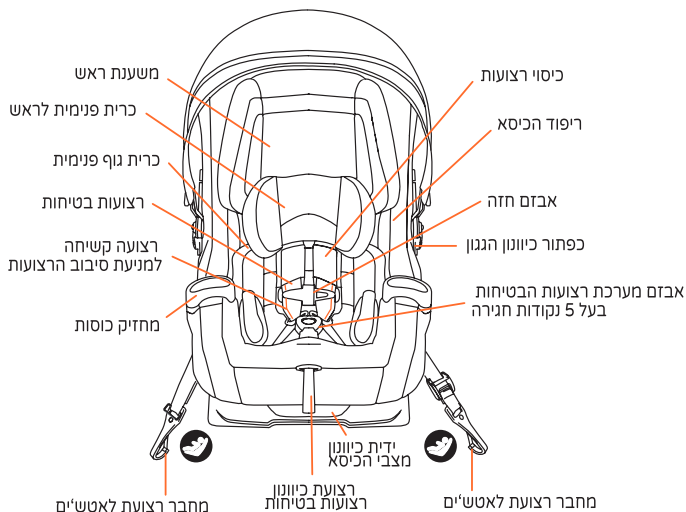

מצב בוסטר:

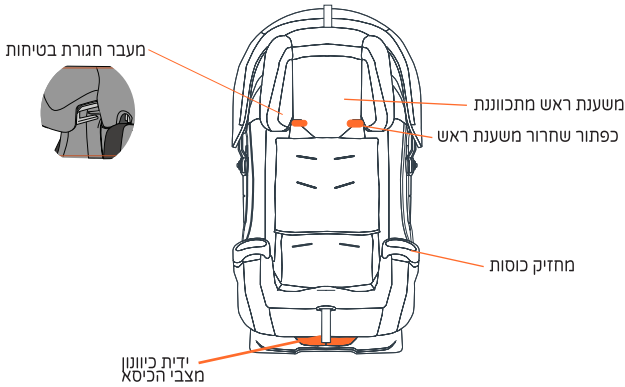
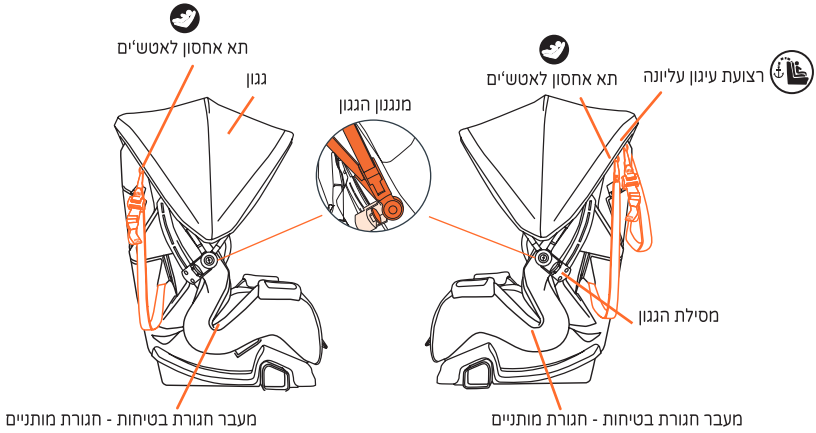

שימוש במטוסים:

מושב בטיחות מדגם זה מתאים לשימוש במטוסים, אך יש להיוועץ בחברת התעופה. ההתקנה בהתאם להוראות במדריך זה - התקנה באמצעות חגורת המותניים בלבד.

אזהרה: לעולם אין להתקין במצב בוסטר על מטוס מכיוון מאחר במטוס אין חגורת בטיחות עם 3 נקודות חגירה (כתפיים + מותניים).



נגד כיוון הנסיעה



עם כיוון הנסיעה

השימוש בכיסא הבטיחות:

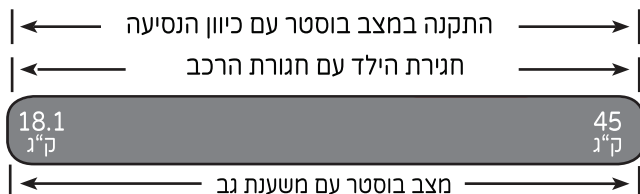

על פי המלצותיה של האקדמיה הפדיאטרית: * יש להושיב תינוק עד גיל שנתיים נגד כיוון הנסיעה, או עד הגיעו לגובה ולמשקל המקסימלי המיועד לישיבה נגד כיוון הנסיעה.
 * יש להשתמש בכיסא הבטיחות הכולל חגירה של הילד עם רצועות הכיסא מאוחר ככל האפשר, עד הגיעו לגובה ולמשקל המקסימלי המיועד לחגירה באמצעות כיסא הבטיחות.

כיסא בטיחות זה מתאים לשימוש לילדים במשקל 1.81-45 ק"ג ועד גובה 145 ס"מ.
 התקנה במצב נגד כיוון הנסיעה לתינוק השוקל פחות מ 9.97 ק"ג.
 התקנה במצב עם כיוון הנסיעה ממשקל 10.43-29.48 ק"ג ומינימום גיל שנה.

לתשומת ליבך: מיקום לא נכון של כיסא הבטיחות מגביר את הסיכון לפציעה חמורה או מוות.
אזהרה: כיסא הבטיחות חייב להיות מאובטח היטב להישאר מאובטח היטב כל הזמן. מיקום או שימוש לא תקין של כיסא בטיחות שאינו מאובטח ברכב יגדיל את הסיכון למוות או לפציעה חמורה.

אזהרה: יש לעקוב אחר ההוראות במדריך זה ובמדריך הרכב שברשותך לגבי התקנת כיסא הבטיחות. אם אתה לא בטוח לגבי המיקום המתאים עליך לבדוק מול יצרן הרכב.

על פי נתונים סטטיסטיים של תאונות, ילדים בטוחים יותר כאשר כיסא הבטיחות מותקן במושב האחורי של הרכב, במיוחד במושב האחורי האמצעי (במושב שמאחורי הנהג, ולא במושב אחורי ברכב עם מעל ל-6 מקומות ישיבה).

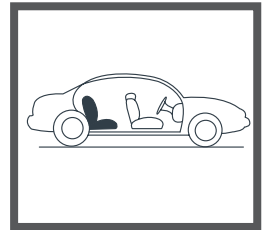

אין למקם את כיסא הבטיחות במושב רכב הפונה נגד כיוון הנסיעה.
אין למקם את כיסא הבטיחות במושב רכב צידי.
אין למקם את כיסא הבטיחות במושב רכב עם משענת מתקפלת.

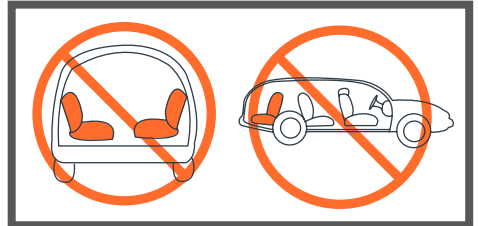

אנו ממליצים שמבוגר יישב עם הילד במושב האחורי על מנת לפקח על עליו.
לתשומת ליבך: במידה וברכבך אין מערכת הלאטש'ים במושב האמצעי, ניתן אבטח את כיסא הבטיחות באמצעות חגורת הבטיחות.



אזהרה: לעולם אין להתקין כיסא בטיחות במושב הקדמי כאשר כרית האויר פעילה. הדבר עלול לגרום לפציעה חמורה או למוות. המושב האחורי ברכב הוא הבטיחותי ביותר עבור ילדים עד גיל 12 שנים.

אזהרה: אין להניח את כיסא הבטיחות במושב מכונית עם כרית אויר פעילה.

אזהרה: אין להשתמש ברצועת עיגון עליונה.

אזהרה: עבור פגים ותינוקות במשקל נמוך יש להיוועץ ברופא לפני השימוש בכיסא הבטיחות.

אזהרה: עד גיל שנה כיסא הבטיחות חייב להיות במצב נגד כיוון הנסיעה.

לבחירתך שלוש אפשרויות התקנה במצב כיסא בטיחות למשקל עד 18.1 ק"ג.

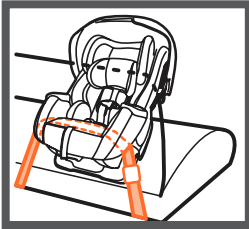

התקנה עם חגורת הרכב חגורת מותניים בלבד

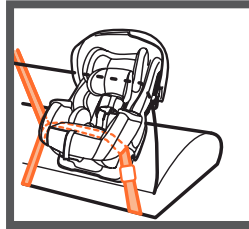

התקנה עם חגורת הרכב רצועת הכתפיים ומותניים

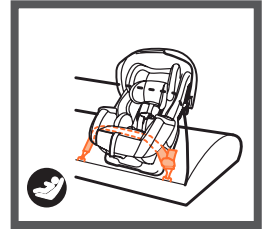

התקנה עם לאטש'ים

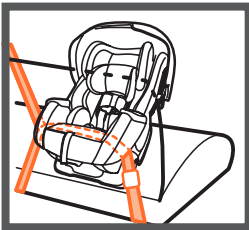

פגים

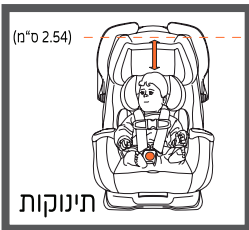

(2.54 ס"מ)

תינוקות

- יש למקם את כיסא הבטיחות במושב האחורי נגד כיוון הנסיעה.
- כיסא הבטיחות חייב להיות נגד כיוון הנסיעה כאשר משקל התינוק מתחת ל-9.97 ק"ג.
- יש להדק היטב את כיסא הבטיחות למושב הרכב. יש להזיז את כיסא הבטיחות מצד לצד ולבדוק שהוא לא זז יותר מ-2.5 ס"מ ממקומו.
- בעת בדיקת מחוון מפלס הכיסא, יש לוודא כי הרכב חונה במישור.
- רצועות הכתפיים צריכות להיות בגובה כתפי הילד או מעט מתחתן, ואבזם החזה בגובה בית השחי.
- יש לוודא כי ראשו של התינוק ממוקם לפחות 2.5 ס"מ מתחת לחלק העליון של משענת הראש.
- יש לוודא כי התינוק עומד בכל דרישות הגיל והמשקל המצויינות.
- על פי המלצותיה של האקדמיה הפדיאטרית: * יש להושיב תינוק עד גיל שנתיים נגד כיוון הנסיעה, או עד הגיעו לגובה ולמשקל המקסימלי המיועד לשיבה נגד כיוון הנסיעה.
- כעת ישנן שלוש אפשרויות התקנה לבחירתך:
 - התקנה נגד כיוון הנסיעה באמצעות לאטש'ים - עמ' 9
 - התקנה נגד כיוון הנסיעה באמצעות חגורת כתפיים ומותניים - עמ' 11
 - התקנה נגד כיוון הנסיעה באמצעות חגורת המותניים - עמ' 13

התקנה נגד כיוון הנסיעה מ- 1.81 ק"ג ועד 18.14 ק"ג באמצעות לאטש'ים:

הנח את כיסא הבטיחות נגד כיוון הנסיעה במושב האחורי של הרכב, מרכז את כיסא הבטיחות בין שני עוגני הלאטש'ים התחתונים. יש לעיין במדריך הרכב לגבי מיקום עוגני הלאטש'ים והשימוש בהם.

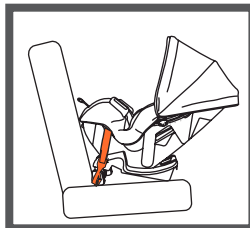

העבר את רגלית תמיכה למצב הנגדי (כמתואר באיור) כאשר כיסא הבטיחות פונה לאחור, יש לוודא כי היא נעולה במקומה. להתאמת זווית הכיסא במצב נגד כיוון הנסיעה יש להשתמש בידית כיווןן מצבי הכיסא. במצב נגד כיוון הנסיעה יש להשתמש במצבים 1-3. זווית נכונה של כיסא הבטיחות תשמור על ראשו של התינוק מונח לאחור ודרכי הנשימה פתוחים.

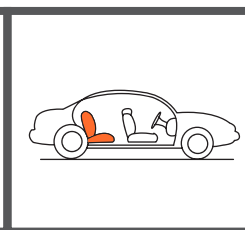
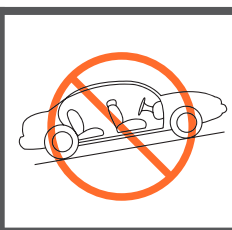
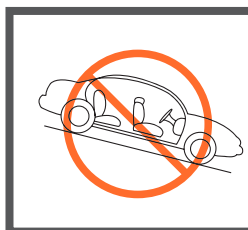
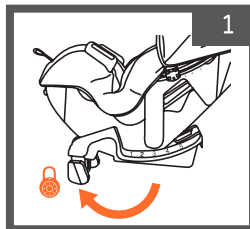

לפני ההתקנה יש לוודא כי הרכב חונה במישור ואז למקם את כיסא הבטיחות במצב נגד כיוון הנסיעה.

הסר את שני מחזיקי הכוסות. לחץ על לשונית הנעילה והוצא אותם.

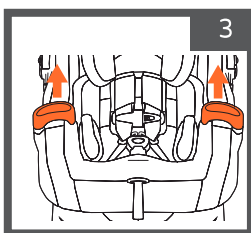

אתר את מעבר חגורת הבטיחות במצב נגד כיוון הנסיעה.

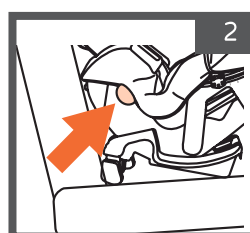

משוך את ריפוד המושב לאחור ונתב את מחבר רצועת הלאטש'ים דרך מעבר החגורה במצב נגד כיוון הנסיעה. לתשומת ליבך: רצועת הלאטש'ים צריכה להיות ישרה ולא מסובבת או מפותלת.

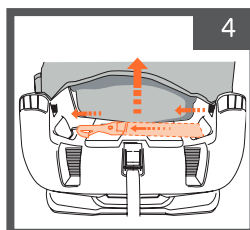

חבר את מחבר הלאטש'ים אל נקודת העיגון של הרכב. לחץ בחוזקה במרכז כיסא הבטיחות תוך משיכת קצה הרצועה וכרוך אותה דרך מעבר החגורה נגד כיוון הנסיעה על מנת להדק את רצועת העיגון התחתונה.

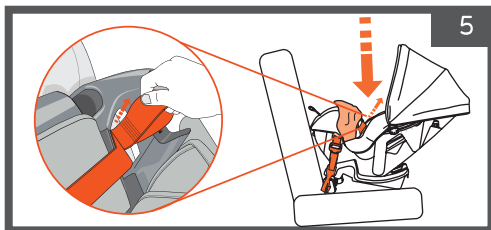

משוך כלפי מעלה את מחבר הלאטש'ים על מנת לוודא כי הוא מהודק היטב ומאובטח במקומו.

חבר מחדש את מחזיקי הכוסות. יש לשים לב לסימונים בתחתית מחזיקי הכוסות: LH או RH, יש לחבר בהתאמה לצד ימין ושמאל של הילד.



כעת החזר את ריפוד הכיסא למקומו. תחילה יש להחזיר את הכיסוי במחזיקי הכוסות (איור 7) ולאחר מכן את הריפוד בקדמת הכיסא (איור 8).

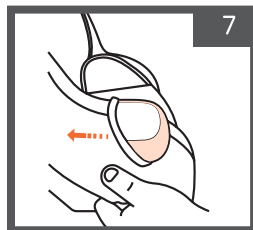
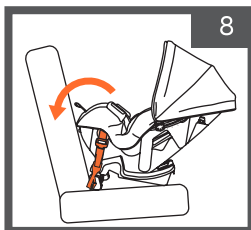

מחווני כיסא הבטיחות:
על מנת לשמור על דרכי הנשימה של הילד פתוחות יש לוודא את זווית כיסא בטיחות.
לילד במשקל 9.97 - 1.81 ק"ג - יש לוודא כי הרכב חונה במישור, והבועה ממוקמת במרכז המחווני, בין שני הקווים (כמתואר באיור).
לילד במשקל 18.14 - 10.43 ק"ג - יש לוודא כי הקו המסומן על הכיסא מקביל לקרקע.

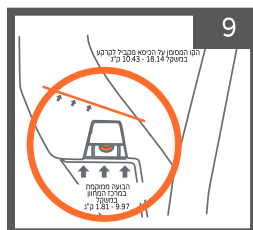

יש לבדוק את רמת ההידוק. תפוס בצידי בסיס הכיסא, היכן שרצועות הלאטש'ים ממוקמת והזז את כיסא הבטיחות מצד לצד, קדימה ואחורה. וודא שמרחב התנועה של הכיסא אינו עולה על 2.5 ס"מ. במידה וכיסא הבטיחות לא מהודק כראוי יש לחזור ולהקין מחדש את כיסא הבטיחות.

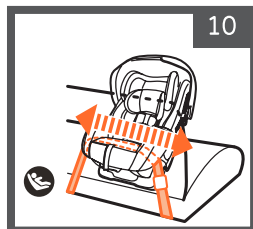

11. הנח את הילד בכיסא הבטיחות וחגור את רצועות הבטיחות. בדוק שוב את מחווני הכיסא כדי לאשר את זווית המתאימה לפי משקל הילד.

במידה והזווית אינה מתאימה יש לחזור על שלבי התאמת הזווית על מנת להתאים לילד.

עבור כעת לעמ' 22 - לפרק חגירת הילד בכיסא - באמצעות רצועות הבטיחות

התקנה נגד כיוון הנסיעה מ- 1.81 ק"ג ועד 18.14 ק"ג באמצעות חגורת הבטיחות (כתפיים+מותניים):

הנח את כיסא הבטיחות נגד כיוון הנסיעה במושב האחורי של הרכב. בסיס הכיסא צריך להיות ישר ככל האפשר על מושב הרכב.

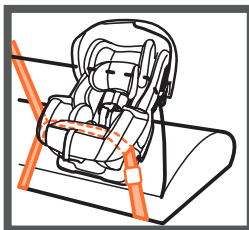

העבר את רגלית תמיכה למצב הנגדי (כמתואר באיור) כאשר כיסא הבטיחות פונה לאחור, יש לוודא כי היא נעולה במקומה. להתאמת זווית הכיסא במצב נגד כיוון הנסיעה יש להשתמש בידית כיוונת מצבי הכיסא.

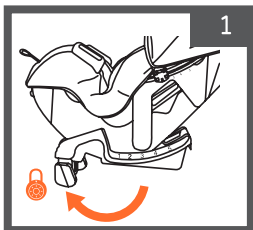

במצב נגד כיוון הנסיעה יש להשתמש במצבים 1-3. זווית נכונה של כיסא הבטיחות תשמור על ראשו של התינוק מונח לאחור ודרכי הנשימה פתוחים.

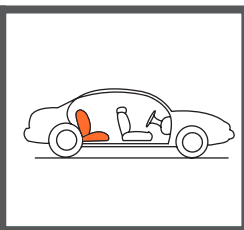
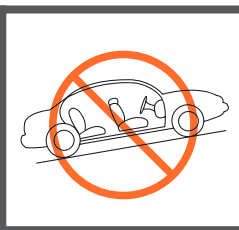
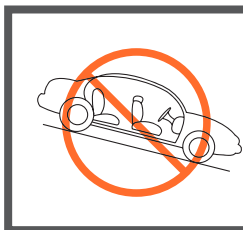

לפני ההתקנה יש לוודא כי הרכב חונה במישור ואז למקם את כיסא הבטיחות במצב נגד כיוון הנסיעה.

הסר את שני מחזיקי הכוסות. לחץ על לשונית הנעילה והוצא אותם.

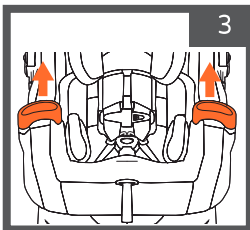

אתר את מעבר חגורת הבטיחות במצב נגד כיוון הנסיעה.

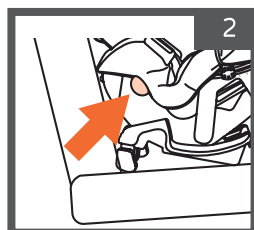

משוך את ריפוד המושב לאחור ונתב את חגורת המותניים דרך מעבר החגורה במצב נגד כיוון הנסיעה.

לתשומת ליבך: חגורת הבטיחות צריכה להיות ישרה ולא מסובבת או מפותלת.

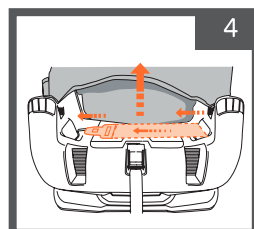

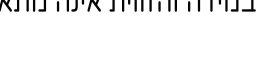
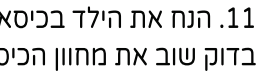
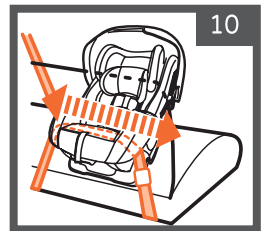
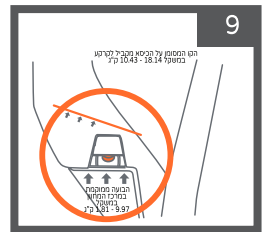
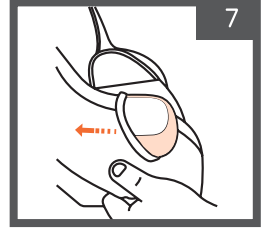
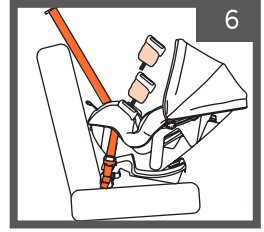
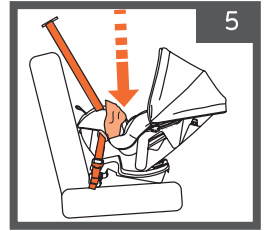

לחץ בחוזקה במרכז כיסא הבטיחות וביד השניה משוך בחגורת הכתפיים והכנס את החגורה לאבזם עד הישמע "קליק" הנעילה. הדק את חגורת הבטיחות של הרכב. משוך קלות באבזם בחגורה על מנת לוודא כי הוא מאובטח במקומו.

חבר מחדש את מחזיקי הכוסות. יש לשים לב לסימונים בתחתית מחזיקי הכוסות: LH או RH, יש לחבר בהתאמה לצד ימין ושמאל של הילד.

קעת החזר את ריפוד הכיסא למקומו. תחילה יש להחזיר את הכיסוי במחזיקי הכוסות (איור 7) ולאחר מכן את הריפוד בקדמת הכיסא (איור 8).

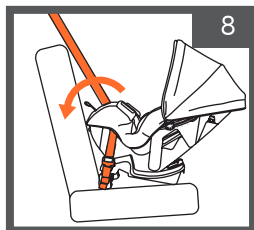

מחווני כיסא הבטיחות:

על מנת לשמור על דרכי הנשימה של הילד פתוחות יש לוודא את זווית כיסא בטיחות.

לילד במשקל 9.97 - 18.14 ק"ג - יש לוודא כי הרכב חונה במישור, והבועה ממוקמת במרכז המחווני, בין שני הקווים (כמתואר באיור).
לילד במשקל 10.43 - 18.14 ק"ג - יש לוודא כי הקו המסומן על הכיסא מקביל לקרקע.

יש לבדוק את רמת ההידוק. תפוס בצידי בסיס הכיסא, היכן שרצועות הלאטש'ים ממוקמת והזז את כיסא הבטיחות מצד לצד, קדימה ואחורה. וודא שמרחב התנועה של הכיסא אינו עולה על 2.5 ס"מ. במידה וכיסא הבטיחות לא מהודק כראוי יש לחזור ולהקין מחדש את כיסא הבטיחות.

11. הנה את הילד בכיסא הבטיחות וחגור את רצועות הבטיחות. בדוק שוב את מחווני הכיסא כדי לאשר את זווית המתאימה לפי משקל הילד. במידה והזווית אינה מתאימה יש לחזור על שלבי התאמת הזווית על מנת להתאים לילד.

כיסוי רצועות בטיחות, כרית פנימית לראש וכרית גוף פנימית

לשימוש במצב נגד הנסיעה בלבד!

- אין להשתמש בכרית ראש פנימית אם ראש הילד נופל קדימה.
- אין להשתמש בכרית ראש כאשר רצועות הבטיחות ממוקמות מעל מנח מס' 3.
- יש להשתמש בכרית גוף פנימית רק ממשקל 1.81 ק"ג עד 8 ק"ג בלבד.

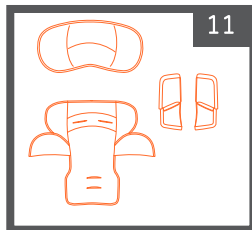

עבור כעת לעמ' 22 - לפרק חגירת הילד בכיסא - באמצעות רצועות הבטיחות

התקנה נגד כיוון הנסיעה מ- 1.81 ק"ג ועד 18.14 ק"ג באמצעות חגורת המתניים:

הנח את כיסא הבטיחות נגד כיוון הנסיעה במושב האחורי של הרכב. בסיס הכיסא צריך להיות ישר ככל האפשר על מושב הרכב.

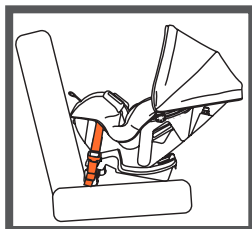
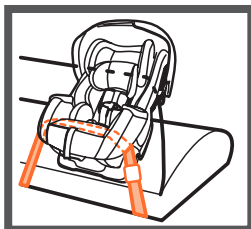

העבר את רגלית תמיכה למצב הנגדי (כמתואר באיור) כאשר כיסא הבטיחות פונה לאחור, יש לוודא כי היא נעולה במקומה. להתאמת זווית הכיסא במצב נגד כיוון הנסיעה יש להשתמש בידית כיוון מצבי הכיסא.

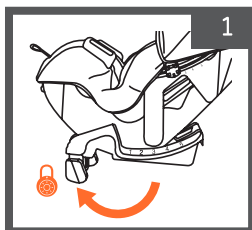

במצב נגד כיוון הנסיעה יש להשתמש במצבים 1-3.

זווית נכונה של כיסא הבטיחות תשמור על ראשו של התינוק מונח לאחור ודרכי הנשימה פתוחים.

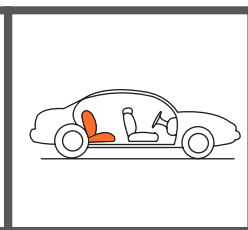
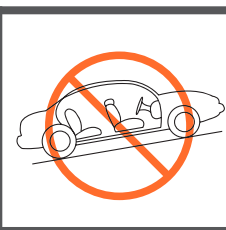
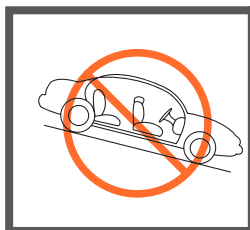

לפני ההתקנה יש לוודא כי הרכב חונה במישור ואז למקם את כיסא הבטיחות במצב נגד כיוון הנסיעה.

הסר את שני מחזיקי הכוסות. לחץ על לשונית הנעילה והוצא אותם.

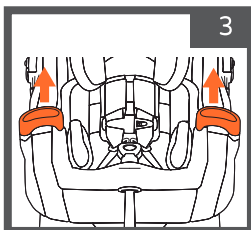

אתר את מעבר חגורת הבטיחות במצב נגד כיוון הנסיעה.

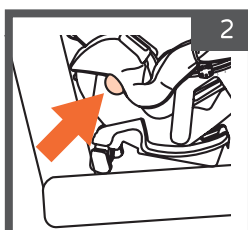

משוך את ריפוד המושב לאחור ונתב את חגורת המותניים דרך מעבר החגורה במצב נגד כיוון הנסיעה.
לתשומת ליבך: חגורת הבטיחות צריכה להיות ישרה ולא מסובבת או מפותלת.

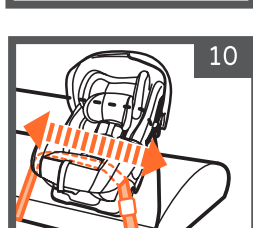
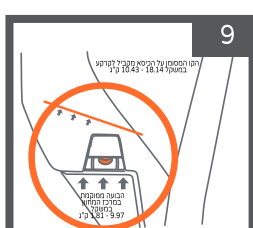
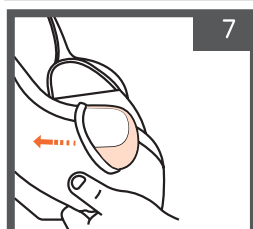
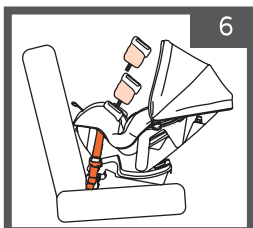
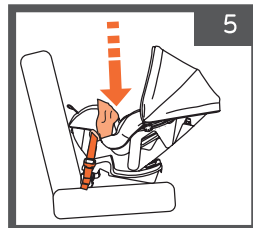
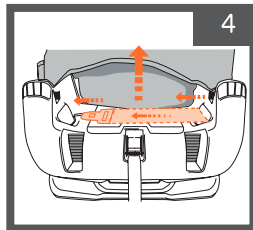

לחץ בחוזקה במרכז כיסא הבטיחות וביד השניה משוך בחגורת הכתפיים והכנס את החגורה לאבזם עד הישמע "קליק" הנעילה. הדק את חגורת הבטיחות של הרכב. משוך קלות באבזם בחגורה על מנת לוודא כי הוא מאובטח במקומו.

חבר מחדש את מחזיקי הכוסות. יש לשים לב לסימונים בתחתית מחזיקי הכוסות: LH או RH, יש לחבר בהתאמה לצד ימין ושמאל של הילד.



קעת החזר את ריפוד הכיסא למקומו. תחילה יש להחזיר את הכיסוי במחזיקי הכוסות (איור 7) ולאחר מכן את הריפוד בקדמת הכיסא (איור 8).

מחווני כיסא הבטיחות:

על מנת לשמור על דרכי הנשימה של הילד פתוחות יש לוודא את זווית כיסא בטיחות.

לילד במשקל 9.97 - 18.14 ק"ג - יש לוודא כי הרכב חונה במישור, והבועה ממוקמת במרכז המחווני, בין שני הקווים (כמתואר באיור).

לילד במשקל 18.14 - 10.43 ק"ג - יש לוודא כי הקו המסומן על הכיסא מקביל לקרקע.

יש לבדוק את רמת ההידוק. תפוס בצידי בסיס הכיסא, היכן שרצועות הלאטש'ים ממוקמת והזז את כיסא הבטיחות מצד לצד, קדימה ואחורה. וודא שמרחב התנועה של הכיסא אינו עולה על 2.5 ס"מ. במידה וכיסא הבטיחות לא מהודק כראוי יש לחזור ולהקין מחדש את כיסא הבטיחות.

11. הנח את הילד בכיסא הבטיחות וחגור את רצועות הבטיחות. בדוק שוב את מחוון הכיסא כדי לאשר את זווית המתאימה לפי משקל הילד. במידה והזווית אינה מתאימה יש לחזור על שלבי התאמת הזווית על מנת להתאים לילד.

עבור כעת לעמ' 22 - לפרק חגירת הילד בכיסא - באמצעות רצועות הבטיחות

דגשים לגבי התקנה עם כיוון הנסיעה מ- 10.43 ק"ג ועד 29.48 ק"ג:

לשימוש מ- 10.43 ק"ג עד 29.48 ק"ג
מינימום גיל שנה | גובה מקסימלי 127 ס"מ

אזהרה: אין להתקין את כיסא הבטיחות במצב זה עבור תינוק שטרם מלאה לו שנה.

אזהרה: בהתקנה במצב עם כיוון הנסיעה יש לוודא כי התינוק עומד בכל דרישות הגיל והמשקל המצויינות במדריך זה.

בבחינתך שלוש אפשרויות התקנה במצב כיסא בטיחות עם כיוון הנסיעה:

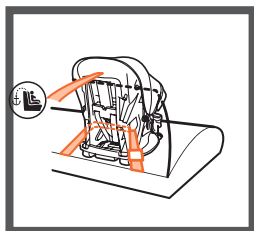

התקנה עם חגורת הרכב (חגורת מותניים) ורצועת עיגון עליונה.

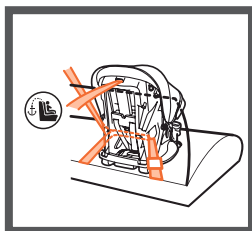

התקנה עם חגורת הרכב (חגורת כתפיים + מותניים) ורצועת עיגון עליונה.

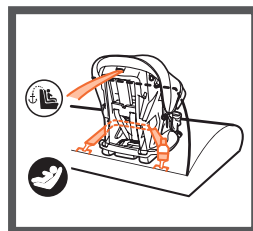

התקנה עם רצועות הלאטש'ים ורצועת עיגון עליונה - לשימוש עד משקל 20.4 ק"ג.

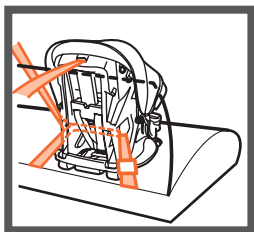

- יש למקם את כיסא הבטיחות במושב האחורי עם כיוון הנסיעה.
- יש להדק היטב את כיסא הבטיחות למושב הרכב. יש להזיז את כיסא הבטיחות מצד לצד ולבדוק שהוא לא זז יותר מ- 2.5 ס"מ ממקומו.
- רצועות הכתפיים צריכות להיות בגובה כתפי הילד או מעט מעליהן, ואבזם החזה בגובה בית השחי.
- החלק העליון של אוזני הילד חייב להיות בגובה או קצת מתחת לחלק העליון של מושב הבטיחות

כעת ישנן שלוש אפשרויות התקנה לבחירתך:
 התקנה נגד כיוון הנסיעה באמצעות לאטש'ים - עמ' 16
 התקנה נגד כיוון הנסיעה באמצעות חגורת כתפיים ומותניים - עמ' 18
 התקנה נגד כיוון הנסיעה באמצעות חגורת המותניים - עמ' 20

התקנה עם כיוון הנסיעה מ- 10.43 ק"ג ועד 20.4 ק"ג באמצעות לאטש'ים:

אזהרה: אין להתקין בשיטה זו לילד השוקל יותר מ- 20.4 ק"ג!

הנח את כיסא הבטיחות עם כיוון הנסיעה במושב האחורי של הרכב, מרכז את כיסא הבטיחות בין שני עוגני הלאטש'ים התחתונים. יש לעיין במדריך הרכב לגבי מיקום עוגני הלאטש'ים והשימוש בהם.

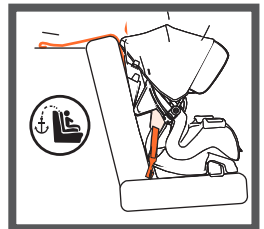
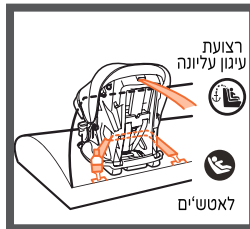

במצב עם כיוון הנסיעה יש להשתמש במצבים 4 או 5 בלבד. לתשומת ליבך:

לעולם אין להשתמש במצבים 1, 2 או 3 כאשר כיסא הבטיחות מותקן עם כיוון הנסיעה. **אין לפתוח את הרגלית התמיכה במצב התקנה עם כיוון הנסיעה.**

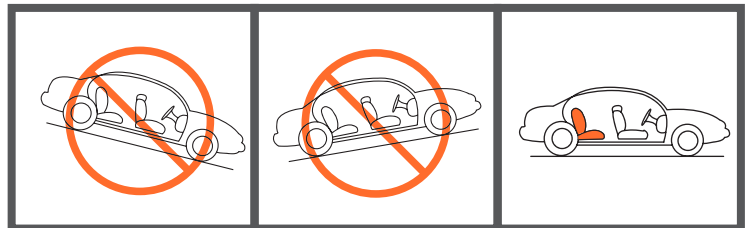
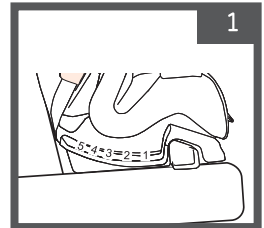

לפני ההתקנה יש לוודא כי הרכב חונה במישור ואז למקם את כיסא הבטיחות במצב נגד כיוון הנסיעה.

הסר את הכרית הפנימית לנוף ואת כרית הראש המשמשות בהתקנה נגד כיוון הנסיעה. יש לאחסן אותם עד השימוש הבא.

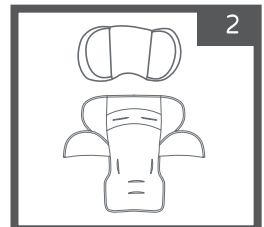

הרחב את רצועות
הבטיחות על ידי
משיכתן (2)
ובזמנית לחיצה
על לחצן רצועת כיוון
רצועות הבטיחות (1).

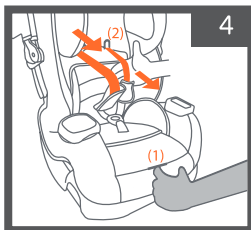

אתר את מעבר
חגורת הבטיחות
במצב עם כיוון
הנסיעה.

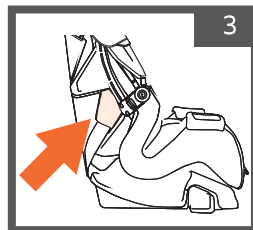

הרם את ריפוד משענת הגב על מנת לחשוף את מעבר החגורה
במצב עם כיוון הנסיעה.

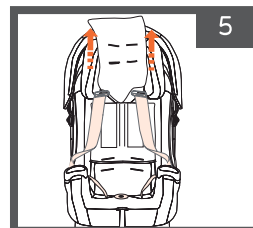

נתב את מחבר רצועת הלאטש'ים דרך מעבר החגורה במצב
עם כיוון הנסיעה.
לתשומת ליבך: רצועת הלאטש'ים צריכה להיות ישרה ולא מסובבת
או מפותלת.

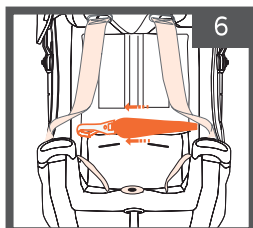

חבר את מחבר הלאטש'ים אל נקודת העיגון של הרכב. לחץ בחוזקה
במרכז כיסא הבטיחות תוך משיכת קצה הרצועה וכרוך אותה דרך
מעבר החגורה עם כיוון הנסיעה על מנת להדק את רצועת העיגון
התחתונה.

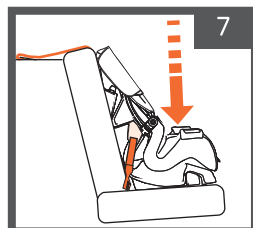

משוך כלפי מעלה את מחבר הלאטש'ים על מנת לוודא כי מחבר הלאטש'ים מהודק היטב
ומאובטח במקומו.

כעת הורד חזרה את ריפוד המושב והדק אותו למקומו.

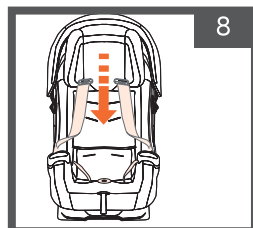

חבר את הרצועה לוו העגינה המתאים לה (1 ו-2).
 (עייין במדריך הרכב לגבי המיקום המדויק של וו העגינה).
 יש לוודא שהרצועה מאובטחת במקומה (3).
 יש להדק את רצועת העיגון העליונה ולוודא שהרצועה
 מתוחה ואינה משוחררת (4).
 לתשומת ליבך: במדריך הרכב שלך מצויין מיקום וו
 העגינה במדויק ומשקל מקסימום לשימוש בעגנת
 כיסא הבטיחות.



יש לבדוק את רמת ההידוק. תפוס בצידי בסיס הכיסא, היכן שרצועת
 הלאטש'ים ממוקמת והזד את כיסא הבטיחות מצד לצד, קדימה
 ואחורה. וודא שמרחב התנועה של הכיסא אינו עולה על 2.5 ס"מ.
 במידה וכיסא הבטיחות לא מהודק כראוי יש לחזור ולהקין מחדש
 את כיסא הבטיחות.

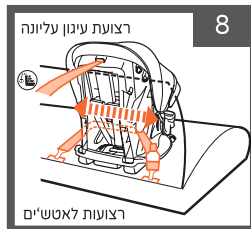

עבור קעת לעמ' 22 - לפרק חגירת הילד בכיסא - באמצעות רצועות הבטיחות

התקנה עם כיוון הנסיעה מ- 10.43 ק"ג ועד 29.48 ק"ג באמצעות חגורת הבטיחות (כתפיים+מותניים):

הנח את כיסא הבטיחות עם כיוון הנסיעה
 במושב האחורי של הרכב. בסיס הכיסא
 צריך להיות ישר ככל האפשר על מושב
 הרכב.

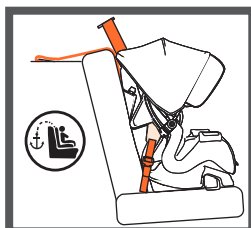
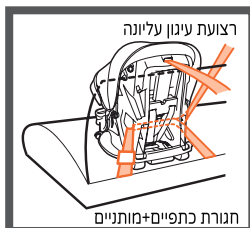

במצב עם כיוון הנסיעה יש להשתמש במצבים 4 או 5 בלבד.
לתשומת ליבך:

לעולם אין להשתמש במצבים 1, 2 או 3 כאשר כיסא הבטיחות
 מותקן עם כיוון הנסיעה.
אין לפתוח את הרגלית התמיכה במצב התקנה עם כיוון הנסיעה.

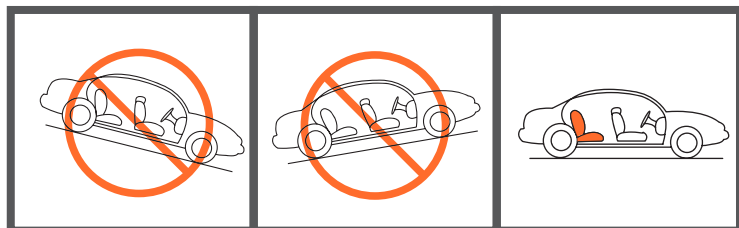
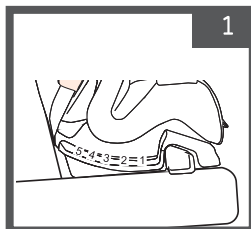

לפני ההתקנה יש לוודא כי הרכב חונה במישור ואז למקם את כיסא הבטיחות במצב נגד כיוון
 הנסיעה.

הסר את הכרית הפנימית לגוף ואת כרית הראש המשמשות בהתקנה נגד כיוון הנסיעה.
יש לאחסן אותם עד השימוש הבא.

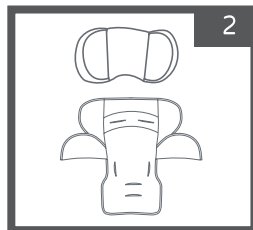

2

הרחב את רצועות הבטיחות על ידי משיכתן (2) ובו זמנית לחיצה על לחצן רצועת כיוון רצועות הבטיחות (1).

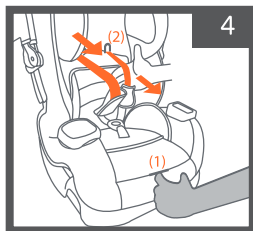

4

אתר את מעבר חגורת הבטיחות במצב עם כיוון הנסיעה.

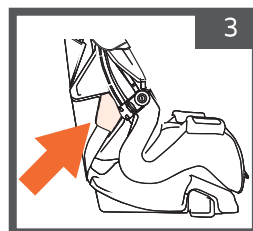

3

הרם את ריפוד משענת הגב על מנת לחשוף את מעבר החגורה במצב עם כיוון הנסיעה.

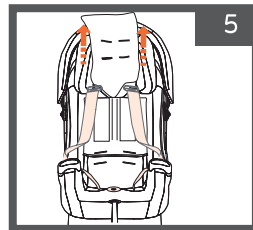

5

נתב את חגורת הבטיחות דרך מעבר החגורה במצב עם כיוון הנסיעה.

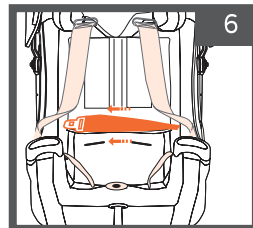

6

לתשומת ליבך: חגורת הבטיחות צריכה להיות ישרה ולא מסובבת או מפותלת.

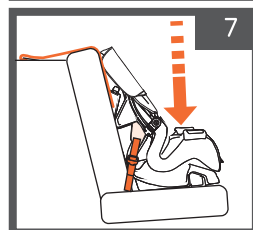

7

הכנס את החגורה לאבזם עד הישמע "קליק" הנעילה. לחץ בחוזקה במרכז כיסא הבטיחות וביד השניה משוך בחגורת הכתפיים והדק את חגורת הבטיחות של הרכב. משוך קלות באבזם בחגורה על מנת לוודא כי הוא מאובטח במקומו.

כעת הורד חזרה את ריפוד הכיסא והדק אותו למקומו.

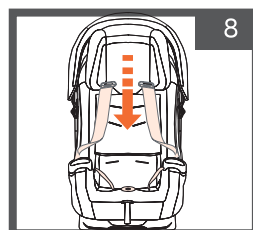

8

חבר את הרצועה לוו העגינה המתאים לה (1 ו-2).
 (עייין במדריך הרכב לגבי המיקום המדויק של וו העגינה).
 יש לוודא שהרצועה מאובטחת במקומה (3).
 יש להדק את רצועת העיגון העליונה ולוודא שהרצועה
 מתוחה ואינה משוחררת (4).
 לתשומת ליבך: במדריך הרכב שלך מצויין מיקום וו
 העגינה במדויק ומשקל מקסימום לשימוש בעגנת
 כיסא הבטיחות.



יש לבדוק את רמת ההידוק. תפוס בצידי בסיס הכיסא, היכן שחגורת
 הבטיחות ממוקמת והזז את כיסא הבטיחות מצד לצד, קדימה
 ואחורה. וודא שמרחב התנועה של הכיסא אינו עולה על 2.5 ס"מ.
 במידה וכיסא הבטיחות לא מהודק כראוי יש לחזור ולהקין מחדש
 את כיסא הבטיחות.

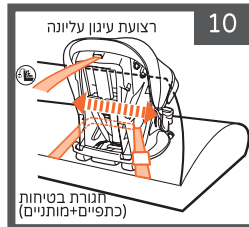

עבור כעת לעמ' 22 - לפרק חגירת הילד בכיסא - באמצעות רצועות הבטיחות

התקנה עם כיוון הנסיעה מ- 10.43 ק"ג ועד 29.48 ק"ג באמצעות חגורת מותניים:

הנח את כיסא הבטיחות עם כיוון הנסיעה
 במושב האחורי של הרכב. בסיס הכיסא
 צריך להיות ישר ככל האפשר על מושב
 הרכב.

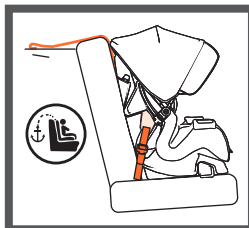
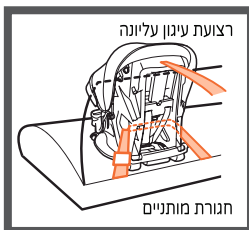

במצב עם כיוון הנסיעה יש להשתמש במצבים 4 או 5 בלבד.
לתשומת ליבך:

לעולם אין להשתמש במצבים 1, 2 או 3 כאשר כיסא הבטיחות
 מותקן עם כיוון הנסיעה.
אין לפתוח את הרגלית התמיכה במצב התקנה עם כיוון הנסיעה.

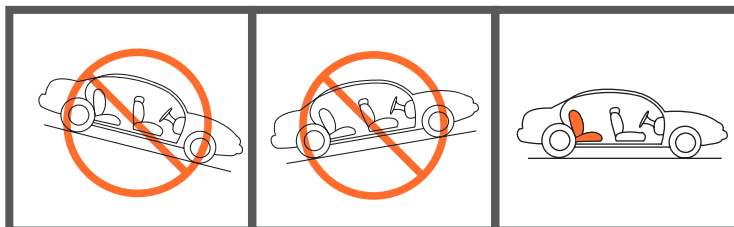
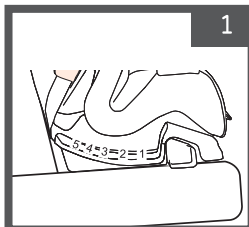

לפני ההתקנה יש לוודא כי הרכב חונה במישור ואז למקם את כיסא הבטיחות במצב נגד כיוון
 הנסיעה.

הסר את הכרית הפנימית לגוף ואת כרית הראש המשמשות בהתקנה נגד כיוון הנסיעה.
יש לאחסן אותם עד השימוש הבא.

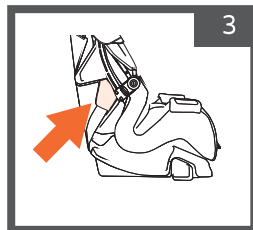
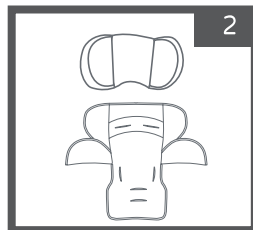

אתר את מעבר חגורת הבטיחות במצב עם כיוון הנסיעה.

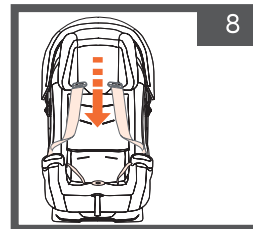
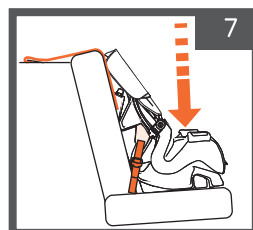
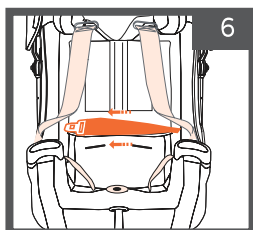
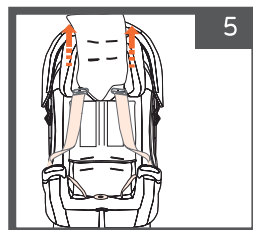

הרחב את רצועות הבטיחות על ידי משיכתן (2) ובו זמנית לחיצה על לחצן רצועת כיוון רצועות הבטיחות (1).

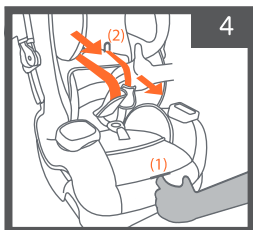

הרם את ריפוד משענת הגב על מנת לחשוף את מעבר החגורה במצב עם כיוון הנסיעה.

נתב את חגורת הבטיחות דרך מעבר החגורה במצב עם כיוון הנסיעה.

לתשומת ליבך: חגורת הבטיחות צריכה להיות ישירה ולא מסובבת או מפותלת.

הכנס את החגורה לאבזם עד הישמע "קליק" הנעילה. לחץ בחוזקה במרכז כיסא הבטיחות וביד השנייה משוך בחגורת המותניים והדק את חגורת הבטיחות של הרכב. משוך קלות באבזם בחגורה על מנת לוודא כי הוא מאובטח במקומו.

קעת הורד חזרה את ריפוד הכיסא והדק אותו למקומו.

חבר את הרצועה לוו העגינה המתאים לה (1 ו-2).
 (עיין במדריך הרכב לגבי המיקום המדויק של וו העגינה).
 יש לוודא שהרצועה מאובטחת במקומה (3).
 יש להדק את רצועת העיגון העליונה ולוודא שהרצועה מתוחה ואינה משוחררת (4).
 לתשומת ליבך: במדריך הרכב שלך מצויין מיקום וו העגינה במדויק ומשקל מקסימום לשימוש בעגנת כיסא הבטיחות.



יש לבדוק את רמת ההידוק. תפוס בצידי בסיס הכיסא, היכן שחגורת הבטיחות ממוקמת והזז את כיסא הבטיחות מצד לצד, קדימה ואחורה. וודא שמרחב התנועה של הכיסא אינו עולה על 2.5 ס"מ. במידה וכיסא הבטיחות לא מהודק כראוי יש לחזור ולהקין מחדש את כיסא הבטיחות.

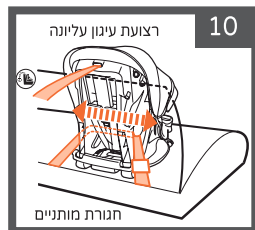

עבור כעת לעמ' 22 - לפרק חגירת הילד בכיסא - באמצעות רצועות הבטיחות

חגירת הילד בכיסא הבטיחות:

פתח את אבזם החזה. לחץ על הכפתור במרכז אבזם החזה ומשוך את שני החלקים לכיוון נגדי.

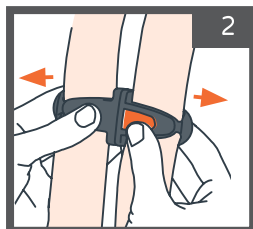

הרחב את רצועות הבטיחות (2) על ידי לחיצה על לחצן כוונון הרצועות (1) ומשיכת הרצועות לכיוונך.

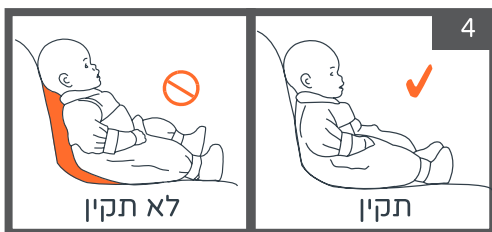
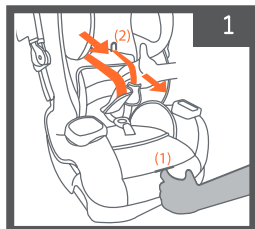

הנח את ילדך בכיסא הבטיחות כך שגבו של הילד צמוד עד כמה שאפשר למשענת הגב ולתחתית מושב כיסא הבטיחות.

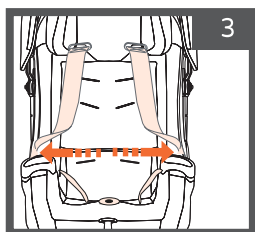

הנח את רצועות הבטיחות משני צידי הכיסא.

יש לבדוק שרצועות הבטיחות ממוקמות בגובה הנכון לכתפי ילדך.

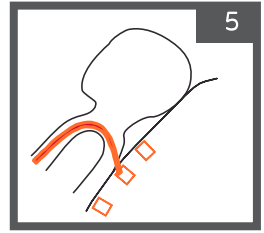
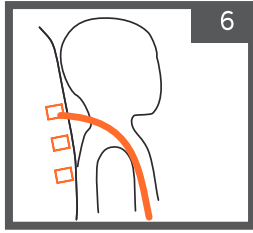

עם כיוון הנסיעה - רצועות הכתפיים צריכות להיות בגובה כתפי הילד או מעט מעליהן.

נגד כיוון הנסיעה - רצועות הבטיחות צריכות להיות בגובה כתפי הילד או מעט מתחתן.

מקם את רצועות כיסא הבטיחות מעל כתפי הילד. **לתשומת ליבך:** יש להשתמש בכיסוי רצועות הבטיחות עבור כל מצבי הישיבה עם רצועות הבטיחות למעט חגירה של תינוקות במשקל נמוך.



כיסוי רצועות בטיחות, כרית פנימית לראש וכרית גוף פנימית **לשימוש במצב נגד הנסיעה בלבד!**

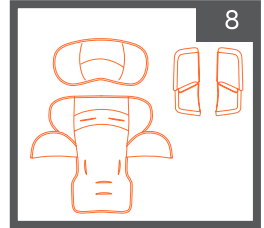

- **אין להשתמש** בכרית ראש פנימית אם ראש הילד נופל קדימה.
- **אין להשתמש** בכרית ראש כאשר רצועות הבטיחות ממוקמות מעל מנח מס' 3.
- **יש להשתמש** בכרית גוף פנימית רק ממשקל 1.81 ק"ג עד 8 ק"ג בלבד.
- כיסוי רצועות הבטיחות נדרש עבור כל מצבי הישיבה עם רצועות הבטיחות למעט חגירה של תינוקות במשקל נמוך.

הכנס את שתי הלשוניות לאבזם הרצועה, עד הישמע "קליק" הנעילה. יש למשוך את שתי הלשוניות על מנת לוודא כי הן נעולות היטב במקומן.

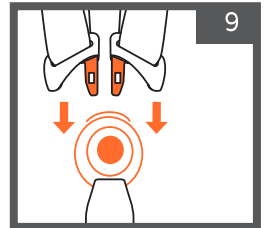

מקם את אבזם החזה במרכז החזה של ילדך, בקו בית השחי, הצמד את שני החלקים וסגור אותם, עד הישמע "קליק" הנעילה. משוך קלות את שני חלקי האבזם על מנת לוודא כי נעול היטב.

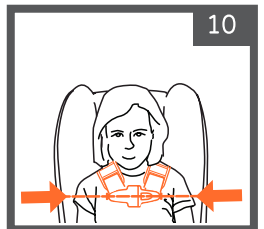

הדק את רצועות הבטיחות על ידי משיכה ברצועת כיוון הרצועה. במידה ואי אפשר לצבוט את רצועת הכתף, הרצועה הדוקה מספיק, יש לשים לב שהיא לא רפויה ונמצאת בקו ישר, אינה לוחצת על ילדך או גורמת לו אי נעימות. כיסוי רצועות הבטיחות נדרש עבור כל מצבי הישיבה עם רצועות הבטיחות למעט חגירה של תינוקות במשקל נמוך.

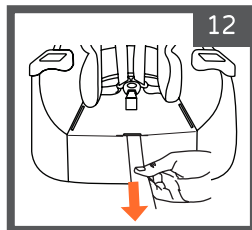

לשחרור רצועות הבטיחות יש ללחוץ על לחצן שחרור הרצועות בקדמת הכיסא ולמשוך את שתי הרצועות קדימה.

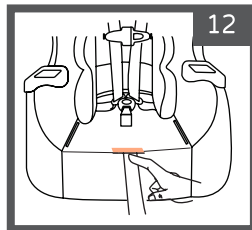

התאמת אורך רצועות הבטיחות:

- מנחי גובה רצועות הכתפיים:
- נגד כיוון הנסיעה:** מנחים 1, 2, 3 ו-4.
- עם כיוון הנסיעה:** מנחים 5, 6 ו-7.

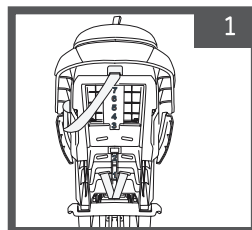

יש לבדוק שרצועות הבטיחות ממוקמות בגובה הנכון לכתפי ילדך. **נגד כיוון הנסיעה** - רצועות הבטיחות צריכות להיות בגובה כתפי הילד או מעט מתחתן. **עם כיוון הנסיעה** - רצועות הכתפיים צריכות להיות בגובה כתפי הילד או מעט מעליהן.

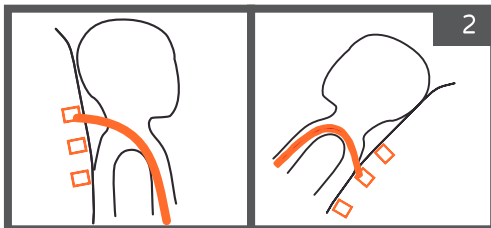

התאמת אורך רצועות הבטיחות עבור מנחים 3 עד 7:

הרחב את רצועות הבטיחות (2) על ידי לחיצה על לחצן כווןן הרצועות (1) ומשיכת הרצועות לכיווןן.

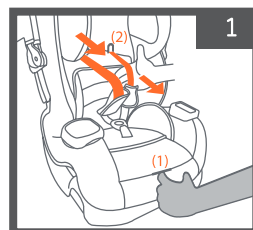

לחץ על לחצן הכחול (1) לכוונן משענת הראש, הרם את משענת הראש באמצעות הלולאה בראש משענת הראש (2). שחרר את הלחצן הכחול על מנת לנעול את משענת הראש במנח הרצוי.

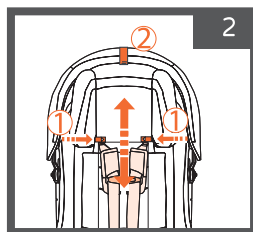

לאחר הישמע "קליק" הנעילה המוודא כי המשענת נעולה במקומה, יש למשוך קלות את המשענת על מנת לוודא כי מאובטחת במקומה.

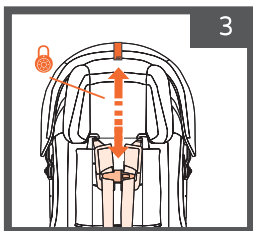

התאמת אורך רצועות הבטיחות עבור מנחים 1 עד 2:

גובה רצועות בטיחות במנח 1 ו-2:
לישימוש במצב נגד כיוון הנסיעה בלבד.

לתינוק במשקל לידה נמוך וחגירה של ילדים במשקל לידה נמוך

הרחב את רצועות הבטיחות (2) על ידי לחיצה על לחצן כוונן הרצועות (1) ומשיכת הרצועות לכיווןך.

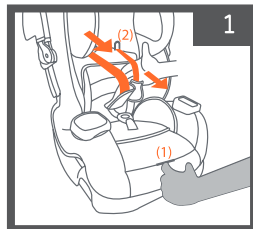

בחלק האחורי של כיסא הבטיחות יש לשחרר את הלולאות שבקצה הרצועה מלוחית מפצל הרצועות.

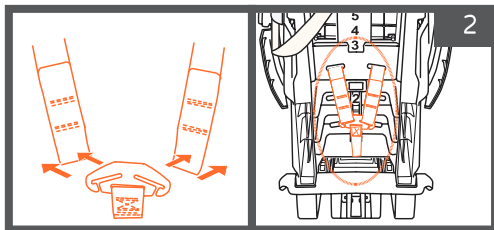

בחלק הקדמי יש למשוך את קצה הלולאות הרצועות דרך משענת הגב.

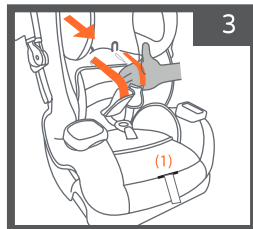

העבר את קצה הרצועות דרך החריץ במשענת המושב
למנח הרצוי 1 או 2.

לתשומת ליבך: במצב **נגד כיוון הנסיעה** - רצועות הבטיחות צריכות להיות בגובה כתפי הילד או מעט מתחתן.

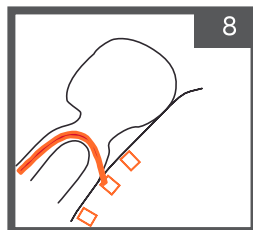
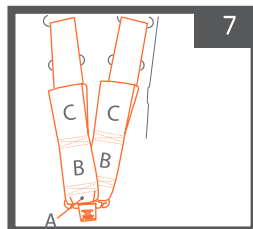
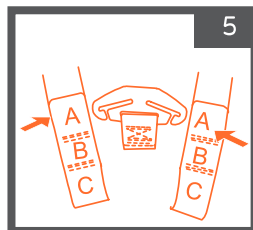
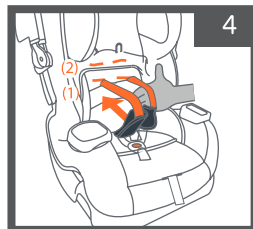

קפל את הרצועה
לעבר לוחית מפצל
הרצועות ואבטח
אותה באמצעות הוו
ולולאת ההידוק.

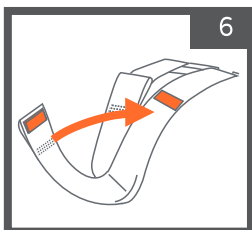

בחלק האחורי של
משענת הגב יש לחבר
את לולאות רצועות
הבטיחות (A)
ללוחית מפצל
הרצועות.

יש לוודא כי קצוות רצועות הבטיחות מחוברות במלואן ללוחית
מפצל הרצועה.

יש לשים לב כי שני הצדדים חייבים להיות מנותבים באותו מנח.

מקם את ילדך בכיסא הבטיחות וחגור את רצועות הבטיחות על מנת
לוודא כי הן ממוקמות בגובה הנכון.

לתשומת ליבך: במצב **נגד כיוון הנסיעה** - רצועות הבטיחות צריכות
להיות בגובה כתפי הילד או מעט מתחתן.

מנחי גובה רצועות הבטיחות:

רצועות הכתפיים בעלות 7 מנחי גובה:
נגד כיוון הנסיעה: 1,2,3,4
עם כיוון הנסיעה: 5,6,7

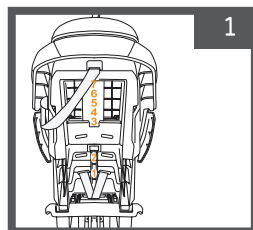

מצבי הכיסא (בסיס מתכוונן):

ידית כיוון מצבי הכיסא ממוקמת בקדמת כיסא הבטיחות. הרם את ידית הכחולה והטה את הכיסא למצב הרצוי.

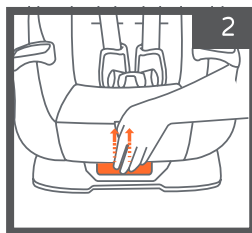

כיסא הבטיחות בעל 5 מצבי ישיבה.

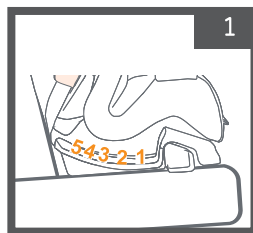

ניתן לכוון את הכיסא למצב הרצוי: **נגד כיוון הנסיעה:** 1, 2 ו-3.

עם כיוון הנסיעה: 4 ו-5.

לתשומת ליבך: מצב 5 הוא המצב הישיבה המאושר למצב בוסטר עם חגורת הבטיחות של הרכב.



רגלית תמיכה במצב נגד כיוון הנסיעה:

הרגלית ניתנת לשימוש במצב **נגד כיוון הנסיעה** בלבד!

להגבהת כיסא הבטיחות יש לשחרר את הרגלית. בחלק התחתון של בסיס כיסא הבטיחות יש ללחוץ על הידית הכחולה כלפי מטה ולשחרר את הרגלית.

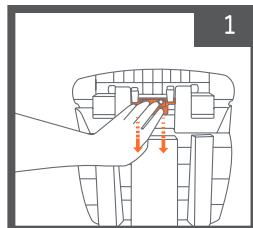

לאחר הישמע "קליק" הנעילה יש להזיז קלות את הרגלית בכיוון אופקי ולוודא כי היא נעולה במקומה.

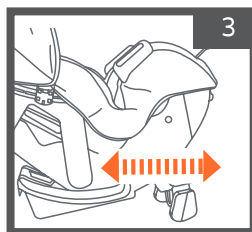

הטה את הרגלית כלפי חוץ מבבסיס הכיסא עד אשר היא נעולה במקומה.

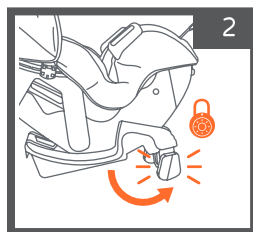

על מנת לסגור את הרגלית ולהחזירה למצב האחסון יש ללחוץ על ידית הכחולה ולהטות את הרגלית חזרה עד אשר ננעלת במקומה מתחת לבסיס הכיסא.

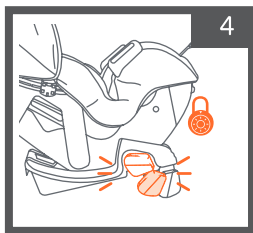

אחסון לאטש'ים ורצועת עיגון עליונה:

את רצועות הלאטש'ים יש לחבר לוו האחסון מתחת למחזיק הכוסות.

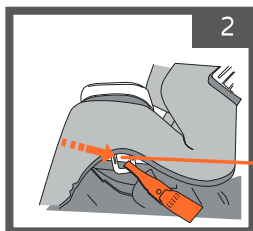

יש לאחסן את רצועות הלאטש'ים ורצועת עיגון עליונה כאשר אינן בשימוש.

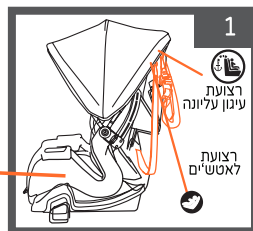

שינוי מיקום רצועת הלאטש'ים:

כדי לשנות את מיקום רצועת הלאטש'ים ממצב עם כיוון הנסיעה למצב נגד כיוון הנסיעה יש לשחרר את רצועת הלאטש'ים מוו האחסון שממוקם בסמוך לוו אחסון רצועת עיגון עליונה (1).

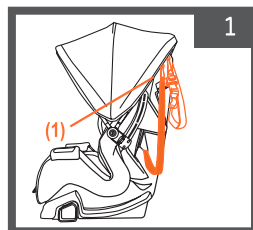

הרם את ריפוד המושב על מנת לחשוף את מעבר החגורה במצב נגד כיוון הנסיעה והשחל דרכו את קצה רצועת הלאטש'ים.

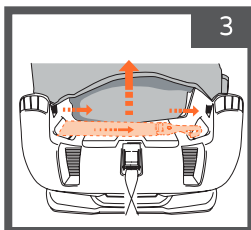

משוך את רצועת הלאטש'ים דרך מעבר החגורה במצב עם כיוון הנסיעה.

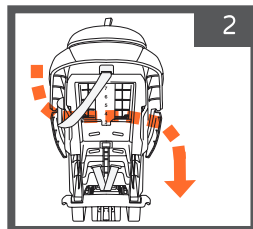

חבר את מחבר רצועת הלאטש'ים במצב נגד כיוון הנסיעה לוו האחסון הממוקם מתחת למחזיקי הכוסות והחזר את ריפוד המושב למקומו.

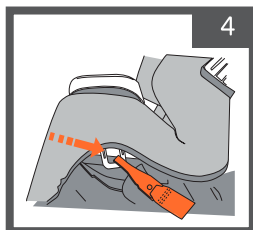

על מנת להעביר את רצועת הלאטש'ים ממצב נגד כיוון הנסיעה למצב עם כיוון הנסיעה יש לשחרר את מחבר רצועות הלאטש'ים ממצב אחסון שנמצא מתחת למחזיק הכוסות בצד שמאל של הילד.

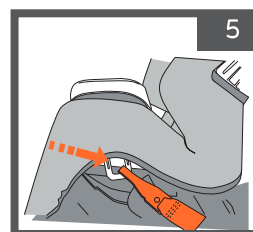

הרם את ריפוד המושב על מנת לחשוף את מעבר החגורה נגד כיוון הנסיעה והעבר את קצה רצועת הלאטש'ים ששחררה מהצד השמאלי של הילד.

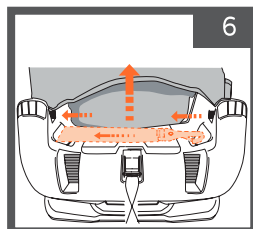

העבר את רצועות הלאטש'ים דרך מעבר החגורה עם כיוון הנסיעה. שחרר את רצועת הלאטש'ים מהצד הימני של הכיסא. חבר את מחברי רצועות הלאטש'ים לזווי האחסון הייעודים בצד שמאל וימין של הכיסא.

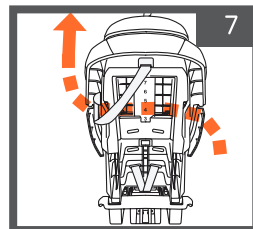

התאמת רצועת המפשעה:

המרווח בין האבזם לבין הירך צריך להיות בין 1.27 ס"מ ל- 2.54 ס"מ. במידה ולא, יש להתאים את אורך רצועת המפשעה עד שמגיעים למרווח הרצוי בין אוזני האבזם לחלק הגבוה של ירך הילד (יש להתעלם מהבגדים). יש לבדוק תמיד שהאבזם במנח המתאים.

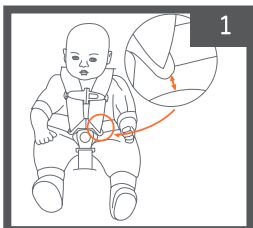

התאמת אורך רצועת המפשעה:

כדי לקצר את אורך רצועת האבזם, יש לנתב את תושבת העוגן דרך החרוץ הראשון שלפני האבזם במנח מס' 1 (2A) או דרך החרוץ השני שמאחורי האבזם במנח מס' 2 (2B). יש לוודא כי תושבת העוגן מנותבת עד הסוף דרך החרוץ. משוך קלות על מנת לוודא כי מאובטחת במקומה.

קליפ קיצור רצועת מפשעה:

לתשומת ליבך: קליפ קיצור רצועת המפשעה מיועד רק עבור תינוקות במשקל 1.81 ק"ג עד ל- 4.5 ק"ג במידה והרווח בין האבזם לירך אינו בין 1.27 ס"מ ל- 2.54 ס"מ. כאשר הקליפ אינו בשימוש יש לאחסון אותו בכיס הוראות שימוש.

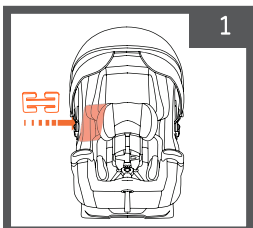

הטה את כיסא הבטיחות למצב 1 (שכיבה מלאה) - ראה סעיף כיוון הבסיס עמ' (27), על מנת לאפשר גישה לעוגן אבזם התושבת והסר את מכלול האבזם.

השחלה ושחרור קליפ קיצור הרצועה:

כדי לשחרר את הקליפ יש לדחוף את הרצועה מהצד ולהחליק אותו החוצה דרך פתח הקליפ. הפוך את הרצועה ושחרר את הצד השני.

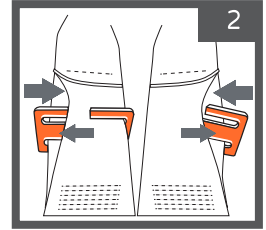

כדי להשחיל את הקליפ יש להכניס את פתח התפס קרוב לאבזם הרצועה ואז להכניס את הצד השני.

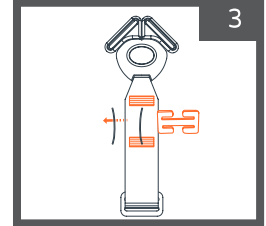

מבט מהצד העליון של כיסא הבטיחות. הכנס את תושבת העוגן וגם את קליפ קיצור הרצועה דרך החריץ הפנימי ביותר (מס' 1).

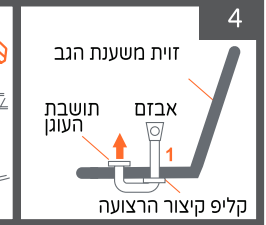
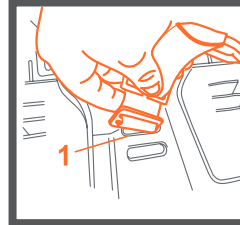

מבט מהצד התחתון של מכיסא הבטיחות. לאחר חיבור הקליפ לקיצור החגורה עבור תינוק "במשקל לידה נמוך", נתב את תושבת העוגן דרך החריץ האמצעי על מנת למנוע כל הפרעה לתפקוד הכיסא.



מבט מתחתית כיסא הבטיחות. משוך והדק את הרצועה.

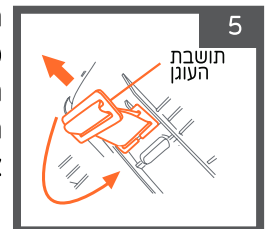

שינוי גובה רצועות הבטיחות והתאמתן לתינוק במשקל לידה נמוך:

הוצא את כרית הראש הפנימית והנח בצד.

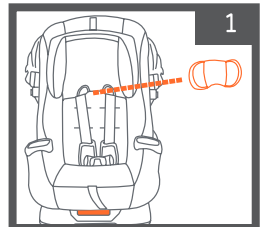

שחרר את קצוות לולאת רצועות הבטיחות ממפצל הרצועה ומשוך את לשוניות הרצועות דרך משענת הגב. הוצא את כיסוי הרצועה, אבזם החזה ולשונית הרצועה בצד שמאל והנח בצד. הוצא את מחזיקי הכוסות והנח בצד. משוך את רצועת הבטיחות דרך הכרית הפנימית והנח בצד. הרם את ריפוד המושב מלמעלה ומשוך את אבזם המפשעה תוך הסרת ריפוד המושב כולו. אין להסיר את ריפוד משענת הראש.

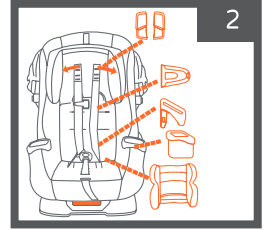
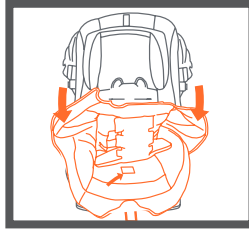

שלבים הבאים נדרש להטות את כיסא הבטיחות למצב 1 (שכיבה מלאה).
תמיד יש להשתמש באבזם מפשעה במצב 1 ובקליפ קיצור החגורה.
משוך את תושבת עוגן אבזם המפשעה ואת הרצועה דרך חריץ מס' 2.



4. השחל את לולאת הרצועה כלפי מטה, מהצד העליון דרך חריץ המושב (1).
5. סובב את כיסא הבטיחות והשחל את קצה לולאת הרצועה לאחור דרך החריץ (2).
6. לתשומת ליבך: אין להשחיל מחוץ למנגנון הכיוון. סובב חזרה את כיסא הבטיחות והשחל את לולאת קצה הרצועה דרך החריץ (3).
7. בצד הנגדי, הפוך את כיסא הבטיחות והעבר את לולאת קצה הרצועה דרך החריץ הנגדי (3).
8. בחלקו העליון של הכיסא, הכנס את לולאת הרצועה דרך החריץ הממוספר (2).
9. הפוך את הכיסא והכנס את הרצועה דרך החריץ הממוספר (1).

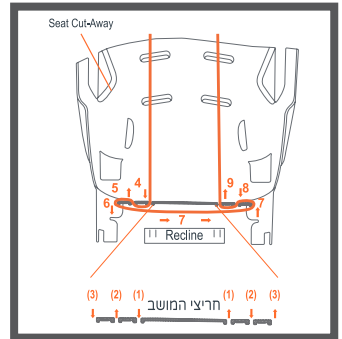

10. יש לוודא שהרצועות הקשיחות למניעת סיבוב הרצועות נמצאים בקצוות החיצוניים. בחלק העליון, משוך את הרצועה ואת הלולאה על מנת להדק את הרצועה משני הצדדים.
11. אחוז בקצה לולאת הרצועה, משני צידי הכיסא, ומשוך למעלה כדי להשוות את אורך הרצועות.
12. יש לוודא כי קצוות הרצועות והלולאות באורך שווה.
13. במידה ואורך הרצועות אינו שווה, משוך את הרצועה הקצרה יותר כדי להשוות את האורך.

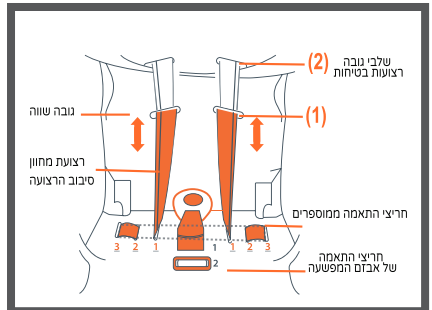

הנח את ריפוד המושב על כיסא הבטיחות, השחל את קצוות לולאת הרצועות דרך החריצים הפנימיים ביותר בחלק התחתון של הריפוד. השחל את האבזם דרך בד ריפוד הכיסא.

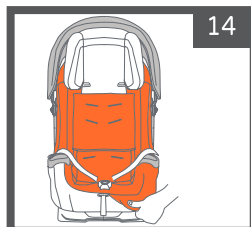

14

הורד את משענת ראש המתכווננת למנח 3 (הנמוך ביותר). לתשומת ליבך: התאמה למנח 3 מיישרת את חריצי רצועות הכתפיים 1 ו-2 בריפוד הכיסא עד למצב כתף 1 ו-2 במשענת גב כיסא הבטיחות.

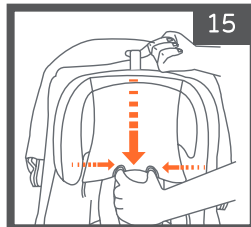

15

חבר את הכרית הפנימית. השחל את הרצועות דרך החריצים הפנימיים בתחתית הכרית הפנימית. שימוש בכרית גוף פנימית לא נדרש.

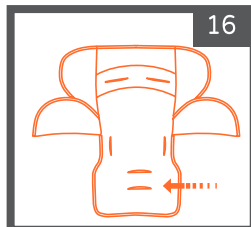

16

- השחל את לשונית האבזם לאבזם המפשעה בצד השמאלי של הילד.
- השחל את קצת לולאת הרצועה מהחלק האחורי של לשוניות האבזם.
- השחל את אבזם החזה דרך קצה לולאת הרצועה בצדו השמאלי של הילד.
- משוך כלפי מעלה את קצה לולאות הרצועות כדי לוודא כי הרצועות באורך שווה.
- אם משתמשים בחריץ מס' 1 בשלדת הכיסא, יש להשחיל את הרצועה לחריץ הכתפיים דרך ריפוד הכיסא והכרית הפנימית (איור 18).

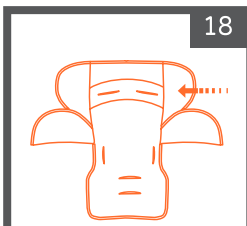

18

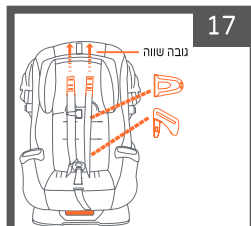

17

השחל את קצה לולאת הרצועה דרך החריץ הרצוי (מס' 1 או 2). רצועות הכתפיים חייבות להיות בגובה או מעט מתחת לכתפיו של הילד.

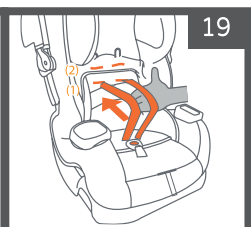
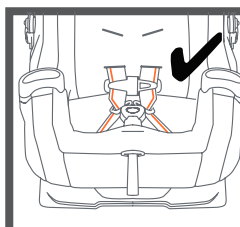

19

העבר את לולאה מס' A
(הפנימית ביותר) דרך
מפצל הרצועות וקפל
פנימה על מנת לאבטח
את הרצועות.

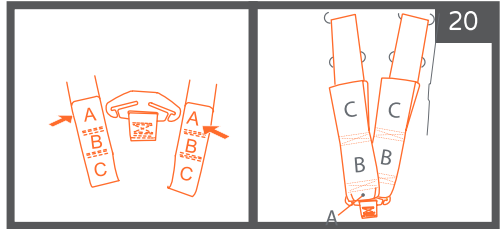

21. אין להשתמש בכיסויי הרצועות כאשר מנתבים את רצועות הבטיחות למנח של תינוק במשקל לידה נמוך.

22. אין להשתמש בכרית ראש במצב זה.

23. יש להניח את הילד בכיסא הבטיחות ולוודא כי רצועות הכתפיים ממוקמות בגובה כתפי הילד או מעט מתחתיהן.

ילד בכיסא בטיחות עם כרית פנימית, ללא כרית ראש וכיסוי רצועות.

לעולם אין להשתמש בכרית ראש ובכיסויי רצועות במצב של ניתוב הרצועה למנח 1 עבור תינוק במשקל לידה נמוך. לתשומת ליבך: יש לאחסן את כרית הראש ואת כיסויי הרצועות כאשר אינם בשימוש במקום יבש ומוצל.

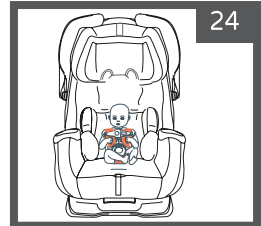

ילד בכיסא בטיחות ללא כרית פנימית, ללא כרית ראש וכיסוי רצועות.

לעולם אין להשתמש בכרית ראש ובכיסויי רצועות במצב של ניתוב הרצועה למנח 1 עבור תינוק במשקל לידה נמוך. לתשומת ליבך: יש לאחסן את כרית הראש ואת כיסויי הרצועות כאשר אינם בשימוש במקום יבש ומוצל.



השימוש בכרית ראש, כרית פנימית וכיסוי רצועות בטיחות:

השימוש **בכרית הראש** אינו חובה.

- אין להשתמש בכרית הראש במצב ניתוב הרצועה עבור תינוק במשקל לידה נמוך.

- אין להשתמש אם ראשו של הילד נדחף קדימה ונוטה ליפול למטה.
- אין למקם את כרית הראש ורצועות בטיחות באותם החרצים.
- יש להפסיק להשתמש בכרית הראש כאשר רצועות הבטיחות ממוקמות בחריץ מס' 3.

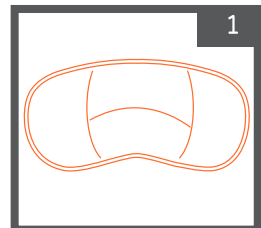

השימוש **בכרית הפנימית** אינו חובה.

לשימוש **במצב נגד כיוון הנסיעה** בלבד.

- ניתן להשתמש בכרית הפנימית במצב ניתוב הרצועה עבור תינוק במשקל לידה נמוך.

- השימוש בכרית הפנימית ממשקל 1.8 ק"ג עד ל משקל 8 ק"ג בלבד.

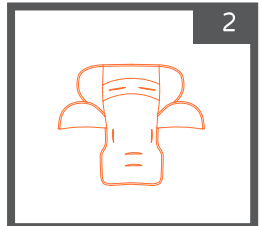

השימוש בכיסוי רצועות

- אין להשתמש בכיסוי הרצועות במצב ניתוב הרצועה עבור תינוק במשקל לידה נמוך.
- **חובה להשתמש** בכיסוי הרצועות בכל המצבים האחרים.

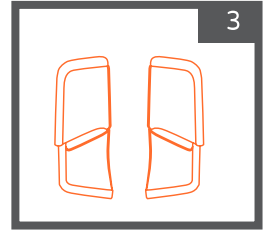

מנחים של האבזם:

- 1 - לשימוש במצב נגד כיוון הנסיעה ועם כיוון הנסיעה
 - 2 - לשימוש במצב נגד כיוון הנסיעה ועם כיוון הנסיעה
- לתשומת ליבך:** האבזם צריך להיות במפשעה ולא מתחתיה.



מנחים של רצועות המותניים:

- 1 - לשימוש במצב קיצור רצועות במצב ניתוב עבור תינוק במשקל לידה נמוך.
- 2 - לכל שימוש אחר.
- 3 - לשימוש במצב קיצור רצועות במצב ניתוב עבור תינוק במשקל לידה נמוך.

מחזיק כוסות:

להסרה:

- לשחרור מחזיק הכוסות לחץ על הלשונית בתחתית מחזיק הכוסות, משוך כלפי מעלה והסר אותו.

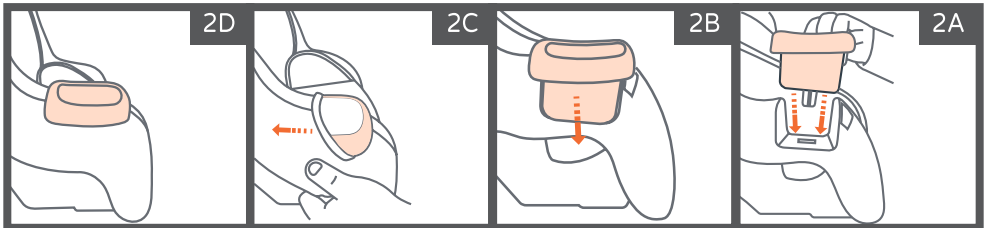
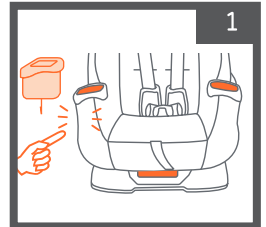

לחיבור מחזיק הכוסות:

- משוך את הריפוד על מנת לחשוף את מקום מחזיק הכוסות. מקם את מחזיק הכוסות והכנס אותו למקומו בלחיצה קלה. יש למשוך קלות ולוודא כי מאובטח במקומו. משוך חזרה את הריפוד מעל מחזיק הכוסות ומקם אותו במקומו.

ניקוי מחזיק הכוסות:

- יש לנגב במטלית לחה עם מים וסבון עדין ולשטוף במים נקיים. אין להשתמש בחומרי הלבנה.

קליפ נועל החגורה:

קליפ נועל חגורה נמצא בחלקו האחורי של בסיס כיסא הבטיחות (כמתואר באיור).

בדוק את ההתקנה כדי לוודא שכיסא הבטיחות מאובטח במקומו. במידה ואינו מאובטח ונדרש הידוק נוסף יש להשתמש בקליפ נועל חגורה.

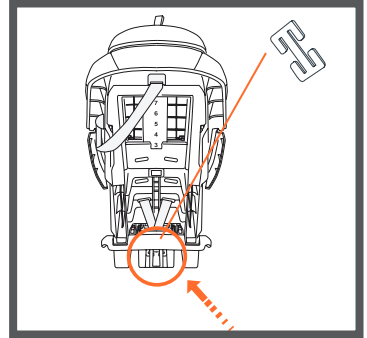

1. נתב את חגורת הבטיחות המשולבת דרך מעבר החגורה בכיסא הבטיחות וחגור את אבזם חגורת הבטיחות של הרכב.
2. הדק את אבזם חגורת הבטיחות ברכב על ידי משיכה כלפי מעלה של חגורת הכתפיים תוך כדי דחיפה מטה של כיסא הבטיחות.
3. לחץ על חגורת הכתפיים וחגורת המותניים ביחד מעל אבזם, תוך כדי לחיצה על כיסא הבטיחות כלפי מושב הרכב, על מנת למנוע ממנו כל תזוזה.
4. פתח את האבזם חגורת הבטיחות של הרכב, תוך הקפדה לא להזיז את האבזם. השחל את קליפ נועל החגורה על חגורת הבטיחות ומקם 1.25 ס"מ מעל הלשונית.
5. חגור מחדש את חגורת הבטיחות ובדוק כי חגורת הבטיחות מותאמת היטב ונשארת הדוקה. יש לוודא כי קליפ נועל החגורה מאובטח במקומו בחגורת הכתפיים ובחגורת המותניים.

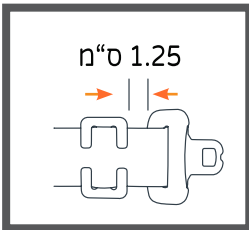

הסרת הריפוד:

שחרר את קצה לולאת הרצועה מלוחית מפצל הרצועות ומשוך את הרצועות דרך משענת גב הכיסא.

- פתח אבזם המפשעה ואת אבזם החזה. הרם את משענת הראש למנח 7 ומשוך את ריפוד משענת הראש כלפי חוץ.

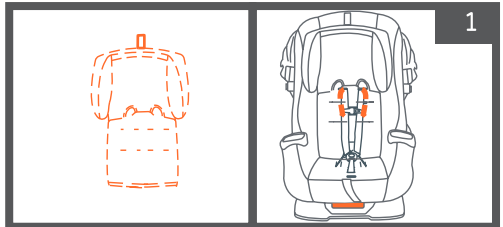

החלק והרם את הריפוד מעל מחזיק כוסות.

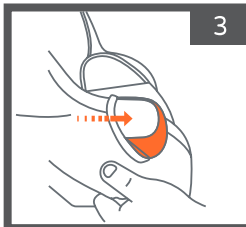

משוך למעלה והוצא את ריפוד המושב, רצועות הבטיחות, לשוניות האבזם ואבזם החזה דרך החריצים בריפוד הכיסא.

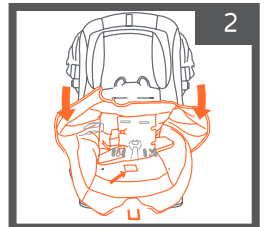

דגשים לגבי התקנת הבוסטר:

הילד חייב לעמוד בכל הדרישות הללו כדי להשתמש בבוסטר הזה.
השימוש בבוסטר מיועד לילדים מגיל 4 שנים, משקל 18.14-45 ק"ג, גובה 112-145 ס"מ.

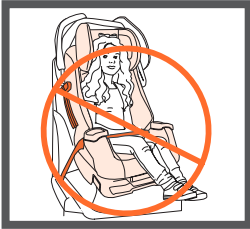

אין להשתמש בחגורת מותניים בלבד.

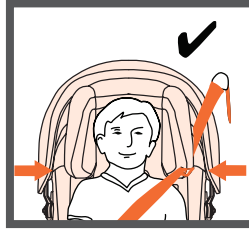

• אין להשתמש בבוסטר במידה ואוזני הילד נמצאות מעל הקצה העליון של משענת הגב. פציעות ראש או צוואר חמורות עלולות להיגרם ללא תמיכת ראש מתאימה.

• אין להשתמש בבוסטר כאשר כתפי הילד נמצאות מעל מעבר חגורת הבטיחות כאשר משענת הראש נמצאת במנח הגבוה ביותר.

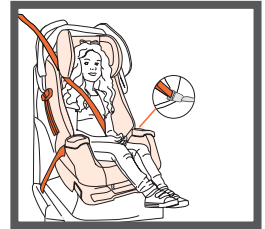

אזהרה: בהתקנה במצב בוסטר יש לוודא כי הילד עומד בכל דרישות

הגיל והמשקל המצויינות במדריך זה.

יש לחגור את ילדך לפי ההוראות המצויינות במדריך זה.

אזהרה: יש להשתמש תמיד בחגורת בטיחות עם 3 נקודות חגירה (חגורת כתפיים + חגורת מותניים). אין להשתמש בחגורת מותניים בלבד.

אזהרה: יש לוודא כי חגורת הבטיחות ישרה ואינה מסובבת, ויושבת

באופן נוח ובטיחותי על גוף ילדכם.

אזהרה: אין להשתמש בבוסטר במידה וילדכם לא מסוגל לשבת

רגוע עם חגורות הרכב מבלי למשוך אותם או לערער את בטיחותו. יש לבחור כיסא בטיחות אחר.

אזהרה: אין להשתמש בכרית גוף פנימית או בכרית ראש במצב בוסטר.

אזהרה: יש לאבטח את הבוסטר עם חגורת הבטיחות של הרכב בכל עת (גם כשאין בו ילד). התקן ריסון לא מאובטח עלול לגרום לפציעה.

אזהרה: יש לוודא שהילד יושב יציב בבוסטר, ואינו מחליק מהבוסטר קדימה או אחורה.

חגירת הילד במצב בוסטר באמצעות חגורת הבטיחות של הרכב:

ניתן להשתמש בגגון במצב בוסטר. במידה ולא משתמשים בגגון ניתן לאחסנו בחלק העליון של מושב הבוסטר מאחורי משענת הראש המתכווננת או להסירו לחלוטין.

הנח את הבוסטר על המושב האחורי של הרכב במצב עם כיוון הנסיעה.
אתר את מנגנון הגגון בצד הכיסא.

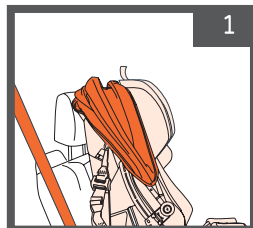

הסר זמנית את שני מחברי הגגון מצידו הכיסא.
השחל את חגורת הכתף דרך מעבר החגורה והחזר את מחברי הגגון למקומם.
לתשומת ליבך: המחבר הרחב יותר נכנס לחלק החיצוני והמחבר הצר יותר נכנס לחלק הפנימי.

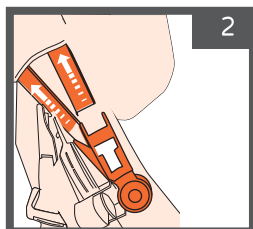
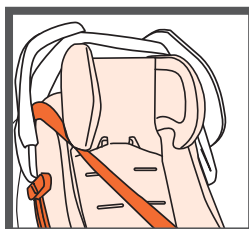

חגירת הילד במצב בוסטר ללא גגון:

הסר את רצועות הבטיחות ואת האבזם. ראה עמ' 39.
הטה את הבוסטר למנח 5.

לתשומת ליבך: בעת שימוש בבוסטר מצב הכיסא חייב להיות במנח 5.

בבוסטר לעולם אין להשתמש ברגלית התמיכה אשר נועדה למצב נגד כיוון הנסיעה בלבד!

הנח את הבוסטר על המושב האחורי של הרכב במצב עם כיוון הנסיעה במצב הזקוף ביותר.

יש לוודא לפני ההתקנה כי מושב הרכב מצוייד בחגורת כתפיים ומותניים וללא כרית אוויר. כוון אותו למצב הזקוף ביותר.
בסיס כיסא הבטיחות צריך לשבת ישיר ככל האפשר על מושב הרכב.

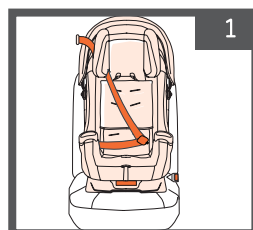

במידה ולא משתמשים בגגון יש להנמיך את משענת הראש, לסובב את הגגון לחלקו העליון של הבוסטר. לאחר מכן יש להרים את משענת הראש למנח 7.

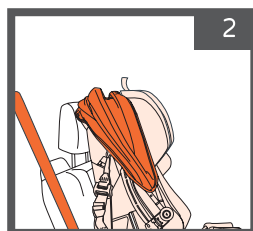

השחל את חגורת הכתפיים לתוך החרוץ התחתון של מעבר חגורת הבטיחות בחלק התחתון של משענת הראש.

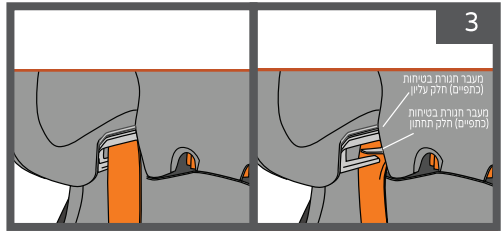

הכנס את חגורת הכתפיים לתוך הקצה הפתוח של החרוץ, סביב לשונית מחזיק החגורה ואל החרוץ הפנימי של משענת הראש.

לתשומת ליבך: חגורת הכתפיים חייבת לנוע בחופשיות במעבר חגורת הבטיחות בבוסטר.

הנח את הילד במושב. וודא שהילד יושב ישר.

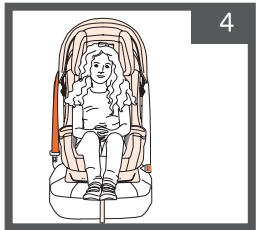

משוך את חגורת הבטיחות והעבר בקדמת הילד ומתחת לשתי משענות היד ונעל באמצעות אבזם הרכב.

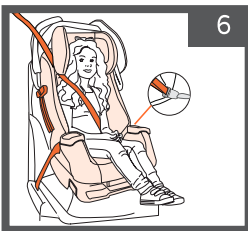

- חגורת הכתפיים חייבת לעבור מתחת למשענת היד.

- יש למקם את חגורת המותניים של הרכב מתחת למשענות היד ולוודא כי ממוקמת מתחת לגובה הירכיים של ילדך.

- מקם את חגורת הכתפיים על כתפי ילדך ובמרכז החזה.

כוונן את תמיכת הראש כך שחגורת הכתפיים תעבור על הכתף באמצע הדרך בין הצוואר לקצה הכתף. מעברי החגורה אמורים להיות קצת מעל גובה כתפי הילד.

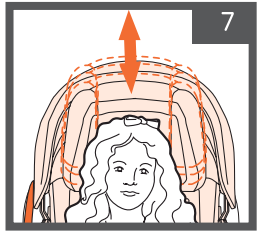

יש לבדוק היטב את לגבי הוראות חגורת הבטיחות במדריך הרכב שברשותך.

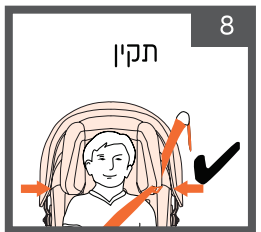

חגורת המותניים של הרכב חייבת לעבור מתחת לשתי משענות היד.

התקנת הבוסטר עם הגגון.

הסר את רצועות הבטיחות ואת האבזם. ראה עמ' 39.

הטה את הבוסטר למנח 5.

לתשומת ליבך: בעת שימוש בבוסטר מצב הכיסא חייב להיות במנח 5.

בבוסטר לעולם אין להשתמש ברגלית התמיכה אשר נועדה למצב

נגד כיוון הנסיעה בלבד!

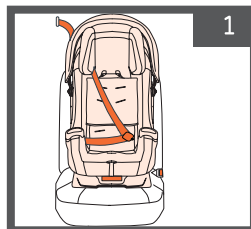

הנח את הבוסטר על המושב האחורי של הרכב במצב עם כיוון הנסיעה במצב הזקוף ביותר.

יש לוודא לפני ההתקנה כי מושב הרכב מצוייד בחגורת כתפיים ומותניים וללא כרית אוויר. כוון

אותו למצב הזקוף ביותר.

בסיס כיסא הבטיחות צריך לשבת ישר ככל האפשר על מושב הרכב.

אתר את מנגנון הגגון בצד הכיסא בו חגורת

הבטיחות מיועדת לעבור.

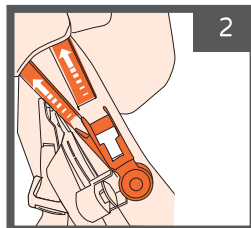

נתק את שני חישוקי הגגון בצד מעבר החגורה הרלוונטי והעבר את

החגורה במעבר החגורה.

כעת חבר את חישוקי הגגון חזרה למקומם.

החגורה צריכה לעבור בין מושב הבוסטר לגגון.

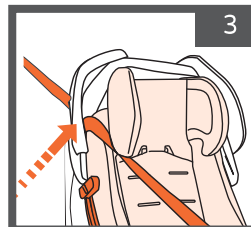

השחל את חגורת הכתפיים לתוך החריץ התחתון

של מעבר חגורת הבטיחות בחלק התחתון של

משענת הראש.

הכנס את חגורת הכתפיים לתוך הקצה הפתוח

של החריץ, סביב לשונית מחזיק החגורה ואל

החריץ הפנימי של משענת הראש.

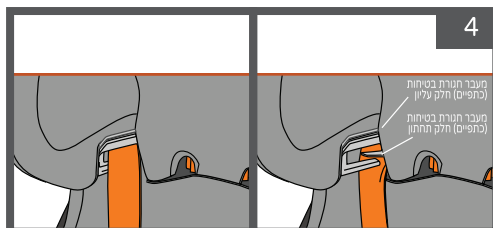

הנח את הילד במושב.

וודא שהילד יושב ישר.



משוך את חגורת הבטיחות והעבר בקדמת הילד ומתחת לשתי משענות היד ונעל באמצעות אבזם הרכב.

- חגורת הכתפיים חייבת לעבור מתחת למשענת היד.

- יש למקם את חגורת המותניים של הרכב מתחת למשענות היד ולוודא כי ממוקמת מתחת לגובה הירכיים של ילדך.

- מקם את חגורת הכתפיים על כתפי ילדך ובמרכז החזה.

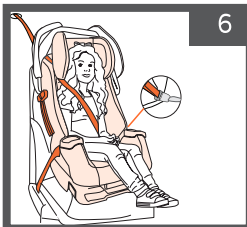

כוונן את תמיכת הראש כך שחגורת הכתפיים תעבור על הכתף באמצע הדרך בין הצוואר לקצה הכתף. מעברי החגורה אמורים להיות קצת מעל גובה כתפי הילד.

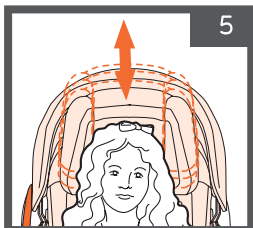

יש לבדוק היטב את לגבי הוראות חגורת הבטיחות במדריך הרכב שברשותך.

חגורת המותניים של הרכב חייבת לעבור מתחת לשתי משענות היד.

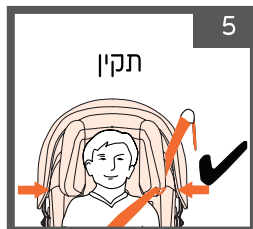

מעבר מכיסא בטיחות לבוסטר (הסרת רצועות הבטיחות):

שחרר את קצוות לולאות רצועות הבטיחות מלוחית המפצל ומשוך את הרצועות דרך גב המושב.

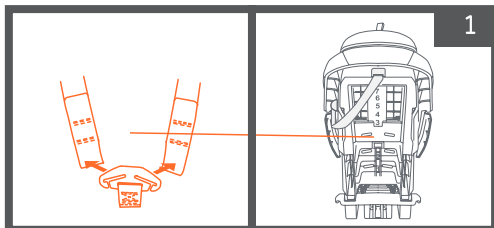

הסר את כרית הראש ואת כיסוי הרצועות. הסר את אבזם החזה ואת לשונית האבזם בצד שמאל של הילד והנח בצד.

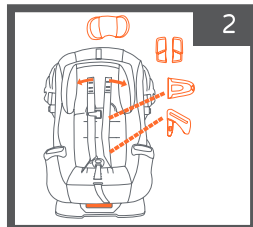

השאר את לשונית האבזם בתוך האבזם בצד ימין של הילד, משוך את הרצועה מצד שמאל כדי להסירה לחלוטין מכיסא הבטיחות.

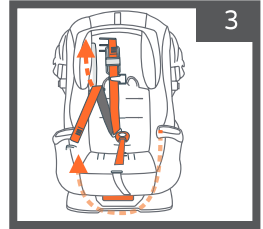

3

הסר את כרית הגוף הפנימית, במידה והייתה בשימוש.



4

כרית גוף פנימית

כוון את הכיסא למצב שכיבה מלא. אתר את טבעת המתכת של האבזם ודחוף אותה דרך תחתית כיסא הבטיחות. משוך את האבזם עם הטבעת מתכת דרך בד ריפוד המושב. הכנס את לשונית האבזם לצד שמאל של הילד, השחל את הרצועה דרך האבזם, אבזם חזה וכיסוי הרצועות. אחסן את כרית הראש, כרית גוף פנימית ורצועות הבטיחות במקום מוצל ויבש ושמור לשימוש עתידי.

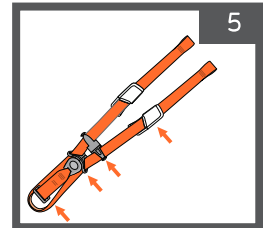

5

גגון:

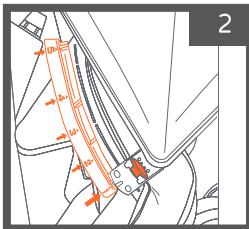

2

הגגון בעל 5 מצבים.

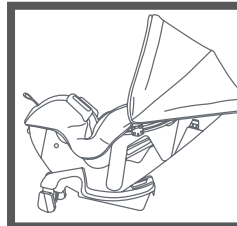

1

הגגון ניתן לשימוש נגד כיוון הנסיעה ועם כיוון הנסיעה. השימוש בגגון אינו חובה.

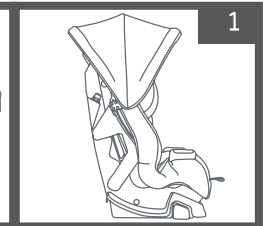

לפני שינוי המיקום יש לוודא שאורך הרצועה רחב מספיק כדי לשנות את מיקום הגגון. הרצועה ממוקמת בחלק העליון של כיסא הבטיחות.

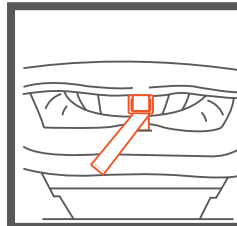

3

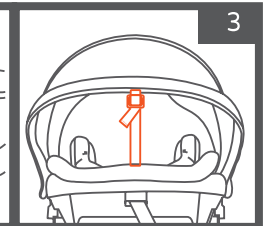

כדי לשנות מיקום, יש ללחוץ בו זמנית על כפתור השחרור הכחול משני צידי הגגון ולהחליק את הגגון למיקום הרצוי.

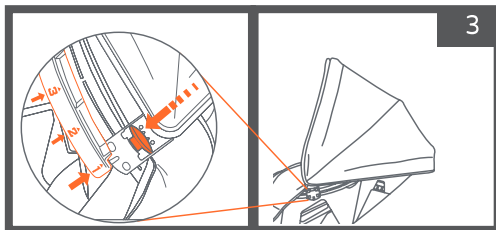

מגני שמש צידיים.
על מנת לאחסן את מגני השמש הצידיים, יש לאחוז אותם ולהעביר מתחת לגגון. לפתיחה יש למשוך לכיוון הנגדי.

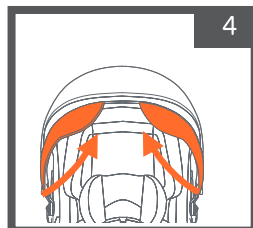

לפתיחת הגגון: אחוז בחלק הקדמי של הגגון ומשוך אותו לכיוון עד למצב פתוח לחלוטין.
לתשומת ליבך: הגגון ננעל במנח הפתוח.
לסגירת הגגון: אחוז בחלק הקדמי של הגגון ודחוף אותו לאחור לסגירה.

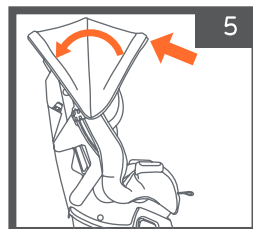

ניקוי ותחזוקה:

ניקוי הריפוד, כרית פנימית וכרית ראש פנימית:

ניתן לנקות בעזרת ספוג או מטלית רכה עם מים חמימים וסבון עדין.
אין לכבס במכונת כביסה.
אין לייבש במייבש כביסה
אין להשתמש בניקוי יבש
אין להשתמש בחומרי הלבנה.

ניקוי חלקי כיסא הבטיחות ואבזמים:

ניתן לנגב באמצעות מטלית רכה עם מים וסבון עדין.
יש לשים לב לא להרטיב את התוויות.
יש לייבש היטב בעזרת מגבת.
אין להשתמש בחומרי הלבנה או חומרי ניקוי ביתיים.

ניקוי מחזיק הכוסות:

ניתן לנגב באמצעות מטלית רכה עם מים וסבון עדין ולייבש היטב.
אין להשתמש בחומרי הלבנה או חומרי ניקוי ביתיים.



مقعد أمان Cover me 4 in 1 convertible car seat

تعليمات الاستخدام والعناية

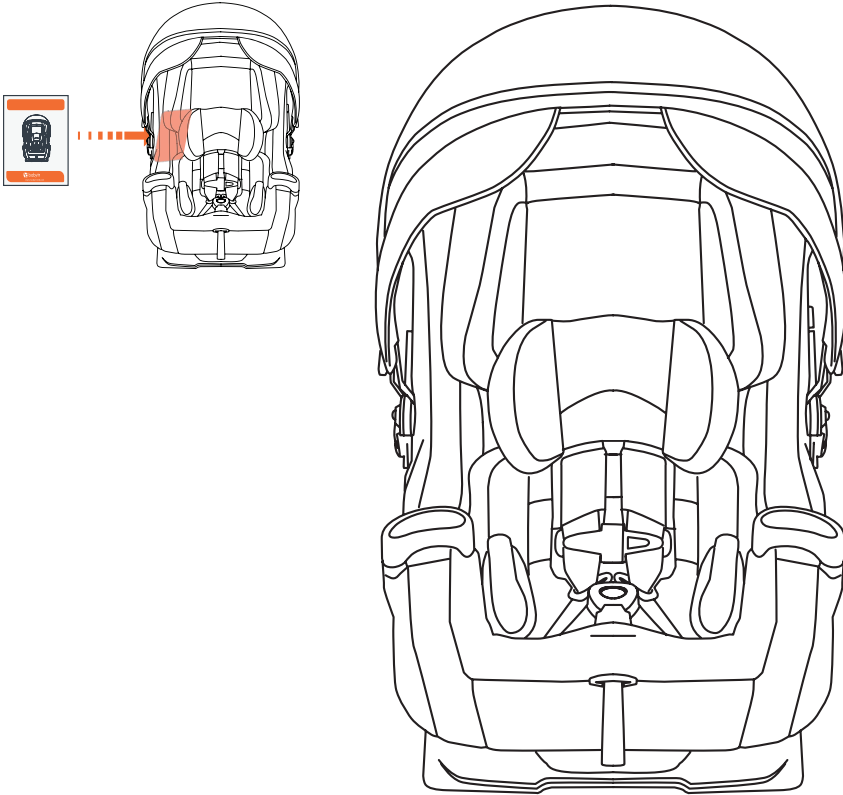

تسويقها **دافرون**

المصنع: Dongguan Golden Prosper Baby Products Co., Ltd, الصين.
شك: Baby Trend, Inc, الولايات المتحدة.

نموذج: CV89 اسم طراز الشركة المصنعة: Cover me 4 in 1 convertible car seat

المستورد: دافرون للاستيراد والتصدير المحدودة، المنطقة الصناعية جولس

تاجر معتمد: 511345241 هاتف: 04-9966333 www.davron.co.il

هام: احتفظ بها للاستخدام في المستقبل قراءة بعناية!

يرجى قراءة التعليمات التالية بعناية قبل استخدام ،
واحتفظ بها كمرجع في المستقبل.
الفشل في الامتثال لهذه الأحكام قد يعرض الطفل للخطر.

- تحذير:** مقعد السيارة هذا مخصص للأطفال منذ الولادة من وزن 1.81 كجم إلى 45 كجم وارتفاع 145 سم.
- من 1.81 كجم إلى 18.14 كجم - التثبيت بعكس اتجاه السير
- من 10.43 كجم إلى 29.48 كجم - التثبيت مع اتجاه السفر
- من 18.1 كجم إلى 45 كجم - التثبيت في وضع الداعم مع مسند ظهر
- تحذير:** قم بإزالة جميع العبوات البلاستيكية لمنع الاختناق.
- تحذير:** لا تترك الطفل دون رقابة.
- تحذير:** أثناء تجميع / ضبط المنتج ، تأكد من أن الأجزاء المتحركة لا تتلامس مع الطفل.
- تحذير:** لا تجلس أكثر من طفل في مقعد.
- تحذير:** لا تضع مقعد الأمان في مقعد السيارة بوسادة هوائية نشطة.
- تحذير:** لا تستخدم مقعد الأمان في حالة تلف / فقدان أحد أجزائه.
- تحذير:** لا تستخدم مقعد الأمان في حالة عدم عمل أحزمة الأمان أو تمزقها أو فقدها.
- تحذير:** لا تقم بإضافة ملحقات لمقعد الأمان ، والتي لم يتم اعتمادها من قبل الشركة المصنعة أو المستورد.
- تحذير:** لا تقم بإجراء أي تغييرات على مقعد الأمان أو أحزمة الأمان أو أي مكون آخر لمقعد الأمان.
- تحذير:** لا تستخدم مقعد الأمان بدون الحشو ولا تستبدله بحشوة لم يتم اعتمادها من قبل الشركة المصنعة أو الموزع.

تحذير: تأكد من أن الطفل لا يلعب بإبزيم حزام الأمان لمنعه من الفتح.
تحذير: تأكد من عدم وجود أشياء / أجسام مفكوكة بين مقعد الأمان ومقعد السيارة.

تحذير: تأكد من ربط الطفل بمقعد الأمان في جميع الأوقات.

تحذير: تأكد من ارتداء جميع ركاب السيارة أحزمة الأمان أثناء القيادة.

تحذير: تأكد من أن أجزاء مقعد السيارة أو أحزمة الأمان ليست عالقة في باب السيارة أو أسفل المقعد القابل للطي. إذا كانت السيارة مزودة بمقعد قابل للطي ، فتأكد من عدم طيها وإحكام تثبيتها في مكانها.

تحذير: تأكد دائماً من أن الإبزيم مغلق بإحكام. إذا لم يكن الإبزيم مغلقاً ، فقد يصاب الطفل.

تحذير: وفقاً لإحصائيات الحوادث ، الأطفال في المقاعد الخلفية للسيارة أكثر أماناً من المقاعد الأمامية.

تحذير: لا تضع طفلك في مقعد الأمان دون أن يثبت بمقعد السيارة.

تحذير: لا تسمح للأطفال باللعب بالقرب من مقعد الأمان أو داخله.

تحذير: من الضروري استبدال مقعد الأمان بمقعد جديد إذا تعرضت السيارة لحادث من أي نوع.

تحذير: لا تنقل مقعد الأمان لشخص آخر بدونه.

تأكد من قراءة تعليمات الاستخدام بعناية.

تحذير: لا تستخدم مواد تنجيد مقاعد الشركة المصنعة الأخرى في هذا الكرسي.

تحذير: قد يؤدي تثبيت مقعد السيارة في الوضع الخاطئ إلى زيادة خطر التعرض لإصابات خطيرة!

تحذير: قد يؤدي عدم تطابق قياسات جسم طفلك مع مقعد الأمان إلى إصابات خطيرة في حالة وقوع حادث.

تحذير: يجب تثبيت مقعد الأمان في مقعد السيارة المواجه لاتجاه السير.

تحذير: لا تقم بتثبيت مقعد الأمان في مقعد السيارة المواجه لاتجاه السير أو إلى جانبه.

تحذير: بعد تعرض السيارة لأشعة الشمس ، تأكد من أن الأجزاء البلاستيكية والمعدنية ليست ساخنة للغاية وبعد ذلك فقط ضع الطفل في المقعد.

تحذير: لا تستخدم مقعد السيارة هذا خارج السيارة وفي غير الأغراض المخصصة له وفقاً لهذا الدليل.

تحذير: لا تترك أشياء مفكوكة في السيارة. أثناء الكبح أو وقوع حادث ، ستفك هذه الأشياء وتعرض ركاب السيارة للخطر.

تحذير: تأكد من تثبيت مقعد الأمان بمقعد السيارة باستخدام حزام مقعد السيارة أو نظام المزلاج ، حتى لو لم يكن الطفل جالساً في المقعد. قد يتم إلقاء كرسي غير مؤمن وإصابة الركاب في حالة الانعطاف الحاد أو التوقف المفاجئ أو وقوع حادث.

تحذير: في حالة وقوع حادث ، يمكن تحرير الطفل بسرعة من خلال فتح الإبزيم.

تحذير: لا تضع أشياء ثقيلة على مقعد السيارة أثناء تخزينه.

تحذير: لا يمكن استخدام هذا المنتج إلا على متن طائرة بها أحزمة أمان مدمجة في مقعد الأمان! لا تستخدم مقعد الأمان على متن الطائرة كمعزز!

تحذير: وفقاً لتوصية الشركة المصنعة ، سيتم استخدام مقعد الأمان مع أحزمة الأمان لمدة تصل إلى 7 سنوات وسيتم استخدام المعزز لمدة تصل إلى 9 سنوات من التاريخ المشار إليه عليه. هذه التوصية غير صالحة إذا تعرضت السيارة لحادث ، وفي هذه الحالة يجب استبدال مقعد الأمان بمقعد آخر.

تحذير: لا تستخدم مقعد السيارة المستعمل دون معرفة استخدامه السابق.

تحذير: يجب اتباع التعليمات الواردة في هذا الدليل وفي دليل سيارتك بعناية. إذا كانت هناك أشياء تتعارض مع بعضها البعض ، يجب عليك اتباع دليل السيارة فيما يتعلق بالإشارة إلى حزام الأمان والمزلاج والوسادة الهوائية في السيارة.

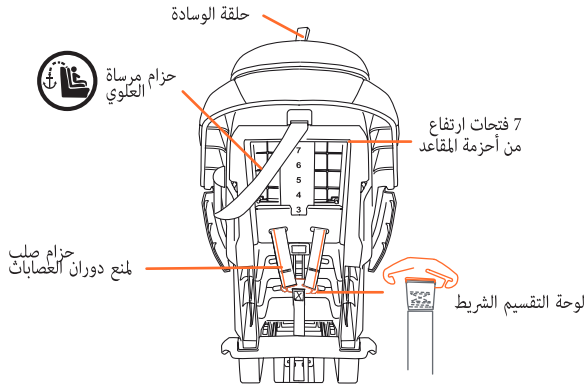
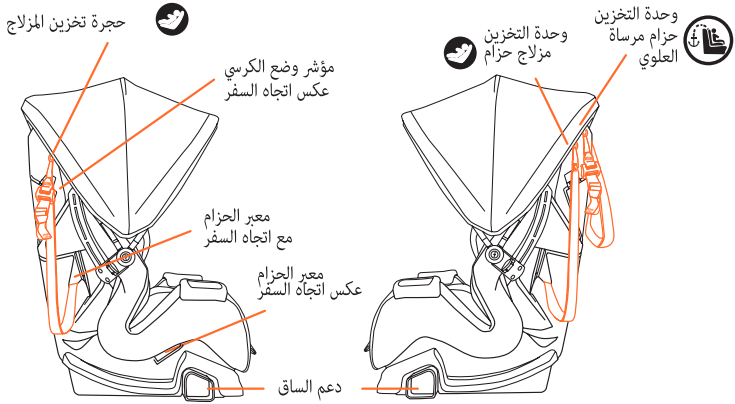
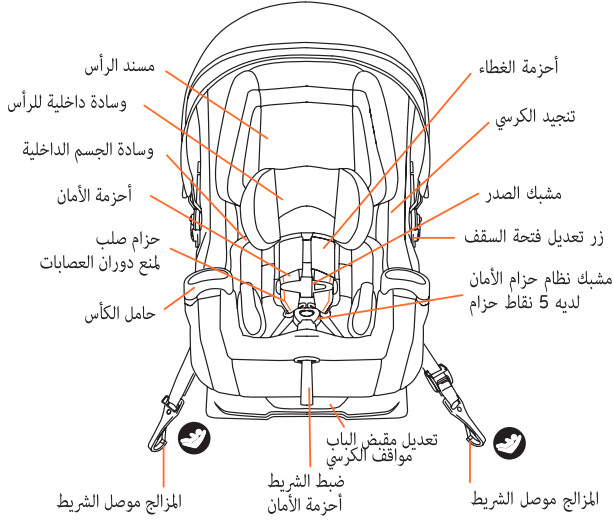

وضع الداعم:

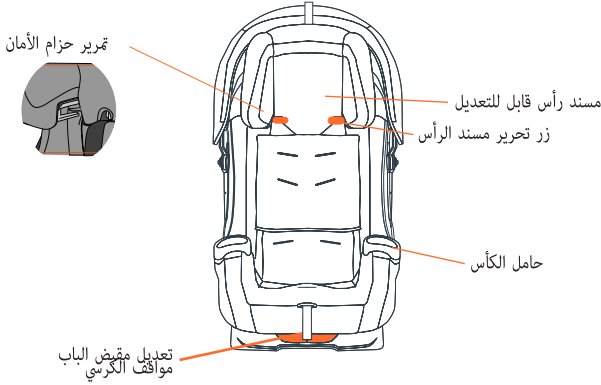
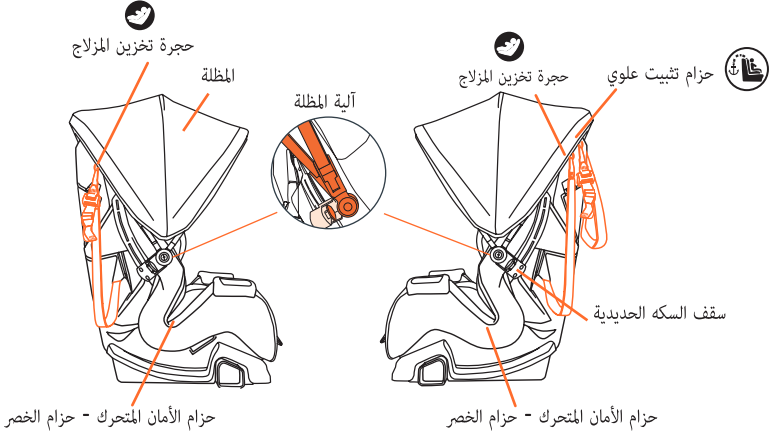

استخدام الطائرات:

يعتبر مقعد الأمان النموذجي هذا مناسبًا للاستخدام على متن الطائرات ، ولكن يجب استشارة شركة الطيران.

التثبيت حسب التعليمات الواردة في هذا الدليل - التثبيت باستخدام حزام الخصر فقط.

تحذير: لا تقم أبدًا بالتثبيت في وضع التعزيز على متن الطائرة لأن الطائرة لا تحتوي على حزام أمان ثلاثي النقاط (أكتاف + خصر).



عكس اتجاه السفر



مع اتجاه السفر

السيارة في استخدام بكياسا البتيحوت:

←	التثبيت في وضع مقعد السيارة عكس اتجاه السفر	→	
←	ربط الطفل بأشرطة المقعد	→	
←	1.81 كغ	10.43 كغ	18.14 كغ
←	تركيب الكرسي بالمزالج أو	→	
←	تثبيت المقعد بحزام السيارة	→	

←	التثبيت في وضع مقعد السيارة مع اتجاه السفر	→	
←	ربط الطفل بأشرطة المقعد	→	
←	10.43 كغ	20.4 كغ	29.48 كغ
←	تركيب الكرسي بالمزالج أو	→	
←	تثبيت المقعد بحزام السيارة	→	

←	التثبيت في وضع التعزيز مع اتجاه السفر	→
←	مقعد الطفل مع حزام مقعد السيارة	→
←	18.1 كغ	45 كغ
←	وضع الداعم مع مسند الظهر	→

وفقاً لتوصيات أكاديمية طب الأطفال: * يجب أن يجلس الطفل حتى سن عامين في مواجهة اتجاه السفر ، أو حتى يصل إلى أقصى ارتفاع ووزن مخصص للجلوس في مواجهة اتجاه السفر.

* يجب استخدام مقعد الأمان الذي يتضمن حزام الطفل مع أحزمة المقاعد في وقت متأخر قدر الإمكان ، حتى يصلوا إلى أقصى ارتفاع ووزن مخصصين لحزام مقعد الأمان.

كرسي الأمان هذا مناسب للاستخدام من قبل الأطفال الذين يتراوح وزنهم بين 1.81-45 كجم وحتى ارتفاع 145 سم. التثبيت في الاتجاه المعاكس للسفر لطفل يقل وزنه عن 9.97 كجم. التركيب في الموضع مع اتجاه السفر من وزن 10.43 - 29.48 كغ وحد أدنى للعمر سنة.

يرجى ملاحظة ما يلي: يؤدي وضع مقعد الأمان بشكل غير لائق إلى زيادة خطر الإصابة أو الوفاة الخطيرة.

تحذير: يجب تثبيت مقعد السيارة بإحكام وإبقائه مثبتاً بإحكام في جميع الأوقات. إن التنسيب غير الصحيح أو استخدام مقعد السيارة غير الآمن سيزيد من خطر الوفاة أو الإصابة الخطيرة.

تحذير: اتبع التعليمات الواردة في هذا الدليل وفي دليل مركبتك بخصوص تركيب مقعد الأمان. إذا لم تكن متأكدًا من الموقع الصحيح ، يجب عليك مراجعة الشركة المصنعة للسيارة.

وفقاً لإحصاءات الحوادث ، يكون الأطفال أكثر أماناً عندما يتم تثبيت مقعد الأمان في المقعد الخلفي للسيارة ، وخاصة في المقعد الظهر الأوسط (في المقعد خلف السائق ، وليس في المقعد الخلفي للسيارة مع أكثر من 6 مقاعد).



لا تضع مقعد الأمان في مقعد السيارة في مواجهة اتجاه السير.
لا تضع مقعد الأمان في مقعد السيارة الجانبي.
لا تضع مقعد الأمان في مقعد السيارة مع مسند ظهر قابل للطي.

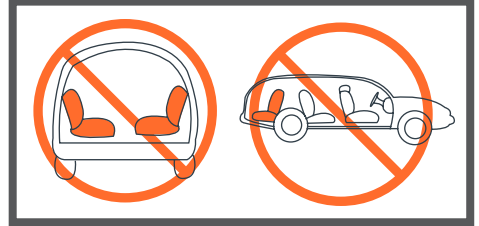

نوصي بأن يجلس شخص بالغ مع الطفل في المقعد الخلفي للإشراف عليه.
يرجى ملاحظة: إذا كانت سيارتك لا تحتوي على نظام المزلاج في المقعد الأوسط ، فيمكن تأمين مقعد الأمان باستخدام حزام الأمان.



مع اتجاه السفر

عكس اتجاه السفر

تحذير: لا تقم أبداً بتثبيت مقعد السيارة في المقعد الأمامي عندما تكون الوسادة الهوائية نشطة. قد يؤدي هذا إلى إصابة خطيرة أو الوفاة. المقعد الخلفي في السيارة هو الأكثر أماناً للأطفال حتى سن 12 عاماً.

تحذير: لا تضع مقعد الأمان في مقعد السيارة بوسادة هوائية نشطة.
تحذير: لا تستخدم حزام التثبيت العلوي.
تحذير: للأطفال الخدج والأطفال منخفضي الوزن عند الولادة ، استشر الطبيب قبل استخدام مقعد الأمان.
تحذير: حتى سن عام واحد ، يجب أن يكون مقعد الأمان في الموضع المواجه للخلف.

يمكنك اختيار ثلاثة خيارات للتثبيت في وضع مقعد الأمان لوزن يصل إلى 18.1 كجم.

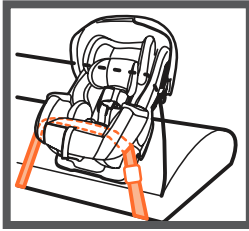

التركيب مع حزام الخصر لمقعد السيارة فقط

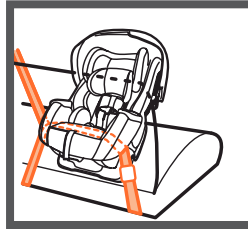

التثبيت مع حزام الكتف وحزام الخصر للسيارة

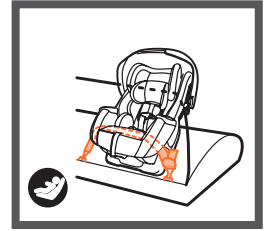

التثبيت مع المزالج

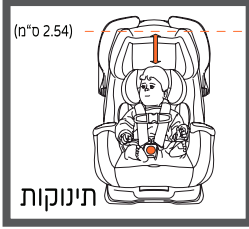
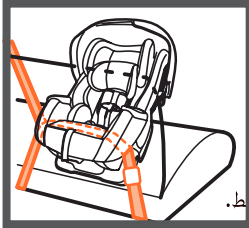

- يجب وضع مقعد الأمان في المقعد الخلفي عكس اتجاه السير.
- يجب أن يكون مقعد الأمان عكس اتجاه السفر عند وزن الطفل تحت 9.97 كجم
- يجب تثبيت مقعد الأمان بإحكام في مقعد السيارة. يجب تحريك الكرسي الأمان من جانب إلى آخر والتأكد من أنه لا يتحرك أكثر من 2.5 سم من مكانه.
- عند فحص مؤشر مستوى المقعد ، تأكد من وقوف السيارة على المستوى.
- يجب أن تكون حمالات الكتف على ارتفاع أكتاف الطفل أو أعلى قليلاً ، وأن يكون مشبك الصدر عند مستوى الإبط.
- تأكد من أن رأس الطفل يقع على مسافة 2.5 سم على الأقل تحت الجزء العلوي من مسند الرأس.
- تأكد من أن الطفل يلي جميع متطلبات العمر والوزن المحددة.
- حسب توصيات أكاديمية طب الأطفال: • يجب أن يجلس الطفل حتى سن الثانية يواجهون اتجاه السفر ، أو حتى يصلوا إلى أقصى ارتفاع ووزن مخصص للجلوس في مواجهة اتجاه السفر.

هناك الآن ثلاثة خيارات للتثبيت لتختار من بينها:

التثبيت مقابل اتجاه السير باستخدام المزالج - ص 9.

تركيب عكس اتجاه السير باستخدام حزام الكتف والخصر - ص 11

التثبيت عكس اتجاه السير باستخدام حزام الخصر - ص 13

التزييب عكس اتجاه السير من 1.81 كجم إلى 18.14 كجم باستخدام المزلاج:

ضع مقعد الأمان في عكس اتجاه السير في المقعد الخلفي للسيارة ، مع توسيط مقعد الأمان بين مزبتي المزلاج السفليين. راجع دليل السيارة فيما يتعلق بموقع مثبتات المزلاج واستخدامها.

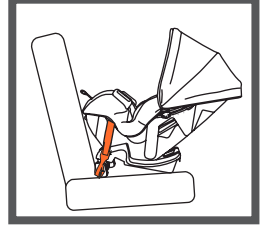
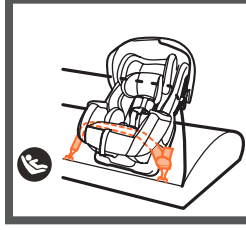

حرك الرجل الداعمة إلى الموضع المعاكس (كما هو موضح في الشكل) عندما يكون مقعد الأمان متجهًا للخلف ، تأكد من قفله في مكانه. لضبط زاوية الكرسي في الوضع مقابل اتجاه الحركة ، استخدم المقبض لضبط أوضاع الكرسي. في الموضع المقابل لاتجاه السفر ، يجب استخدام المواضع 1-3. ستؤدي الزاوية الصحيحة لمقعد السيارة إلى إبقاء رأس الطفل مستلقيًا للخلف وممرات الهواء مفتوحة.

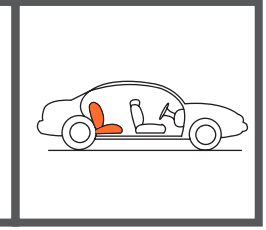
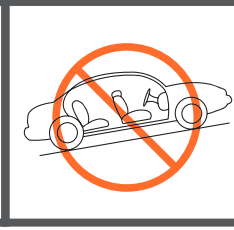
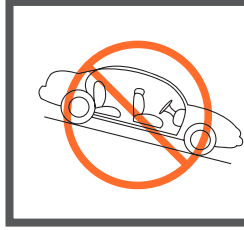
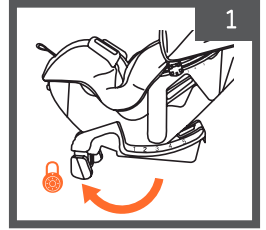

قبل التثبيت ، تأكد من وقوف السيارة على المستوى ، ثم ضع مقعد الأمان في الموضع عكس اتجاه السير.

قم بإزالة الحاملتين
النظارات اضغط على
علامة التثبيت القفل
وأخرجهم.

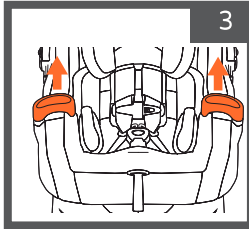

حدد موقع ممر حزام الأمان
في الاتجاه المعاكس للسير.

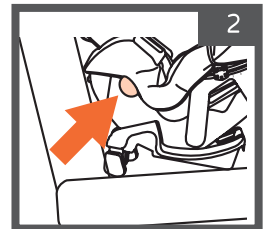

اسحب تنجيد المقعد للخلف وقم بتوجيه موصل حزام المزلاج عبر ممر الحزام في الاتجاه المعاكس للسفر. لاهتمامكم: يجب أن يكون حزام المزلاج مستقيمة وليست ملتوية أو ملتوية.

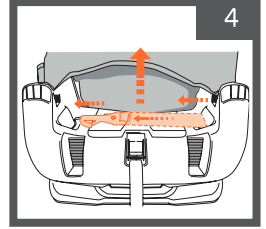

قم بتوصيل موصل المزلاج بنقطة تثبيت السيارة. اضغط بقوة في منتصف مقعد الأمان أثناء سحب طرف الحزام ولفه خلال ممر الحزام مقابل اتجاه الحركة لتشديد حزام التثبيت السفلي.

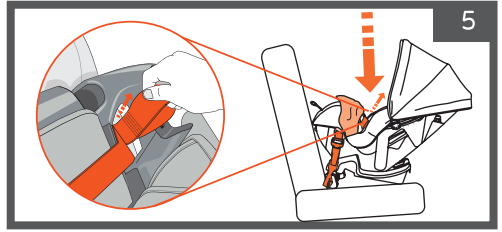

اسحب موصل المزلاج لأعلى للتأكد من تثبيته بإحكام وتثبيتته في مكانه.

أعد تركيب حوامل الأكواب. انتبه إلى العلامات الموجودة على الجزء السفلي من حاملات الأكواب. يجب توصيل LH أو RH على التوالي بالجانب الأيمن والأيسر من الطفل.

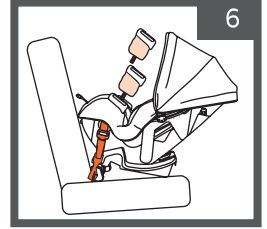

الآن أعد تنجيد المقعد في مكانه. أولاً، ضع الغطاء في حوامل الأكواب (الشكل 7) ثم الحشوة الموجودة في مقدمة الكرسي (الشكل 8).

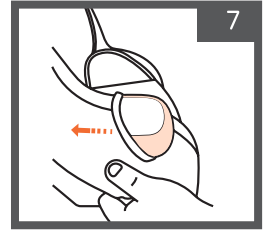

مؤشر مقعد الأمان:

من أجل إبقاء مجرى الهواء مفتوحاً، احرص زاوية مقعد الأمان. بالنسبة لطفل يزن 9.97 - 1.81 كجم - تأكد من وقوف السيارة على المستوى، وأن الفقاعة موجودة في وسط المؤشر، بين الخطين (كما هو موضح في الشكل). بالنسبة لطفل يزن 18.14 - 10.43 كجم - تأكد من أن الخط المميز على الكرسي مواز للأرض.

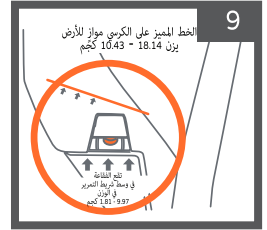

تحقق من مستوى ضيق. أمسك بجوانب قاعدة المقعد، حيث يوجد شريط المزلاج وحرك مقعد الأمان من جانب إلى آخر، للأمين والخلف. تأكد من أن مساحة حركة الكرسي لا تتعدى 2.5 سم. إذا لم يتم تثبيت مقعد الأمان بشكل صحيح، فيجب إعادة تثبيت مقعد الأمان.

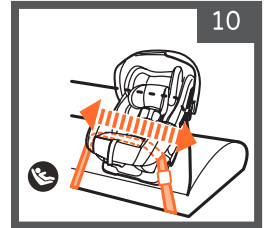

11. ضع الطفل في مقعد الأمان واربط أحزمة الأمان.

تحقق من مؤشر المقعد مرة أخرى لتأكيد الزاوية المناسبة بناءً على وزن الطفل.

إذا كانت الزاوية غير مناسبة ، فيجب تكرار خطوات تعديل الزاوية حتى تناسب الطفل.
انتقل الآن إلى الصفحة 22 - إلى الفصل الخاص بحزام الطفل في المقعد - باستخدام أحزمة الأمان

التركيب عكس اتجاه السير من 1.81 كيلو جرام حتى 18.14 كيلو جرام باستخدام حزام الأمان (أكتاف + خصر):

ضع مقعد الأمان في عكس اتجاه السير في المقعد الخلفي للسيارة.
 يجب أن تكون قاعدة الكرسي مستقيمة قدر الإمكان على مقعد السيارة.

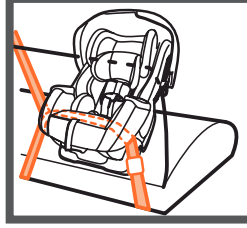

حرك الرجل الداعمة إلى الموضع المعاكس (كما هو موضح في الشكل) عندما يكون مقعد الأمان متجهًا للخلف ، تأكد من قفله في مكانه.

لضبط زاوية الكرسي في الوضع مقابل اتجاه الحركة ، استخدم المقبض لضبط أوضاع الكرسي.
 في الموضع المقابل لاتجاه السفر ، يجب استخدام الموضع 1-3.

ستؤدي الزاوية الصحيحة لمقعد السيارة إلى إبقاء رأس الطفل مستلقيًا للخلف وممرات الهواء مفتوحة.

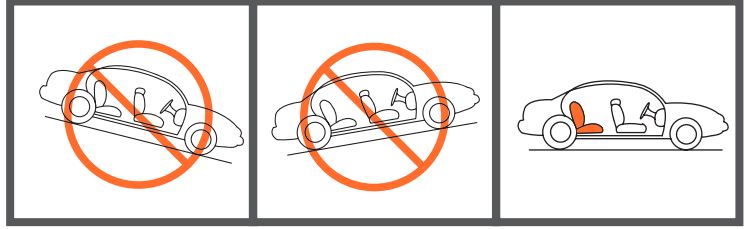
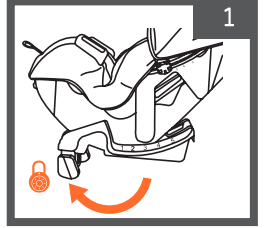

قبل التثبيت ، تأكد من وقوف السيارة على المستوى ، ثم ضع مقعد الأمان في الموضع عكس اتجاه السير.

قم بإزالة الحاملتين
 النظارات اضغط على
 علامة التبويب القفل
 وأخرجهم.

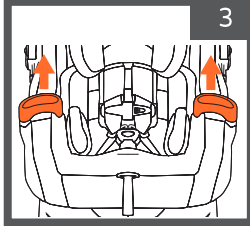

حدد موقع ممر حزام الأمان
 في الاتجاه المعاكس للسير.

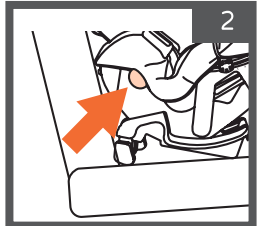

اسحب وسادة المقعد للخلف و قم بتوجيه حزام الحوض عبر ممر الحزام في الاتجاه المعاكس للسفر.
 يرجى ملاحظة ما يلي: يجب أن يكون حزام الأمان في وضع التشغيل
 مستقيمة وليست ملتوية أو ملتوية.

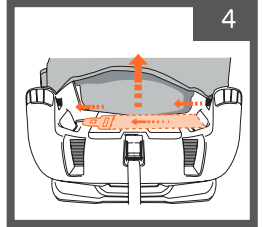

اضغط بقوة في منتصف مقعد الأمان وباستخدام اليد الأخرى ، اسحب حزام الكتف وأدخل الحزام في الإبزيم حتى تسمع "نقرة" القفل.
اربط حزام أمان السيارة.
اسحب إبزيم الحزام برفق للتأكد من تثبيته بإحكام في مكانه.

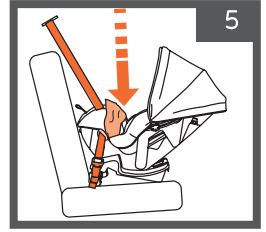

أعد تركيب حوامل الأكواب. انتبه إلى العلامات الموجودة على الجزء السفلي من حاملات الأكواب: يجب توصيل LH أو RH على التوالي بالجانب الأيمن واليسار من الطفل.

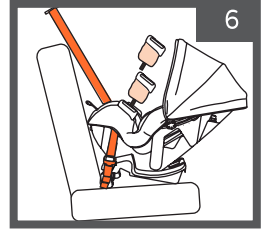

الآن أعد تنجيد المقعد في مكانه.

أولاً ، ضع الغطاء في حوامل الأكواب (الشكل 7) ثم الحشوة الموجودة في مقدمة الكرسي (الشكل 8).

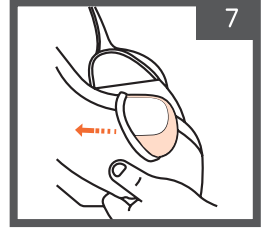
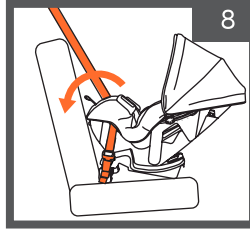

مؤشر مقعد الأمان:

من أجل إبقاء مجرى الهواء مفتوحًا ، افحص زاوية مقعد الأمان.
بالنسبة لطفل يزن 9.97 - 1.81 كجم - تأكد من وقوف السيارة على المستوى ، وأن الفقاعة موجودة في وسط المؤشر ، بين الخطين (كما هو موضح في الشكل).
بالنسبة لطفل يزن 18.14 - 10.43 كجم - تأكد من أن الخط المميز على الكرسي موازٍ للأرض.

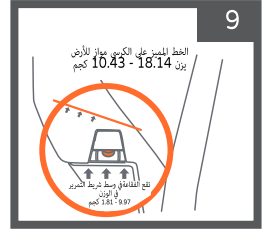

تحقق من مستوى ضيق. أمسك بجوانب قاعدة المقعد ، حيث يوجد شريط المزلاج وحرك مقعد الأمان من جانب إلى آخر ، للأمام والخلف. تأكد من أن مساحة حركة الكرسي لا تتعدى 2.5 سم. إذا لم يتم تثبيت مقعد الأمان بشكل صحيح ، فيجب إعادة تثبيت مقعد الأمان.

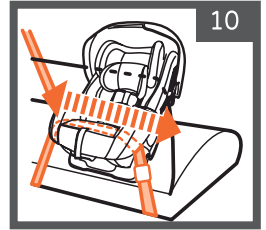

11. ضع الطفل في مقعد السيارة واربط أحزمة المقاعد.
تحقق من مؤشر المقعد مرة أخرى لتأكيد الزاوية المناسبة بناءً على وزن الطفل.
إذا كانت الزاوية غير مناسبة ، فيجب تكرار خطوات تعديل الزاوية حتى تناسب الطفل.

- غطاء حزام الأمان ، وسادة داخلية للرأس وسادة داخلية للجسم للاستخدام في وضع منع السفر فقط!
- لا تستخدم وسادة رأس داخلية إذا سقط رأس الطفل للأمام.
 - لا تستخدم وسادة الرأس عندما توضع أحزمة الأمان فوق الراحة رقم 3.
 - وسادة داخلية للجسم يجب أن تستخدم فقط من وزن 1.81 كجم إلى 8 كجم فقط.

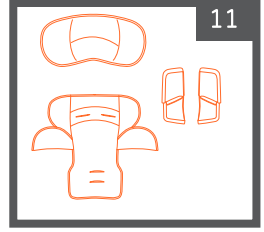

انتقل الآن إلى الصفحة 22 - إلى الفصل الخاص بحزام الطفل في المقعد - باستخدام أحزمة الأمان

التركيب عكس اتجاه السير من 1.81 كيلو جرام الي 18.14 كيلو جرام باستخدام حزام الخصر:

ضع مقعد الأمان في عكس اتجاه السير في المقعد الخلفي للسيارة. يجب أن تكون قاعدة الكرسي مستقيمة قدر الإمكان على مقعد السيارة.

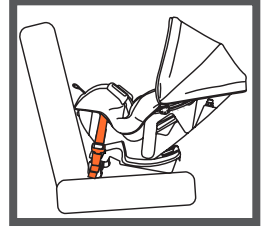
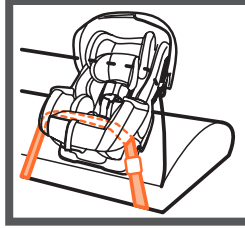

حرك الرجل الداعمة إلى الموضع المعاكس (كما هو موضح في الشكل) عندما يكون مقعد الأمان متجهًا للخلف ، تأكد من قفله في مكانه. لضبط زاوية الكرسي في الوضع مقابل اتجاه الحركة ، استخدم المقبض لضبط أوضاع الكرسي. في الموضع المقابل لاتجاه السفر ، يجب استخدام المواضع 1-3. ستؤدي الزاوية الصحيحة لمقعد السيارة إلى إبقاء رأس الطفل مستلقيًا للخلف وممرات الهواء مفتوحة.

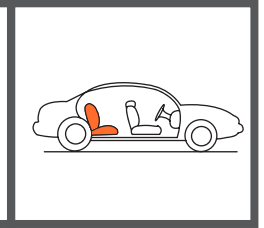
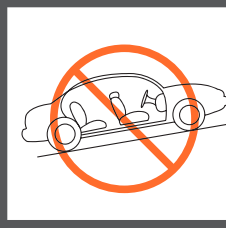
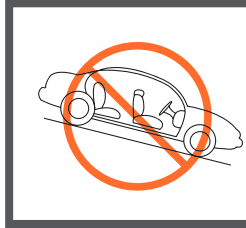
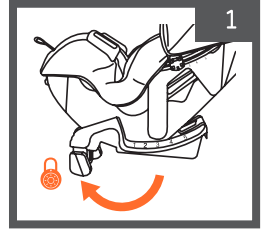

قبل التثبيت ، تأكد من وقوف السيارة على المستوى ، ثم ضع مقعد الأمان في الموضع عكس اتجاه السير.

قم بإزالة الحاملتين
النظارات اضغط على
علامة التبويب القفل
وأخرجهم.

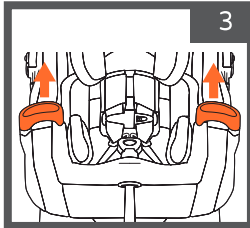

حدد موقع ممر حزام الأمان
في الاتجاه المعاكس للسير.

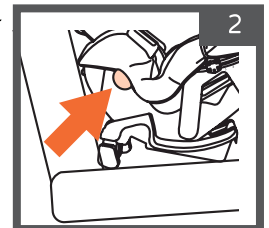

اسحب وسادة المقعد للخلف وقم بتوجيه حزام الحوض عبر ممر الحزام في الاتجاه المعاكس للسفر. يرجى ملاحظة ما يلي: يجب أن يكون حزام الأمان مستقيماً وغير ملتوي أو ملتوي.

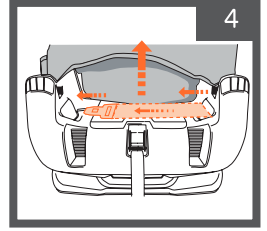

اضغط بقوة في منتصف مقعد الأمان وباستخدام اليد الأخرى ، اسحب حزام الكتف وأدخل الحزام في الإبزيم حتى تسمع "نقرة" القفل. اربط حزام أمان السيارة. اسحب إبزيم الحزام برفق للتأكد من تثبيته بإحكام في مكانه.

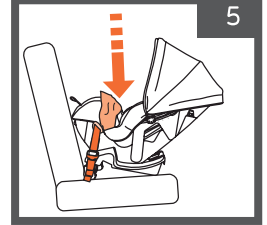

أعد تركيب حوامل الأكواب. انتبه إلى العلامات الموجودة على الجزء السفلي من حاملات الأكواب: يجب توصيل LH أو RH على التوالي بالجانب الأيمن والأيسر من الطفل.

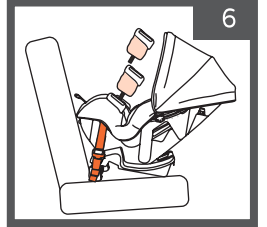

الآن أعد تنجيد المقعد في مكانه. أولاً ، ضع الغطاء في حوامل الأكواب (الشكل 7) ثم الحشوة الموجودة في مقدمة الكرسي (الشكل 8).

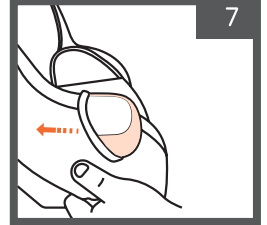

مؤشر مقعد الأمان:

من أجل إبقاء مجرى الهواء مفتوحًا ، افحص زاوية مقعد الأمان. بالنسبة لطفل وزن 9.97 - 1.81 كجم - تأكد من وقوف السيارة على المستوى ، وأن الفقاعة موجودة في وسط المؤشر ، بين الخطين (كما هو موضح في الشكل). بالنسبة لطفل وزن 18.14 - 10.43 كجم - تأكد من أن الخط المميز على الكرسي موازٍ للأرض.

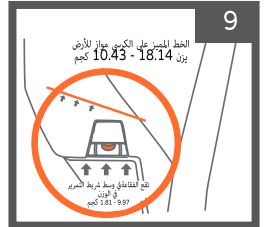

تحقق من مستوى ضيق. أمسك بجوانب قاعدة المقعد ، حيث يوجد شريط المزلاج وحرك مقعد الأمان من جانب إلى آخر ، للأمام والخلف. تأكد من أن مساحة حركة الكرسي لا تتعدى 2.5 سم. إذا لم يتم تثبيت مقعد الأمان بشكل صحيح ، فيجب إعادة تثبيت مقعد الأمان.

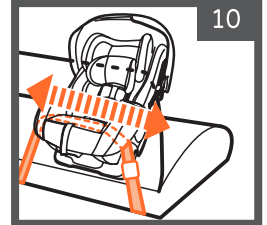

11. ضع الطفل في مقعد الأمان واربط أحزمة المقاعد.
تحقق من مؤشر المقعد مرة أخرى لتأكيد الزاوية المناسبة بناءً على وزن الطفل.
إذا كانت الزاوية غير مناسبة ، فيجب تكرار خطوات تعديل الزاوية حتى تناسب الطفل.

انتقل الآن إلى الصفحة 22 - إلى الفصل الخاص بحزام الطفل في المقعد - باستخدام أحزمة الأمان

النقاط البارزة المتعلقة بالتركيب مع اتجاه الحركة من 10.43 كجم إلى 29.48 كجم:

للاستخدام من 10.43 كجم إلى 29.48 كجم
السن لا يقل عن سنة أقصى ارتفاع 127 سم

تحذير: لا تقم بتهيئة مقعد الأمان في هذا الوضع لطفل لم يبلغ من العمر عاماً واحداً.
تحذير: عند التثبيت في اتجاه السفر ، تأكد من أن الطفل يلبي جميع متطلبات العمر والوزن المحددة في هذا الدليل.

يمكنك اختيار ثلاثة خيارات للتثبيت في وضع مقعد السيارة مع اتجاه السفر:

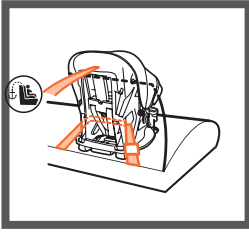

التثبيت بحزام السيارة (حزام الخصر)
وحزام التثبيت العلوي

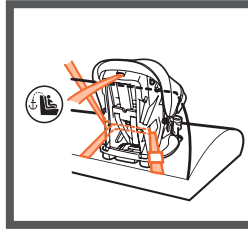

التثبيت مع حزام السيارة (الكتف + حزام
الخصر) وحزام التثبيت العلوي

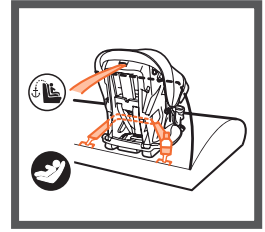

التثبيت مع الأشرطة للمزاج
وحزام تثبيت علوي - للاستخدام
حتى وزن 20.4 كجم

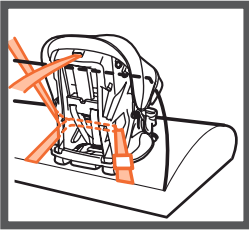

- يجب وضع مقعد الأمان في المقعد الخلفي المواجه لاتجاه السير.
- يجب تثبيت مقعد الأمان بإحكام في مقعد السيارة. حرك مقعد الأمان من جانب إلى آخر وتأكد من أنه لا يتحرك أكثر من 2.5 سم من موضعه.
- يجب أن تكون حمالات الكتف على مستوى أكتاف الطفل أو فوقها بقليل ، وأن يكون مشبك الصدر عند مستوى الإبط.
- يجب أن يكون الجزء العلوي من أذني الطفل في الجزء العلوي من مقعد الأمان أو أسفله بقليل

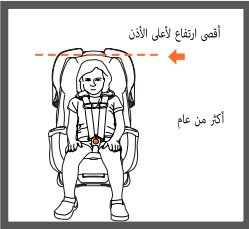

أقصى ارتفاع لأعلى الأذن

أكثر من عام

هناك الآن ثلاثة خيارات للثبيت لتختار من بينها:

الثبيت مقابل اتجاه السير باستخدام المزلاج - ص 16.

تركيب عكس اتجاه السير باستخدام حزام الكتف والخصر - ص 18

تركيب عكس اتجاه السير باستخدام حزام الخصر - ص 20

الثبيت مع اتجاه السير من 10.43 كجم إلى 20.4 كجم باستخدام المزلاج:

تحذير: لا تقم بتهيئة هذه الطريقة لطفل يزيد وزنه عن 20.4 كجم!

ضع مقعد الأمان في مواجهة اتجاه السير في المقعد الخلفي للسيارة ،
وقم بتوسيط مقعد الأمان بين مثبتي المزلاج السفليين.
راجع دليل السيارة فيما يتعلق بموقع مثبتات المزلاج واستخدامها.

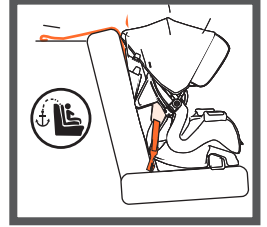
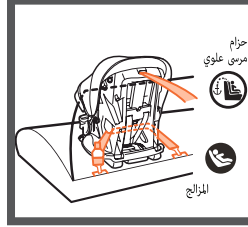

في الوضع مع اتجاه السفر ، يجب استخدام الوضعين 4 أو 5 فقط.
يرجى الملاحظة:

لا تستخدم أبداً المواضع 1 أو 2 أو 3 عندما يكون مقعد السيارة متجهاً للأمام.
لا تفتح الرجل الداعمة في موضع الثبيت مع اتجاه الحركة.

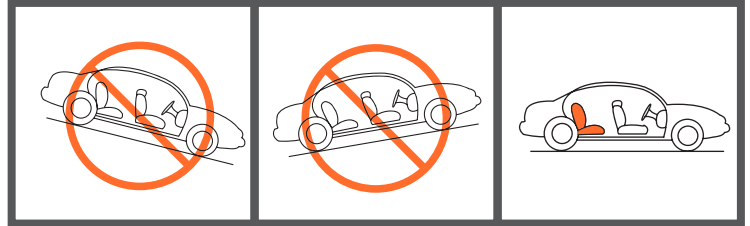
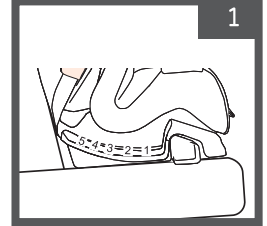

قبل الثبيت ، تأكد من وقوف السيارة على المستوى ، ثم ضع مقعد الأمان في الموضع عكس اتجاه السير.

قم بإزالة وسادة الجسم الداخلية ووسادة الرأس المستخدمة في الثبيت المواجه للخلف.
يجب تخزينها حتى الاستخدام التالي.

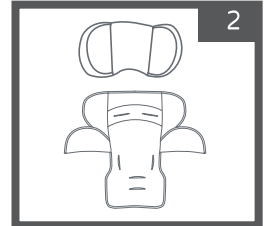

قم بتوسيع الأشرطة
الأمان عن طريق سحبهم (2)
والضغط في نفس الوقت
على زر حزام تعديل حزام المقعد (1).

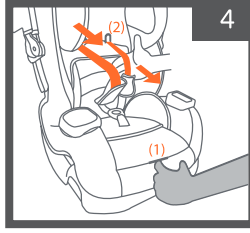

حدد موقع المرور
حزام المقعد
في حالة مواجهة
الرحلة

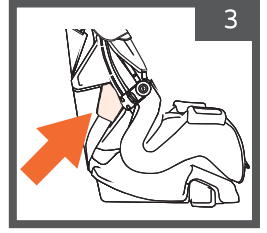

ارفع تنجيد مسند الظهر لكشف ممر حزام المقعد في الوضع المواجه للأمام.



قم بتوجيه موصل المزلاج حزام المزلاج عبر ممر الحزام في الوضع المواجه للأمام.
يرجى ملاحظة ما يلي: يجب أن يكون رباط المزلاج مستقيماً وغير ملتوي أو ملتوي.

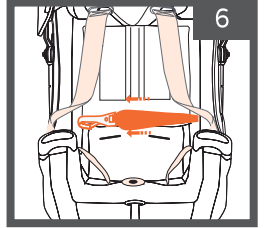

قم بتوصيل موصل المزلاج بنقطة تثبيت السيارة. اضغط بقوة في منتصف مقعد السيارة أثناء سحب نهاية الحزام ولفه خلال حلقة الحزام في اتجاه الحركة لربط حزام التثبيت السفلي.

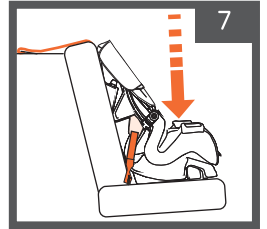

اسحب موصل المزلاج الأعلى للتأكد من إحكام توصيل المزلاج وإحكام تثبيته في مكانه.

الآن قم بخفض وسادة المقعد لأسفل وقم بتثبيتها في مكانها.

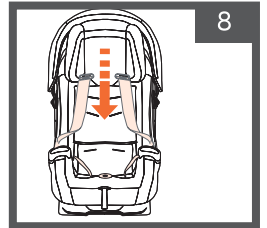

- قم بتوصيل الشريط بخطاف الإرساء المقابل (1 و 2).
 (راجع دليل السيارة لمعرفة الموقع الدقيق لخطاف الإرساء).
 تأكد من تثبيت الشريط في مكانه (3).
 اربط حزام التثبيت العلوي وتأكد من أن الشريط
 متوترة وغير محررة (4).
 لاهتمامك: موقع الخطاف موضع في دليل سيارتك
 رباط دقيق وأقصى وزن للاستخدام في الإرساء
 مقعد الأمان.

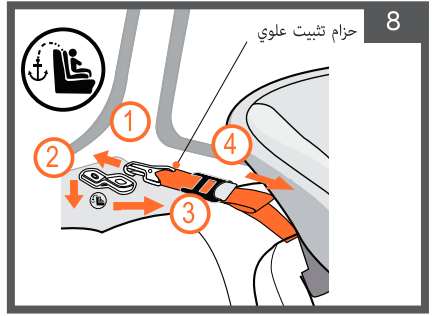

تحقق من مستوى ضيق، أمسك بجوانب قاعدة المقعد، حيث يوجد شريط المزلاج، وحرك مقعد الأمان من جانب إلى آخر، وللأمام والخلف. تأكد من أن مساحة حركة الكرسي لا تتعدى 2.5 سم. إذا لم يتم تثبيت مقعد الأمان بشكل صحيح، فيجب إعادة تثبيت مقعد الأمان.

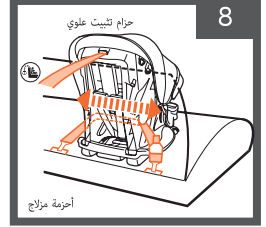

انتقل الآن إلى الصفحة 22 - إالى الفصل الخاص بحزام الطفل في المقعد - باستخدام أحزمة الأمان

التثبيت مع اتجاه السير من 10.43 كيلو جرام إلى 29.48 كيلو جرام باستخدام حزام الأمان (أكتاف + خصري):

ضع مقعد السيارة المواجه للأمام في المقعد الخلفي للسيارة. يجب أن تكون قاعدة الكرسي مستقيمة قدر الإمكان على مقعد السيارة.

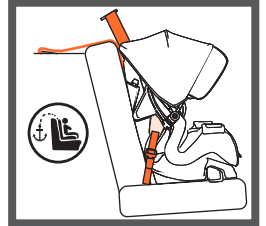
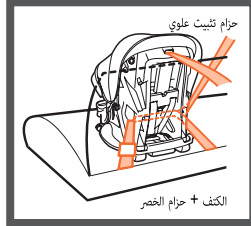

في الوضع مع اتجاه السفر، يجب استخدام الوضعين 4 أو 5 فقط.
 يرجى الملاحظة:

لا تستخدم أبداً المواضع 1 أو 2 أو 3 عندما يكون مقعد السيارة متجهاً للأمام.
 لا تفتح الرجل الداعمة في موضع التثبيت مع اتجاه الحركة.

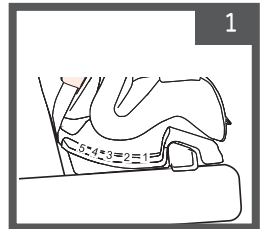

قبل التثبيت، تأكد من وقوف السيارة على المستوى، ثم ضع مقعد الأمان في الموضع عكس اتجاه السير.

قم بإزالة وسادة الجسم الداخلية ووسادة الرأس المستخدمة في التثبيت المواجه للخلف.
يجب تخزينها حتى الاستخدام التالي.

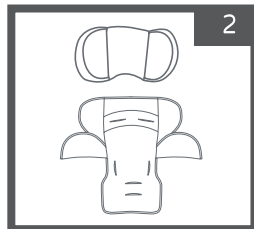

حدد موقع المرور
حزام المقعد
في حالة مواجهة
الرحلة

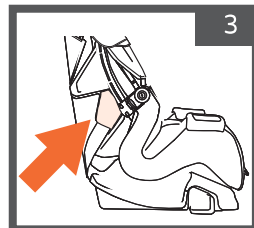

قم بتوسيع الأشرطة

الأمان عن طريق سحبهم (2)
والضغط في نفس الوقت

على زر حزام تعديل حزام المقعد (1).

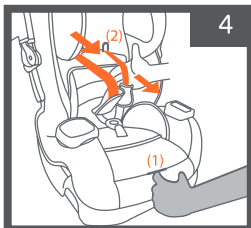

ارفع تنجيد مسند الظهر لكشف ممر حزام المقعد في الوضع المواجه للأمام.

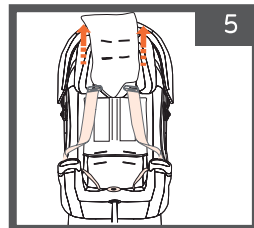

قم بتوجيه حزام الأمان عبر ممر الحزام في الوضع المواجه للأمام.
يرجى ملاحظة ما يلي: يجب أن يكون حزام الأمان مستقيماً وغير ملتوي أو ملتوي.

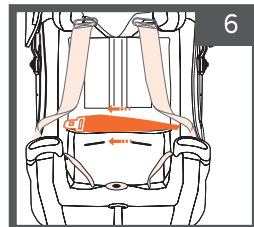

أدخل الحزام في الإبزيم حتى تسمع صوت "نقرة" القفل.
اضغط بقوة في منتصف مقعد الأمان واسحب حزام الكتف باليد الأخرى واربط حزام أمان السيارة.
اسحب إبزيم الحزام برفق للتأكد من تثبيته بإحكام في مكانه.

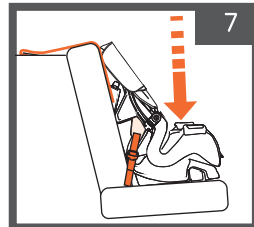

الآن قم بإرجاع تنجيد المقعد لأسفل وقم بتثبيته في مكانه.

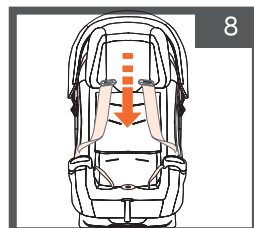

- قم بتوصيل الشريط بخطاف الإرساء المقابل (1 و 2).
 (راجع دليل السيارة لمعرفة الموقع الدقيق لخطاف الإرساء).
 تأكد من تثبيت الشريط في مكانه (3).
 اربط حزام التثبيت العلوي وتأكد من أن الشريط
 متوترة وغير محرة (4).
 لاهتمامك: موقع الخطاف موضح في دليل سيارتك
 رباط دقيق وأقصى وزن للاستخدام في الإرساء
 مقعد الأمان.

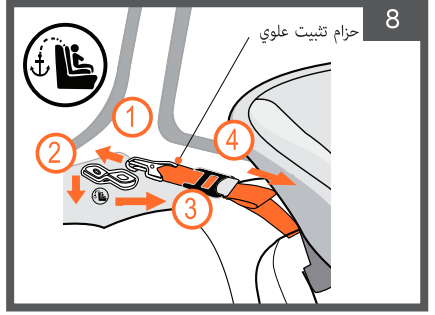

- تحقق من مستوى ضيق. أمسك بجوانب قاعدة المقعد ، حيث يوجد حزام الأمان ، وحرك المقعد من جانب إلى آخر ، ذهابًا وإيابًا. تأكد من أن مساحة حركة الكرسي لا تتعدى 2.5 سم. إذا لم يتم تثبيت مقعد الأمان بشكل صحيح ، فيجب إعادة تثبيت مقعد الأمان.

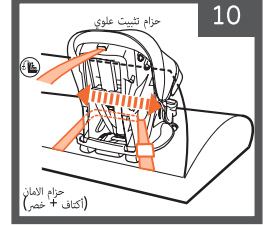

انتقل الآن إلى الصفحة 22 - إلى الفصل الخاص بحزام الطفل في المقعد - باستخدام أحزمة الأمان

التثبيت مع اتجاه السير من 10.43 كيلو جرام إلى 29.48 كيلو جرام باستخدام حزام الخصر:

- ضع مقعد السيارة المواجه للأمام في المقعد الخلفي للسيارة. يجب أن تكون قاعدة الكرسي مستقيمة قدر الإمكان على مقعد السيارة.

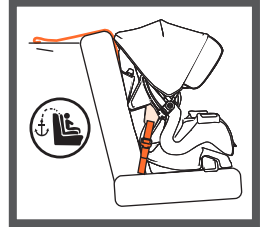
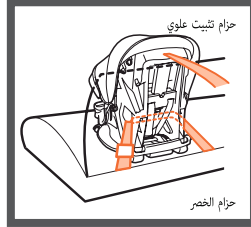

- في الوضع مع اتجاه السفر ، يجب استخدام الوضعين 4 أو 5 فقط.
 يرجى الملاحظة:
 لا تستخدم أبدًا المواضع 1 أو 2 أو 3 عندما يكون مقعد السيارة متجهًا للأمام.
 لا تفتح الرجل الداعمة في موضع التثبيت مع اتجاه الحركة.

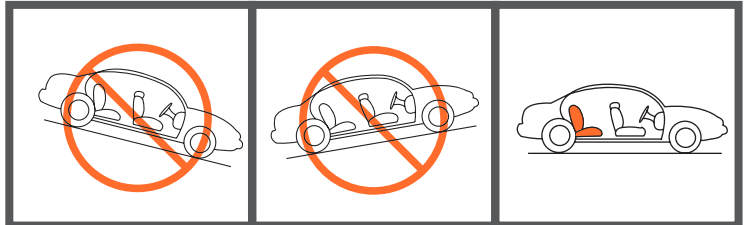
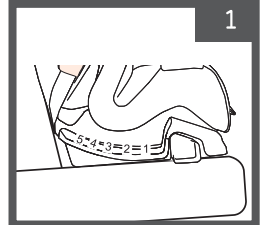

قبل التثبيت ، تأكد من وقوف السيارة على المستوى ، ثم ضع مقعد الأمان في الموضع عكس اتجاه السير.

قم بإزالة وسادة الجسم الداخلية ووسادة الرأس المستخدمة في التثبيت المواجه للخلف.
يجب تخزينها حتى الاستخدام التالي.

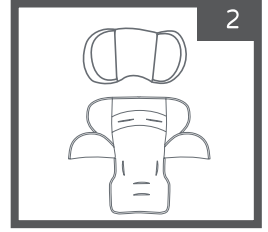

حدد موقع المرور
حزام المقعد
في حالة مواجهة
الرحلة

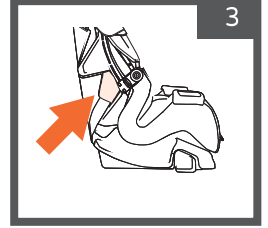

قم بتوسيع الأشرطة
الأمان عن طريق سحبهم (2)
والضغط في نفس الوقت
على زر تعديل حزام المقعد (1).

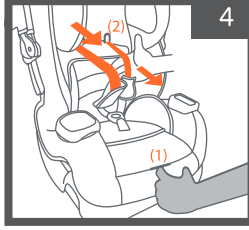

ارفع تنجيد مسند الظهر لكشف ممر حزام المقعد في الوضع المواجه للأمام.

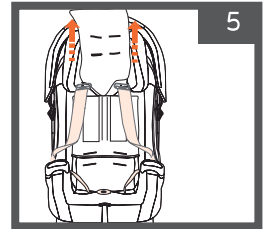

قم بتوجيه حزام الأمان عبر ممر الحزام في الوضع المواجه للأمام.
يرجى ملاحظة ما يلي: يجب أن يكون حزام الأمان مستقيماً وغير ملتوي أو ملتوي.

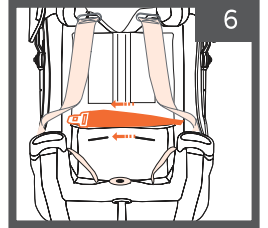

أدخل الحزام في الإبزيم حتى تسمع صوت "نقرة" القفل.
اضغط بقوة على منتصف مقعد الأمان واسحب حزام الخصر باليد الأخرى واربط حزام أمان السيارة.
اسحب إبزيم الحزام برفق للتأكد من تثبيته بإحكام في مكانه.

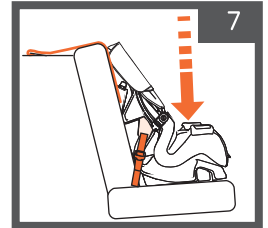

الآن قم بإرجاع تنجيد المقعد لأسفل وقم بتثبيتته في مكانه.

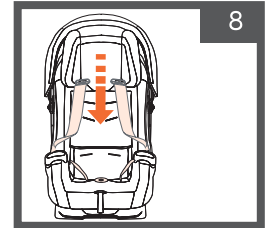

- قم بتوصيل الشريط بخطاف الإرساء المقابل (1 و 2).
 (راجع دليل السيارة لمعرفة الموقع الدقيق لخطاف الإرساء).
 تأكد من تثبيت الشريط في مكانه (3).
 اربط حزام التثبيت العلوي وتأكد من أن الشريط
 متوترة وغير محررة (4).
 لاهتمامك: موقع الخطاف موضع في دليل سيارتك
 رباط دقيق وأقصى وزن للاستخدام في الإرساء
 مقعد الأمان.

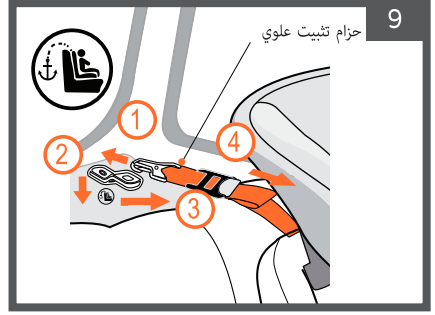

- تحقق من مستوى ضيق. أمسك بجوانب قاعدة المقعد ، حيث يوجد حزام الأمان ، وحرك المقعد من جانب
 إلى آخر ، ذهاباً وإياباً. تأكد من أن مساحة حركة الكرسي لا تتعدى 2.5 سم. إذا لم يتم تثبيت مقعد الأمان
 بشكل صحيح ، فيجب إعادة تثبيت مقعد الأمان.

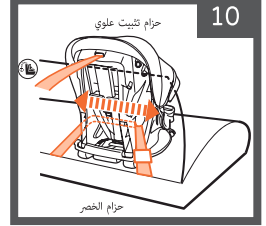

انتقل الآن إلى الصفحة 22 - إلى الفصل الخاص بحزام الطفل في المقعد - باستخدام أحزمة الأمان

حزام الطفل في مقعد الأمان:

- افتح مشبك الصدر. اضغط على الزر
 الموجود في وسط إبريم الصدر واسحب
 القطعتين في اتجاهين متعاكسين.

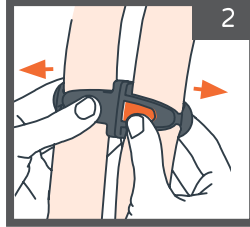

- قم بتمديد أحزمة الأمان (2)
 بالضغط على زر ضبط الحز
 ام (1) وسحب الأشرطة نحو.

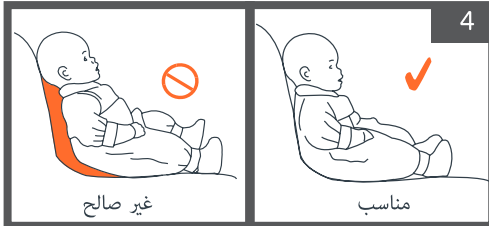
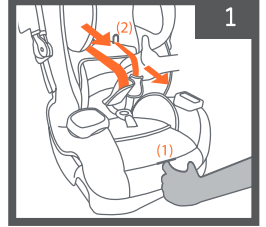

- ضع طفلك في مقعد السيارة بحيث يكون ظهر الطفل أقرب ما يمكن إلى
 مسند الظهر وأسطل مقعد السيارة.

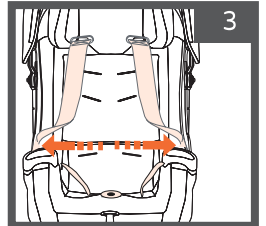

- ضع أحزمة الأمان على جانبي الكرسي.

تأكد من أن أحزمة المقاعد موضوعة على الارتفاع المناسب لأكتاف طفلك.

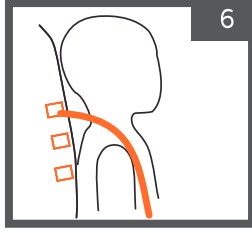

مع اتجاه السفر - يجب أن تكون أحزمة الكتف في ارتفاع كتفي الطفل أو فوقها بقليل.

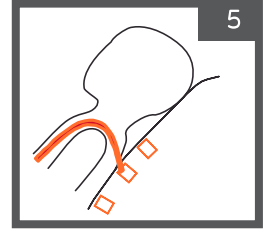

عكس اتجاه الحركة - يجب أن تكون أحزمة المقاعد على ارتفاع كتفي الطفل أو أعلى قليلاً.

ضع أحزمة الأمان على أكتاف الطفل.

يرجى ملاحظة ما يلي: يجب استخدام حزام الأمان في جميع أوضاع المقعد مع أحزمة المقاعد باستثناء حزام الأطفال منخفضي الوزن.



غطاء حزام الأمان ، وسادة داخلية للرأس ووسادة داخلية للجسم للاستخدام في وضع منع السفر فقط!

- لا تستخدم وسادة رأس داخلية إذا سقط رأس الطفل للأمام.
- لا تستخدم وسادة الرأس عندما توضع أحزمة الأمان فوق الراحة رقم 3.
- وسادة داخلية للجسم يجب أن تستخدم فقط من وزن 1.81 كجم إلى 8 كجم فقط.
- تغطية أحزمة الأمان لجميع أوضاع الجلوس بأحزمة الأمان باستثناء حزام الأطفال منخفضي الوزن.

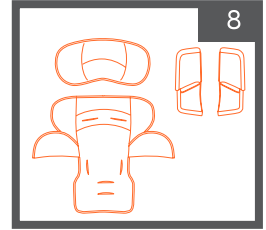

أدخل اللسانين في إبزيم الحزام ، حتى تسمع "نقرة" القفل.
اسحب علامتي التبويب للتأكد من قفلهما بإحكام في مكانهما.

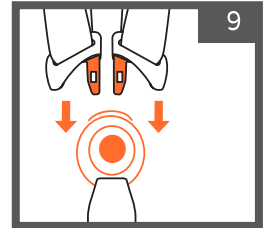

ضع مشبك الصدر في وسط صدر طفلك ، عند خط الإبط ، اربط
الجزأين وأغلقهما ، حتى تسمع "نقرة" القفل. اسحب جزأي
الإبزيم قليلاً للتأكد من قفله بإحكام.

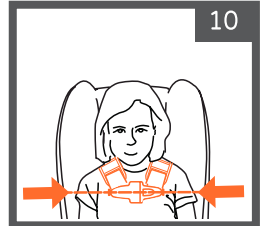

شد أحزمة المقاعد عن طريق سحب حزام ضبط الحزام. إذا لم يكن من الممكن الضغط على حزام الكتف ، فإن الحزام ضيق بدرجة كافية ، وتجدر الإشارة إلى أنه ليس فضفاضا وأنه في خط مستقيم ، ولا يضغط على طفلك أو يسبب له عدم الراحة.

غطاء حزام الأمان مطلوب لجميع أوضاع الجلوس مع أحزمة المقاعد باستثناء حزام الرضع منخفضي الوزن.

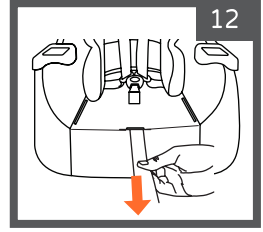

لتحرير أحزمة الأمان ، اضغط على زر تحرير الحزام في مقدمة الكرسي واسحب كلا الشريطين للأمام.

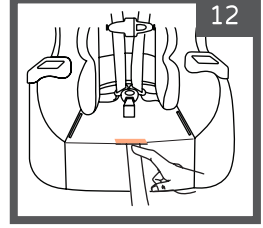

ضبط طول أحزمة المقاعد:

أدلة ارتفاع حزام الكتف:

عكس اتجاه السفر: الأدلة 1 و 2 و 3 و 4.
مع اتجاه السفر: الأدلة 5 و 6 و 7.

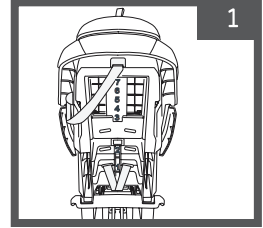

تأكد من أن أحزمة المقاعد موضوعة على الارتفاع المناسب لأكتاف طفلك. عكس اتجاه الحركة - يجب أن تكون أحزمة المقاعد على ارتفاع كتفي الطفل أو أعلى قليلاً.

مع اتجاه السفر - يجب أن تكون أحزمة الكتف في ارتفاع كتفي الطفل أو فوقها بقليل.

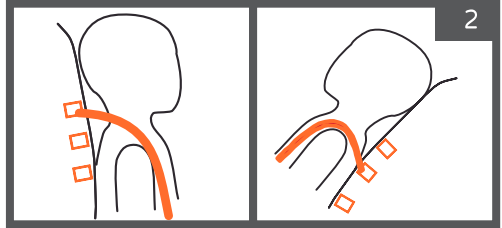

ضبط طول أحزمة الأمان للأدلة من 3 إلى 7:

قم بتمديد أحزمة الأمان (2) بالضغط على زر ضبط الحزام (1) وسحب الأشرطة نحو.

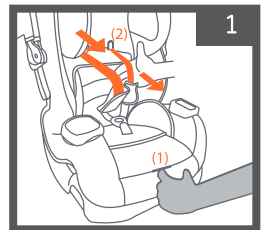

اضغط على الزر الأزرق (1) لضبط مسند الرأس ، ارفع مسند الرأس باستخدام الحلقة الموجودة أعلى مسند الرأس (2).

حرر الزر الأزرق لقفل مسند الرأس في الموضع المطلوب.

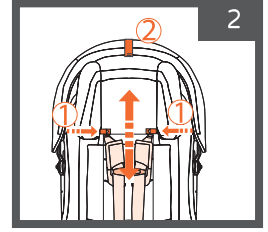

بعد سماع "نقرة" القفل ، والتي تتحقق من أن مسند الظهر مغلق في مكانه ، اسحب مسند الظهر قليلاً للتأكد من أنه في مكانه بشكل آمن.

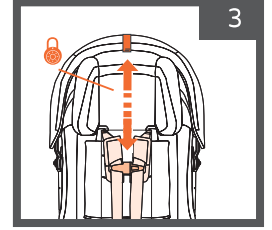

ضبط طول أحزمة الأمان للأدلة 1 إلى 2:

ارتفاع أحزمة الأمان في الموضعين 1 و 2:
للاستخدام في عكس اتجاه الحركة فقط.

لطفل منخفض الوزن عند الولادة وحزام أمان للأطفال ذوي الوزن المنخفض عند الولادة

قم بتمديد أحزمة الأمان (2) بالضغط على زر ضبط الحزام (1) وسحب الأشرطة نحوك.

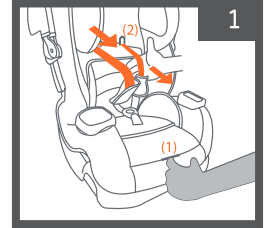

في الجزء الخلفي من مقعد الأمان ، يجب تحرير الحلقات الموجودة في نهاية الشريط من لوحة تقسيم الشريط.

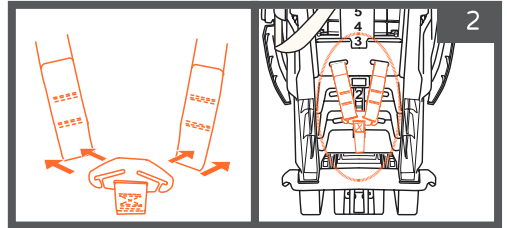

في الجزء الأمامي ، اسحب نهاية حلقات الحزام عبر مسند الظهر.

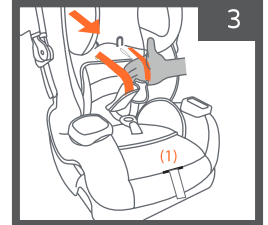

حرك طرف الأربطة عبر الفتحة الموجودة في المقعد للخلف إلى الموضع المطلوب 1 أو 2. لفت انتباهك: في الوضع المقابل لاتجاه السفر - يجب أن تكون أحزمة المقاعد في ارتفاع كتفي الطفل أو أعلى قليلاً.

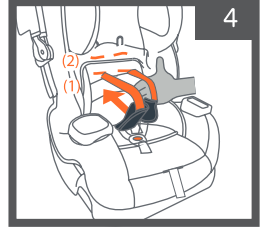

اطوِ الحزام نحو لوحة التقسيم الأشرطة وأمنة لها باستخدام الخطاف وحلقة التثبيت.

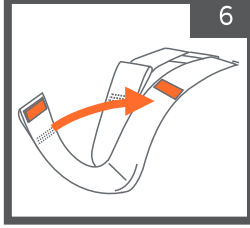

في الجزء الخلفي من من مسند الظهر ، قم بتوصيل حلقات حزام المقعد (أ) بلوحة مقسم الحزام.

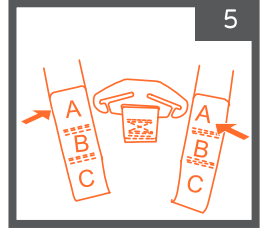

تأكد من أن أطراف أحزمة المقاعد متصلة بالكامل بلوحة تقسيم الحزام. لاحظ أنه يجب توجيه كلا الجانبين في نفس الاتجاه.

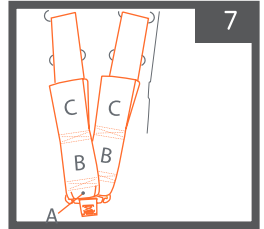

ضع طفلك في مقعد السيارة واربط أحزمة المقاعد للتأكد من ارتفاعها الصحيح. لفت انتباهك: في الوضع المقابل لاتجاه السفر - يجب أن تكون أحزمة المقاعد في ارتفاع كتفي الطفل أو أعلى قليلاً.

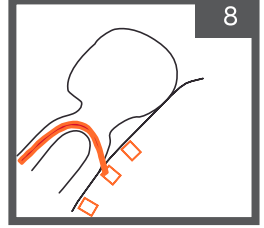

أدلة ارتفاع حزام الأمان:

تحتوي أحزمة الكتف على 7 أدلة ارتفاع:
عكس اتجاه السفر: 1,2,3,4
مع اتجاه السفر: 5,6,7

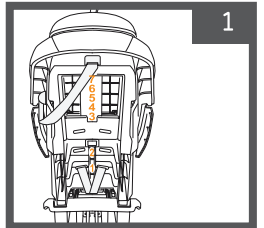

أوضاع الكرسي (قاعدة قابلة للتعديل):

يوجد مقبض ضبط أوضاع المقعد في مقدمة مقعد الأمان.
ارفع المقبض الأزرق وقم بإمالة الكرسي إلى الموضع المطلوب.

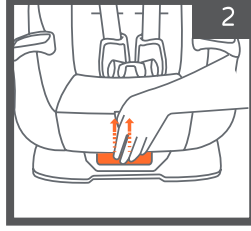

مقعد الأمان
5 أوضاع
جلسة.

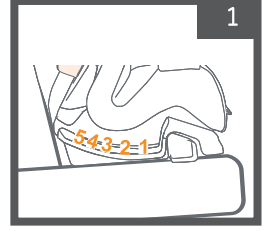

يمكن تعديل الكرسي إلى الوضع المطلوب:
عكس اتجاه السفر: 1 و 2 و 3.
مع اتجاه السفر: 4 و 5.
يرجى ملاحظة: الموضع 5 هو وضع الجلوس معتمد لوضع الداعم مع الحزام سلامة المركبة.

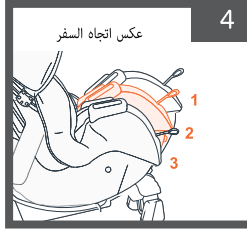

ساق الدعم في الاتجاه المعاكس للسفر:

لا يمكن استخدام مسند القدمين إلا في عكس اتجاه السير!

لرفع مقعد الأمان ، يجب تحرير القدم.

في الجزء السفلي من قاعدة مقعد الأمان ، اضغط على المقبض الأزرق لأسفل ثم حرر القدم.

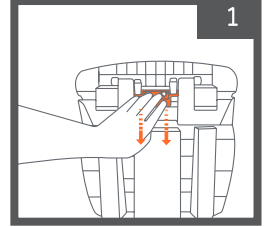

بعد سماع "نقرة" القفل ، حرك القدم قليلاً في اتجاه أفقي وتأكد من تثبيتها في مكانها.

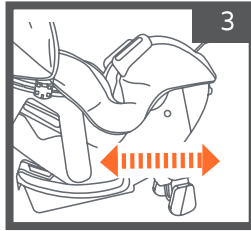

قم بإمالة القاعدة إلى الخارج من القاعدة الكرسي حتى أشر إنه مغلق في مكانه.

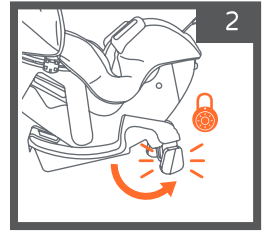

لإغلاق الساق وإعادتها إلى وضع التخزين ، اضغط على المقبض الأزرق وقم بإمالة الساق للخلف حتى تستقر في مكانها أسفل قاعدة الكرسي.

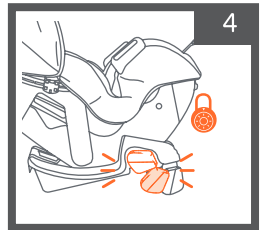

تخزين المزالج وحزام التثبيت العلوي:

الأشرطة من المزالج
يجب توصيله برف التخزين
تحت حامل الكأس.

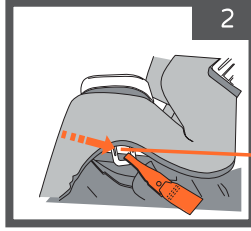

يجب تخزينها
أحزمة المزالج
وحزام التثبيت العلوي
عندما لا تكون قيد الاستعمال.

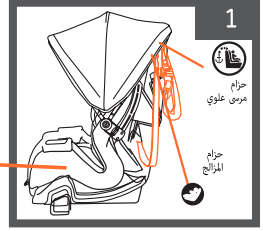

تغيير موقع حزام المزالج:

لتغيير موضع حزام المزالج من موضع مع اتجاه الحركة إلى موضع مقابل اتجاه الحركة ، يجب تحرير شريط المزالج من خطاف التخزين الموجود بالقرب من خطاف تخزين حزام التثبيت العلوي (1).

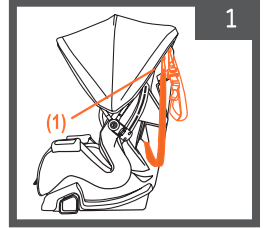

ارفع تنجيد المقعد
من أجل الكشف عن الانتقال
الحزام في الاتجاه المعاكس
الرحلة والخيط من خلالها
نهاية الحزام
المزالج.

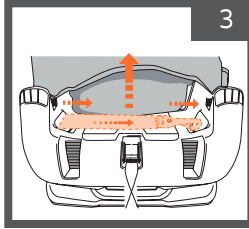

اسحب الحزام
من خلال المزالج
معبر الحزام
في حالة مواجهة
الرحلة

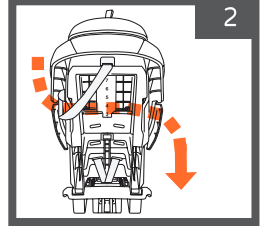

قم بتوصيل موصل حزام المزالج في الاتجاه المعاكس للسفر بخطاف التخزين الموجود أسفل حاملات الأكواب واستبدل تنجيد المقعد.

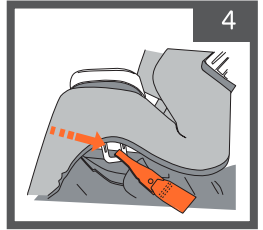

من أجل تحريك شريط المزالج من الموضع مقابل اتجاه الحركة إلى الموضع مع اتجاه الحركة ، يجب تحرير موصل أحزمة المزالج من موضع التخزين الموجود أسفل حامل الأكواب على الجانب الأيسر من الطفل.

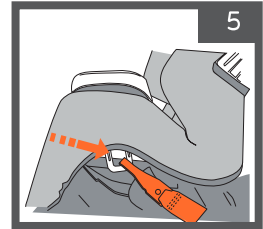

ارفع تجنيد المقعد لكشف ممر حزام المقعد عكس اتجاه الحركة ومرور نهاية حزام المزلاج الذي تم تحريره من الجانب الأيسر للطفل.

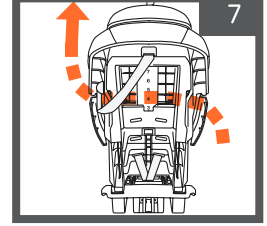
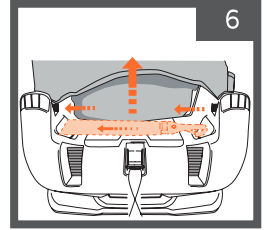

قم بتمرير أشرطة المزلاج عبر ممر الحزام مع اتجاه الحركة.
حرر حزام المزلاج من الجانب الأيمن من الكرسي. قم بتوصيل موصلات حزام المزلاج بخطافات التخزين المخصصة على الجانب الأيسر والأيمن من الكرسي.

ضبط حزام المنشعب:

يجب أن تكون المسافة بين الإبريم والورك بين 1.27 سم و 2.54 سم. إذا لم يكن الأمر كذلك ، فاضبط طول حزام المنشعب حتى تصل إلى المسافة المرغوبة بين الأذنين المشبكين والجزء المرتفع من فخذ الطفل (يجب تجاهل الملابس).
تأكد دائماً من أن المشبك في الموضع الصحيح.

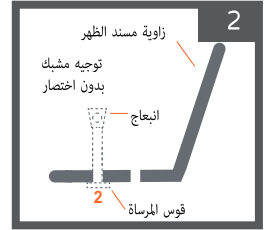
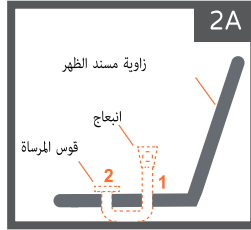
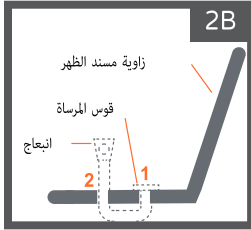
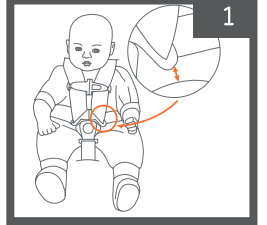

ضبط طول حزام المنشعب:

لتقصير طول حزام الإبريم ، قم بتوجيه قوس التثبيت عبر الفتحة الأولى أمام الإبريم في الموضع رقم 1 (أ) أو من خلال الفتحة الثانية خلف الإبريم في الموضع رقم 2 (ب). تأكد من توجيه كتيمة التثبيت على طول الطريق عبر الفتحة. اسحب برفق للتأكد من أنها في مكانها بشكل آمن.

مقطع تقصير حزام المنشعب:

يرجى الملاحظة:

مشبك تقصير حزام المنشعب مخصص فقط للأطفال الذين يتراوح وزنهم بين 1.81 كجم و 4.5 كجم إذا كانت الفجوة بين المشبك والفخذ لا تتراوح بين 1.27 سم و 2.54 سم. وعندما لا يكون المشبك قيد الاستخدام ، يجب تخزينه في دليل المستخدم جيب.

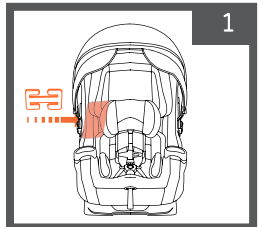

قم بإمالة مقعد الأمان إلى الموضع 1 (إمالة كاملة) - انظر قسم الضبط ص (27) القاعدة ، من أجل السماح بالوصول إلى مرصاة الحاصرة و قم بإزالة مجموعة الإيزيم.

ربط وتحرير مشبك تقصير الحزام:

لتحرير المشبك ، ادفع الحزام من الجانب وحركه من خلال فتح المقطع. اقلب الشريط وحرر الجانب الآخر.

لربط المشبك ، أدخل فتحة القصاصة بالقرب من الإيزيم شريط ثم أدخل الجانب الآخر.

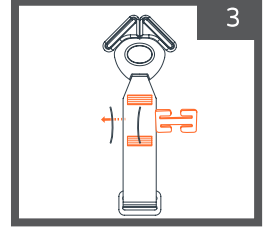
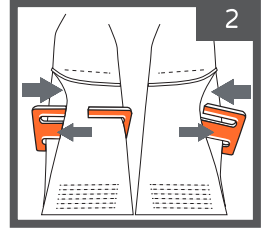

منظر من الجانب العلوي لمقعد الأمان.

أدخل كلاً من كيفية التثبيت ومقطع تقصير الحزام عبر الفتحة الداخلية (رقم 1).

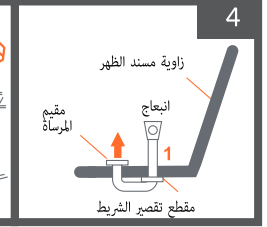
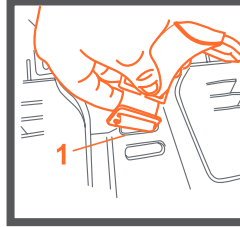

عرض من الجانب السفلي من

من مقعد الأمان. بعد توصيل المشبك لتقصير الحزام لطفل "منخفض الوزن عند الولادة" ، قم بتوجيه قوس التثبيت عبر الفتحة الوسطى لمنع أي تداخل مع وظيفة الكرسي.

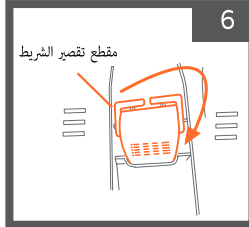

عرض من الأسفل

مقعد الأمان.

سحب وشد

الشريط

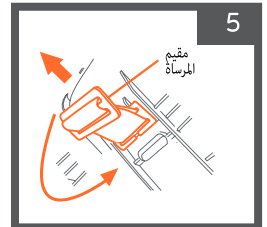

تغيير ارتفاع أحزمة المقاعد وتعديلها لمولود منخفض الوزن عند الولادة:

قم بإزالة وسادة الرأس

من الداخل ووضعها جانبًا.

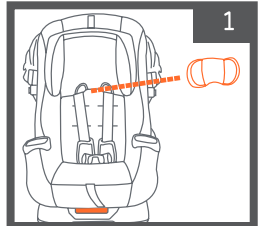

حرر طرفي حلقة حزام المقعد من مقسم الحزام واسحب أسنة الحزام عبر مسند الظهر. انزع غطاء الحزام وإبزيم الصدر وعلامة الحزام على الجانب الأيسر واتركه جانبًا. أزل حاملات الأكواب واتركها جانبًا. اسحب حزام الأمان عبر الوسادة الداخلية ووضعه جانبًا. ارفع تنجيد المقعد من الأعلى واسحب مشبك المنشعب أثناء إزالة تنجيد المقعد بالكامل. لا تقم بإزالة الفرش من مسند الرأس.

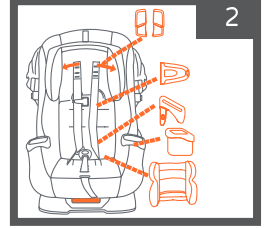
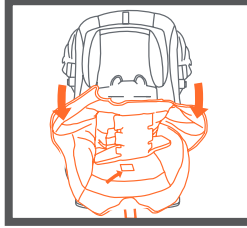

بالنسبة للخطوات التالية ، من الضروري إمالة مقعد الأمان إلى الوضع 1 (إمالة كاملة). استخدم دائماً مشبك المنشعب في الموضع 1 ومشبك تقصير الحزام. اسحب كتيفة التثبيت بإبزيم المنشعب واربطها من خلالها الفتحة رقم 2.

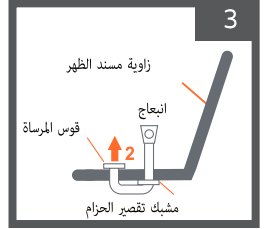

4. مرر حلقة الحزام لأسفل ، من الجانب العلوي عبر فتحة المقعد (1).
5. قم بتدوير مقعد السيارة وخيط نهاية حلقة الحزام للخلف عبر الفتحة (2).
6. يرجى ملاحظة: لا تقم بالخيط خارج آلية التعديل. أدر مقعد السيارة للخلف وقم بربط حلقة طرف الحزام عبر الفتحة (3).
7. على الجانب الآخر ، اقلب مقعد السيارة وقم بتمرير الحلقة الطرفية للحزام عبر الفتحة المقابلة (3).
8. في الجزء العلوي من الكرسي ، أدخل حلقة الحزام عبر الفتحة المرقمة (2).
9. اقلب الكرسي وأدخل الشريط في الفتحة المرقمة (1).

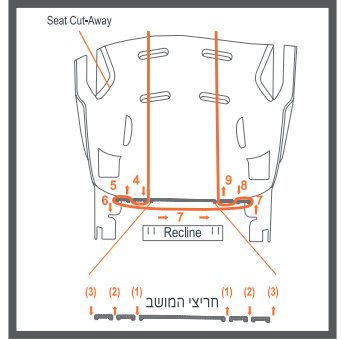

10. تأكد من أن الأشرطة الصلبة لمنع الأشرطة من الدوران على الحواف الخارجية. في الجزء العلوي ، اسحب الحزام والحلقة لربط الحزام على كلا الجانبين.
11. امسك نهاية حلقة الحزام ، على جانبي الكرسي ، واسحب لأعلى لموازنة طول الأشرطة.
12. تأكد من أن أطراف الأربطة والحلقات متساوية في الطول.
13. إذا كان طول الشرائط غير متساوية ، اسحب الشريط الأقصر لمعادلة الطول.

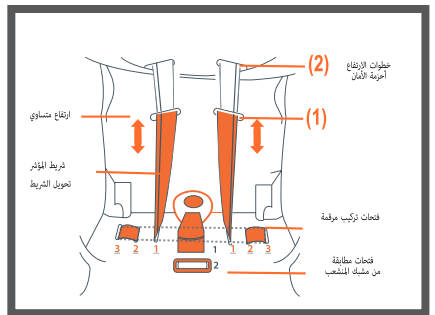

ضع حشوة المقعد على مقعد السيارة ، وقم بربط أطراف حلقات الحزام عبر الفتحات الداخلية الموجودة على الجانب السفلي من البطانة.
مرر المشبك من خلال قماش تنجيد الكريسي.

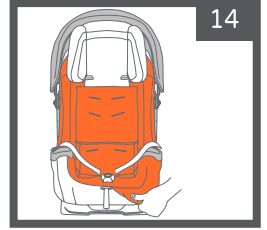

14

اخفض مسند الرأس القابل للضبط إلى الموضع 3 (الأدنى).

يرجى ملاحظة: الضبط على الموضع 3 يعمل على محاذاة فتحات حزام الكتف 1 و 2 في تنجيد المقعد مع وضعي الكتفين 1 و 2 في مسند ظهر مقعد الأمان.

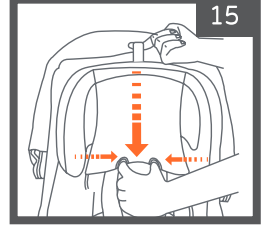

15

ثبّت الوسادة الداخلية. مرر الأشرطة عبر الفتحات الداخلية أسفل الوسادة الداخلية.
استخدام وسادة داخلية للجسم غير مطلوب.

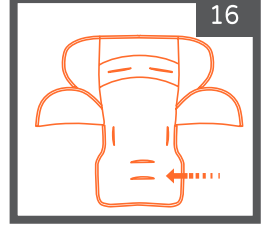

16

- قم بربط طرف الإبزيم في إبزيم المنشعب الموجود على الجانب الأيسر للطفل.

- قم بربط الجزء السفلي من حلقة الحزام عبر الجزء الخلفي من أسنة الإبزيم.

- قم بربط مشبك الصدر عبر نهاية حلقة الحزام على الجانب الأيسر للطفل.

- اسحب نهاية حلقات الحزام لأعلى للتأكد من أن الأشرطة متساوية في الطول.

- إذا تم استخدام الفتحة رقم 1 في إطار الكريسي ، فقم بربط الشريط في فتحة الكتف من خلال تنجيد الكريسي والوسادة الداخلية (الشكل 18).

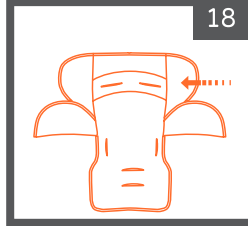

18

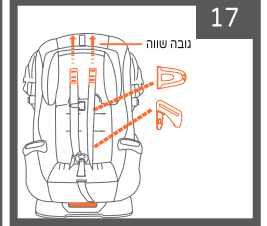

17

مرر طرف حلقة الشريط عبر الفتحة المرغوبة (رقم 1 أو 2).

يجب أن تكون أحزمة الكتف عند أكتاف الطفل أو أسفلها بقليل.

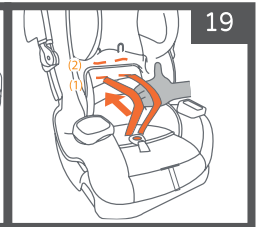
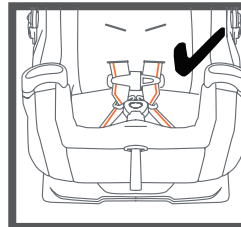

19

قم بتمرير الحلقة رقم A (الأعمق) من خلال مقسم الشريط وقم بطيها لتأمين الأشرطة.

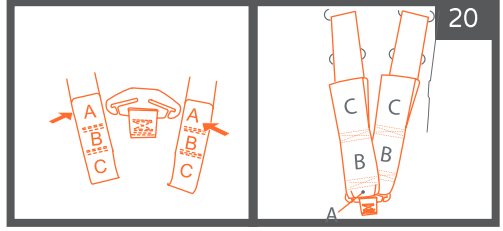

21. لا تستخدم غطاء الحزام عند توجيه أحمزة الأمان لوضع طفل رضيع انخفاض الوزن عند الولادة.

22. لا تستخدم وسادة الرأس في هذا الوضع.

23. ضع الطفل في مقعد الأمان وتأكد من أن أحمزة الكتف موضوعة على ارتفاع أكتاف الطفل أو تحتها بقليل.

طفل في مقعد أمان مع وسادة داخلية ، بدون وسادة رأس وغطاء حزام. لا ينبغي أبداً استخدام وسادة الرأس وأغطية الحزام في وضع توجيه الحزام للموضع I لطفل منخفض الوزن عند الولادة.

يرجى ملاحظة: يجب تخزين وسادة الرأس وأغطية الحزام عند عدم الاستخدام في مكان جاف ومظلل.

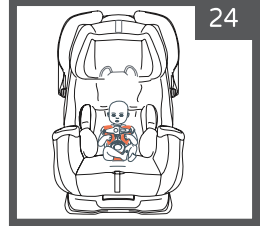

طفل في مقعد أمان بدون وسادة داخلية ، بدون وسادة رأس وغطاء حزام. لا ينبغي أبداً استخدام وسادة الرأس وأغطية الحزام في وضع توجيه الحزام للموضع I لطفل منخفض الوزن عند الولادة.

يرجى ملاحظة: يجب تخزين وسادة الرأس وأغطية الحزام عند عدم الاستخدام في مكان جاف ومظلل.



استخدام وسادة الرأس والوسادة الداخلية وغطاء حزام الأمان:

استخدام وسادة الرأس ليس إلزامياً.

- لا تستخدم وسادة الرأس في وضع توجيه الحزام لطفل منخفض الوزن عند الولادة.
- لا تستخدمه إذا كان رأس الطفل مدفوعاً للأمام ويميل إلى السقوط.
- لا تضع وسادة الرأس وأحمزة الأمان في نفس الفتحات.
- توقف عن استخدام وسادة الرأس عند وضع أحمزة الأمان في الفتحة رقم 3.

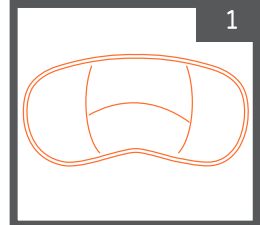

استخدام الوسادة الداخلية ليس إلزامياً.

للاستخدام في عكس اتجاه الحركة فقط.

- يمكن استخدام الوسادة الداخلية في وضع توجيه الحزام لطفل منخفض الوزن عند الولادة.
- استخدام الوسادة الداخلية من وزن 1.8 كيلو حتى وزن 8 كيلو فقط.

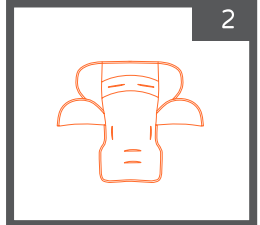

استخدام شرائط الغلاف

- لا تستخدم غطاء الحزام في وضع توجيه الحزام لطفل منخفض الوزن عند الولادة.
- من الضروري استخدام غطاء الحزام في جميع المواقف الأخرى.

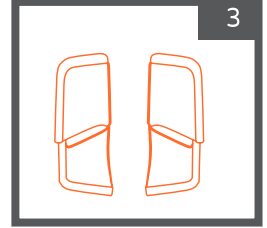

أدلة الإبزيم:

- 1 - للاستخدام عكس اتجاه السير ومع اتجاه السير
 - 2 - للاستخدام عكس اتجاه السير ومع اتجاه السير
- يرجى ملاحظة ما يلي: يجب أن يكون الإبزيم في المنتسب وليس أسفله.

أدلة قطنية:

- 1 - للاستخدام في وضع تقصير الحزام في وضع التوجيه لطفل منخفض الوزن عند الولادة.
- 2 - لأي استخدام آخر.
- 3 - للاستخدام في وضع تقصير الحزام في وضع التوجيه لطفل منخفض الوزن عند الولادة.

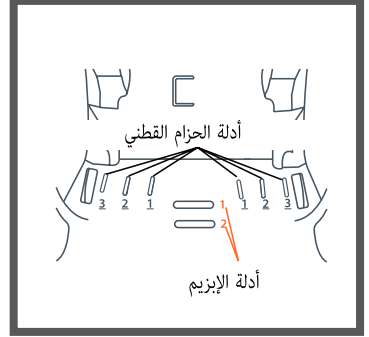

حامل الكأس:

إزالة:

- لتحرير حامل الأكواب ، اضغط على اللسان الموجود أسفل حامل الأكواب ، اسحبه وأزله.

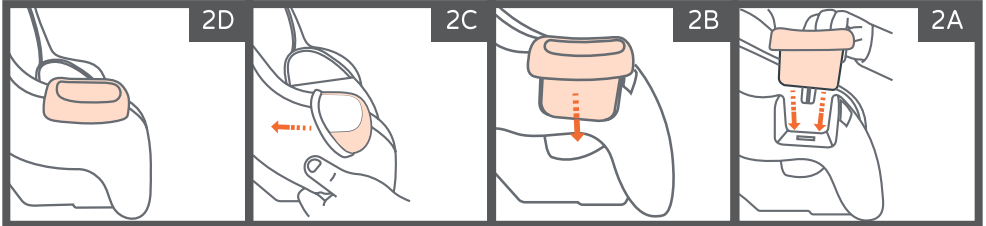
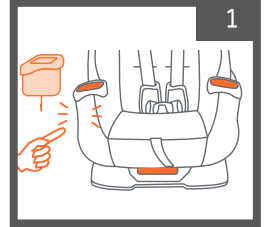

لتوصيل حامل الأكواب:

- اسحب المفروشات لتكشف عن حامل الأكواب. ضع حامل الأكواب وادفعه في مكانه بضغط خفيفة. اسحب برفق وتأكد من تثبيته بإحكام في مكانه. اسحب البطانة فوق حامل الأكواب وضعها في مكانها.

تنظيف حامل الأكواب:

- امسحي بقطعة قماش مبللة بالماء والصابون المعتدل واشطفها بالماء النظيف. لا تستخدم عوامل التبييض.

مشبك حزام مشبك:

يوجد مشبك قفل بالحزام في الجزء الخلفي من قاعدة مقعد السيارة (كما هو موضح في الرسم التوضيحي).

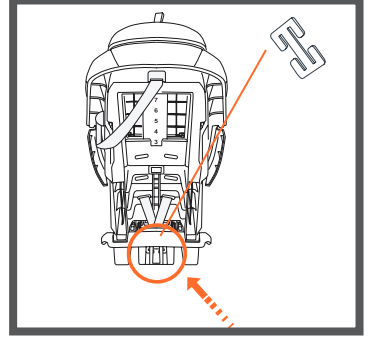

تحقق من التثبيت للتأكد من أن مقعد السيارة في مكانه بشكل آمن. إذا لم يكن محكمًا وكان هناك حاجة إلى إحكام إضافي، فاستخدم مشبكًا بالحزام.

1. قم بتوجيه حزام الأمان المتكامل عبر ممر الحزام في مقعد الأمان واربط إبزيم حزام الأمان في السيارة.
2. اربط مشبك حزام الأمان في السيارة عن طريق سحب حزام الكتف لأعلى أثناء الضغط على مقعد الأمان.
3. اضغط على حزام الكتف وحزام الخصر معًا فوق الإبزيم، أثناء الضغط على مقعد الأمان باتجاه مقعد السيارة، وذلك لمنعها من الحركة.

افتح مشبك حزام مقعد السيارة، مع الحرص على عدم تحريك الإبزيم.

4. قم بربط مشبك الحزام على حزام المقعد وضعه 1.25 سم فوق علامة التثبيت.

5. أعد ربط حزام الأمان وتأكد من أن حزام الأمان يناسب جيدًا ويبقى مشدودًا.

تأكد من أن مشبك الحزام مثبت بإحكام في مكانه على الحزام الكتفين وحزام الخصر.

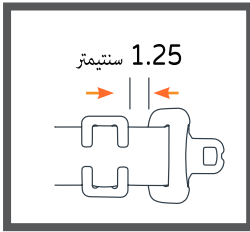

إزالة الحشوة:

حرر نهاية حلقة الشريط من لوحة التقسيم الأشرطة واسحب الأشرطة من خلال مسند الظهر الكرسي

- افتح إبزيم المنشعب وإبزيم الصدر.
- ارفع مسند الرأس إلى الموضع 7 واسحبه
- تنجيد مسند الرأس للخارج.

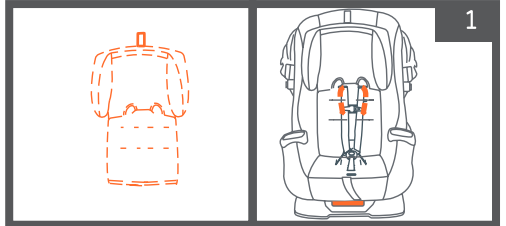

انزلق وأرفع الحشو أعلاه يحمل كؤوس.

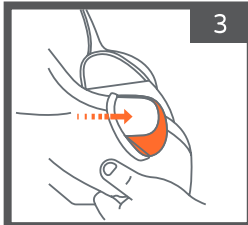

اسحب للخارج تنجيد المقاعد، حزام الامان، عروة مشبك وقفل الصدر من خلال الفتحات في تنجيد الكرسي.

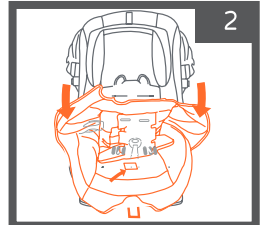

يجب أن يفي الطفل بجميع هذه المتطلبات لاستخدام هذا الدواء.

استخدام المعزز مخصص للأطفال من سن 4 سنوات ، الوزن 18.14-45 كجم ، الارتفاع 112-145 سم.



لا تستخدم الحزام
الخصر فقط.

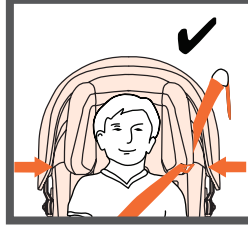

- لا تستخدم المعزز إذا كانت أذني الطفل فوق الحافة العلوية لمسند الظهر. يمكن أن تحدث إصابات خطيرة في الرأس أو الرقبة بدون دعم الرأس المناسب.
- لا تستخدم الداعم عندما يكون أكتاف الطفل فوق ممر حزام المقعد عندما يكون مسند الرأس في أعلى وضع.

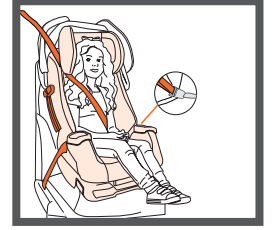

تحذير: عند التثبيت في الوضع المعزز ، تأكد من أن الطفل يفي بجميع متطلبات العمر والوزن المحددة في هذا الدليل.

تحذير: يجب ربط طفلك بالأحزمة وفقاً للتعليمات الواردة في هذا الدليل.
تحذير: استخدم دائماً حزام أمان ثلاثي النقاط (حزام كتف + حزام خصر).
لا تستخدم حزام الخصر فقط.

تحذير: تأكد من أن حزام المقعد مستقيم وغير ملتوي ، وأنه يجلس بشكل مريح. وآمن على جسم طفلك.

تحذير: لا تستخدم المعزز إذا كان طفلك غير قادر على الجلوس بهدوء مع أحزمة مقاعد السيارة دون سحبها أو تقويض سلامته. يجب اختيار مقعد سيارة آخر.

تحذير: لا تستخدم وسادة داخلية للجسم أو وسادة رأس في وضع التعزيز.
تحذير: يجب تأمين المعزز بحزام أمان السيارة في جميع الأوقات (حتى في حالة عذم وجود طفل بداخله). قد يتسبب جهاز تقييد الحركة غير المؤمن في حدوث إصابات.

تحذير: تأكد من أن الطفل يجلس بثبات في المعزز ولا ينزلق عن المعزز للأمام أو للخلف.

ربط الطفل في وضع التعزيز باستخدام حزام أمان السيارة:

يمكن استخدام المظلة في وضع التعزيز. إذا لم يتم استخدام المظلة ، فيمكن تخزينها في الجزء العلوي من المقعد المعزز خلف مسند الرأس القابل للتعديل أو إزالتها تمامًا.

ضع المعزز على المقعد الخلفي للسيارة في وضع الاتجاه
الرحلة
حدد آلية المظلة على جانب الكرسي.



قم بإزالة مثبتي المظلة مؤقتًا من جانبي الكرسي.
مرر حزام الكتف من خلال حلقة الحزام واستبدل مثبتات المظلة.
يرجى ملاحظة أن: الموصل الأوسع يذهب إلى الجزء الخارجي والموصل
الأضيق ينتقل إلى الجزء الداخلي.

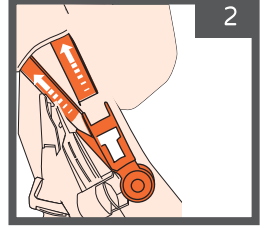
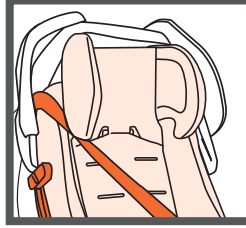

سيور الطفل في وضع التعزيز بدون سقف:

قم بإزالة أحزمة الأمان والإبزيم. انظر ص 39.

قم بإمالة المعزز إلى الموضع 5.

يرجى ملاحظة: عند استخدام المعزز ، يجب أن يكون وضع الكرسي في الموضع 5.

في المعزز ، يجب ألا تستخدم ساق الدعم مطلقًا ، فهي مخصصة للوضع المعاكس لاتجاه الحركة فقط!

ضع المعزز على المقعد الخلفي للسيارة في أكثر وضع مستقيم.

تأكد قبل التثبيت من أن مقعد السيارة مزود بحزام للكتف والخصر وبدون وسادة هوائية. اضبطه على الوضع الأكثر استقامة.

يجب أن تكون قاعدة المقعد مستقيمة قدر الإمكان على مقعد السيارة.

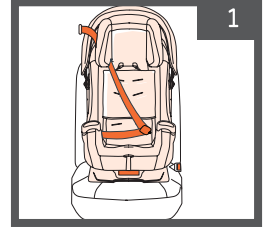

إذا كنت لا تستخدم المظلة ، قم بخفض مسند الرأس ، وقم بتدوير المظلة إلى الجزء العلوي من الداعم. ثم
ارفع مسند الرأس إلى الموضع 7.

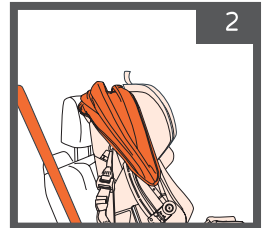

قم بربط حزام الكتف في الفتحة السفلية لممر حزام الأمان في الجزء السفلي من مسند الرأس.

أدخل حزام الكتف في الطرف المفتوح للفتحة ، حول لسان حامل الحزام وفي الفتحة الداخلية لمسند الرأس.

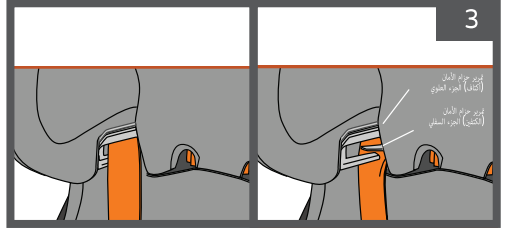

يرجى ملاحظة ما يلي: يجب أن يتحرك حزام الكتف بحرية في ممر حزام الأمان في المعزز.

ضع الطفل في المقعد.

تأكد من أن الطفل يجلس بشكل مستقيم.



اسحب حزام الأمان ومرره أمام الطفل وتحت مسند الذراعين وقفله باستخدام مشبك السيارة.

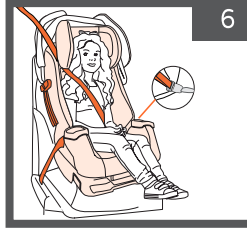

- يجب وضع حزام الكتف تحت مسند الذراع.
- ضع حزام الخصر في السيارة تحت مسند الذراعين وتأكد من أنه أقل من ارتفاع ورك طفلك.
- ضع حزام الكتف على أكتاف طفلك ووسط صدره.



اضبط دعامة الرأس بحيث يمر حزام الكتف فوق الكتف في منتصف المسافة بين العنق وحافة الكتف. يجب أن تكون حلقات الحزام أعلى بقليل من ارتفاع كتفي الطفل.

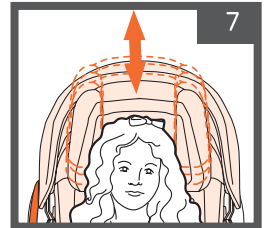

يجب عليك التحقق بعناية من تعليمات حزام الأمان في دليل مركبتك.

يجب أن يمر حزام الخصر في السيارة تحت كلا مسند الذراعين.

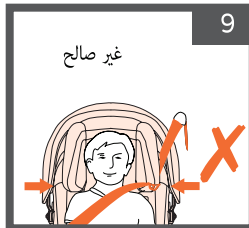

غير صالح

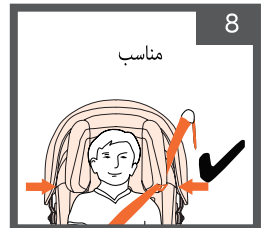

مناسب

تركيب الداعم مع المظلة.

قم بإزالة أحزمة الأمان والإبزيم. انظر ص 39.

قم بإمالة المعزز إلى الموضع 5.

يرجى ملاحظة: عند استخدام المعزز ، يجب أن يكون وضع الكرسي في الموضع 5.

في المعزز ، يجب ألا تستخدم أبداً الساق الداعمة المخصصة للوضع

عكس اتجاه السفر فقط!

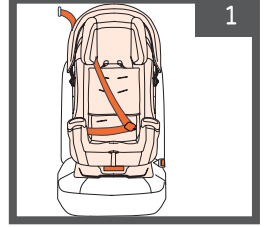

ضع المعزز على المقعد الخلفي للسيارة في أكثر وضع مستقيم.

تأكد قبل التثبيت من أن مقعد السيارة مزود بحزام للكشف والخصر وبدون وسادة هوائية. اضبطه على الوضع الأكثر استقامة.

يجب أن تكون قاعدة المقعد مستقيمة قدر الإمكان على مقعد السيارة.

حدد آلية المظلة على جانب المقعد حيث من المفترض أن يذهب حزام المقعد.

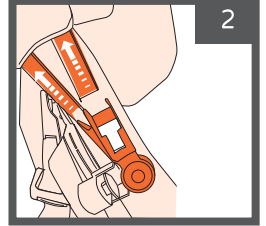

افصل حلقي السفلى على جانب ممر الحزام ذي الصلة وقم بتمرير الحزام عبر ممر الحزام.

الآن ضع أطواق المظلة في مكانها.

يجب أن يذهب الحزام بين المقعد المعزز والمظلة.

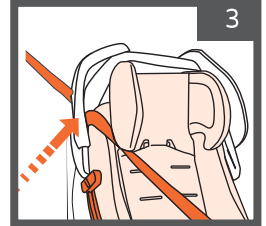

قم بربط حزام الكتف في الفتحة السفلية لممر حزام الأمان في الجزء السفلي من مسند الرأس.

أدخل حزام الكتف في الطرف المفتوح للفتحة ، حول لسان حامل الحزام وفي الفتحة الداخلية لمسند الرأس.

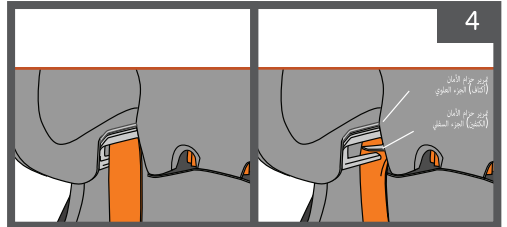

ضع الطفل في المقعد.

تأكد من أن الطفل يجلس بشكل مستقيم.



اسحب حزام الأمان ومرره أمام الطفل وتحت مسند الذراعين وقفله باستخدام مشبك السيارة.

- يجب وضع حزام الكتف تحت مسند الذراع.
- ضع حزام الخصر في السيارة تحت مسند الذراعين وتأكد من أنه أقل من ارتفاع ورك طفلك.
- ضع حزام الكتف على أكتاف طفلك ووسط صدره.

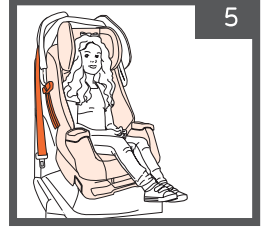
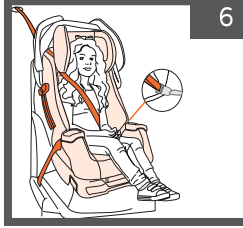

اضبط دعامة الرأس بحيث يمر حزام الكتف فوق الكتف في منتصف المسافة بين العنق وحافة الكتف. يجب أن تكون حلقات الحزام أعلى بقليل من ارتفاع كتفي الطفل.

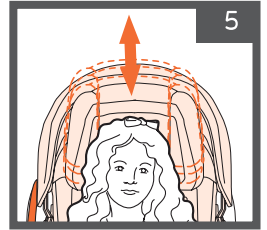

يجب عليك التحقق بعناية من تعليمات حزام الأمان في دليل مركبتك.
يجب أن يمر حزام الخصر في السيارة تحت كلا مسند الذراعين.

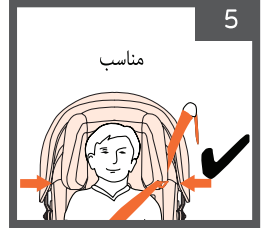
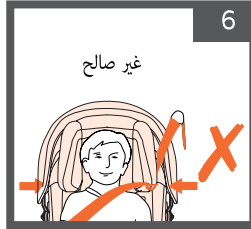

الانتقال من مقعد السيارة إلى المقعد (نزع أحزمة المقاعد):

حرر طرفي حلقات حزام المقعد من لوحة التقسيم واسحب الأشرطة عبر الجزء الخلفي من المقعد.

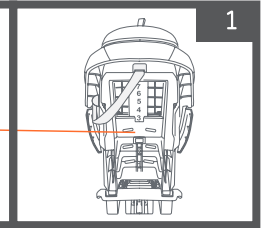
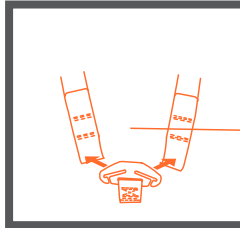

قم بإزالة وسادة الرأس وغطاء الحزام.
انزع مشبك الصدر وعلامة الإبزيم على الجانب الأيسر للطفل واتركه جانبا.

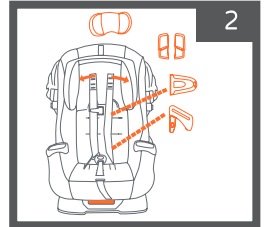

أترك غطاء الإبزيم داخل الإبزيم على الجانب الأيمن للطفل ، واسحب الشريط الموجود على الجانب الأيسر لإزالته تمامًا من مقعد السيارة.

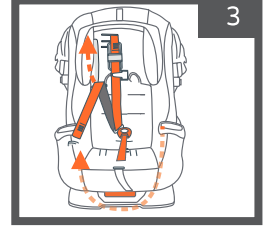

قم بإزالة وسادة الجسم الداخلية ، إذا تم استخدامها.

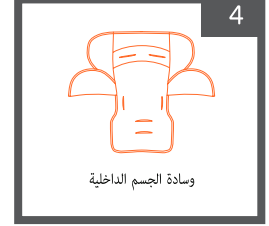

وسادة الجسم الداخلية

اضبط الكرسي على وضع مائل بالكامل.

حدد مكان الحلقة المعدنية للإبزيم وادفعها خلال الجزء السفلي من مقعد السيارة. اسحب الإبزيم بالحلقة المعدنية من خلال قماش تنجيد المقعد.

أدخل لسان الإبزيم على الجانب الأيسر للطفل ، ثم اربط الشريط من خلال الإبزيم وإبزيم الصدر وغطاء الحزام. قم بتخزين وسادة الرأس وسادة الجسم الداخلية وأحزمة المقاعد في مكان مظلل وجاف وحفظها للاستخدام في المستقبل.

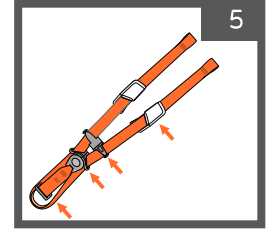

المظلة:

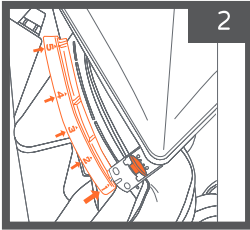

المظلة لها 5 وظائف.

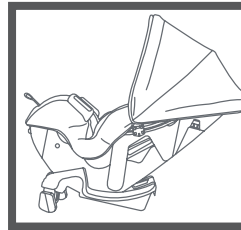

يمكن استخدام المظلة عكس اتجاه الحركة واتجاه الحركة. استخدام المظلة ليس إلزامياً.

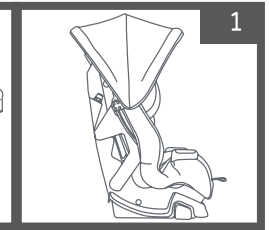

قبل تغيير الوضع ، تأكد من أن طول الشريط عريضًا بدرجة كافية لتغيير موضع المظلة.

يقع الشريط في الجزء العلوي من مقعد الأمان.

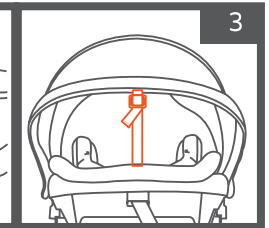
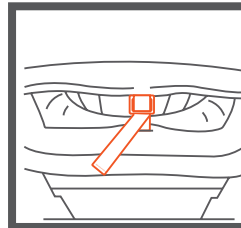

لتغيير الموضع ، اضغط على زر التحرير الأزرق على جانبي المظلة في نفس الوقت وحرك المظلة إلى الموضع المطلوب.

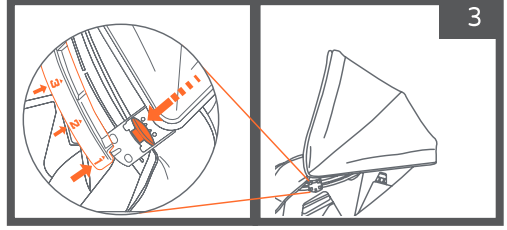

أقنعة جانبية للشمس.
من أجل تخزين أقنعة الشمس الجانبية ، يجب إمساكها وتحريكها تحت المظلة.
للفتح ، اسحب في الاتجاه المعاكس.

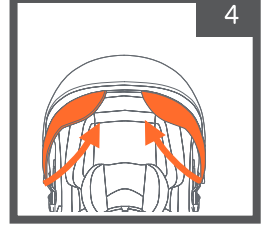

لفتح المظلة: أمسك بالجزء الأمامي من المظلة واسحبه نحوك حتى يتم فتحه بالكامل.
يرجى ملاحظة: المظلة مغلقة في الوضع المفتوح.
لإغلاق المظلة: أمسك بالجزء الأمامي من المظلة وادفعه للخلف ليغلق.

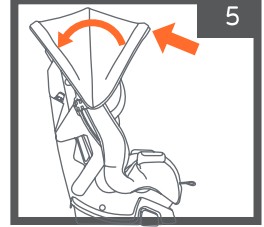

التنظيف والصيانة:

تنظيف المفروشات والوسادة الداخلية والوسادة الداخلية:

يمكن تنظيفها بإسفنجة أو قطعة قماش ناعمة بالماء الدافئ والصابون الخفيف.
لا تغسله في الغسالة.
لا تستخدم التجفيف الآلي
لا تستخدم التنظيف الجاف
لا تستخدم عوامل التبييض.

تنظيف أجزاء وأبازيم مقاعد الأمان:

يمكن مسحه بقطعة قماش ناعمة بالماء والصابون المعتدل.
احرص على عدم بلل الملصقات.
جفف جيداً بمنشفة.
لا تستخدم مواد التبييض أو المنظفات المنزلية.

تنظيف حامل الأكواب:

يمكن مسحه بقطعة قماش ناعمة مع القليل من الصابون والماء وتجفيفه جيداً.
لا تستخدم مواد التبييض أو المنظفات المنزلية.

