

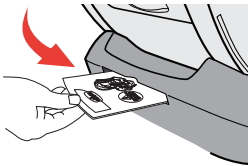

כיסא בטיחות OneFit

הוראות שימוש וטיפול

סרוק את הקוד
וכנס לעמוד מוצר
באתר Chicco Israel
לצפייה בסרטוני הדרכה
מפורטים בעברית
ולמידע נוסף על
כיסא הבטיחות.



משווק ע"י **דורון**

היצרן: Chicco Artsana S.P.A, סין.

שם דגם יצרן: OneFit

היבואן: דורון יבוא ויצוא בע"מ, א.ת. ג'וליס

ח.פ. 511345241 טל': 04-9966333 www.davron.co.il

חשוב: שמרו לשימוש עתידי קראו בקפידה!

יש לקרוא בעיון את ההוראות שלהלן לפני השימוש,
ולשמור עליהן לצורך התייחסות בעתיד.
אי קיום הוראות אלה עלול לסכן את הילד.

אזהרה: כיסא בטיחות זה מיועד לילדים מגיל לידה (משקל 2.3 ק"ג)

עד 45.3 ק"ג או עד גובה 145 ס"מ.

מ- 2.3 ק"ג ועד 18 ק"ג - התקנה נגד כיוון הנסיעה

מ- 11.4 ק"ג ועד 29.5 ק"ג - התקנה עם כיוון הנסיעה

מ- 18 ק"ג ועד 45.3 ק"ג - התקנה במצב בוסטר

אזהרה: יש לסלק את כל אריזות הניילון על מנת למנוע חנק.

אזהרה: אין להשאיר את הילד ללא השגחה.

אזהרה: בזמן הרכבה/ התאמת המוצר יש לוודא שחלקים ניידים

לא יבואו במגע עם הילד.

אזהרה: אין להושיב יותר מילד אחד במושב.

אזהרה: אין להניח את כיסא הבטיחות במושב רכב עם כרית אוויר

פעילה.

אזהרה: אין להשתמש בכיסא הבטיחות במידה ואחד מחלקיו

פגום/ חסר.

אזהרה: אין להשתמש בכיסא הבטיחות כאשר רצועות הבטיחות לא

תקינות, קרועות או חסרות.

אזהרה: אין להוסיף אביזרים לכיסא הבטיחות, שלא אושרו על ידי

היצרן או המפיץ.

אזהרה: אין לערוך שינויים בכיסא הבטיחות, ברצועות הבטיחות או

כל רכיב אחר של כיסא הבטיחות.

אזהרה: אין להשתמש בכיסא הבטיחות ללא הריפוד ואין להחליפו

בריפוד שלא אושר על ידי היצרן או המפיץ.

אזהרה: יש לוודא שהילד לא ישחק באבזם חגורת הבטיחות על מנת למנוע את פתיחתו.

אזהרה: יש לוודא שאין חפצים / חפצים רופפים בין כיסא הבטיחות למושב הרכב.

אזהרה: יש לוודא שהילד חגור בכל עת למושב הבטיחות.

אזהרה: יש לדאוג שכל נוסעי הרכב יהיו חגורים בזמן נסיעה.

אזהרה: יש לוודא שחלקי כיסא הבטיחות או רצועות הבטיחות לא

לכודים בדלת המכונית או תחת מושב מתקפל. אם יש

במכונית מושב מתקפל, יש לוודא שהוא אינו מקופל ושהוא

מאובטח למקומו.

אזהרה: יש לוודא תמיד כי האבזם סגור היטב. אם האבזם

אינו סגור, הילד עלול להיפצע.

אזהרה: עפ"י הסטטיסטיקה של התאונות, ילדים בטוחים יותר

במושבים האחוריים של הרכב, מאשר אלה הקדמיים.

אזהרה: אין להושיב את ילדך בכיסא הבטיחות בלי היותו מעוגן

למושב הרכב.

אזהרה: אין לאפשר לילדים לשחק בקרבת או בתוך כיסא

הבטיחות.

אזהרה: חובה להחליף את כיסא הבטיחות בכיסא חדש במידה

והרכב היה מעורב בתאונה מכל סוג שהוא.

אזהרה: אין להעביר את כיסא הבטיחות למישהו אחר מבלי

לוודא כי קרא בעיון את הוראות השימוש.

אזהרה: אין להשתמש בריפוד מושב של יצרן אחר בכיסא זה.

אזהרה: התקנת כיסא הבטיחות במיקום שגוי עלולה להגדיל את

הסיכון לפציעות חמורות!

אזהרה: חוסר ההתאמה של מידות הגוף של ילדך לכיסא

הבטיחות עלול לגרום לפציעות חמורות במקרה של תאונה.

אזהרה: יש להתקין את כיסא הבטיחות במושב רכב הפונה עם

כיוון הנסיעה.

אזהרה: אין להתקין את כיסא הבטיחות במושב רכב הפונה נגד או

לצד כיוון הנסיעה.

אזהרה: לאחר שהיית הרכב בשמש יש לבדוק שחלקי הפלסטיק והמתכת אינם חמים מדי ורק אז להושיב את הילד במושב.

אזהרה: אין לעשות שימוש בכיסא בטיחות זה מחוץ לרכב וחץ משימוש לו יועד לפי מדריך זה.

אזהרה: אין להשאיר דברים רופפים ברכב. בזמן בלימה או תאונה חפצים אלה ישתחררו ויסקנו את נוסעי הרכב.

אזהרה: וודא שכיסא הבטיחות מעוגן למושב הרכב בעזרת חגורת הבטיחות של הרכב או באמצעות מערכת הלאטש'ים, גם אם הילד לא יושב בכיסא. כיסא לא מעוגן עלול להיזרק ולפצוע את הנוסעים במקרה של פנייה חדה, עצירה פתאומית או תאונה.

אזהרה: במקרה של תאונה ניתן לשחרר במהירות את הילד על ידי פתיחת האבזם.

אזהרה: אין להניח חפצים כבדים על כיסא הבטיחות בזמן אחסנתו.

אזהרה: ניתן להשתמש במוצר זה במטוס אך ורק עם רצועות הבטיחות המובנות של כיסא הבטיחות! אין להשתמש בכיסא הבטיחות במטוס בתור בוסטר!

אזהרה: על פי המלצת היצרן השימוש בכיסא בטיחות זה ייעשה עד 10 שנים מהתאריך המצוין על גביו. המלצה זו אינה תקיפה במידה והרכב היה מעורב בתאונה, במקרה כזה יש להחליף את כיסא הבטיחות בכיסא אחר.

אזהרה: אין להשתמש בכיסא בטיחות יד שנייה ללא ידיעת השימוש שלו בעבר.

מדריך לכיסא הבטיחות:

- ← התקנת הכיסא נגד כיוון הנסיעה →
- ← חגירת הילד עם רצועות הכיסא →

כרית פנימית מגיל לידה

2.3
kg

5
kg

15.9
kg

18
kg



- ← התקנת הכיסא עם לאטש'ים →
- או
- ← התקנת הכיסא עם חגורת הרכב →



- ← התקנת הכיסא עם כיוון הנסיעה →
- ← חגירת הילד עם רצועות הכיסא →

11.4
kg

18
kg

29.5
kg

- ← התקנת הכיסא עם לאטש'ים →
- או
- ← התקנת הכיסא עם חגורת הרכב →

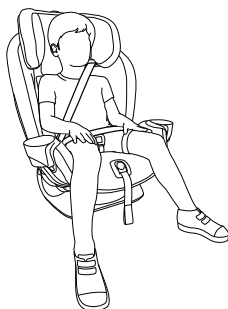

- ← התקנת במצב בוסטר עם כיוון הנסיעה →
- ← חגירת הילד עם חגורת הרכב →

18
kg

45.3
kg

- ← התקנת הכיסא עם חגורת הרכב וגם אופציה במקביל של →
- ← התקנת הכיסא עם לאטש'ים →

**כיסא הבטיחות מתאים לילדים מגיל לידה ועד גיל 10 שנים.
משקל 2.3 ק"ג ועד 45.3 ק"ג | גובה מקסימלי 145 ס"מ.**

על פי המלצותיה של האקדמיה הפדיאטרית: * יש להושיב תינוק עד גיל שנתיים נגד כיוון הנסיעה, או עד הגיעו לגובה ולמשקל המקסימלי המיועד לישיבה נגד כיוון הנסיעה. עבור פגים ותינוקות במשקל נמוך יש להיוועץ ברופא לפני השימוש בכיסא הבטיחות

מבנה כיסא הבטיחות:

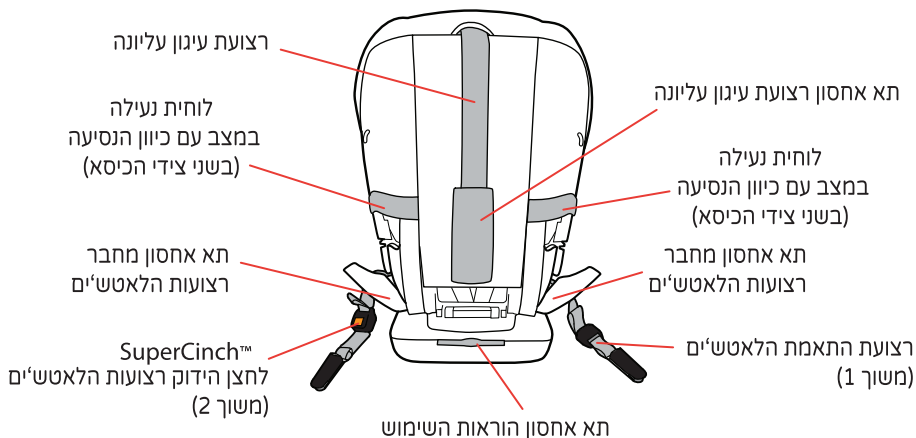
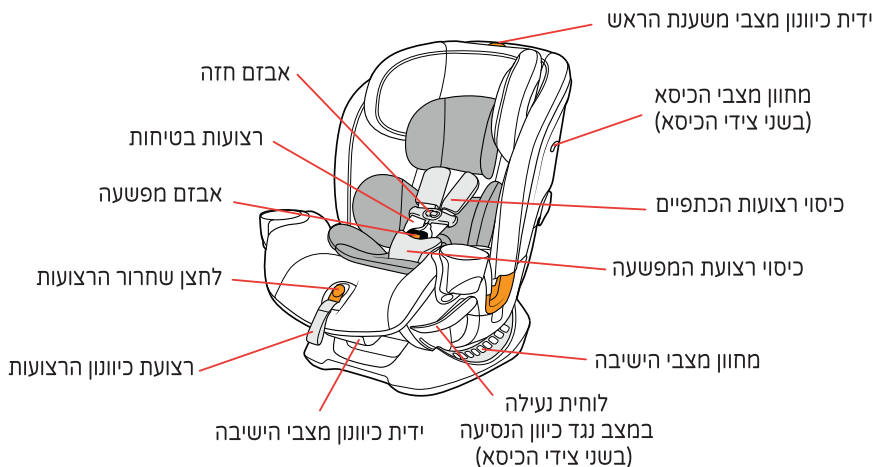

רצועת עיגון עליונה:

- A. רצועת עיגון עליונה
- B. לחצן כיווןן רצועת עיגון עליונה
- C. II רצועת עיגון עליונה

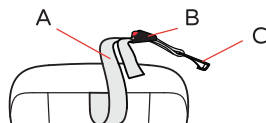

לאטש'ים:

- D. רצועת התאמת הלאטש'ים (משוך ראשון)
- E. לחצן הידוק רצועות הלאטש'ים (משוך שני)
- F. רצועת הלאטש'ים
- G. מחבר רצועת לאטש'ים

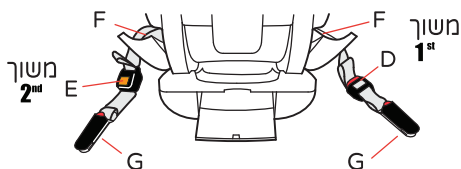

כרית פנימית משענת ראש

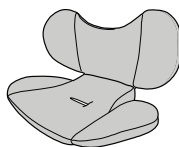
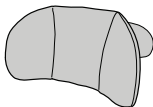

כרית גוף פנימית מגיל לידה

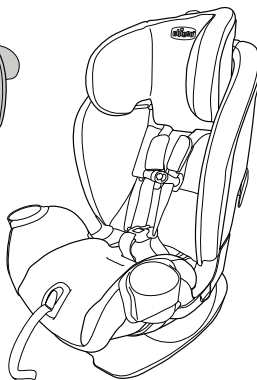

מיקום כיסא הבטיחות ברכב:

אין להתקין את מושב הבטיחות במקומות המסומנים.

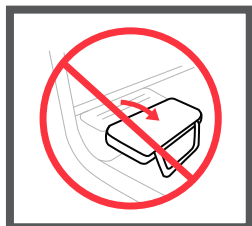

אין למקם את הכיסא במושב רכב עם משענת גב מתקפלת.



כרית אויר פעילה.

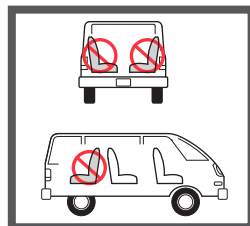

מושב רכב נגד כיוון הנסיעה.

יש לוודא שהכיסא אינו מכסה את חגורת הבטיחות של הרכב.
יש לוודא שבסיס כיסא הבטיחות אינו חורג ביותר מ- 7.6 ס"מ מעבר לקצה מושב הרכב.

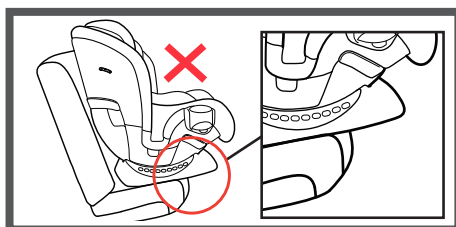

במצב בוסטר יש לחגור בחגורת בטיחות בעלת 3 נקודות חגירה (כתפיים+מותניים). לעולם אין להשתמש רק בחגורת מותניים.

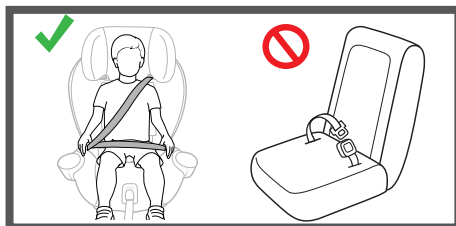

דגשים לגבי התקנת המושב נגד כיוון הנסיעה מ-2.3 ק"ג עד 18 ק"ג:

התקנה נגד כיוון הנסיעה לילדים במשקל 2.3 ק"ג עד 18 ק"ג | גובה מקסימלי 109 ס"מ.
כרית פנימית לתינוקות מגיל לידה: לשימוש ממשקל 2.3 ק"ג ועד 5 ק"ג

אזהרה: רצועת עיגון עליונה חייבת להיות מאוחסנת כאשר כיסא הבטיחות במצב נגד כיוון הנסיעה.

אזהרה: עבור פנים ותינוקות במשקל נמוך יש להיוועץ ברופא לפני השימוש בכיסא הבטיחות.

אזהרה: עד גיל שנה כיסא הבטיחות חייב להיות במצב נגד כיוון הנסיעה.

אזהרה: יש לוודא כי כיסא הבטיחות מוטה כראוי כך שראשו של ילדך אינו נופל קדימה. תינוקות עלולים להתקשות לנשום בעת הישיבה והדבר יכול להגביר את הסיכון לפציעה חמורה או מוות.

לתשומת ליבך:

בהתקנה נגד כיוון הנסיעה יש לוודא כי רצועות הכתפיים ממוקמות בגובה כתפי הילד או מעט מתחתיהן.



יש לוודא שהרכב חונה במישור בעת התקנת כיסא הבטיחות.



לחץ על ידית כיוון מצבי הישיבה (2A), בתחתית הכיסא, משוך והבא את הכיסא למצב שכיבה הנמוך ביותר (2B). במידה וצריך לשנות את מצב הכיסא לאחר ההתקנה, יש לשחרר אותו ולכוון למצב החדש ולחזור על שלבי ההתקנה.

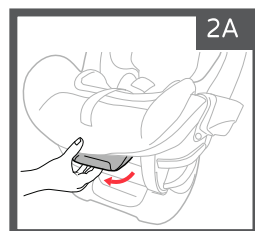
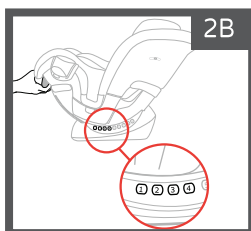

הנח את כיסא הבטיחות על מושב הרכב, נגד כיוון הנסיעה, יש לוודא כי הכיסא נוגע בגב המושב. וודא שהכיסא אינו מכסה את חגורת הבטיחות של הרכב (3). יש לוודא שבסיס כיסא הבטיחות אינו חורג ביותר מ- 7.6 ס"מ מעבר לקצה מושב הרכב.

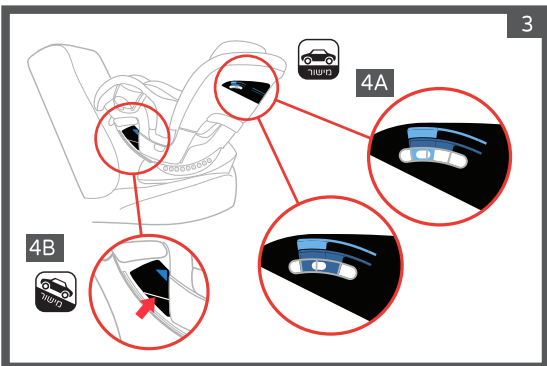

התקנה במישור (4A): יש לאתר את מחוון הכיסא ולהטות את הכיסא לכל מצב בו הכדורית נמצאת בין קווי הסימון בהתאם למצב נגד כיוון הנסיעה.

תכלת- ממשקל 2.3 ק"ג עד 5 ק"ג. **כחול - ממשקל 5 ק"ג עד 18 ק"ג**

התקנה במדרון (4B): אתר את קו המדד בתווית הכחולה ליד מעבר נגד כיוון הנסיעה של חגורת הבטיחות. התאם את מצב הכיסא כך שהקו יהיה מקביל לקרקע.

קעת ישנ שלוש אפשרויות התקנה לבחירתך:

- התקנה נגד כיוון הנסיעה באמצעות לאטש'ים - עמ' 8
- התקנה נגד כיוון הנסיעה באמצעות חגורת כתפיים ומותניים - עמ' 10
- התקנה נגד כיוון הנסיעה באמצעות חגורת מותניים בלבד - עמ' 11

התקנה נגד כיוון הנסיעה מגיל לידה עד 15.9 ק"ג - באמצעות לאטש'ים:

אזהרה: אין להתקין בשיטה זו לילד השוקל יותר מ- 15.9 ק"ג!

אזהרה: בעת התקנה עם לאטש'ים בלבד, יש לוודא שחגורת הבטיחות לא חגורה מאחורי כיסא הבטיחות.

יש לאתר את תאי האחסון של רצועות הלאטש'ים, ולשחרר את הרצועות ממקום איחסון. יש לוודא שרצועת ההתאמה LATCH Adjuster strap (משוך 1) ורצועת ההידוק SuperCinch™ LATCH (משוך 2) מתוחות באורך המקסימלי שלהם.

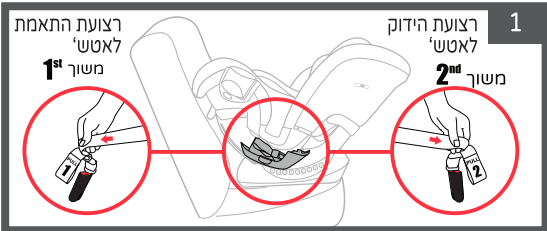

העבר את שני קצוות רצועות הלאטש'ים דרך המעבר הכחול המיועד למצב נגד כיוון הנסיעה בשני צידי הכיסא. יש לשים לב ששני תאי הרצועות פתוחים בשני הצדדים, והרצועות מתוחות לאורכן המירבי, על מנת שנוכל לחבר אותן למקומן.

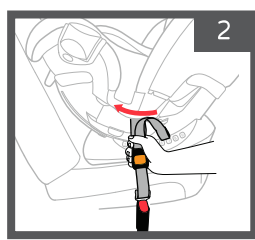

סגור את תאי אחסון הרצועות משני צידי הכיסא.
לתשומת ליבך: יש לוודא שתא אחסון הלאטש'ים
 תמיד סגור למעט כאשר יש צורך לעשות שינוי
 במעבר הרצועה.

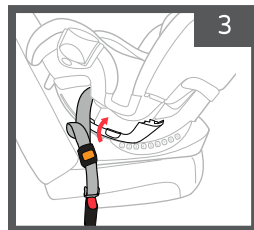

חבר את שני מחברי רצועות הלאטש'ים לעוגני הלאטש'ים ברכב
 עד הישמע "קליק" הנעילה.

אזהרה: יש לוודא כי הרצועות אינן מסובבות
 או מפותלות.

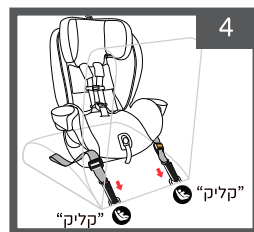

יש למתוח את קצוות
 רצועת ההידוק (2) עד
 למתיחה מלאה כדי
 לאבטח את כיסא
 הבטיחות במקומו.

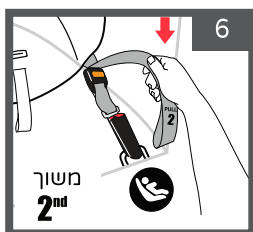

יש למתוח את
 קצוות רצועת
 ההתאמה (1) עד
 למתיחה מלאה.

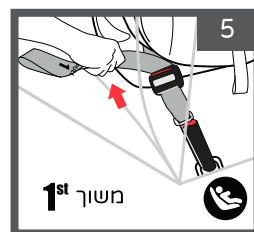

בדוק את עצמך:

- ✓ לפני השימוש תפוס בשני צידי הכיסא קרוב למעברי החגורה במצב **נגד כיוון הנסיעה**, משוך את הכיסא ובדוק שמרווח התנועה של מושב הבטיחות אינו עולה על 2.5 ס"מ - מצד לצד, קדימה ואחורה.
- ✓ יש לוודא שכיסא הבטיחות מותקן עבור מצב **נגד כיוון הנסיעה**. יש לבדוק שהכדורית במחווה הכיסא נמצאת באיזור בשימוש **נגד כיוון הנסיעה**.
- וודא כי ראש התינוק אינו נופל קדימה, במידת הצורך יש לשחרר את רצועת הלאטש', לכוון מחדש את מצב הכיסא ולחזור על כל פעולות ההתקנה שוב ע"מ לוודא כי כיסא הבטיחות מותקן בהתאם.
- ✓ יש לבדוק את ההתקנה לפני כל שימוש.

קעת עבור לעמוד 17 - סעיף חגירת הילד באמצעות רצועות הבטיחות של כיסא הבטיחות!

התקנה נגד כיוון הנסיעה מגיל לידה עד 18 ק"ג - באמצעות חגורת כתפיים ומותניים:

העבר את חגורת הבטיחות דרך המעבר הכחול (נגד כיוון הנסיעה) בצד הכיסא (1A), הרם את קצה הריפוד ואתר את מעבר החגורה בריפוד (1B), נתב את חגורת הבטיחות מתחת לריפוד המושב.

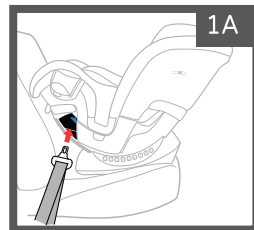
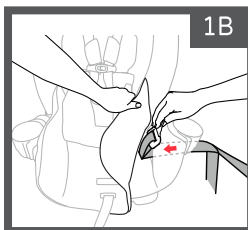

העבר את חגורת הרכב מתחת לריפוד הכיסא למעבר הנגדי. חגורת הבטיחות חייבת לעבור מאחורי רצועת המפשעה, כאשר רצועת המפשעה נמצאת במיקום הקדמי (קרוב ללחצן שחרור הרצועות) או לעבור בקדמת רצועת המפשעה כאשר רצועת המפשעה במיקום האחורי.

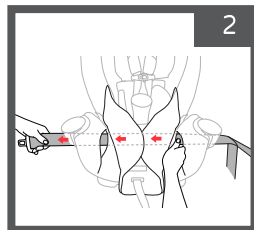

השחל את חגורת הרכב דרך המעבר הכחול, נגד כיוון הנסיעה, בכיוון הנגדי לכיסא הבטיחות.

דחוף את הכיסא כלפי מטה (A) ובו זמנית משוך את חגורת הכתפיים (B) כדי להדק את חגורת המותניים.

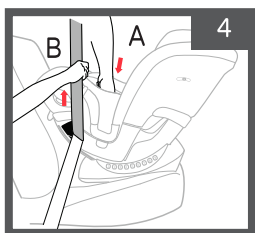

חגור את חגורת הבטיחות.

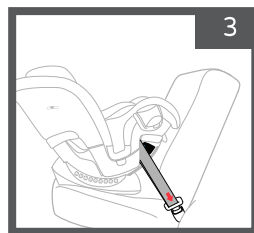

משוך והדק את חגורת הכתפיים, והכנס אותה אל לוחית הנעילה בצד הנגדי לאבזם נעילת החגורה.

יש להשתמש תמיד בלוחית הנעילה הנמצאת בצד הנגדי של אבזם הנעילה.

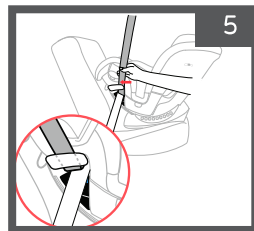

בדוק את עצמך:

- לפני השימוש תפוס בשני צידי הכיסא קרוב למעברי החגורה במצב **נגד כיוון הנסיעה**, משוך את הכיסא ובדוק שמרווח התנועה של מושב הבטיחות אינו עולה על 2.5 ס"מ - מצד לצד, קדימה ואחורה.
- יש לוודא שכיסא הבטיחות מותקן עבור מצב **נגד כיוון הנסיעה**. יש לבדוק שהכדורית במחווון הכיסא נמצאת באיזור בשימוש **נגד כיוון הנסיעה**.

וודא כי ראש התינוק אינו נופל קדימה, במידת הצורך יש לשחרר את חגורת הבטיחות, לכוון מחדש את מצב הכיסא ולחזור על כל פעולות ההתקנה שוב ע"מ לוודא כי כיסא הבטיחות מותקן בהתאם. יש לבדוק את ההתקנה לפני כל שימוש.

קעת עבור לעמוד 17 - סעיף חגירת הילד באמצעות רצועות הבטיחות של כיסא הבטיחות!

התקנה נגד כיוון הנסיעה מגיל לידה עד 18 ק"ג - באמצעות חגורת המותניים:

העבר את חגורת הבטיחות דרך המעבר הכחול (נגד כיוון הנסיעה) בצד הכיסא (1A), הרם את קצה הריפוד ואתר את מעבר החגורה בריפוד (1B), נתב את חגורת הבטיחות מתחת לריפוד המושב.

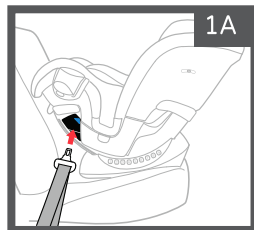
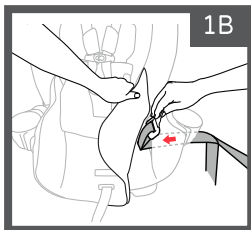

העבר את חגורת הרכב מתחת לריפוד הכיסא למעבר הנגדי. חגורת הבטיחות חייבת לעבור מאחורי רצועת המפשעה, כאשר רצועת המפשעה נמצאת במיקום הקדמי (קרוב ללחצן שחרור הרצועות) או לעבור בקדמת רצועת המפשעה כאשר רצועת המפשעה במיקום האחורי. השחל את חגורת הרכב דרך המעבר הכחול, נגד כיוון הנסיעה, בכיוון הנגדי לכיסא הבטיחות.

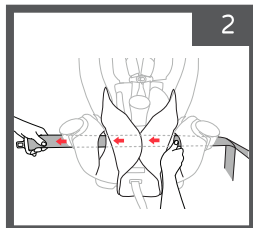

דחוף את הכיסא כלפי מטה (A) ובו זמנית משוך את חגורת המותניים (B) כדי להדק אותה.

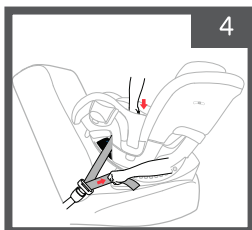

חגור את חגורת הבטיחות.

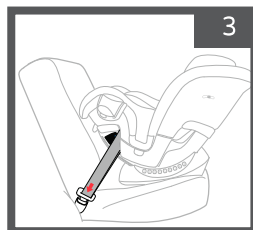

בדוק את עצמך:

- לפני השימוש תפוס בשני צידי הכיסא קרוב למעברי החגורה במצב **נגד כיוון הנסיעה**, משוך את הכיסא ובדוק שמרווח התנועה של מושב הבטיחות אינו עולה על 2.5 ס"מ - מצד לצד, קדימה ואחורה.
- יש לוודא שכיסא הבטיחות מותקן עבור מצב **נגד כיוון הנסיעה**. יש לבדוק שהכדורית במחוון הכיסא נמצאת באיזור בשימוש **נגד כיוון הנסיעה**. וודא כי ראש התינוק אינו נופל קדימה, במידת הצורך יש לשחרר את חגורת הבטיחות, לכוון מחדש את מצב הכיסא ולחזור על כל פעולות ההתקנה שוב ע"מ לוודא כי כיסא הבטיחות מותקן בהתאם.
- יש לבדוק את ההתקנה לפני כל שימוש.

קעת עבור לעמוד 17 - סעיף חגירת הילד באמצעות רצועות הבטיחות של כיסא הבטיחות!

לשימוש מ- 11.4 ק"ג עד 29.5 ק"ג
מינימום גיל שנה | גובה מקסימלי 137 ס"מ

אזהרה: אין להתקין את כיסא הבטיחות במצב זה עבור תינוק שטרם מלאה לו שנה.

אזהרה: בהתקנה במצב עם כיוון הנסיעה יש לוודא כי התינוק עומד בכל דרישות הגיל והמשקל המצויינות במדריך זה.

לתשומת ליבך:

בהתקנה עם כיוון הנסיעה יש לוודא כי רצועות הכתפיים ממוקמות בגובה כתפי הילד או מעט מעליהן.
יש לוודא החלק העליון של אוזני הילד נמצא מתחת לחלק העליון של משענת הראש.



יש לוודא שהרכב חונה במישור בעת התקנת כיסא הבטיחות.

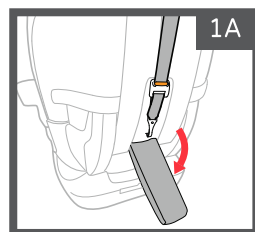
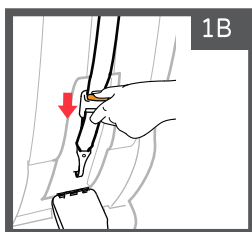

יש לוודא שברכבך יש וו עגינה לרצועת עיגון עליונה. יש להסיר את רצועת העיגון ממקום אחסונה, לפני הנחת כיסא הבטיחות על מושב הרכב. לחץ על כפתור הרצועה ומשוך כלפי מטה כדי להרחיבה לפני ההסרה. במידה ואין וו עגינה, יש לאחסן את רצועת העיגון העליונה.

לחץ על ידית כיוונון מצבי הישיבה (3) בתחתית הכיסא, דחוף את הכיסא אחורה למצב הזקוף ביותר (3A). במידה וצריך לשנות את מצב הכיסא לאחר ההתקנה, יש לשחרר אותו ולכוון למצב החדש ולחזור על שלבי ההתקנה.

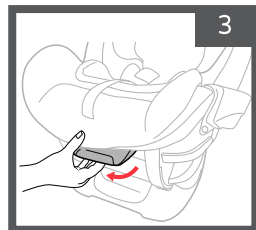
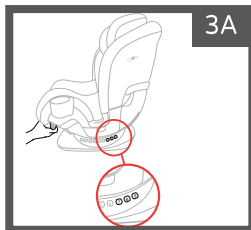

הנח את כיסא הבטיחות, על מושב הרכב, עם כיוון הנסיעה. וודא שהכיסא אינו מכסה את אבזם חגורת הבטיחות של הרכב. הנח את רצועת העיגון העליונה על גב הכיסא. יש לוודא כי בסיס הכיסא מונח באופן ישר על מושב הרכב (4).

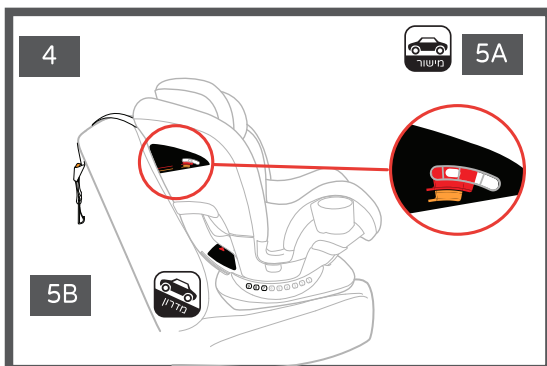

התקנה במישור (5): יש לאתר את מחוון הכיסא ולהטות את הכיסא לכל מצב בו הכדורית בין קווי הסימון באיזור האדום בהתאם למצב עם כיוון הנסיעה.

התקנה במדרון (5A): במידה והרכב חונה במדרון, יש להתאים את הכיסא למצב 8-9 בלבד.

קעת ישנן שלוש אפשרויות התקנה לבחירתך:

- התקנה עם כיוון הנסיעה באמצעות לאטש'ים - עמ' 13
- התקנה עם כיוון הנסיעה באמצעות חגורת כתפיים ומותניים - עמ' 15
- התקנה עם כיוון הנסיעה באמצעות חגורת מותניים בלבד - עמ' 16

התקנה עם כיוון הנסיעה מ- 11.4 ק"ג ועד 18 ק"ג - באמצעות לאטש'ים:

אזהרה: אין להתקין בשיטה זו לילד השוקל יותר מ- 18 ק"ג!

אזהרה: בעת התקנה עם לאטש'ים בלבד, יש לוודא שחגורת הבטיחות לא חגורה מאחורי כיסא הבטיחות.

יש לאתר את תאי האחסון של רצועות הלאטש'ים, ולשחרר את הרצועות ממקום איחסון. יש לוודא שרצועת ההתאמה LATCH Adjuster strap (משוך 1) ורצועת ההידוק SuperCinch™ LATCH (משוך 2) מתוחות באורך המקסימלי שלהם.

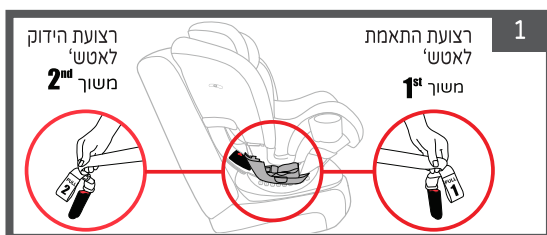

העבר את שני קצוות הרצועות דרך המעבר האדום, המיועד למצב עם כיוון הנסיעה, בשני צידי הכיסא. יש לשים לב ששני תאי הרצועות פתוחים, והרצועות מתוחות לאורכן המירבי.

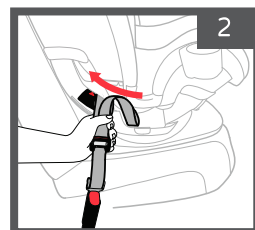

סגור את תאי אחסון הרצועות משני צידי הכיסא.
לתשומת ליבך: יש לוודא שתא אחסון הלאטש'ים תמיד
 סגור למעט כאשר יש צורך לעשות שינוי במעבר הרצועה.

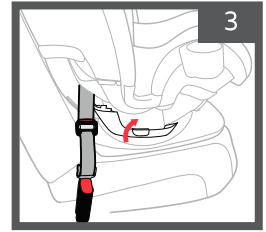

חבר את שני מחברי רצועות הלאטש'ים לעוגני הלאטש'ים
 ברכב עד הישמע "קליק" הנעילה.

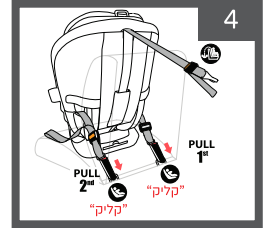

יש למתוח את קצוות
 רצועת ההידוק (2)
 עד למתיחה מלאה
 כדי לאבטח את כיסא
 הבטיחות במקומו.

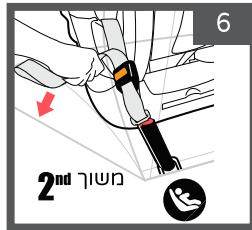

יש למתוח את
 קצוות רצועת
 ההתאמה (1)
 עד למתיחה מלאה.

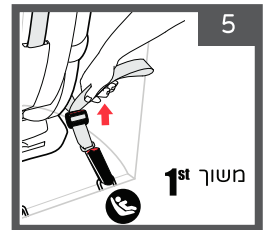

אתר את רצועת העיגון העליונה וחבר אותה לוו העגינה. יש
 להדק את רצועת העיגון העליונה ולוודא שהרצועה מתוחה
 ואינה משוחררת.

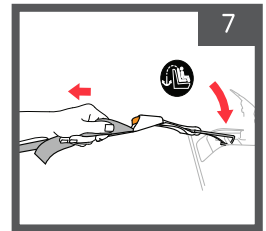

בדוק את עצמך:

- ☑ לפני השימוש תפוס בשני צידי הכיסא קרוב למעברי החגורה במצב **עם כיוון הנסיעה**, משיך את הכיסא ובדוק שמרווח התנועה של מושב הבטיחות אינו עולה על 2.5 ס"מ - מצד לצד, קדימה ואחורה.
- ☑ וודא שהכיסא מותקן עבור מצב **עם כיוון הנסיעה**. יש לבדוק שהכדורית במחווני הכיסא נמצאת באיזור בשימוש **עם כיוון הנסיעה**. במידת הצורך יש לשחרר את רצועות הלאטש'ים ורצועת עיגון עליונה, להתאים ולהדק מחדש את כיסא הבטיחות.
- ☑ יש לבדוק את ההתקנה לפני כל שימוש.

קעת עבור לעמוד 17 - סעיף חגירת הילד באמצעות רצועות הבטיחות של כיסא הבטיחות!

התקנה עם כיוון הנסיעה מ- 11.4 ק"ג ועד 29.5 ק"ג - באמצעות חגורת כתפיים ומותניים:

העבר את חגורת הבטיחות דרך המעבר האדום בצד הכיסא, המשמש במצב עם כיוון הנסיעה. הרם את הריפוד בגב הכיסא ומשוך את חגורת הבטיחות דרך הפתח בצד הכיסא.

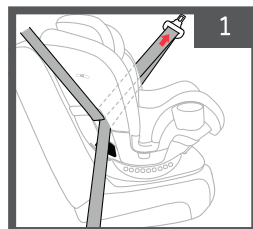

העבר את חגורת הבטיחות לאורך גב הכיסא כמתואר באיור.

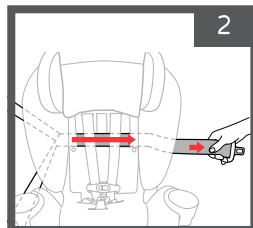

משוך את חגורת הרכב דרך המעבר האדום, עם כיוון הנסיעה, לצד הנגדי בכיסא וחגור אותה, עד הישמע "קליק" הנעילה. החזר את הריפוד למקומו.

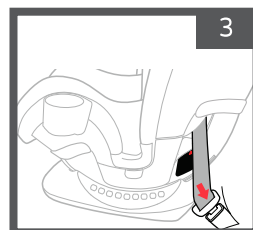

דחוף את הכיסא כלפי מטה (A) ובו זמנית משוך את חגורת הכתפיים (B) כדי להדק את חגורת המותניים.

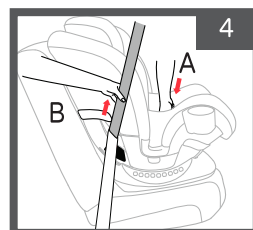

משוך והדק את חגורת הכתפיים, והכנס אותה אל לוחית הנעילה בצד הנגדי לאבזם נעילת החגורה. יש להשתמש תמיד בלוחית הנעילה הנמצאת בצד הנגדי של אבזם הנעילה.

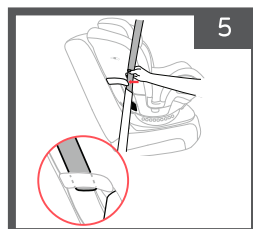

אתר את רצועת העיגון העליונה וחבר אותה לוו העגינה. יש להדק את רצועת העיגון העליונה ולוודא שהרצועה מתוחה ואינה משוחררת.

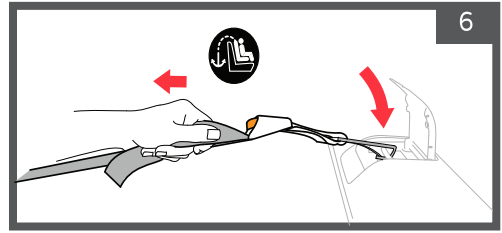

בדוק את עצמך:

- ✓ לפני השימוש תפוס בשני צידי הכיסא קרוב למעברי החגורה במצב **עם כיוון הנסיעה**, משוך את הכיסא ובדוק שמרווח התנועה של מושב הבטיחות אינו עולה על 2.5 ס"מ - מצד לצד, קדימה ואחורה.
- ✓ וודא שהכיסא מותקן עבור מצב **עם כיוון הנסיעה**. יש לבדוק שהכדורית במחונן הכיסא נמצאת באיזור בשימוש **עם כיוון הנסיעה**. במידת הצורך יש לשחרר את חגורת הבטיחות ורצועת עיגון עליונה, להתאים ולהדק מחדש את כיסא הבטיחות.
- ✓ יש לבדוק את ההתקנה לפני כל שימוש.

קעת עבור לעמוד 17 - סעיף חגירת הילד באמצעות רצועות הבטיחות של כיסא הבטיחות!

התקנה עם כיוון הנסיעה מ- 11.4 ק"ג ועד 29.5 ק"ג - באמצעות חגורת מותניים:

העבר את חגורת המותניים דרך המעבר האדום בצד הכיסא, המשמש במצב עם כיוון הנסיעה. הרם את הריפוד בגב הכיסא ומשוך את חגורת הבטיחות דרך הפתח בצד הכיסא.

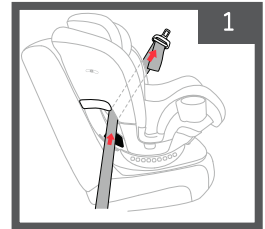

העבר את חגורת הבטיחות לאורך גב הכיסא כמתואר באיור.

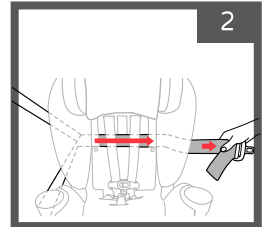

משוך את חגורת הרכב למטה דרך המעבר האדום, עם כיוון הנסיעה, לצד הנגדי בכיסא וחגור אותה, עד הישמע "קליק" הנעילה. החזר את הריפוד למקומו.

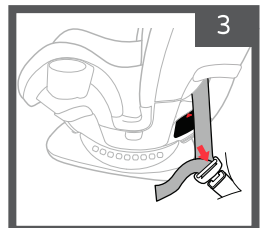

דחוף את הכיסא כלפי מטה (A) ובו זמנית משוך את חגורת המותניים (B) כדי להדק אותה.

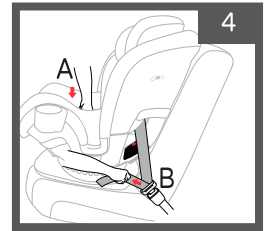

אתר את רצועת העיגון העליונה וחבר אותה לוו העגינה. יש להדק את רצועת העיגון העליונה ולוודא שהרצועה מתוחה ואינה משוחררת.

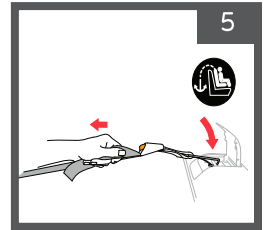

בדוק את עצמך:

- לפני השימוש תפוס בשני צידי הכיסא קרוב למעברי החגורה במצב **עם כיוון הנסיעה**, משוך את הכיסא ובדוק שחגורת הרכב נשארת הדוקה ומרווח התנועה של מושב הבטיחות אינו עולה על 2.5 ס"מ - מצד לצד, קדימה ואחורה.
- וודא שהכיסא מותקן עבור מצב **עם כיוון הנסיעה**. יש לבדוק שהכדורית במחווני הכיסא נמצאת באיזור בשימוש **עם כיוון הנסיעה**. במידת הצורך יש לשחרר את חגורת הבטיחות ורצועת עיגון עליונה, להתאים ולהדק מחדש את כיסא הבטיחות.
- יש לבדוק את ההתקנה לפני כל שימוש.

קעת עבור לעמוד 17 - סעיף חגירת הילד באמצעות רצועות הבטיחות של כיסא הבטיחות!

חגירת הילד באמצעות רצועות הבטיחות של כיסא הבטיחות:

שימוש ממשקל 2.3 ק"ג (גיל לידה) ועד 29.5 ק"ג.

אזהרה: וודא שרצועות הבטיחות אינן רפויות וממוקמות בגובה כתפי הילד.

אזהרה: יש להלביש את הילד בבגדים מתאימים שלא יפריעו לחגירתו ברצועת הבטיחות.

להתאמה מירבית לתינוקות מגיל לידה יש להשתמש בכרית גוף פנימית ובכרית משענת ראש עד למשקל 5 ק"ג. בנוסף, יכול להיות ויהיה צורך להסיר את כיסוי המפשעה וכיסוי הרצועות.

יש לשים לב שרצועת המפשעה אינה ממוקמת מתחת לילד, במידה וכן יש למקמה מחדש. כאשר משנים את כיסא הבטיחות ממצב נגד כיוון הנסיעה למצב עם כיוון הנסיעה יש למקם את רצועות המפשעה בחלקה הקדמי (ראה עמ' 18 - סעיף מיקום רצועת מפשעה).

לתשומת ליבך: אין להשתמש עם מעילים ושמיכות מתחת לרצועות הבטיחות, הם עלולים להוות סכנה בכך שהרצועה לא תהיה מהודקת היטב על ילדך. יש לוודא כי הרצועות מונחות על כתפי הילד, כך שלא יוכל להשען קדימה ואבזם החזה ממוקם בגובה בית השחי, אם יש צורך, הנח שמיכה על ילדך מעל הרצועות.

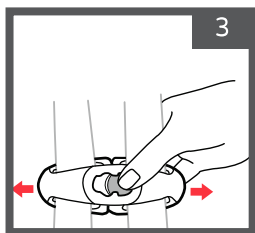

3 פתח את אבזם החזה.
 לחץ על הכפתור במרכז אבזם החזה ומשוך את שני החלקים לכיוון נגדי.

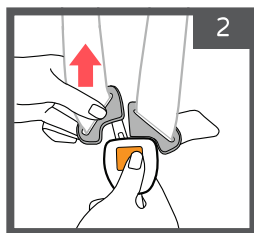

2 פתח את אבזם הרצועות.
 לחץ על הכפתור באבזם הרצועה ומשוך החוצה את שתי הלשוניות.

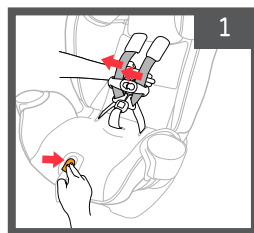

1 שחרר את רצועות הבטיחות.
 לחץ על לחצן שחרור הרצועות בקדמת הכיסא, מתחת לריפוד ומשוך את שתי הרצועות קדימה על מנת להרחיבן.

הושב את ילדך בכיסא הבטיחות כאשר הוא נשען לאחור במלואו. משוך את רצועות הבטיחות מעבר לכתפי הילד ומסביב למותניים. יש לוודא שהרצועות הבטיחות אינן מסובבת או מפותלת.

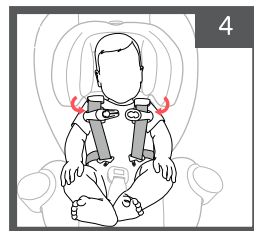

התאם את גובה רצועות הבטיחות על ידי לחיצה על ידית כיווןן משענת הראש, כלפי מעלה או מטה (כמתואר באיור). יש לוודא כי משענת הראש נעולה במצב הנבחר לפני שמהדקים את הרצועות.

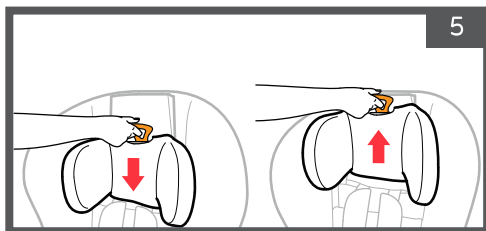

עם כיוון הנסיעה:
 רצועות הכתפיים צריכות להיות בגובה כתפי הילד או מעט מעליהן.

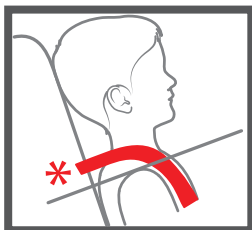

נגד כיוון הנסיעה:
 רצועות הכתפיים צריכות להיות בגובה כתפי הילד או מעט מתחתיהן.

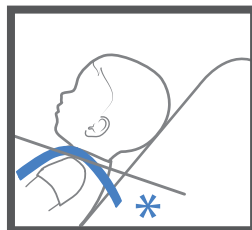

לתשומת ליבך: אם משתמשים במצב הנמוך ביותר של הרצועות, יש לוודא כי ריפוד משענת הגב מקופל מתחת למשענת הראש (5A).

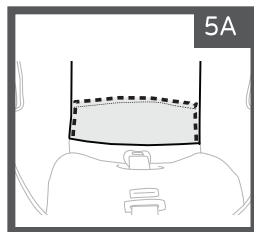

נעילת הרצועות. הכנס את שתי הלשוניות לאבזם הרצועה, עד הישמע "קליק" הנעילה (6A). יש למשוך את שתי הלשוניות על מנת לוודא כי הן נעולות היטב (6B).

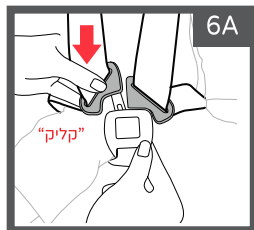
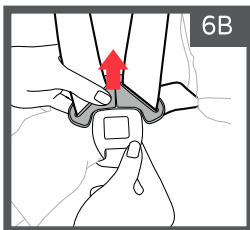

משוך את אבזם החזה וכיסוי הכתפיים מצווארו של ילדך לכיוון אבזם הרצועה. משוך והדק את שתי הרצועות יחד.

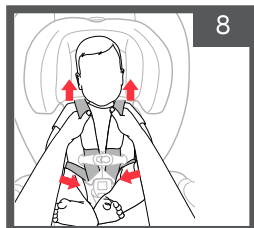

נעילת אבזם החזה. יש להצמיד את שני החלקים ולסגור אותם, עד הישמע "קליק" הנעילה. יש לוודא שהרצועות ישירות ומונחות במרכז כתפי ילדך.

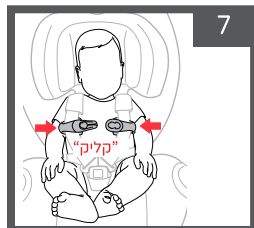

משוך באיטיות את רצועת כיוון הרצועות עד שרצועות הבטיחות מהודקות (9A). במידה ואפשר לצבוט את רצועת הכתף, הרצועה אינה מהודקת ויש למשוך את רצועת הכיוון ולהדק בהתאם (9B).

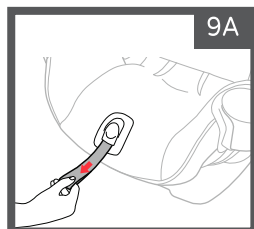
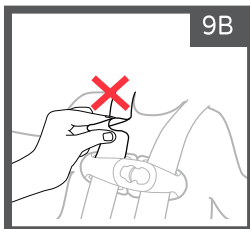

מקם את כיסוי רצועות הכתפיים על כתפי ילדך. מקם את אבזם החזה במרכז החזה של ילדך, בקו בית השחי. **לתשומת ליבך:** יש לוודא כי רצועות הבטיחות מונחות ישר במרכז כתפי הילד, ואינן מסובבות או מפותלות.

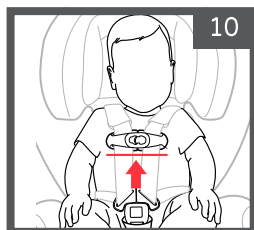

בדוק את עצמך:

- ✓ יש לוודא כי רצועות הבטיחות הדוקות. במידה ואפשר לצבוט את הרצועה היא אינה הדוקה מספיק, יש לשוב ולהדק. בדוק שהרצועות אינן לוחצות על ילדך או גורמות לו לאי נעימות.
 - ✓ כדי לשפר את הושבת תינוקות מגיל לידה בכיסא הבטיחות יש להשתמש בכרית גוף פנימית ובכרית פנימית של משענת ראש. אין להוסיף ריפוד מתחת או מאחורי הילד, יש להשתמש רק בריפוד שסופק על ידי Chicco.
 - ✓ רצועות הבטיחות חייבות להיות מונחות ישר על כתפי הילד, לא מסובבות או מפותלות.
 - ✓ יש לבדוק את גובה רצועות הבטיחות:
- נגד כיוון הנסיעה:** רצועות הכתפיים צריכות להיות **בגובה כתפי הילד או מעט מתחתיהן.**
- עם כיוון הנסיעה:** רצועות הכתפיים צריכות להיות **בגובה כתפי הילד או מעט מעליהן.**
- ✓ מיקום אבזם החזה בעת הנעילה חייב להיות בקו חזה הילד וקו בית השחי. לא מעליו ולא מתחתיו.
 - ✓ יש להלביש את הילד בבגדים מתאימים שלא יפריעו לחגירתו ברצועת הבטיחות.
 - ✓ אין לחגור ילד עם שמיכה. במידת הצורך יש להניח שמיכה על ילדך מעל הרצועות.



אזהרה: יש לוודא שרצועות הבטיחות חגורות באופן בטיחותי על כתפי ילדך. חגירה לא נכונה יכולה לגרום לפציעה או למוות במקרה של עצירה פתאומית או תאונה.

כיסוי רצועת המפשעה:

מקם את כיסוי רצועת המפשעה בחרץ המיועד בריפוד הכיסא על מנת לקבע אותה במקומה.

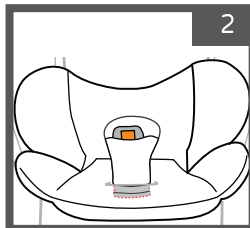

השחל את רצועת האבזם דרך כיסוי הרצועה.

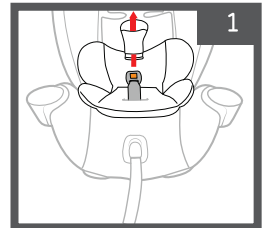

התאמת רצועת המפשעה:

במידה ורצועת המפשעה נמצאת מתחת לילד יש להתאימה מחדש. כאשר מעבירים את הילד ממצב נגד כיוון הנסיעה למצב עם כיוון הנסיעה יש למקם את רצועת המפשעה במנח הקדמי.

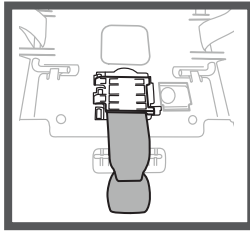

מנח קדמי

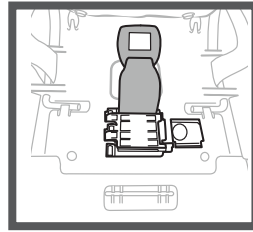

מנח אחורי

פתח את רצועות הבטיחות והסר את כיסוי רצועת המפשעה ואת מחזיקי הכסות. שחרר את 2 הרצועות האלסטיות (1A), משוך את כיסוי המושב בחזית ומשני צידיו, הרם את הכיסוי והוצא דרך רצועת כיוון הרצועות. משוך את הריפוד כלפי גב המושב.

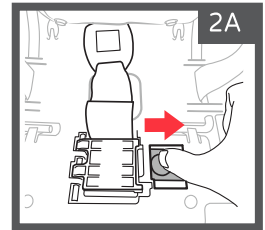
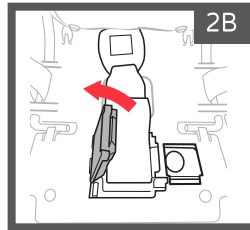
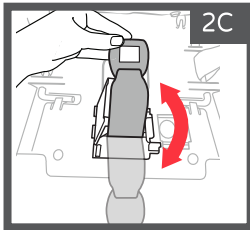
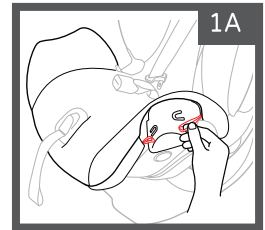
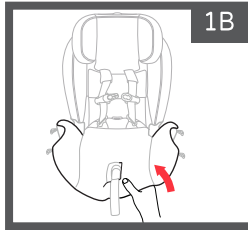

פתח את תא אחסון רצועת המפשעה על ידי החלקת הכפתור הכתום במנעול רצועת המפשעה תוך כדי משיכת הרצועות (2A, 2B), ואז משוך את רצועת המפשעה קדימה או אחורה, למצב הרצוי (2C).

כדי לסגור את רצועת המפשעה, יש לדחוף כלפי מטה את המכסה (3) עד הישמע "קליק" הנעילה. יש לוודא שתא אחסון הרצועה נעול, על ידי משיכת הרצועה. **קעת ניתן להחזיר את הריפוד.**

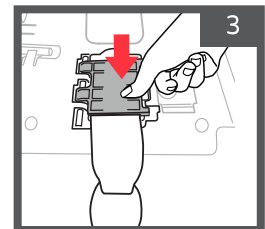

כרית גוף פנימית לתינוק מגיל לידה ועד 5 ק"ג:

אזהרה: יש להשתמש בכרית גוף הפנימית לתינוקות ממשקל 2.3 ק"ג עד 5 ק"ג בלבד.

אזהרה: כרית משענת הראש חייבת להיות ממוקמת בכיסא עבור תינוקות מגיל לידה.

אזהרה: אין להשתמש בשום תוספת או כרית אחרת מלבד זאת שסופקה על היצרן/יבואן.

יש לדחוף את הכרית הפנימית בחוזקה לכיוון הכיסא על מנת לוודא שהיא ממוקמת במקומה.

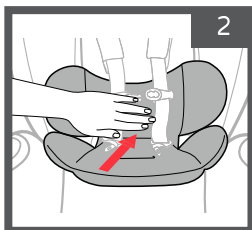

משוך את שתי רצועות הבטיחות לעבר צידי כרית הגוף הפנימית.

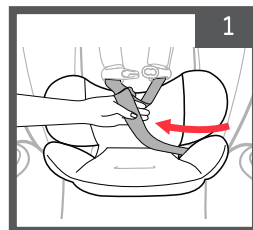

הרם את הכרית הפנימית ומשוך את רצועת המפשעה דרך החריץ (3A). השחל את אבזם המפשעה דרך החריץ של הכרית הפנימית ורפידות מפשעה (3B). יש לוודא כי הריפוד תחוב מתחת לחריץ בריפוד.

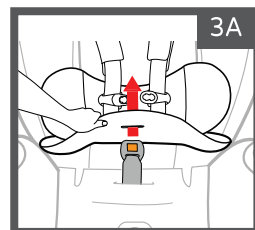
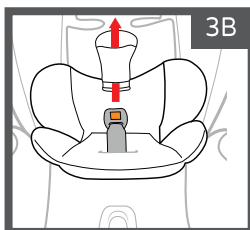

כרית ראש פנימית:

לפני השימוש יש לוודא שהכרית ממוקמת במקומה.

קפל את חלקי הצד של כרית משענת הראש והכנס את שתי הכנפיים לכיסים במשענת הראש (כמתואר באיור).

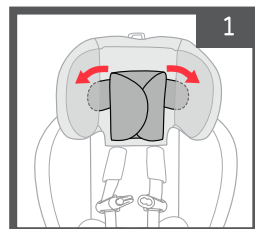

להסרה: יש לחזור על אותן פעולות כמו בסעיף 1, בסדר הפוך.

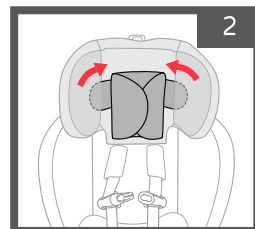

אזהרה: יש לוודא כי רצועות הלאטש'ים ורצועת עיגון עליונה מאוחסנות במקומן, כאשר אינן בשימוש.

אחסון רצועות הלאטש'ים: יש לאחסן את הרצועות כאשר אינן בשימוש. אחסן אותן בתאים הממוקמים בשני צידי הכיסא. יש לוודא שתא האחסון סגור היטב. יש לקפל את רצועת ההידוק (SuperCinch™ LATCH) כמתואר באיור 1A.

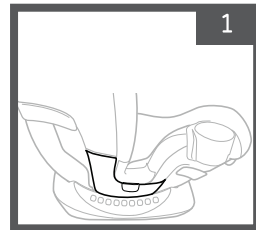
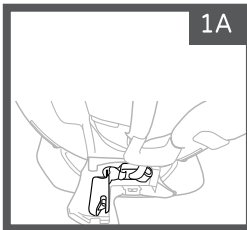

אחסון רצועת עיגון עליונה: יש לאחסן את רצועת העיגון העליונה כאשר אינה בשימוש. יש לחבר אותה לוו בתא האחסון בגב הכיסא ולהדק אותה. יש לוודא שתא האחסון סגור היטב.

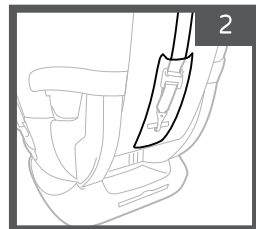

דגשים לגבי התקנה במצב בוסטר מ- 18 ק"ג ועד 45.3 ק"ג:

שימוש מ- 18 ק"ג עד 45.3 ק"ג | מינימום גיל 4 | לילד בגובה 97-145 ס"מ

אזהרה: בהתקנה במצב בוסטר יש לוודא כי הילד עומד

בכל דרישות הגיל והמשקל המצויינות במדריך זה.

אזהרה: בעת שימוש במצב בוסטר יש לוודא כי רצועות הבטיחות ורצועת המפשעה מאוחסנות היטב במקומן.

הכנת הבוסטר:

הסר את כרית הגוף הפנימית וכרית משענת הראש הפנימית. לחץ על לחצן שחרור הרצועות והרחב את שתי רצועות הבטיחות עד למקסימום. פתח את אבזם החזה ואבזם הרצועה.

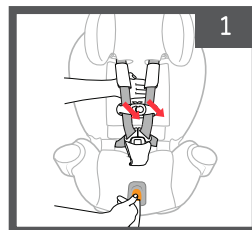

פתח את שני האבזמים בחלק התחתון של משענת הגב ומשוך קדימה.

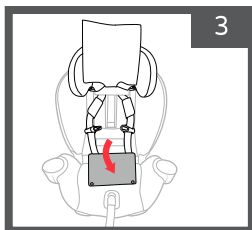

הרם את החלק העליון של ריפוד משענת גב הכיסא.

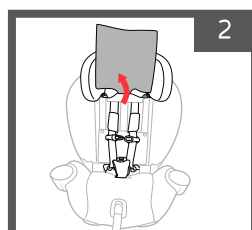

סגור את אבזם החזה והחלק אותו למטה לכיוון לשונות אבזם הרצועה, הכנס את אבזם החזה והלשוניות לתוך תא האחסון בתחתית המושב.

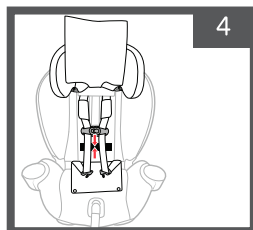

5 הסר את כיסוי הרצועות ואחסן אותם לשימוש חוזר.

6 הסר את רצועות המפשעה (ראה עמ' 18)

הסר את רצועת המפשעה מהחריץ ומשוך כלפי חוץ את הריפוד על מנת לאתר את תא אחסון רצועת המפשעה.

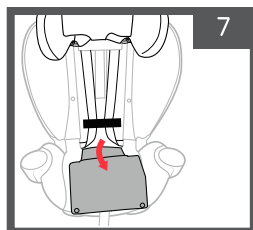

כעת יש לאחסן את רצועת המפשעה יש להניח את רצועת המפשעה בתא האחסון כאשר כפתור השחרור פונה כלפי מעלה (8A).

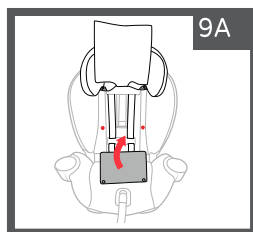
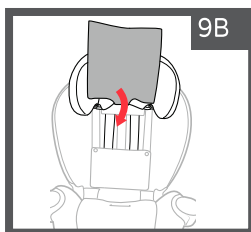
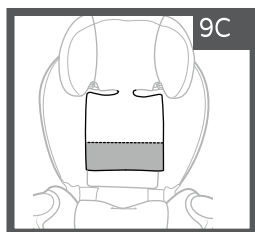
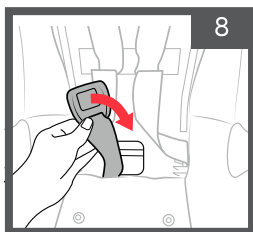
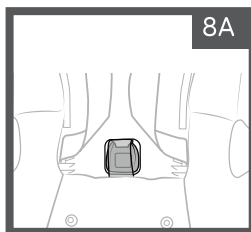

על מנת לחבר מחדש את הריפוד הפנימי של מושב משענת הגב יש לחזור על שלבי הכנת הבוסטר 2-3 בעמ' 20 בסדר הפוך. אם משענת הראש / גובה הרצועות נמצאת במנח גבוה, יש לוודא כי מערכת ריפוד הגב ישרה ופתוחה במלואה.

התקנה במצב בוסטר מ- 18 ק"ג ועד 45.3 ק"ג:

יש לוודא שהרכב חונה במישור בעת התקנת הבוסטר.

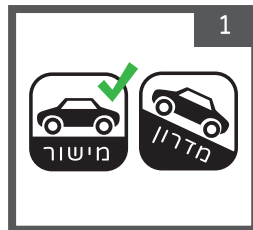

הנח את הבוסטר על מושב הרכב, וודא כי בסיס המושב נמצא במקביל למושב הרכב.

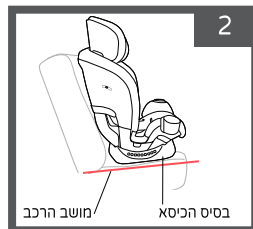

בדוק כי משענת הראש של מושב הרכב אינה מפריעה למשענת הראש של הבוסטר ואינה דוחפת אותה קדימה. אם משענת הראש של מושב הרכב מפריעה, יש להרים אותה או לבחור מיקום ישיבה אחר לבוסטר.

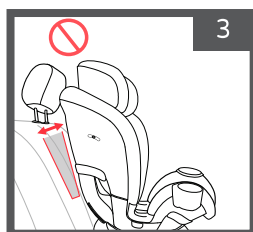

יש לוודא שהבוסטר אינו חוסם את חגורת הבטיחות של הרכב. **התקנה במישור:** יש לאתר את מחוון הכיסא ולהטות את הכיסא לכל מצב בו הכדורית בין קווי הסימון במצב בוסטר באיזור הכתום - עם כיוון הנסיעה. **התקנה במדרון:** במידה והרכב חונה במדרון, יש להתאים את הכיסא למצב 8-9 בלבד.

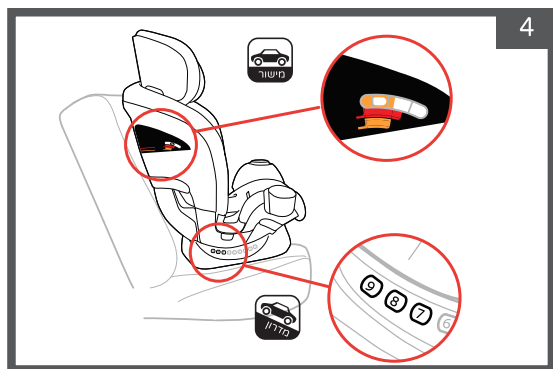

באפשרותך לאבטח את התקנת הבוסטר במקביל גם באמצעות לאטש'ים ורצועת עיגון עליונה. יש לוודא תמיד כי הילד חגור באמצעות חגורת הבטיחות של הרכב! יש לוודא לפני שימוש כי מחברי הלאטש'ים אינם מפריעים לחגורת הבטיחות של הרכב. במידה ומחברי הלאטש'ים מפריעים, או במיקום הכיסא אין עוגן למחברי הלאטש'ים יש לאחסן אותם ואת רצועת העיגון.

אזהרה: רצועות הלאטש'ים נועדו לשימוש ביחד עם חגורת הרכב במצב בוסטר בלבד. יש לוודא שמניחים את הבוסטר בין עוגני הלאטש'ים במושב הרכב.

במידה ואינך משתמש בלאטש'ים עבור לסעיף חגירת הילד בחגורת בטיחות של הרכב - עמ' 26

אם אתה משתמש בלאטש'ים, יש לאתר את תאי האחסון ולהסיר את הרצועות ממקום אחסונן. חבר את הרצועות לעוגני הלאטש'ים הנמוכים ברכב.

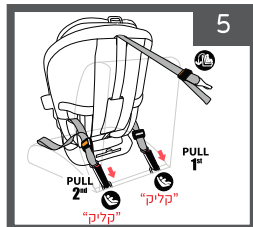

יש למתוח את קצוות רצועת ההידוק (2) עד למתיחה מלאה כדי לאבטח את כיסא הבטיחות במקומו.

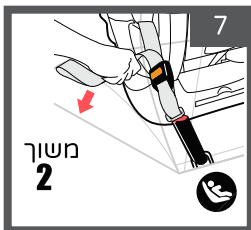

יש למתוח את קצוות רצועת ההתאמה (1) עד למתיחה מלאה.

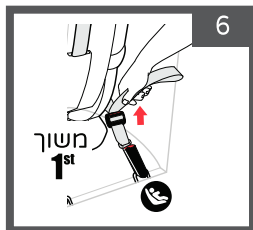

יש לחבר את רצועת העיגון העליונה, ולהדק אותה.

במידה והבוסטר מאובטח רק על ידי חגורת הבטיחות של הרכב, יש לוודא כי הוא מאובטח גם כאשר לא יושבים בו.

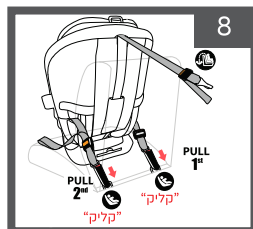

חגירת הילד במצב בוסטר באמצעות חגורות הבטיחות של הרכב:

לשימוש מ- 18 ק"ג עד 45.3 ק"ג | מינימום גיל 4 | לילד בגובה 97-145 ס"מ

הושב את ילדך במושב הבוסטר, כשגבו צמוד עד כמה שאפשר למשענת גב הבוסטר.

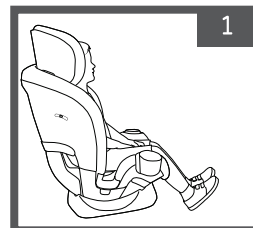
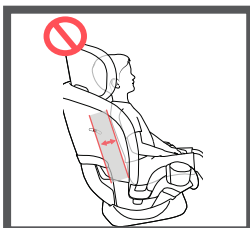

יש לוודא כי מעברי חגורת הבטיחות ממוקמים בגובה כתפי הילד או מעט מעליהן.
במידה ולא, יש לכוון את המשענת הראש לגובה הרצוי.

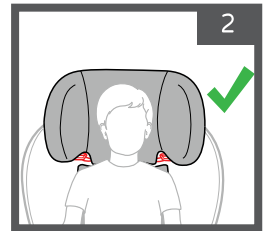

חגור את חגורת הבטיחות.

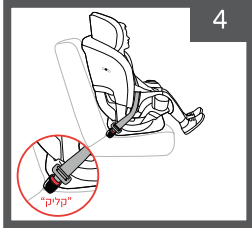

העבר את חגורת הבטיחות על גופו של ילדך. יש לוודא כי חגורת הכתפיים מהודקת, ועוברת באופן אלכסוני על חזהו. יש לוודא כי חגורת המותניים ממוקמת על מותני הילד, מתחת לגובה הירכיים.

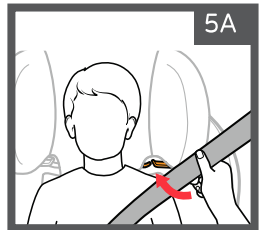
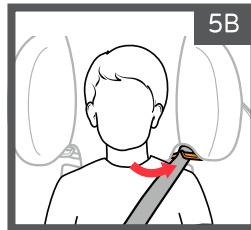
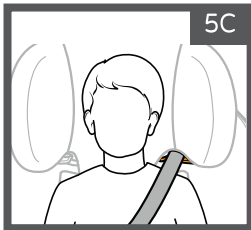
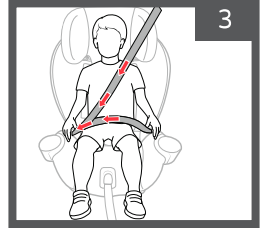

העבר את חגורת הבטיחות בין משענת הראש וצד משענת גב הבוסטר (5A). הרכב דרך מעבר החגורה (מסומן בכתום) בתחתית משענת הראש (5B). יש לוודא כי חגורת הבטיחות מונחת ישר, לא מסובבת או מפותלת (5C).

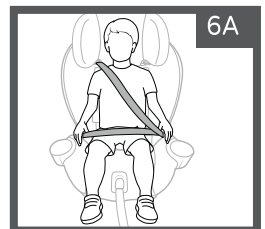
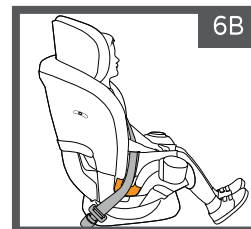
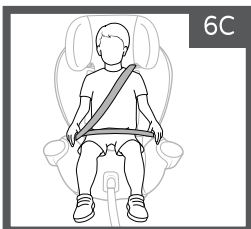

יש לוודא שהילד מאובטח כראוי, כמתואר באיור.

במידה וחגורת הכתפיים אינה מונחת באופן הנכון יש להוריד או להרים את משענת הראש של הבוסטר כך שהיא תתאים לגובה ילדכם, אוזני ילדכם לא יעברו את הנקודה הגבוהה ביותר של משענת גב הבוסטר.

אזהרה: יש להשתמש תמיד בחגורת כתפיים ומותניים!
אזהרה: יש לוודא כי חגורות הבטיחות ישרות ואינן מסובבות, וישובות באופן נוח ובטיחותי על גוף ילדכם.

אזהרה: אין להשתמש במעילים ושמיכות מתחת לחגורת הבטיחות, אין להניח דבר בין הילד לבין הבוסטר, הדברים עלולים להפריע לחגירה נכונה, בכך שחגורת הבטיחות לא תהיה מהודקת היטב על ילדך ולהוות סכנה במקרה של תאונה. אם יש צורך, הנח שמיכה על ילדך מעל חגורת הבטיחות.



בדוק את עצמך:

- ✓ יש לוודא כי חגורת הבטיחות הדוקה ולא מסובבת.
- ✓ יש לוודא כי חגורת הבטיחות עוברת דרך מעבר חגורה (מסומן בכתום).
- ✓ יש לוודא שהילד יושב יציב בבוסטר, ואינו מחליק מהבוסטר קדימה או אחורה.
- ✓ יש להשתמש בבוסטר ובחגורת הבטיחות רק לפי הוראות שימוש במדריך זה, אין להשתמש באופן אחר מהמוצג במדריך זה.
- ✓ יש לאבטח את מושב הבוסטר במקומו גם כאשר לא יושבים בו, בעזרת חגורת הבטיחות או בעזרת הלאטשים, על מנת למנוע פגיעה ופציעה בעת עצירה פתאומית או תאונה.
- ✓ **לתשומת ליבך: הלאטשים מיועדים אך ורק לקיבוע הבוסטר ומעניקים לו יציבות ועגינה נוספת. הם אינם מהווים מנגנון בטיחות עבור ילדכם בתוך הבוסטר. על מנת לאבטח את ילדכם בתוך הבוסטר יש תמיד להשתמש בחגורות הבטיחות של הרכב.**

מעבר מבוסטר חזרה לכיסא בטיחות:

פרק זה מתייחס כיצד להחזיר את כיסא מהבטיחות ממצב בוסטר חזרה למצב כיסא בטיחות.

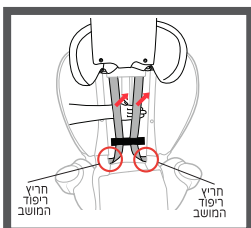

1. הרם את החלק העליון של ריפוד הגב, ופתח את שני האבזמים בחלק התחתון של ריפוד משענת הגב ומשוך כלפי חוץ.
2. הרם את רצועות הבטיחות והרם את אבזם החזה ולשונות האבזם.
3. הוצא את רצועות המפשעה מתא האחסון.

הכנס את רצועות המפשעה לחריץ הייעודי בריפוד. יש לוודא כי רצועות הבטיחות עוברות בתוך החריץ המיועד בריפוד המושב. מקם את הריפוד חזרה במקומו וחבר את שני האבזמים בחלק התחתון של ריפוד למשענת הגב. משוך את החלק העליון של הריפוד כלפי מטה מתחת לרצועות הבטיחות. חבר מחדש את כיסוי הרצועות וכיסוי רצועת המפשעה.
 לחיבור משענת ראש פנימית ראה עמ' 22.
 לחיבור ריפוד פנימי ראה עמ' 22.

ניקוי והסרת ריפוד מושב הבטיחות:

הסרת כיסוי רצועות הכתפיים.

יש לפתוח את הסקוצ'ים ולהסירן (כמתואר באיור).

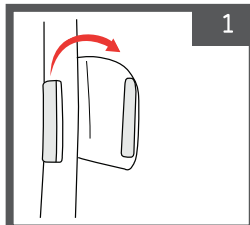

החזרת כיסוי רצועות הכתפיים.

חבר מחדש את הריפוד מסביב לרצועות (A) וסגור אותן (B) יש לוודא שהן מונחות כמתואר באיור (C).

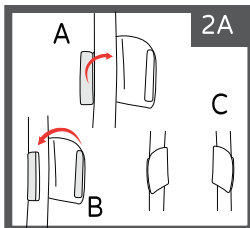

הסרת כיסוי רצועת המפשעה:

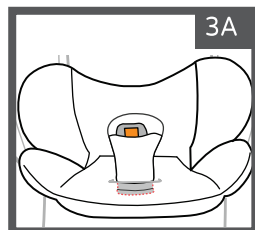
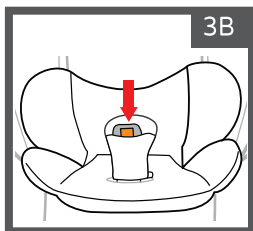
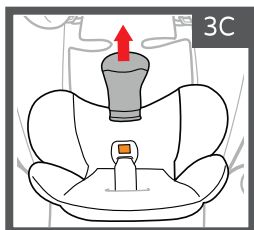

הסרת ריפוד רצועת המפשעה.

אתר את כיסוי רצועת המפשעה ומשוך אותה דרך הפתח בריפוד המושב (3A). משוך את האבזם כלפי מטה דרך כיסוי רצועת המפשעה (3B), והסר את כיסוי רצועת המפשעה (3C).

אזהרה: אין להשתמש בכיסא בטיחות כאשר רצועת המפשעה אינה מותקנת, אלא במצב בוסטר.

אזהרה: אין להשתמש במושב הבטיחות במידה וחלק מרצועות הבטיחות פגום/ חסר.

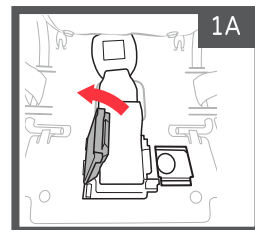
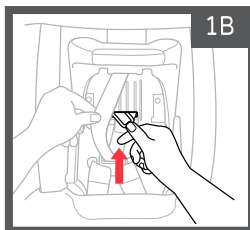
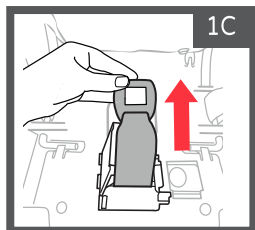

משוך את הכיסא והבא אותו למצב שכיבה הנמוך ביותר - מצב 1.
 החלק את הרצועה לימין ופתח את תא האחסון (1A).
 סובב מעט את לוחית המתכת בחלק התחתון של הכיסא כדי להוציאה מחריץ הרצועה (1B),
 משוך את הלוחית דרך החריץ עד להוצאת רצועת המפשעה החוצה (1C).
 להחזרת הרצועה יש לחזור על הפעולות בסדר ההפוך ויש לוודא שהיא מותקנת כראוי.

מחזיק כוסות:

אזהרה: אין להשתמש במחזיק הכוסות כדי להחזיק נזל חם.
 יש להשתמש במיכלי פלסטיק בלבד, לא זכוכית או מתכת.
 אין להניח חפצים חדים בתוך מחזיק הכוסות, הדבר עלול לגרום לפגיעה או בפציעה בעת תאונה.

לחיבור מחזיק הכוסות: יש להתאים כל כוס לצד שלה לפי הסימון L - R. מקם את הכוס והחלק אותה למקומה עד הישמע "קליק" הנעילה.

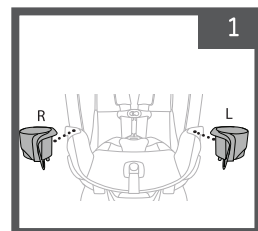
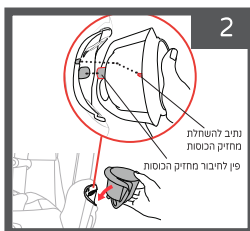

להסרת מחזיק הכוסות, יש ללחוץ על הכפתור הממוקם בתחתית המחזיק ולהרים אותו.

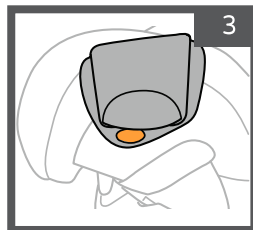

הוראות ניקיון:

אזהרה: בניקוי האבזם, חלקי הפלסטיק והרצועות אין להשתמש

בסבון, חומרי הלבנה או כל חומר ניקוי אחר.

אזהרה: אין להשתמש במושב הבטיחות ללא ריפוד.

- ריפוד - ניתן לכבס במכונת כביסה, במים קרים ובתוכנית עדינה. אין לייבש במיבש כביסה, אין להשתמש בחומרי הלבנה. יש לתלות לייבוש.
- כיסוי רצועות כתפיים - כביסה ביד בעזרת סבון עדין ומים. יש לתלות לייבוש.
- חלקי הפלסטיק - ניתן לנקות בעזרת מטלית לחה וסבון עדין ולייבש היטב. אין להשתמש בחומרי הלבנה.
- רצועות הבטיחות - ניתן לנקות בעזרת מטלית לחה וסבון עדין. אין להשתמש בחומרי הלבנה. יש לוודא שהרצועות יבשות לחלוטין לפני השימוש. אם הרצועות מלוכלכות מאוד או בלויות, חייבים להחליפן.
- רצועות לאטש'ים - לא ניתן להסירן, יש לנקות עם ספוג ומים חמימים.
- מחזיק כוסות - ניתן לשטוף במדיח כלים במדף העליון.
- אבזם ועוגני לאטש'ים - יש לנקות עם ספוג ומים חמימים, במידה והצטברה פסולת בתוך האבזם יש להשרות אותו בתוך כוס עם מים חמים. יש לייבש במקום מוצל.

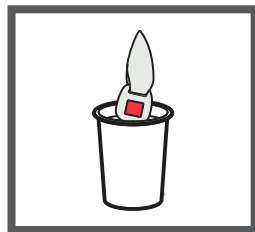

שימוש במטוסים:

כיסא בטיחות מדגם זה מתאים לשימוש במטוסים, אך יש להיוועץ בחברת התעופה. השימוש במושב מטוס הפונה לכיוון הנסיעה בלבד, יש להתקין את כיסא הבטיחות באותו האופן שיש להתקינו ברכב עם כיוון הנסיעה, באמצעות חגורת המותניים בלבד. **חובה לחגור את הילד עם רצועות הבטיחות של הכיסא לשימוש במצב כיסא הבטיחות עם כיוון הנסיעה.** כיסא בטיחות זה אינו מאושר לשימוש במטוסים במצב התקנה נגד כיוון הנסיעה.





كرسي السلامة OneFit

تعليمات للاستخدام والعلاج

امسح الرمز ضوئيًا
وقم بزيارة صفحة المنتج على موقع
الإلكتروني لمشاهدة مقاطع Chicco Israel
فيديو تعليمية مفصلة باللغة العبرية ومزيد من
المعلومات حول مقعد الأمان.

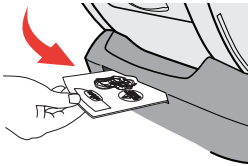
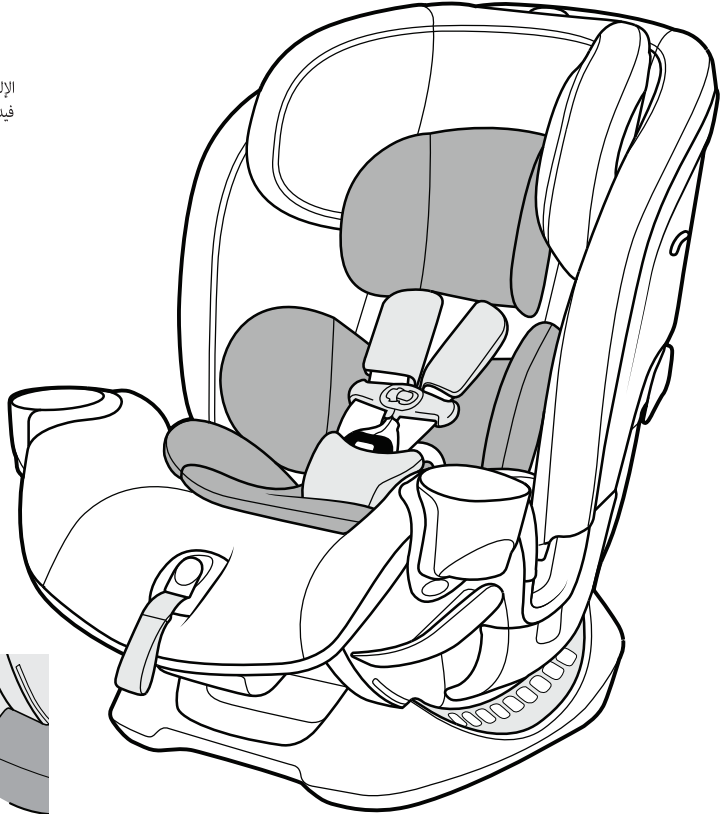

تسويق بواسطة **دافرون**

الصانع: Chicco Artsana S.P.A , الصين.

اسم الموديل: OneFit

المستورد: دافرون للاستيراد والتصدير المحدودة ، المنطقة الصناعية جولس

تاجر معتمد: 511345241 هاتف: 04-9966333 www.davron.co.il

هام: احتفظ بها للاستخدام في المستقبل قراءة بعناية!

يرجى قراءة التعليمات التالية بعناية قبل استخدام ،
واحتفظ بها كمرجع في المستقبل.
ال فشل في الامتثال لهذه الأحكام قد يعرض الطفل للخطر.

تحذير: مقعد الأمان هذا مخصص للأطفال منذ الولادة (وزن 2.3

كجم) حتى 45.3 كجم أو حتى ارتفاع 145 سم.

من 2.3 كجم إلى 18 كجم - التثبيت بعكس اتجاه السير

من 11.4 كجم إلى 29.5 كجم - التثبيت مع اتجاه السفر

من 18 كجم إلى 45.3 كجم - التثبيت في وضع التعزيز

تحذير: يجب إزالة جميع العبوات البلاستيكية لمنع الاختناق.

تحذير: لا تترك الطفل دون رقابة.

تحذير: عند تجميع / ضبط المنتج ، تأكد من أن الأجزاء المتحركة لا

تتلامس مع الطفل.

تحذير: لا تجلس أكثر من طفل على المقعد.

تحذير: لا تضع مقعد السيارة في مقعد السيارة بوسادة هوائية نشطة.

تحذير: لا تستعمل كرسي الأمان في حالة تلف / فقدان أحد أجزائه.

تحذير: لا تستعمل كرسي الأمان عندما تكون أحزمة الأمان غير صحيحة

أو ممزقة أو مفقودة.

تحذير: لا تقم بإضافة ملحقات مقاعد الأمان التي لم يتم اعتمادها من

قبل الشركة المصنعة أو الموزع.

تحذير: لا تقم بإجراء أي تغييرات على مقعد الأمان أو أحزمة الأمان أو

أي مكون آخر لمقعد الأمان.

تحذير: لا تستعمل كرسي الأمان بدون التنجيد ولا تستبدله بفرش لم

يوافق عليه المصنع أو الموزع.

تحذير: تأكد من أن الطفل لا يلعب بإبزيم حزام الأمان لمنعه من الفتح.
تحذير: تأكد من عدم وجود أشياء / أشياء مفكوكة بين مقعد السيارة ومقعد السيارة.

تحذير: تأكد من تثبيت الطفل في مقعد الأمان في جميع الأوقات.

تحذير: تأكد من جلوس جميع الركاب أثناء القيادة.

تحذير: تأكد من أن أجزاء مقعد السيارة أو أحزمة المقاعد ليست محاصرة في باب السيارة أو تحت مقعد قابل للطي. إذا كانت السيارة بها مقعد قابل للطي ، فتأكد من عدم طيها وإحكام تثبيتها في مكانها.

تحذير: تأكد دائماً من أن الإبزيم مغلق بإحكام. إذا لم يكن الإبزيم مغلقاً ، فقد يصاب الطفل.

تحذير: وفقاً لإحصائيات الحوادث ، يكون الأطفال في المقاعد الخلفية للسيارة أكثر أماناً من المقاعد الأمامية.

تحذير: لا تجلس طفلك في مقعد السيارة دون تثبيته بمقعد السيارة.

تحذير: لا تسمح للأطفال باللعب بالقرب من مقعد السيارة أو داخله.

تحذير: يلزم استبدال مقعد الأمان بمقعد جديد في حالة تعرض المركبة لحادث من أي نوع.

تحذير: لا تنقل مقعد الأمان لأي شخص آخر دون التأكد من قراءة التعليمات بعناية.

تحذير: لا تستخدم مواد تنجيد مقاعد الشركة المصنعة الأخرى في هذا الكرسي.

تحذير: قد يؤدي تثبيت مقعد الأمان في الوضع الخاطئ إلى زيادة خطر التعرض لإصابة خطيرة!

تحذير: عدم ضبط أبعاد جسم طفلك على مقعد السيارة يمكن أن يؤدي إلى إصابة خطيرة في حالة وقوع حادث.

تحذير: يجب تثبيت مقعد الأمان في مقعد السيارة المواجه لاتجاه السير.

تحذير: لا تقم بتثبيت مقعد الأمان في مقعد السيارة المواجه لاتجاه السير أو بجواره.

تحذير: بعد أن تكون في الشمس ، تأكد من أن الأجزاء البلاستيكية

والمعدنية ليست ساخنة جدًا وبعد ذلك فقط اجلس الطفل في المقعد.

تحذير: لا تستخدم مقعد الأمان هذا خارج السيارة وخارج الاستخدام المقصود وفقًا لهذا الدليل.

تحذير: لا تترك أشياء مفكوكة في السيارة. أثناء الكبح أو وقوع حادث ، سيتم تحرير هذه الأشياء مما يعرض ركاب السيارة للخطر.

تحذير: تأكد من تثبيت مقعد السيارة بمقعد السيارة باستخدام حزام مقعد السيارة أو نظام المزلاج ، حتى لو لم يكن الطفل في المقعد. قد يتم إلقاء المقعد غير المثبت وإصابة الركاب في حالة حدوث انعطاف حاد أو توقف مفاجئ أو حادث.

تحذير: في حالة وقوع حادث ، يمكن تحرير الطفل بسرعة من خلال فتح الإبزيم.

تحذير: لا تضع أشياء ثقيلة على مقعد الأمان أثناء تخزينه.

تحذير: لا يمكن استخدام هذا المنتج إلا على متن طائرة مع وجود أحزمة أمان مثبتة في المقعد! لا تستخدم المقعد في الطائرة كمعزز!

تحذير: وفقًا لتوصية الشركة المصنعة ، سيتم استخدام مقعد الأمان هذا لمدة تصل إلى 10 سنوات من التاريخ المشار إليه فيه. هذه التوصية غير صالحة إذا كانت السيارة متورطة في حادث ، وفي هذه الحالة يجب استبدال مقعد الأمان بمقعد آخر.

تحذير: لا تستخدم مقعد أمان مستعمل دون معرفة استخدامه السابق.

دليل مقعد الأمان:

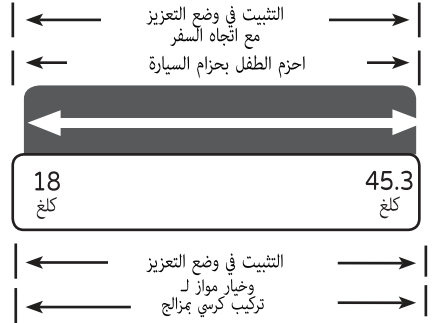
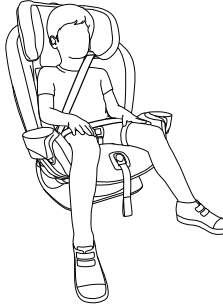
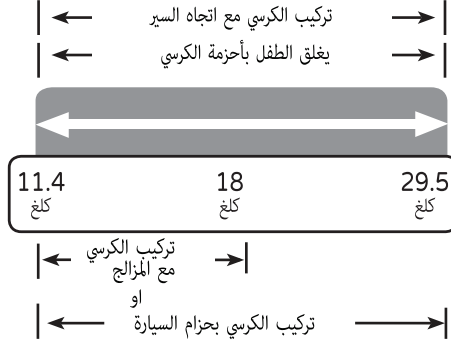
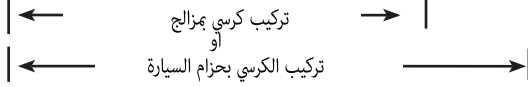

مقعد الأمان مناسب للأطفال من سن الولادة حتى سن 10 سنوات.
الوزن 2.3 كجم ويصل إلى 45.3 كجم | أقصى ارتفاع 145 سم.

حسب توصيات أكاديمية طب الأطفال: * يجب أن يجلس الرضيع حتى سن الثانية بعكس اتجاه السفر، أو حتى يصل إلى أقصى ارتفاع ووزن مخصصين للجلوس عكس اتجاه السفر.
بالنسبة للخدج والرضع ناقصي الوزن عند الولادة، يجب استشارة الطبيب قبل استخدام مقعد السيارة.

هيكل كرسي السلامة:

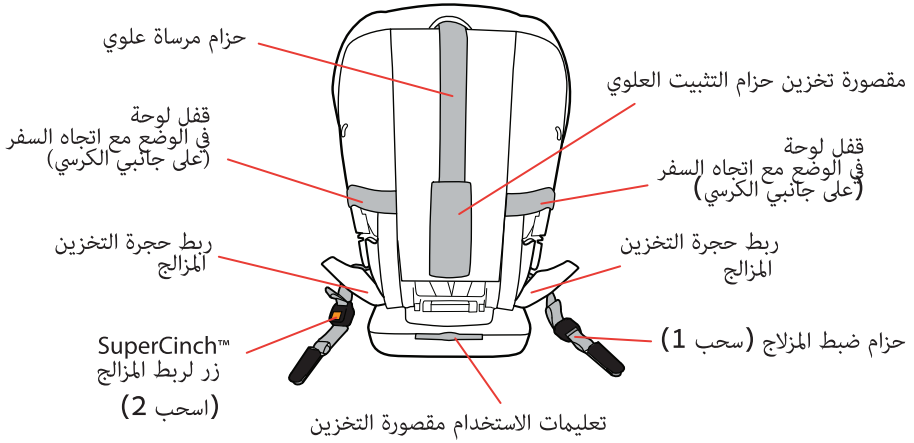
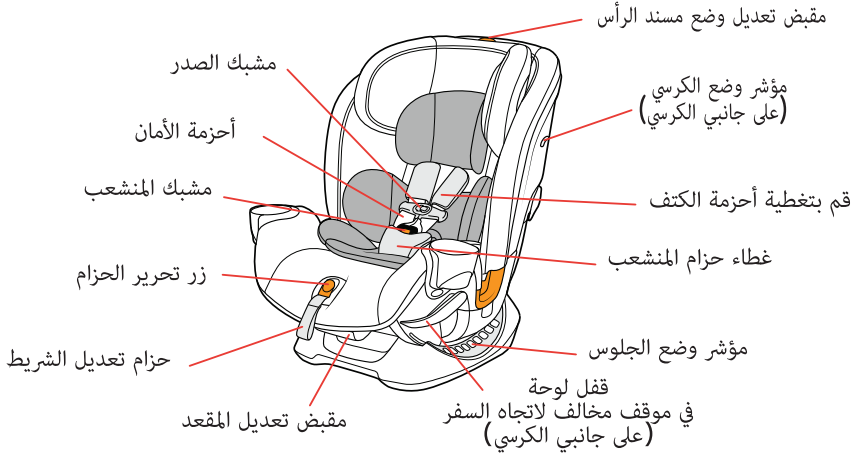

حزام مرساة علوي:

- A. حزام مرساة علوي
 B. زر تعديل حزام التثبيت العلوي
 C. ربط حزام مرساة العلوي

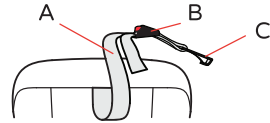

المزلاج:

- D. حزام ضبط المزلاج (السحب الأول)
 E. زر إحكام شريط المزلاج (اسحب اثنين)
 F. الشريط المزلاج
 G. موصل حزام المزلاج

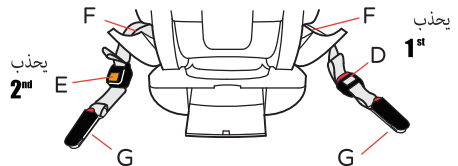

وسادة داخلية ، مسند رأس

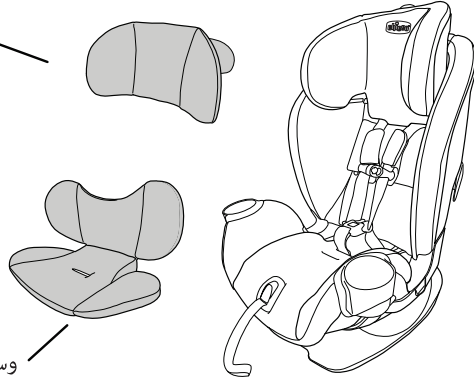

وسادة الجسم الداخلية منذ الولادة

موقع مقعد السيارة الآمن:

لا تهم بتثبيت مقعد الأمان في الأماكن المحددة.

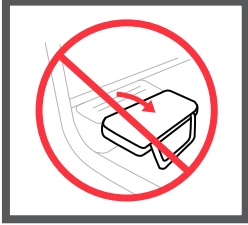

لا تضع الكرسي في مقعد سيارة به مسند ظهر قابل للطي.



وسادة هوائية نشطة.

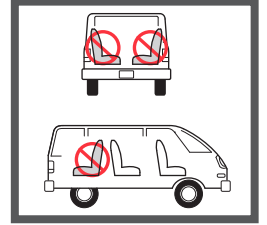

مقعد السيارة عكس اتجاه السير.

تأكد من أن المقعد لا يغطي حزام أمان السيارة.
تأكد من أن قاعدة مقعد الأمان لا تتجاوز 7.6 سم بعد نهاية مقعد السيارة.

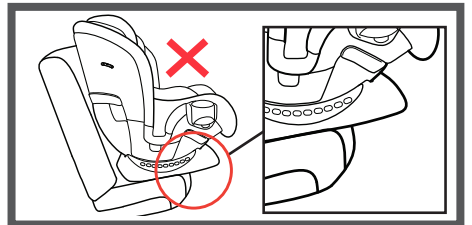

في وضع التعزيز ، يجب ارتداء حزام الأمان بثلاث نقاط ربط (أكتاف + خصر).
لا تستخدم حزام الخصر فقط.

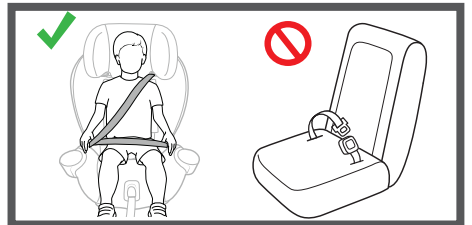

تركيب مقابل اتجاه السفر للأطفال من وزن 2.3 كجم الى 18 كجم | أقصى ارتفاع 109 سم.
الوسادة الداخلية للأطفال منذ الولادة: للاستعمال من وزن 2.3 كيلو جرام حتى 5 كيلو جرام

تحذير: يجب تخزين حزام التثبيت العلوي مع مقعد الأمان في الاتجاه المعاكس للسير.

تحذير: للأطفال الخدج والرضع ناقصي الوزن عند الولادة ، استشر الطبيب قبل استخدام مقعد السيارة.

تحذير: حتى سن عام واحد ، يجب أن يكون مقعد الأمان في الاتجاه المعاكس للسفر.

تحذير: تأكد من إمالة مقعد الأمان بشكل صحيح حتى لا يسقط رأس طفلك للأمام. قد يواجه الأطفال صعوبة في التنفس أثناء الجلوس وهذا يمكن أن يزيد من خطر التعرض لإصابة خطيرة أو الوفاة.

يرجى الملاحظة:

عند التثبيت عكس اتجاه الحركة ، تأكد من أن أحزمة الكتف تقع على ارتفاع أكتاف الطفل أو تحتها قليلاً.



تأكد من وقوف السيارة في السهل عند تثبيت مقعد الأمان.



اضغط على مقبض ضبط المقعد (2A) ، أسفل الكرسي ،
واسحب الكرسي إلى أدنى موضع إمالة (2B). إذا كان
الكرسي بحاجة إلى التغيير بعد التثبيت ، فافرج عنه واضبطه
على الوضع الجديد وكرر خطوات التثبيت.

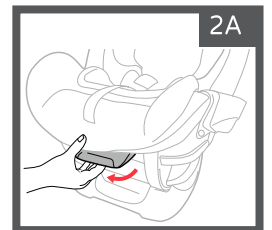
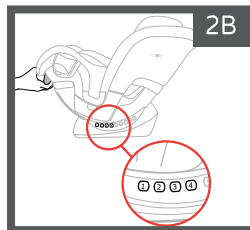

ضع مقعد الأمان على مقعد السيارة عكس اتجاه السير وتأكد من أن المقعد يلامس ظهر المقعد. تأكد من أن المقعد لا يغطي حزام مقعد السيارة (3). تأكد من أن قاعدة مقعد الأمان لا تتجاوز 7.6 سم من حافة مقعد السيارة.

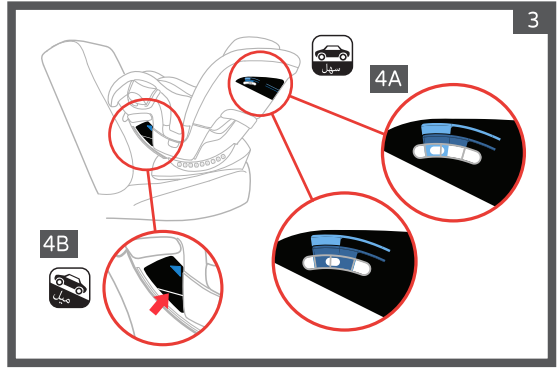

التثبيت على الوضع (4A): حدد موقع مؤشر الكرسي وقم بإمالة الكرسي إلى أي موضع تكون فيه الكرة بين خطوط التأشير اعتماداً على الموضع مقابل اتجاه الحركة.

أزرق فاتح - وزن 2.3 كجم إلى 5 كجم. **أزرق -** وزن من 5 كجم إلى 18 كجم

التثبيت بالمنحدر (4B): حدد موقع خط الفهرس على الملصق الأزرق بالقرب من الممر مقابل اتجاه حركة حزام المقعد. اضبط موضع الكرسي بحيث يكون الخط موازٍ للأرض.

يوجد الآن ثلاثة خيارات تثبيت للاختيار من بينها:

التثبيت مقابل اتجاه السير باستخدام المزالج - ص 8

تركيب عكس اتجاه السير باستخدام حزام الكتف والخصر - ص 10

التثبيت عكس اتجاه السير فقط باستخدام حزام الخصر - ص 11

التركيب عكس اتجاه السير منذ الولادة حتى 15.9 كجم - باستخدام مزالج:

تحذير: لا تقم بتثبيت هذه الطريقة على طفل يزيد وزنه عن 15.9 كجم!
تحذير: عند التثبيت بالمزالج فقط ، تأكد من عدم تثبيت حزام المقعد خلف المقعد.

يجب وضع حجرات التخزين الخاصة بالمزالج ويجب تحرير الأشرطة من التخزين. تأكد من أن رباط LATCH Adjuster وحزام SuperCinch™ LATCH مشدودان إلى أقصى طول لهما.

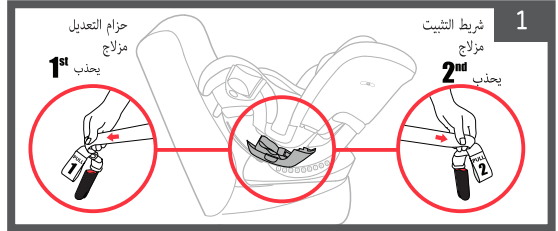

حرك طرفي أحزمة المزالج عبر الممر الأزرق المصمم لوضعه في عكس اتجاه الحركة على جانبي الكرسي. لاحظ أن كلا المقصورتين الخلويتين مفتوحتان على كلا الجانبين ، وأن الشرائط ممتدة إلى أقصى طول لها ، حتى تتمكن من توصيلها في مكانها.

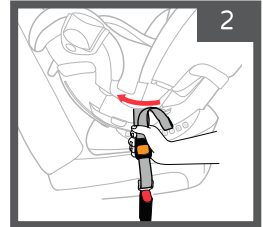

أغلق حجرات تخزين الحزام على جانبي الكرسي.
يرجى ملاحظة ما يلي: تأكد من أن حجرة تخزين المزلاج مغلقة دائماً إلا إذا
كان التغيير مطلوباً في انتقال الشريط.

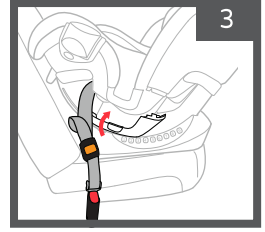

قم بتوصيل موصلي أحزمة المزلاج بمثبتات المزلاج في السيارة حتى تسمع "نقرة" القفل.

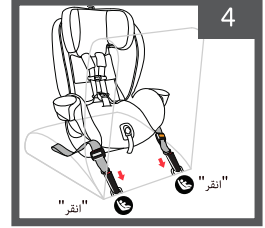

تحذير: تأكد من أن الأربطة ليست ملتوية أو ملتوية.

يجب شد أطراف شريط التثبيت
(2) حتى يتم شدّها بالكامل
لتثبيت مقعد الأمان في مكانه.

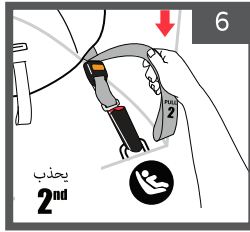

يجب شد أطراف شريط
الضبط (1) حتى يتم
شدّها بالكامل.

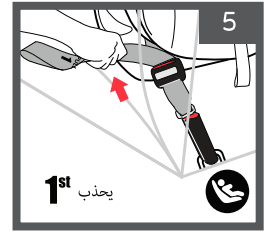

تحقق من نفسك:

- ✓ قبل الاستخدام ، اشغل جانبي المقعد بالقرب من ممرات الحزام في الاتجاه المعاكس للسفر ، واسحب المقعد وتأكد من أن مسافة حركة مقعد الأمان لا تتجاوز 2.5 سم - من جانب إلى آخر ، للخلف وللأمام.
- ✓ تأكد من تثبيت مقعد الأمان في حالة عكس اتجاه السير. تأكد من أن الكرة الموجودة في شريط تمرير المقعد في المنطقة المستخدمة في عكس اتجاه الحركة.
- تأكد من أن رأس الطفل لا يسقط للأمام ، وإذا لزم الأمر ، حرر حزام المزلاج ، وأعد ضبط موضع الكرسي وكرر جميع خطوات التثبيت مرة أخرى للتأكد من تثبيت مقعد الأمان وفقاً لذلك.
- ✓ تحقق من التثبيت قبل كل استخدام.

انتقل الآن إلى الصفحة 17 - قسم حزام الأمان للأطفال باستخدام أحزمة الأمان الخاصة بحزام الأمان!

التركيب عكس اتجاه السفر من الولادة حتى 18 كيلو - باستخدام حزام الكتف والخصر:

حرك حزام الأمان عبر الممر الأزرق (عكس اتجاه الحركة) على جانب الكرسي (1A) ، ارفع نهاية المفروشات وحدد موقع ممر المقعد في التنجيد (1B) ، مع توجيه حزام المقعد أسفل المقعد تنجيد.

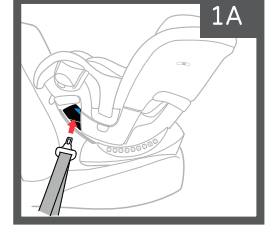
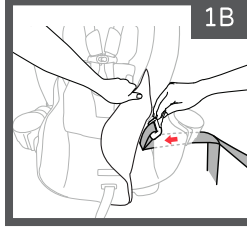

حرك حزام السيارة أسفل تنجيد المقاعد إلى الممر المقابل. يجب أن يمر حزام المقعد خلف حزام المنشعب عندما يكون حزام المنشعب في الموضع الأمامي (بالقرب من زر تحرير الحزام) أو يمر أمام حزام المنشعب عندما يكون حزام المنشعب في الموضع الخلفي. مرر حزام السيارة عبر الممر الأزرق ، عكس اتجاه السير ، في الاتجاه المعاكس لمقعد السيارة.

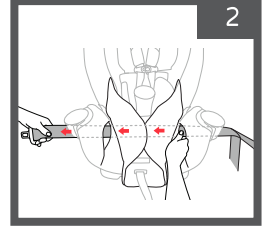

ادفع الكرسي لأسفل (A) وفي نفس الوقت اسحب حزام الكتف (B) لشد حزام الخصر.

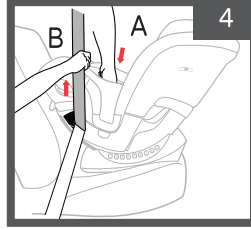

أربط حزام مقعدك.

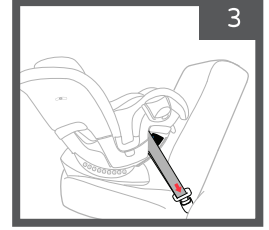

اسحب حزام الكتف واربطه ، وأدخله في لوحة القفل على الجانب المقابل لقفل إيزيم الحزام. استخدم دائماً لوحة القفل الموجودة على الجانب الآخر من إيزيم القفل.

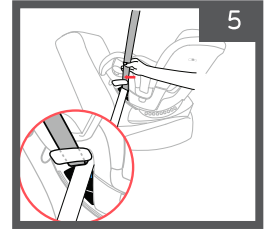

تحقق من نفسك:

- ✓ قبل الاستخدام ، اشغل جانبي المقعد بالقرب من ممرات الحزام في الاتجاه المعاكس للسفر ، واسحب المقعد وتأكد من أن مسافة حركة مقعد الأمان لا تتجاوز 2.5 سم - من جانب إلى آخر ، للخلف وللأمام.
- ✓ تأكد من تثبيت مقعد الأمان في حالة عكس اتجاه السير. تأكد من أن الكرة الموجودة في شريط تمرير المقعد في المنطقة المستخدمة في عكس اتجاه الحركة.

تأكد من أن رأس الطفل لا يسقط للأمام ، وإذا لزم الأمر قم بفك حزام المقعد ، وأعد ضبط موضع الكرسي وكرر جميع خطوات التثبيت مرة أخرى للتأكد من تثبيت المقعد وفقاً لذلك.

تحقق من التثبيت قبل كل استخدام. ✓

انتقل الآن إلى الصفحة 17 - قسم حزام الأمان للأطفال باستخدام أحزمة الأمان الخاصة بحزام الأمان!

التثبيت عكس اتجاه السفر من الولادة حتى 18 كيلو - باستخدام حزام الخصر:

حرك حزام الأمان عبر الممر الأزرق (عكس اتجاه الحركة) على جانب الكرسي (1A) ، ارفع نهاية المفروشات وحدد موقع ممر المقعد في التنجيد (1B) ، مع توجيه حزام المقعد أسفل المقعد لتنجيده.

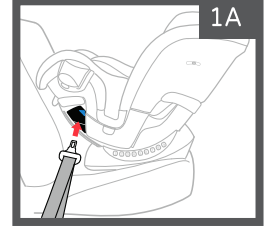
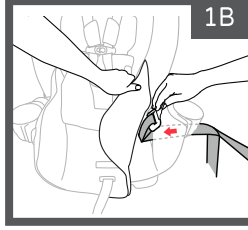

حرك حزام السيارة أسفل تنجيد المقاعد إلى الممر المقابل. يجب أن يمر حزام المقعد خلف حزام المنشعب عندما يكون حزام المنشعب في الموضع الأمامي (بالقرب من زر تحرير الحزام) أو يمر أمام حزام المنشعب عندما يكون حزام المنشعب في الموضع الخلفي.

مرر حزام السيارة عبر الممر الأزرق ، عكس اتجاه السير ، في الاتجاه المعاكس لمقعد السيارة.

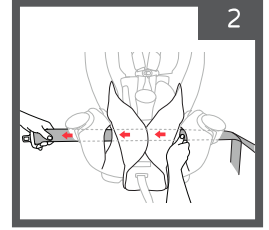

ادفع الكرسي لأسفل (A) وفي نفس الوقت اسحب حزام الخصر (B) لتشيده.

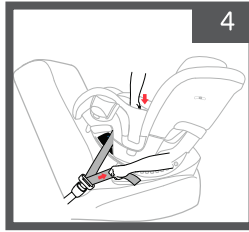

أربط حزام مقعدك.

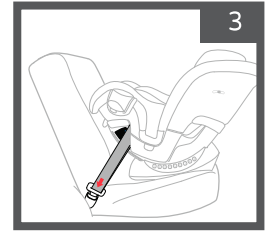

تحقق من نفسك:

- ✓ قبل الاستخدام ، اشغل جانبي المقعد بالقرب من ممرات الحزام في الاتجاه المعاكس للسفر ، واسحب المقعد وتأكد من أن مسافة حركة مقعد الأمان لا تتجاوز 2.5 سم - من جانب إلى آخر ، للخلف وللأمام.
- ✓ تأكد من تثبيت مقعد الأمان في حالة عكس اتجاه السير. تأكد من أن الكرة الموجودة في شريط تمرير المقعد في المنطقة المستخدمة في عكس اتجاه الحركة. تأكد من أن رأس الطفل لا يسقط للأمام ، وإذا لزم الأمر قم بفك حزام المقعد ، وأعد ضبط موضع الكرسي وكرر جميع خطوات التثبيت مرة أخرى للتأكد من تثبيت المقعد وفقاً لذلك.
- ✓ تحقق من التثبيت قبل كل استخدام.

انتقل الآن إلى الصفحة 17 - قسم حزام الأمان للأطفال باستخدام أحزمة الأمان الخاصة بحزام الأمان!

التأكيد على التركيب مع اتجاه السير من 11.4 كيلو جرام إلى 29.5 كيلو جرام:

للاستخدام من 11.4 كجم إلى 29.5 كجم
السن لا يقل عن سنة أقصى ارتفاع 137 سم

تحذير: لا تقم بتثبيت مقعد الأمان في هذا الوضع لطفل أقل من عام واحد.
تحذير: عند التثبيت في وضع اتجاه السفر ، تأكد من أن الطفل يلبي جميع متطلبات العمر والوزن المحددة في هذا الدليل.

يرجى الملاحظة:

عند التثبيت مع اتجاه السفر ، تأكد من أن أحزمة الكتف تقع عند أكتاف الطفل أو فوقها بقليل.
تأكد من أن الجزء العلوي من أذني الطفل أدناه إلى الجزء العلوي من مسند الرأس.



تأكد من وقوف السيارة في السهل عند تثبيت مقعد الأمان.

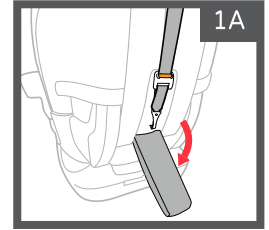
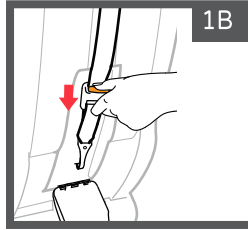

تأكد من أن مركبتك تحتوي على خطاف تثبيت علوي. يجب إزالة حزام التثبيت من التخزين ، قبل وضع مقعد الأمان على مقعد السيارة. اضغط على زر الحزام واسحب لأسفل للتوسيع قبل الإزالة. إذا لم يكن هناك خطاف إرساء ، فيجب تخزين شريط الإرساء العلوي.

اضغط على مقبض ضبط المقعد (3) في الجزء السفلي من الكرسي ، وادفع الكرسي للخلف إلى الوضع الأكثر استقامة (3A). إذا كان الكرسي بحاجة إلى التغيير بعد التثبيت ، فافرج عنه واضبطه على الوضع الجديد وكرر خطوات التثبيت.

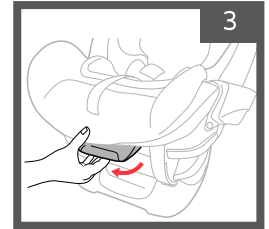
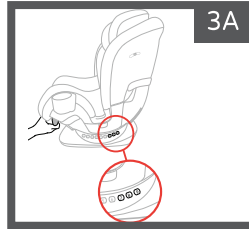

ضع مقعد الأمان على مقعد السيارة مع اتجاه السير.
تأكد من أن المقعد لا يغطي مشبك حزام مقعد السيارة.
ضع حزام التثبيت العلوي على ظهر الكرسي. تأكد من أن قاعدة الكرسي تقع مباشرة على مقعد السيارة (4).

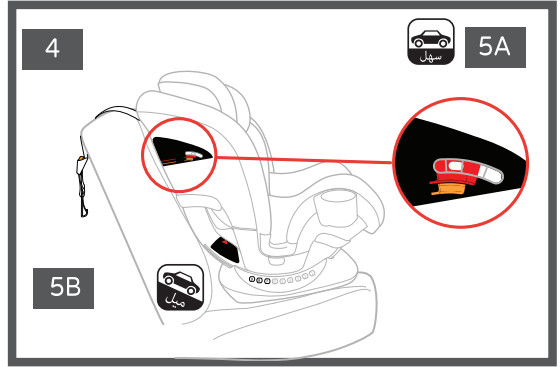

التثبيت على الوضع (5): حدد موقع مؤشر الكرسي وقم بإمالة الكرسي إلى أي موضع تكون فيه الكرة بين خطوط التأشير في المنطقة الحمراء اعتماداً على الموقف مع اتجاه الحركة.
تركيب المنحدر (5A): إذا كانت السيارة متوقفة على المنحدر ، فاضبط الكرسي على الوضع 8-9 فقط.

يوجد الآن ثلاثة خيارات للتثبيت للاختيار من بينها:

التثبيت مع اتجاه السير باستخدام المزالج - ص 13

التثبيت مع اتجاه السير باستخدام حزام الكتف والخصر - ص 15

التثبيت مع اتجاه السير فقط باستخدام حزام الخصر - ص 16

التثبيت مع اتجاه السير من 11.4 كجم إلى 18 كجم - باستخدام المزالج:

تحذير: لا تقم بتثبيت هذه الطريقة على طفل يزيد وزنه عن 18 كجم!
تحذير: عند التثبيت بالمزالج فقط ، تأكد من عدم تثبيت حزام المقعد خلف المقعد.

يجب وضع حجرات التخزين الخاصة بالمزالج ويجب تحرير الأشرطة من التخزين. تأكد من أن رباط LATCH Adjuster وحزام SuperCinch™ LATCH مشدودان إلى أقصى طول لهما.

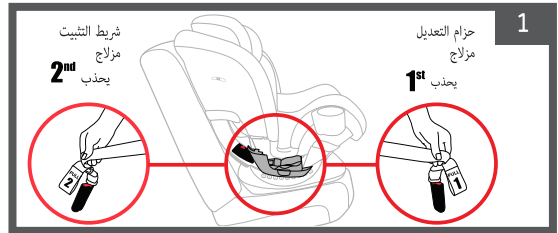

حرك طرفي الأشرطة عبر الممر الأحمر ، المصمم للوضع مع اتجاه الحركة ، على جانبي الكرسي.

لاحظ أن كلا مقصورتي الخلايا مفتوحتان ، وأن الأشرطة مشدودة إلى أقصى طول لهما.

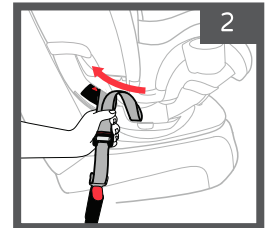

أغلق حجرات تخزين الحزام على جانبي الكرسي.
يرجى ملاحظة ما يلي: تأكد من أن حجرة تخزين المزلاج مغلقة دائماً إلا إذا كان التغيير مطلوباً في انتقال الشريط.

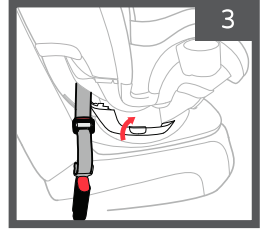

قم بتوصيل موصلي أحزمة المزلاج بمثبتات المزلاج في السيارة حتى تسمع صوت قفل "النقر".

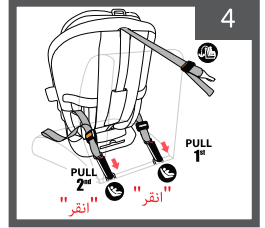

يجب شد أطراف حزام التثبيت
(2)
حتى يتم شدّها بالكامل لتأمين
مقعد الأمان في مكانه.

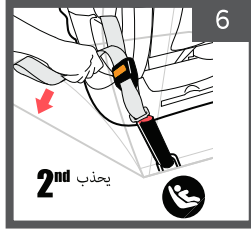

يجب شد أطراف شريط
الضبط (1) حتى يتم
شدّها بالكامل.

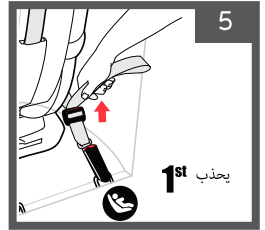

حدد موقع شريط التثبيت العلوي وقم بتثبيته بخطاف الإرساء. اربط حزام التثبيت العلوي
وتأكد من أن الشريط مشدود وغير فضفاض.

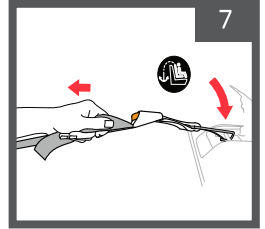

تحقق من نفسك:

- قبل الاستخدام ، اشغل جانبي الكرسي بالقرب من ممرات الحزام في الموضع مع اتجاه السفر ، واسحب الكرسي وتأكد من أن مساحة حركة مقعد الأمان لا تتجاوز 2.5 سم - من جانب إلى آخر ، للخلف وللأمام .
- تأكد من تثبيت الكرسي لموقف مع اتجاه السفر. تأكد من أن الكرة الموجودة في شريط تمرير المقعد في المنطقة المستخدمة مع اتجاه الحركة. إذا لزم الأمر ، قم بفك أشرطة المزلاج وحزام التثبيت العلوي ، واضبط مقعد الأمان وأعد إحكامه.
- تحقق من التثبيت قبل كل استخدام.

انتقل الآن إلى الصفحة 17 - قسم حزام الأمان للأطفال باستخدام أحزمة الأمان الخاصة بحزام الأمان!

التركيب مع إتجاه السير من 11.4 كيلو جرام إلى 29.5 كيلو جرام - باستخدام حزام كتف وخصر:

مرر حزام الأمان عبر الممر الأحمر على جانب الكرسي ، والذي يستخدم في موضعه مع اتجاه الحركة. ارفع المفروشات الموجودة على ظهر الكرسي واسحب حزام المقعد من خلال الفتحة الموجودة على جانب الكرسي.

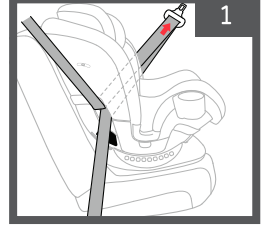

حرك حزام المقعد على طول ظهر الكرسي كما هو موضح في الشكل.

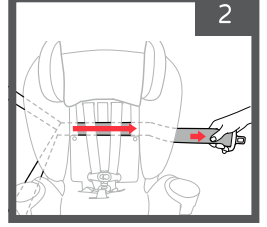

اسحب حزام السيارة عبر الممر الأحمر باتجاه الحركة على الجانب الآخر من المقعد وقم بربطه حتى تسمع "طقطقة" القفل. استبدل المفروشات.

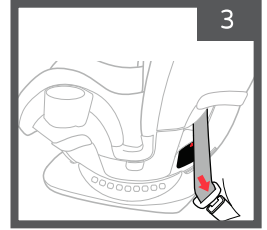

ادفع الكرسي لأسفل (أ) وفي نفس الوقت اسحب حزام الكتف (ب) لشد حزام الخصر.

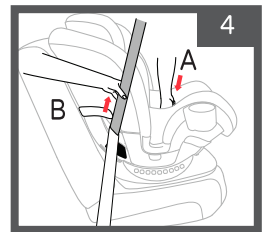

اسحب حزام الكتف واربطه ، وأدخله في لوحة القفل على الجانب المقابل لقفل إيزيم الحزام. استخدم دائماً لوحة القفل الموجودة على الجانب الآخر من إيزيم القفل.

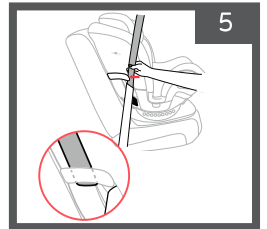

حدد موقع شريط التثبيت العلوي وقم بتثبيته بخطاف الإرساء.
اربط حزام التثبيت العلوي وتأكد من أن الشريط مشدود وغير فضفاض.

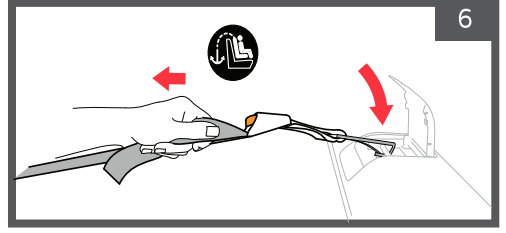

تحقق من نفسك:

- ✓ قبل الاستخدام ، امسك جانبي الكرسي بالقرب من ممرات الحزام في الوضع مع اتجاه الحركة ، واسحب الكرسي وتحقق من أن مسافة حركة مقعد الأمان لا تتجاوز 2.5 سم - من جانب إلى آخر ، ومن الخلف والأمام .
- ✓ تأكد من تثبيت الكرسي لموقف مع اتجاه السفر. تأكد من أن الكرة الموجودة في شريط تمرير المقعد في المنطقة المستخدمة مع اتجاه الحركة. إذا لزم الأمر ، قم بفك حزام المقعد وحزام التثبيت العلوي ، واضبط المقعد وأعد شدّه.
- ✓ تحقق من التثبيت قبل كل استخدام.

انتقل الآن إلى الصفحة 17 - قسم حزام الأمان للأطفال باستخدام أحزمة الأمان الخاصة بحزام الأمان!

التكيب مع إتجاه السير من 11.4 كيلو جرام إلى 29.5 كيلو جرام - باستخدام حزام الخصر:

حرك حزام الخصر عبر الممر الأحمر على جانب الكرسي ، والذي يستخدم في الوضع مع اتجاه الحركة.
ارفع المفروشات الموجودة على ظهر الكرسي واسحب حزام المقعد من خلال الفتحة الموجودة على جانب الكرسي.

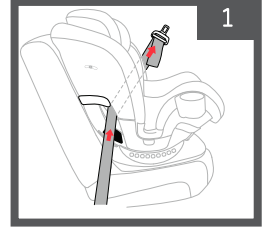

حرك حزام المقعد على طول ظهر الكرسي كما هو موضح في الشكل.

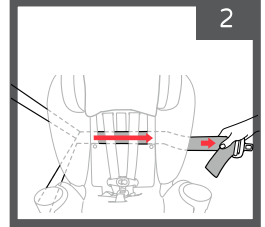

اسحب حزام السيارة لأسفل عبر الممر الأحمر مع اتجاه الحركة على الجانب الآخر من المقعد
وقم بربطه حتى تسمع " طقطقة" القفل. استبدل المفروشات.

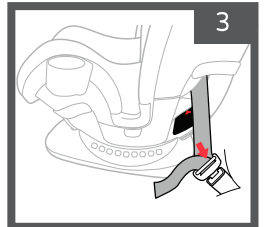

ادفع الكرسي لأسفل (A) وفي نفس الوقت اسحب حزام الخصر (B) لتشيديه.

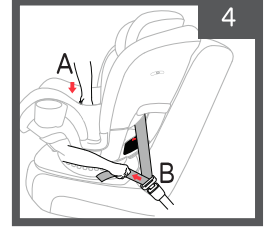

حدد موقع شريط التثبيت العلوي وقم بتثبيتته بخطاف الإرساء. اربط حزام التثبيت العلوي وتأكد من أن الشريط مشدود وغير فضفاض.

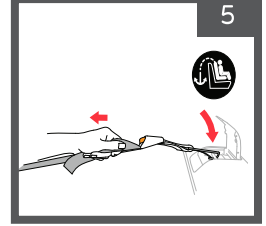

تحقق من نفسك:

- قبل الاستخدام ، اشغل جانبي المقعد بالقرب من ممرات الحزام في الوضع مع اتجاه السير ، واسحب المقعد وتحقق من أن حزام السيارة لا يزال محكمًا وأن مسافة حركة مقعد الأمان لا تتجاوز 2.5 سم - من الجانب إلى الجانب ، ذهائبًا وإيابًا.
- تأكد من تثبيت الكرسي لموقف مع اتجاه السفر. تأكد من أن الكرة الموجودة في شريط تمرير المقعد في المنطقة المستخدمة مع اتجاه الحركة. إذا لزم الأمر ، قم بفك حزام المقعد وحزام التثبيت العلوي ، واضبط المقعد وأعد شدّه.
- تحقق من التثبيت قبل كل استخدام.

انتقل الآن إلى الصفحة 17 - قسم حزام الأمان للأطفال باستخدام أزرمة الأمان الخاصة بحزام الأمان!

ربط الطفل باستخدام أزرمة الأمان الخاصة بمقعد الأمان:

للاستخدام من وزن 2.3 كجم (عمر الولادة) حتى 29.5 كجم.

تحذير: تأكد من أن أزرمة الأمان ليست فضفاضة وتوضع على ارتفاع أكتاف الطفل.
تحذير: يجب أن يرتدي الطفل ملابس مناسبة لا تتعارض مع حزام حزام الأمان.

للحصول على أقصى قدر من الملاممة للأطفال منذ الولادة ، استخدم وسادة داخلية للجسم ووسادة لمسدد الرأس حتى وزن 5 كجم. بالإضافة إلى ذلك ، قد يكون من الضروري إزالة غطاء الفخذ وغطاء الحزام.

وتجدر الإشارة إلى أن حزام الفخذ غير موجود تحت الطفل في حالة الحاجة إلى تغيير موضعه.

عند تغيير مقعد الأمان من وضعية معاكسة لاتجاه السفر إلى موضع مع اتجاه الحركة ، يجب وضع أزرمة المنشعب في المقدمة (انظر الصفحة 18 - القسم الخاص بموقع حزام المنشعب).

يرجى ملاحظة ما يلي: لا تستخدمه مع السترات والبطانيات الموجودة أسفل أحزمة الأمان ، فقد تشكل خطراً من عدم تثبيت الشريط بإحكام على طفلك. تأكد من وضع الأشرطة على أكتاف الطفل حتى لا يتمكن من الانحناء للأمام وأن مشبك الصدر في ارتفاع الإبط ، إذا لزم الأمر ، ضع بطانية على طفلك فوق الأشرطة.

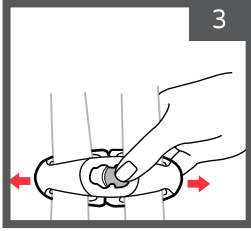

افتح مشبك الصدر.

اضغط على الزر الموجود في وسط إبزيم الصدر واسحب الجزأين في الاتجاه المعاكس.

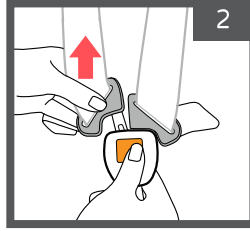

افتح مشبك الحزام.

اضغط على الزر الموجود على إبزيم الحزام واسحب كلا اللسانين.

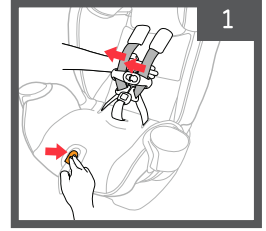

حرر أحزمة الأمان.

اضغط على زر التحرير في مقدمة الكرسي ، أسفل المفروشات ، واسحب الشريطين للأمام لتوسيعهما.

اجلسي طفلك في مقعد السيارة وهو يميل للخلف بالكامل. اسحب أحزمة الأمان على أكتاف الطفل وحول خصره. تأكد من أن أحزمة الأمان ليست ملتوية أو ملتوية.

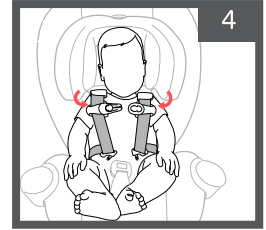

اضبط ارتفاع أحزمة الأمان بالضغط على ذراع ضبط مسند الرأس لأعلى أو لأسفل (كما هو موضح في الشكل). تأكد من قفل مسند الرأس في الموضع المحدد قبل شد الأربطة.

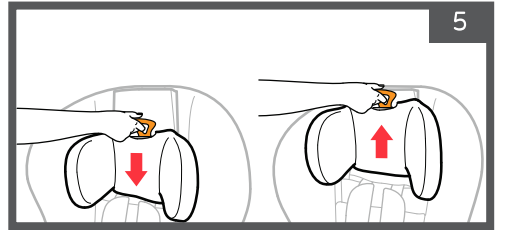

مع اتجاه السفر:

أحزمة الكتف يجب أن يكون على ارتفاع أكتاف الطفل أو قليلاً فوقهم.

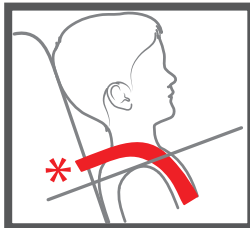

عكس اتجاه السفر:

أحزمة الكتف يجب أن يكون على ارتفاع أكتاف الطفل أو قليلاً أسفلهم.

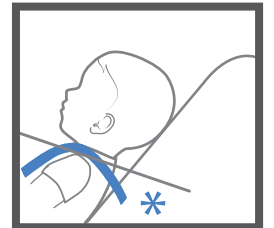

يرجى ملاحظة ما يلي: إذا كنت تستخدم أذنى وضع للأشرطة ، فتأكد من أن حشوة مسند الظهر مطوية أسفل مسند الرأس (5A).

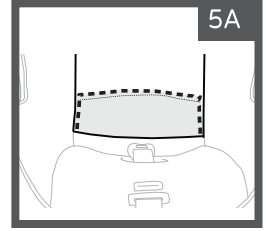

قفل الأشرطة. أدخل اللسانين في إبزيم الحزام حتى تسمع صوت "انقر" (6A).
يجب سحب اللسانين لأسفل للتأكد من قفلهما بإحكام (6B).

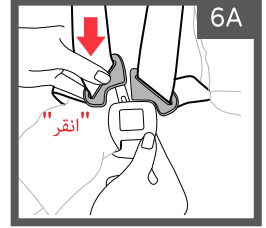
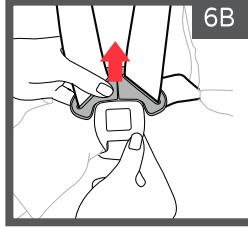

اسحب إبزيم الصدر وقم بتغطية الكتفين من رقبة طفلك باتجاه إبزيم الحزام.
اسحب وشد الشريطين معاً.

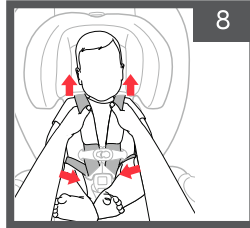

قفل مشبك الصدر. يجب الضغط على الجزأين معاً وإغلاقهما ، حتى يتم سماع قفل "انقر".
تأكد من أن الأشرطة مستقيمة وتوضع في منتصف كتف طفلك.

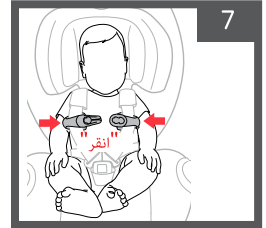

اسحب حزام ضبط الشريط ببطء حتى يتم تثبيت أحزمة الأمان (9A). إذا كان من الممكن ضغط حزام الكتف ، فلن يتم تثبيته ويجب سحب حزام الضبط وإحكامه وفقاً لذلك (9B).

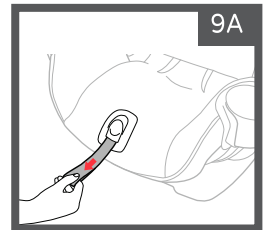
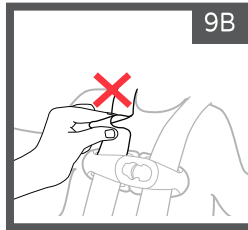

ضع غطاء حزام الكتف على أكتاف طفلك.
ضع مشبك الصدر في منتصف صدر طفلك ، عند خط الإبط.

يرجى ملاحظة ما يلي: تأكد من أن أحزمة الأمان موضوعة مباشرة في منتصف أكتاف الطفل ، وأنها ليست ملتوية أو ملتوية.

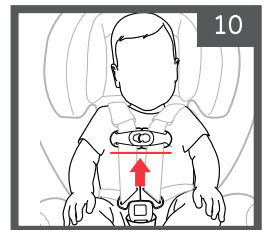

تحقق من نفسك:

- ✓ تأكد من إحكام أحزمة الأمان. إذا كان من الممكن ضغط الحزام ، فهو ليس ضيقاً بدرجة كافية ، ويجب إحكامه مرة أخرى. تأكد من أن الأربطة لا تضغط على طفلك أو تسبب له عدم الراحة.
- ✓ لتحسين جلوس الأطفال منذ الولادة في مقعد السيارة ، يجب استخدام وسادة داخلية ومسدّد رأس داخلي. لا تضيف الحشو تحت أو خلف الطفل ، استخدم فقط الحشوة التي توفرها Chicco.
- ✓ يجب وضع أحزمة الأمان مباشرة على أكتاف الطفل ، وليست ملتوية أو ملتوية.
- ✓ يجب فحص ارتفاع أحزمة الأمان:
- عكس اتجاه السفر: يجب أن تكون حمالات الكتف على ارتفاع أكتاف الطفل أو تحتها قليلاً.
- مع اتجاه السفر: يجب أن تكون حمالات الكتف على ارتفاع أكتاف الطفل أو فوقها بقليل.
- ✓ يجب أن يكون موقع إبزيم الصدر عند القفل عند خط صدر الطفل وخط الإبط. لا فوقه ولا تحته.
- ✓ يجب أن يرتدي الطفل ملابس مناسبة لا تتعارض مع حزام حزام الأمان.
- ✓ لا تحزم الطفل ببطانية، إذا لزم الأمر ، ضع بطانية على طفلك فوق الأربطة.



تحذير: تأكد من ربط أحزمة المقاعد بإحكام على أكتاف طفلك. يمكن أن يؤدي التثبيت غير الصحيح إلى الإصابة أو الوفاة في حالة التوقف المفاجئ أو وقوع حادث.

غطاء حزام المنشعب:

ضع غطاء حزام المنشعب في الفتحة المتوفرة في تجيد الكرسي لتثبيته في مكانه.

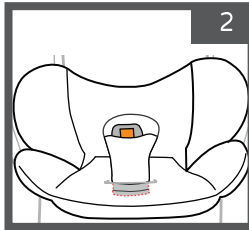

مرر حزام الإبزيم من خلال غطاء الحزام.

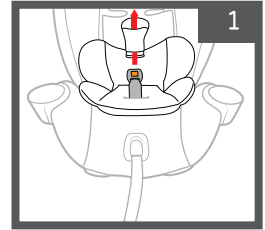

تعديل حزام المشعب:

إذا كان حزام الفخذ أسفل الطفل ، فيجب إعادة ضبطه. عند تحريك الطفل من وضعية معاكسة لاتجاه السفر إلى وضع مع اتجاه الحركة ، يجب وضع حزام الفخذ في الموضع الأمامي.

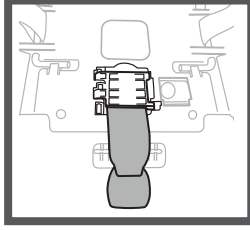

الموقف الأمامي

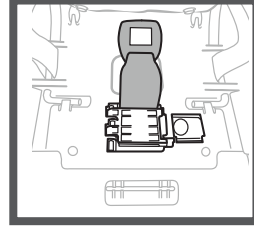

الموقف الخلفي

افتح أحزمة الأمان وقم بإزالة غطاء حزام المشعب وحاملات الأكواب. قم بفك الشريطين المرئيين (1A) ، واسحب غطاء المقعد من الأمام وعلى كلا الجانبين ، ارفع الغطاء وقم بإزالته من خلال شريط ضبط المزلاج. اسحب المفروشات باتجاه الجزء الخلفي من المقعد.

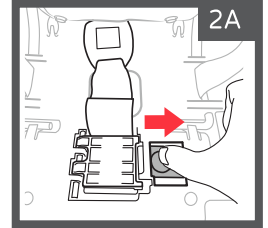
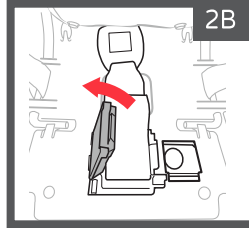
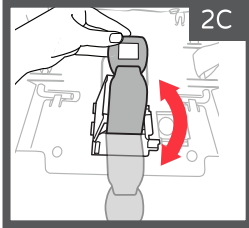
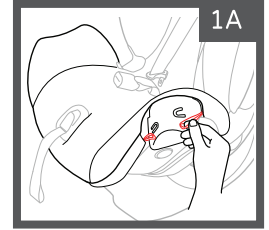
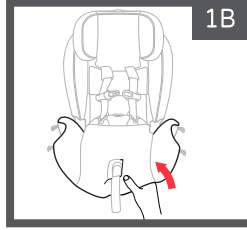

افتح حجرة تخزين حزام المشعب عن طريق تحريك الزر البرتقالي على قفل حزام المشعب أثناء سحب الأشرطة (2A ، 2B) ، ثم اسحب حزام المشعب للأمام أو للخلف ، إلى الموضع المطلوب (2C).

لإغلاق حزام المشعب ، ادفع الغطاء (3) لأسفل حتى "ينقر" القفل. تأكد من قفل حجرة تخزين الشريط ، عن طريق سحب الشريط. **يمكن الآن إعادة المفروشات.**

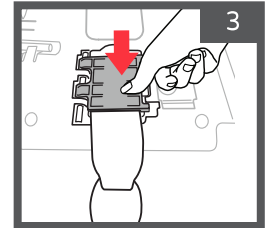

تحذير: استخدم وسادة الجسم الداخلية للأطفال الذين يتراوح وزنهم بين 2.3 كجم و 5 كجم فقط.

تحذير: وسادة مسند الرأس يجب أن توضع على كرسي للرضع منذ الولادة.
تحذير: لا تستخدم أي ملحقات أو وسائد غير تلك المقدمة من قبل الشركة المصنعة / المستورد.

يجب دفع الوسادة الداخلية بقوة نحو الكرسي للتأكد من أنها في مكانها.

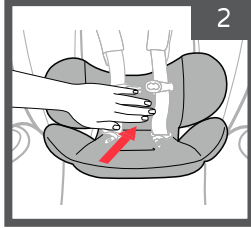

اسحب شريطي الأمان باتجاه جانبي وسادة الجسم الداخلية.

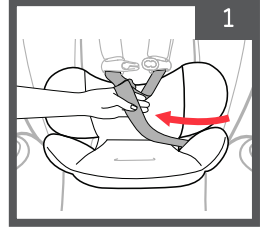

ارفع الوسادة الداخلية واسحب حزام المنشعب عبر الفتحة (3A).

مرر مشبك المنشعب خلال تجويف الوسادة الداخلية ومنصات المنشعب (3B)، وتأكد من أن البطانة مطوية أسفل التجويف في البطانة.

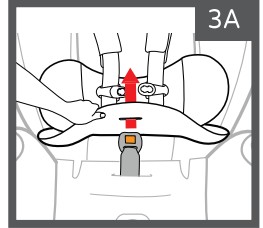
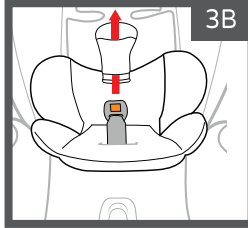

وسادة الرأس الداخلية:

قبل الاستخدام، تأكد من أن الوسادة في مكانها.

قم بطي الأجزاء الجانبية من وسادة مسند الرأس وأدخل الجناحين في الجيوب الموجودة في مسند الرأس (كما هو موضح في الشكل).

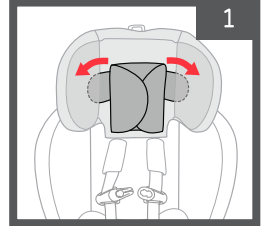

الإزالة: كرر نفس الخطوات الواردة في القسم 1 بترتيب عكسي.

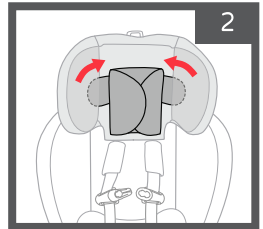

تحذير: تأكد من أن المزالج وأشرطة التثبيت العلوية في مكانها عندما لا تكون قيد الاستخدام.

تخزين حزام المزالج: يجب تخزين الأشرطة عندما لا تكون قيد الاستخدام. قم بتخزينها في حجيرات تقع على جانبي الكرسي. تأكد من أن حجرة التخزين مغلقة بإحكام وقم بطي شريط التثبيت (SuperCinch™ LATCH) كما هو موضح في الشكل 1A.

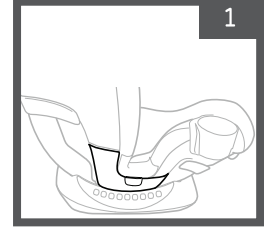
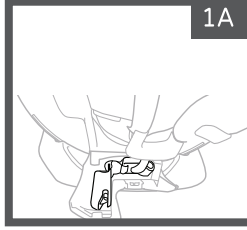

تخزين حزام التثبيت العلوي: يجب تخزين شريط التثبيت العلوي عندما لا يكون قيد الاستخدام. اربطه بحجرة التخزين في ظهر الكرسي واربطه. تأكد من أن حجرة التخزين مغلقة بإحكام.

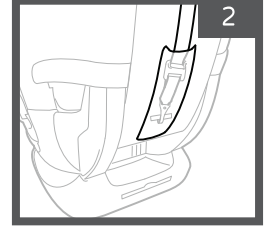

التأكيد على التركيب في الوضع المعزز من 18 كجم إلى 45.3 كجم:

للاستخدام من 18 كجم إلى 45.3 كجم | الحد الأدنى للسن 4 | لطفل طوله 97-145 سم

تحذير: عند التثبيت في الوضع المعزز ، تأكد من وقوف الطفل جميع متطلبات العمر والوزن المحددة في هذا الدليل.
تحذير: عند استخدام الوضع المعزز ، تأكد من أن أحزمة الأمان وشريط المنشعب مثبتان بإحكام في مكانهما.

تحضير المعزز:

قم بإزالة وسادة الجسم الداخلية ووسادة مسند الرأس الداخلية.
اضغط على زر التحرير وقم بتوسيع الشريطين
الأمان إلى أقصى حد. افتح إبزيم الصدر وإبزيم الحزام.

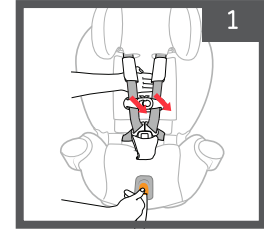

افتح الاثنين
الإبزيم جزئياً
الجزء السفلي من مسند الظهر
للخلف واسحب للأمام.

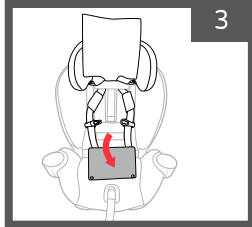

ارفع القمة
من التنجيد مسند الظهر
ظهر الكرسي.

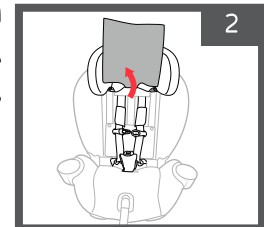

أغلق إبزيم الصندوق وحركه لأسفل باتجاه أسنة مشبك الشريط ، وأدخل إبزيم الصدر والألسنة في حجرة التخزين أسفل المقعد.

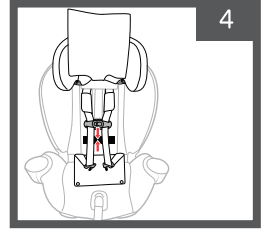

5 قم بإزالة غطاء الحزام وخزنه لإعادة الاستخدام.

6 قم بإزالة أربطة الفخذ (انظر الصفحة 18)

7 قم بإزالة حزام المنشعب من الفتحة واسحب البطانة لتحديد مكان حجرة تخزين حزام المنشعب.

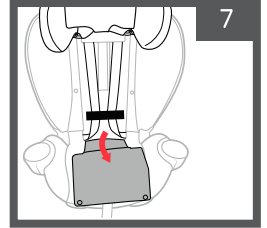

يجب الآن تخزين حزام الفخذ
يجب وضع رباط الفخذ في الحجرة
التخزين بحيث يكون زر التحرير متجهًا لأعلى (8A).

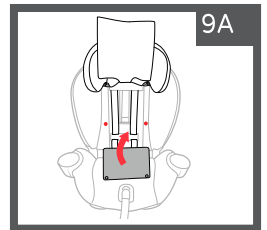
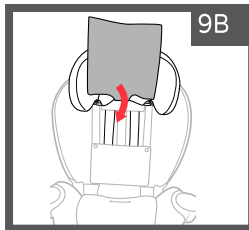
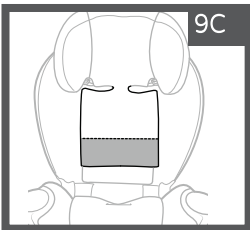
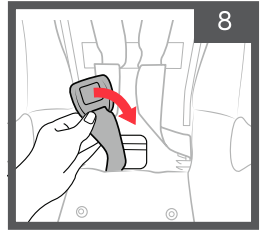
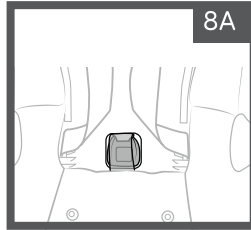

لإعادة توصيل التنجيد الداخلي لمقعد مسند الظهر ، كرر الداعم 2-3 خطوات في الصفحة 20 بترتيب عكسي.
إذا كان ارتفاع مسند الرأس / الحزام في موضع مرتفع ، فتأكد من أن نظام التنجيد الخلفي مستقيم ومفتوح بالكامل.

التثبيت في وضع التعزيز من 18 كجم إلى 45.3 كجم:

تأكد من وقوف السيارة في السهل عند تركيب الداعم.



ضع الداعم على مقعد السيارة مع التأكد من أن قاعدة المقعد موازية لمقعد السيارة.

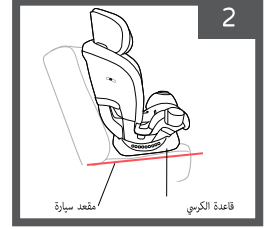

تأكد من أن مسند رأس مقعد السيارة لا يتداخل مع مسند الرأس المعزز ولا يدفعه للأمام. إذا تداخل مسند الرأس في مقعد السيارة، فيجب رفعه أو اختيار موضع جلوس مختلف للداعم.

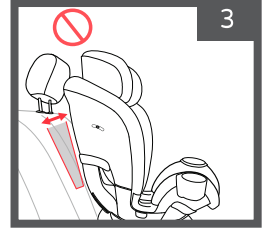

تأكد من أن الداعم لا يسد حزام مقعد السيارة.

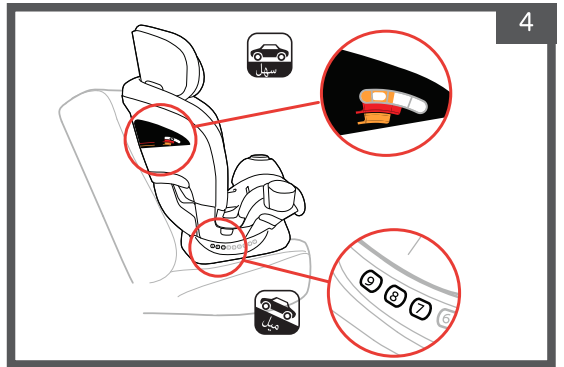

التثبيت التنسيب: يجب أن يكون المؤشر موجودًا
قم بإمالة الكرسي وإمالة الكرسي إلى أي وضع
في ذلك المجال بين خطوط التأشير في وضع التعزيز في المنطقة
البرتقالية - مع اتجاه الحركة.
تركيب المنحدر: إذا كانت السيارة متوقفة على المنحدر ،
فاضبط الكرسي على الوضع 8-9 فقط.

يمكنك أيضًا تأمين التثبيت المعزز في نفس الوقت باستخدام المزالج وحزام التثبيت العلوي. تأكد دائمًا من أن الطفل يرتدي حزام الأمان باستخدام حزام الأمان!

قبل الاستخدام ، تأكد من أن المزالج لا تتداخل مع حزام مقعد السيارة.

إذا تداخلت موصلات المزالج ، أو إذا كان موضع الكرسي لا يحتوي على مرسة ، فيجب أن تقوم موصلات المزالج بتخزينها وحزام التثبيت.

تحذير: تُستخدم أحزمة المزلج مع حزام السيارة في وضع التعزيز فقط. تأكد من وضع المعزز بين مثبتات المزلج في مقعد السيارة.

إذا كنت لا تستخدم المزلج ، فانقل إلى قسم حزام مقعد الأطفال في حزام مقعد السيارة - ص 26

إذا كنت تستخدم مزلج ، فحدد مكان حجرة التخزين وقم بإزالة الأشرطة من مكان التخزين. قم بتوصيل الأشرطة بمثبتات المزلج المنخفضة في السيارة.

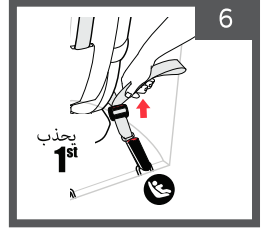
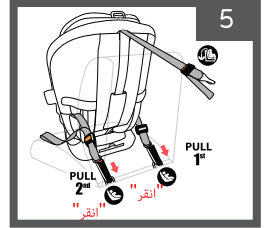

يجب شد الحواف
حزام الضبط (1)
حتى امتدت بالكامل.

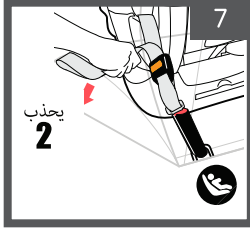

يجب شد الحواف
شريط الربط (2)
حتى امتدت بالكامل
لتأمين مقعد الأمان في مكانه.

اربط حزام التثبيت العلوي ، وشده.

إذا تم تأمين المعزز فقط بحزام أمان السيارة ، فتأكد من إحكامه حتى في حالة عدم الجلوس فيه.

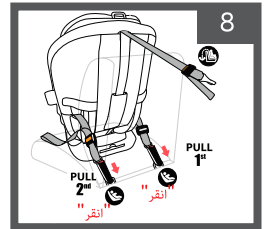

احزم الطفل في وضع التعزيز باستخدام أحزمة أمان السيارة:

للاستخدام من 18 كجم الى 45.3 كجم | الحد الأدنى للسنة 4 | لطفل طوله 97-145 سم

اجلسي طفلك في المقعد المعزز ، مع جعل ظهره أقرب ما يمكن إلى مسند الظهر المعزز.

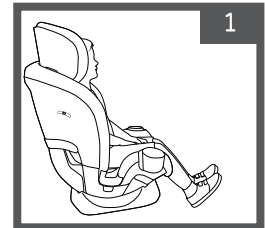
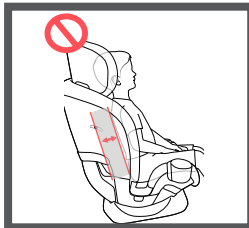

تأكد من أن ممرات حزام الأمان تقع عند أكتاف الطفل أو فوقها بقليل.
إذا لم يكن كذلك ، فاضبط مسند الرأس على الارتفاع المطلوب.

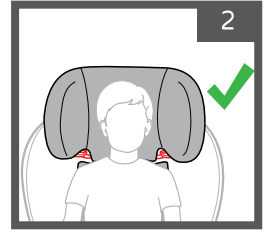
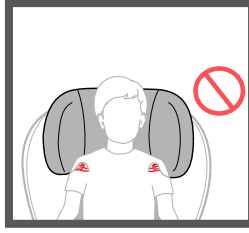

حزام حزام المقعد.

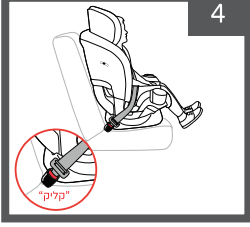

ضع حزام الأمان على جسم طفلك. تأكد من أن حزام الكتف مربوط ويهر بشكل مائل عبر صدره. تأكد من وضع حزام الخصر على خصر الطفل ، تحت ارتفاع الفخذين.

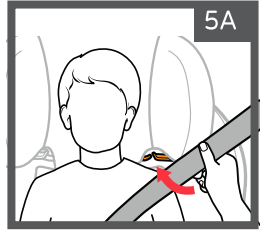
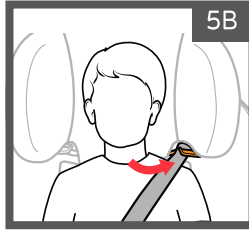
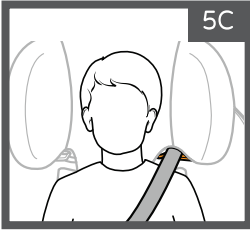
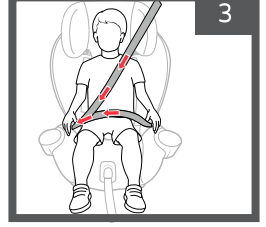

حرك حزام المقعد بين مسند الرأس وجانب مسند الظهر المعزز (5A). مرر حزام السيارة عبر ممر الحزام (المحدد باللون البرتقالي) أسفل مسند الرأس (5B). تأكد من أن حزام المقعد مستقيم وليس ملتويًا أو ملتويًا (5C).

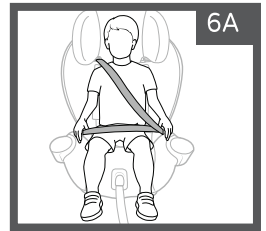
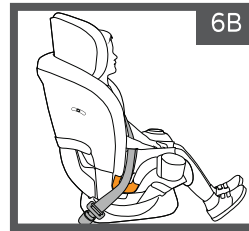
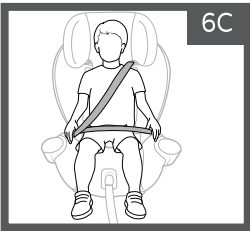

تأكد من تأمين الطفل بشكل صحيح ، كما هو موضح في الشكل.

إذا لم يتم وضع حزام الكتف بشكل صحيح ، فقم بخفض أو رفع مسند الرأس المعزز ليتناسب مع ارتفاع طفلك ، فلن تمر آذان طفلك أعلى نقطة في مسند الظهر المعزز.

تحذير: ارتد حزامًا للكتف والخصر دائماً!
تحذير: تأكد من أن أحزمة المقاعد مستقيمة ولا تستدير وتجلس مريح، وآمن على جسم طفلك.
تحذير: لا تستخدم المعاطف والبطانيات تحت حزام المقعد ، لا تضع أي شيء بين الطفل والمعزز ، فرمما تكون الأمور يتعارض مع التثبيت المناسب ، حيث لن يكون حزام المقعد الربطي بإحكام على طفلك وتشكل خطراً في حالة وقوع حادث. إذا لزم الأمر ، ضع بطانية فوق طفلك على حزام المقعد.



تحقق من نفسك:

- ✓ تأكد من أن حزام المقعد مشدود وغير ملتوي.
 - ✓ تأكد من أن حزام الأمان يمر عبر حزام الأمان (باللون البرتقالي).
 - ✓ تأكد من أن الطفل يجلس بثبات في المعزز ، ولا يحرك المعزز للأمام أو للخلف.
 - ✓ يجب استخدام الداعم وحزام المقعد فقط وفقاً لتعليمات الاستخدام الواردة في هذا الدليل ، ولا تستخدمهما بأي طريقة أخرى غير الموضحة في هذا الدليل.
 - ✓ يجب تثبيت المقعد الداعم في مكانه حتى في حالة عدم الجلوس ، باستخدام حزام المقعد أو المزلاج ، وذلك لمنع الإصابة والإصابة في حالة التوقف المفاجئ أو وقوع حادث.
- يرجى ملاحظة ما يلي: المزلاج مخصصة فقط لإصلاح المعزز ومنحه مزيداً من الثبات والرسو. لا تشكل آلية أمان لطفلك داخل المعزز. لتأمين طفلك داخل المعزز ، استخدم دائماً أحزمة أمان السيارة.

الانتقال من المقعد الخلفي إلى مقعد الأمان:

يناقش هذا الفصل كيفية إعادة المقعد من وضع الأمان إلى حالة مقعد الأمان.

1. ارفع الجزء العلوي من البطانة الخلفية وافتح الإبزيم الموجودين أسفل حشوة مسند الظهر واسحب للخارج.
2. ارفع أحزمة الأمان وارفع مشبك الصدر وألسنة الإبزيم.
3. قم بإزالة أشرطة المشعب من حجرة التخزين.

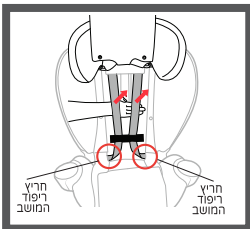

أدخل أشرطة المنشعب في الفتحة المخصصة في الحشو. تأكد من أن أحزمة الأمان تمر عبر الفتحة المخصصة في تنجيد المقاعد. ضع الحشوة في مكانها وأرفق الإبزيم أسفل الحشوة بمسند الظهر. اسحب الجزء العلوي من المفروشات لأسفل أسفل أحزمة الأمان. أعد توصيل غطاء الحزام وغطاء حزام المنشعب.

لتوصيل مسند الرأس الداخلي ، انظر ص 22.

لتوصيل المفروشات الداخلية ، انظر ص 22.

تنظيف وخلع تنجيد مقاعد الأمان:

نزع غطاء حزام الكتف.

يجب فتح الشريط اللاصق وإزالته (كما هو موضح في الشكل).

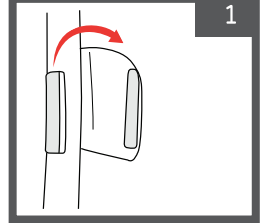

استبدال غطاء حزام الكتف.

أعد توصيل اللاصقات حول الأشرطة (A) وأغلقها (B) وتأكد من وضعها كما هو موضح في الشكل (C).

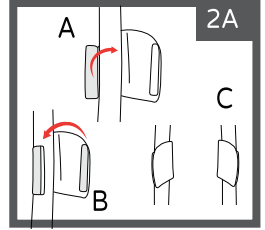

نزع غطاء حزام الفخذ:

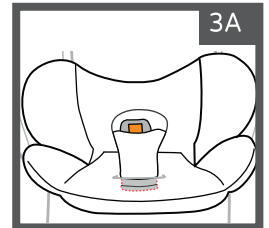
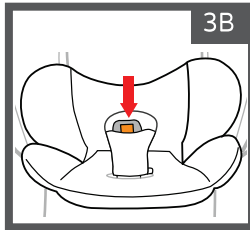
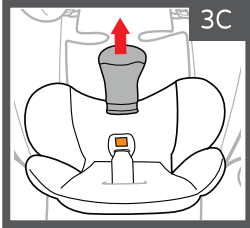

إزالة بطانة حزام المنشعب.

حدد مكان غطاء حزام المنشعب واسحبه عبر الفتحة الموجودة في تنجيد المقعد (3A). اسحب الإبزيم لأسفل عبر غطاء حزام المنشعب (3B) ، وقم بإزالة غطاء حزام المنشعب (3C).

تحذير: لا تستخدم مقعد الأمان عندما لا يتم تثبيت حزام المنشعب ،
ولكن في وضع التعزيز.
تحذير: لا تستخدم مقعد الأمان في حالة تلف / فقدان بعض أحزمة
الأمان.

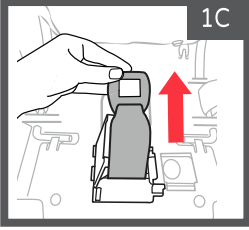
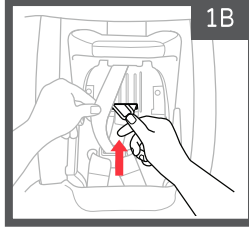
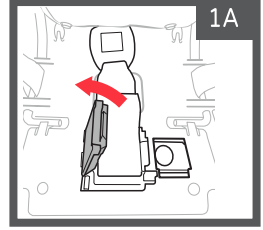

اسحب الكرسي واجلبه إلى أدنى وضع مائل - الموضع 1.

حرك الحزام إلى اليمين وافتح حجرة التخزين (1A).

قم بتدوير اللوحة المعدنية الموجودة أسفل الكرسي قليلاً لإزالة أشرطة الشريط (1B) ، واسحب اللوحة عبر الأذود حتى تتم إزالة حزام الفخذ (1C).

إعادة الحزام ، كرر الخطوات بترتيب عكسي وتأكد من تثبيته بشكل صحيح.

حامل الكأس:

تحذير: لا تستخدم حامل الأكواب لحمل السائل الساخن.
استخدم فقط الحاويات البلاستيكية ، وليس الزجاج أو المعدن.
لا تضع أشياء حادة داخل حامل الأكواب ، فقد يحدث ذلك
تسبب إصابة أو إصابة في حادث.

لتوصيل حامل الأكواب: يجب ضبط كل كوب على جانبه
وفقاً للعلامات R و L. ضع الكوب وحركه في مكانه حتى
تسمع صوت "نقرة" القفل.

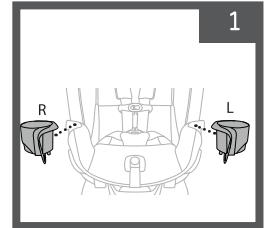
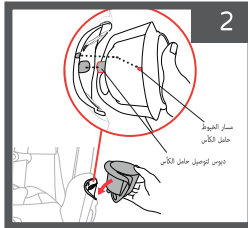

لإزالة حامل الأكواب ، اضغط على الزر الموجود في الجزء السفلي من الحامل ورفعه.

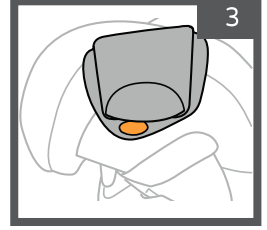

تعليمات التنظيف:

تحذير: لا تستخدم الإيزيم والأجزاء البلاستيكية والأربطة لتنظيفه في الصابون أو التبييض أو أي منظفات أخرى. تحذير: لا تستخدم المقعد بدون حشوة.

- المفروشات - يمكن غسلها في الغسالة ، بالماء البارد وبرنامج لطيف. لا تستخدم التجهيف الآلي ، لا تستخدم مواد التبييض. شقق ليحف.
- غطاء حزام الكتف - يُغسل يدويًا بالماء والصابون المعتدل. شقق ليحف.
- الأجزاء البلاستيكية - يمكن تنظيفها بقطعة قماش مبللة وصابون ناعم وتجهيفها جيداً لا تستخدم مواد التبييض.
- أحزمة الأمان - يمكن تنظيفها بقطعة قماش مبللة وصابون لطيف. لا تستخدم مواد التبييض.
- تأكد من جفاف الأربطة تمامًا قبل الاستخدام. إذا كانت الأشرطة متسخة جدًا أو بالية ، فيجب استبدالها.
- شرائط المزلاج - لا يمكن إزالتها وتنظيفها بإسفنجة وماء دافئ.
- حامل أكواب - يمكن غسله في غسالة الأطباق على الرف العلوي.

- إيزيم ومثبتات للمزلاج - يجب تنظيفها بإسفنجة وماء دافئ ، إذا تراكمت الأوساخ داخل الإيزيم ، انقعها في كوب بالماء الساخن. تجف في مكان مظلم.

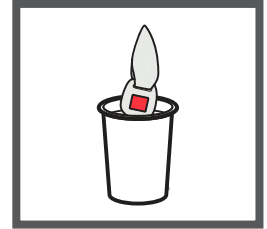

استخدام الطائرات:

مقعد الأمان هذا مناسب للاستخدام في الطائرات ، ولكن يجب استشارة شركة الطيران. عند استخدام مقعد الطائرة المواجه لاتجاه السفر فقط ، يجب تثبيت مقعد الأمان بنفس طريقة تثبيت السيارة مع اتجاه السير ، باستخدام حزام الخصر فقط.

يلزم ربط الطفل بأحزمة المقاعد الخاصة بالكروسي لاستخدامها في وضعية مقعد السيارة مع اتجاه الحركة. مقعد الأمان هذا غير معتمد للاستخدام في الطائرات في وضع التثبيت عكس اتجاه السفر.

