

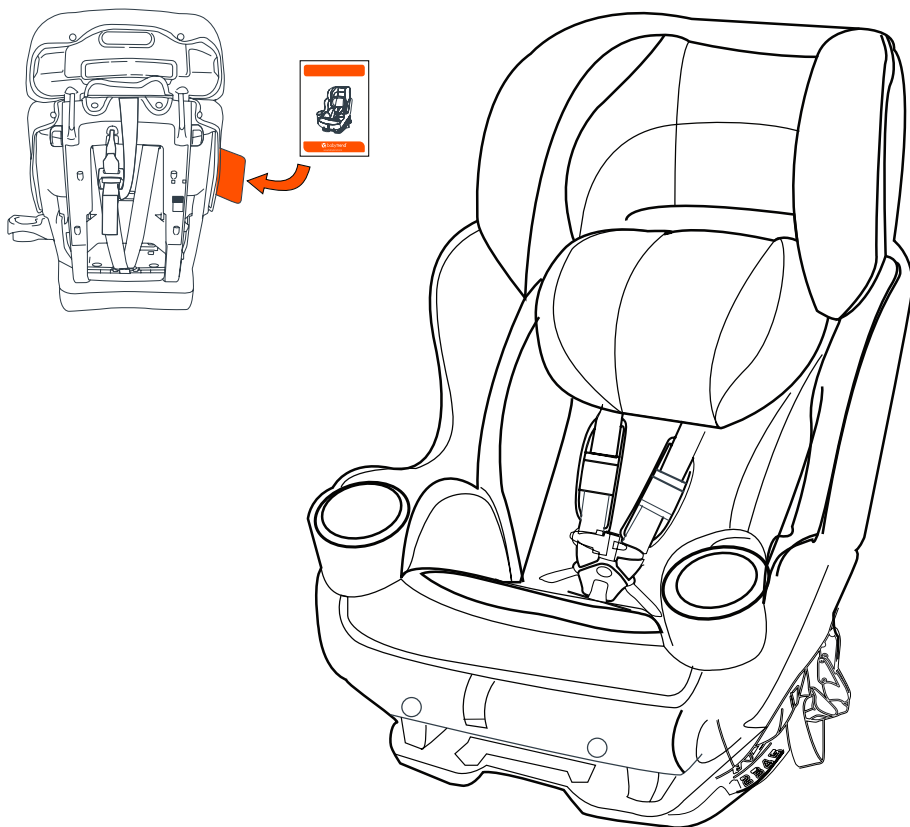

כיסא בטיחות Premiere Plus Convertible Car Seat

הוראות שימוש וטיפול



משווק ע"י **דורון**

היצרן: Dongguan Golden Prosper Baby Products Co., Ltd, סין.

ספק: Baby Trend, Inc, ארה"ב.

דגם: CV88D שם דגם יצרן: Premiere Plus Convertible Car Seat

היבואן: דורון יבוא ויצוא בע"מ, א.ת. ג'וליס

ח.פ. 511345241 טל': 04-9966333 www.davron.co.il

חשוב: שמרו לשימוש עתידי קראו בקפידה!

יש לקרוא בעיון את ההוראות שלהלן לפני השימוש,
ולשמור עליהן לצורך התייחסות בעתיד.
אי קיום הוראות אלה עלול לסכן את הילד.

אזהרה: כיסא בטיחות זה מיועד לילדים ממשקל 2.3 ק"ג עד 29 ק"ג או עד גובה 127 ס"מ.

מ- 2.3 ק"ג ועד 18.1 ק"ג - התקנה נגד כיוון הנסיעה

מ- 10.43 ק"ג ועד 29 ק"ג - התקנה עם כיוון הנסיעה

אזהרה: יש לסלק את כל אריזות הניילון על מנת למנוע חנק.

אזהרה: אין להשאיר את הילד ללא השגחה.

אזהרה: בזמן הרכבה/ התאמת המוצר יש לוודא שחלקים ניידים

לא יבואו במגע עם הילד.

אזהרה: אין להושיב יותר מילד אחד במושב.

אזהרה: אין להניח את כיסא הבטיחות במושב רכב עם כרית אוויר

פעילה.

אזהרה: אין להשתמש בכיסא הבטיחות במידה ואחד מחלקיו

פגום/ חסר.

אזהרה: אין להשתמש בכיסא הבטיחות כאשר רצועות הבטיחות לא

תקינות, קרועות או חסרות.

אזהרה: אין להוסיף אביזרים לכיסא הבטיחות, שלא אושרו על ידי

היצרן או המפיץ.

אזהרה: אין לערוך שינויים בכיסא הבטיחות, ברצועות הבטיחות או

כל רכיב אחר של כיסא הבטיחות.

אזהרה: אין להשתמש בכיסא הבטיחות ללא הריפוד ואין להחליפו

בריפוד שלא אושר על ידי היצרן או המפיץ.

אזהרה: יש לוודא שהילד לא ישחק באבזם חגורת הבטיחות על מנת

למנוע את פתיחתו.

אזהרה: יש לוודא שאין חפצים / חפצים רופפים בין כיסא הבטיחות למושב הרכב.

אזהרה: יש לוודא שהילד חגור בכל עת למושב הבטיחות.

אזהרה: יש לדאוג שכל נוסעי הרכב יהיו חגורים בזמן נסיעה.

אזהרה: יש לוודא שחלקי כיסא הבטיחות או רצועות הבטיחות לא לכודים בדלת המכונית או תחת מושב מתקפל. אם יש במכונית מושב מתקפל, יש לוודא שהוא אינו מקופל ושהוא מאובטח למקומו.

אזהרה: יש לוודא תמיד כי האבזם סגור היטב. אם האבזם אינו סגור, הילד עלול להיפצע.

אזהרה: עפ"י הסטטיסטיקה של התאונות, ילדים בטוחים יותר במושבים האחוריים של הרכב, מאשר אלה הקדמיים.

אזהרה: אין להושיב את ילדך בכיסא הבטיחות בלי היותו מעוגן למושב הרכב.

אזהרה: אין לאפשר לילדים לשחק בקרבת או בתוך כיסא הבטיחות.

אזהרה: חובה להחליף את כיסא הבטיחות בכיסא חדש במידה והרכב היה מעורב בתאונה מכל סוג שהוא.

אזהרה: אין להעביר את כיסא הבטיחות למישהו אחר מבלי לוודא כי קרא בעיון את הוראות השימוש.

אזהרה: התקנת כיסא הבטיחות במיקום שגוי עלולה להגדיל את הסיכון לפציעות חמורות!

אזהרה: חוסר ההתאמה של מידות הגוף של ילדך לכיסא הבטיחות עלול לגרום לפציעות חמורות במקרה של תאונה.

אזהרה: יש להתקין את כיסא הבטיחות במושב רכב הפונה עם כיוון הנסיעה.

אזהרה: אין להתקין את כיסא הבטיחות במושב רכב הפונה נגד או לצד כיוון הנסיעה.

אזהרה: לעולם אין לחבר שני מחברי לאטש'ים לאותו עוגן ברכב.

אזהרה: לעולם אין להתקין כיסא בטיחות עם חגורת הבטיחות של הרכב ומערכת הלאטש'ים בו זמנית.

אזהרה: לאחר שהיית הרכב בשמש יש לבדוק שחלקי הפלסטיק והמתכת אינם חמים מדי ורק אז להושיב את הילד במושב.

אזהרה: אין לעשות שימוש בכיסא בטיחות זה מחוץ לרכב וחץ משימוש לו יועד לפי מדריך זה.

אזהרה: אין להשאיר דברים רופפים ברכב. בזמן בלימה או תאונה חפצים אלה ישתחררו ויסקנו את נוסעי הרכב.

אזהרה: וודא שכיסא הבטיחות מעוגן למושב הרכב בעזרת חגורת הבטיחות של הרכב או באמצעות מערכת הלאטש'ים, גם אם הילד לא יושב בכיסא. כיסא לא מעוגן עלול להיזרק ולפצוע את הנוסעים במקרה של פנייה חדה, עצירה פתאומית או תאונה.

אזהרה: במקרה של תאונה ניתן לשחרר במהירות את הילד על ידי פתיחת האבזם.

אזהרה: אין להניח חפצים כבדים על כיסא הבטיחות בזמן אחסנתו.

אזהרה: ניתן להשתמש במוצר זה במטוס אך ורק עם רצועות הבטיחות המובנות של כיסא הבטיחות! אין להשתמש בכיסא הבטיחות במטוס בתור בוסטר!

אזהרה: יש לוודא כי מושב הרכב מתאים להתקנה נכונה ומצוייד בחגורת בטיחות בעלת 3 נקודות חגירה או במערכת לאטש'ים כמפורט במדריך זה.

אזהרה: על פי המלצת היצרן השימוש בכיסא בטיחות זה ייעשה עד 7 שנים מהתאריך המצוין על גביו. המלצה זו אינה תקפה במידה והרכב היה מעורב בתאונה, במקרה כזה יש להחליף את כיסא הבטיחות בכיסא אחר.

אזהרה: אין להשתמש בכיסא בטיחות יד שנייה ללא ידיעת השימוש שלו בעבר.

אזהרה: יש לעקוב בקפידה אחר ההוראות במדריך זה ובמדריך הרכב שלך. במידה ויש דברים הסותרים אחד את השני יש לעקוב אחר מדריך הרכב בנוגע להתייחסות לחגורת הבטיחות, לאטש'ים וכרית האוויר ברכב.

היכרות עם כיסא הבטיחות:

משענת גב עליונה נשלפת

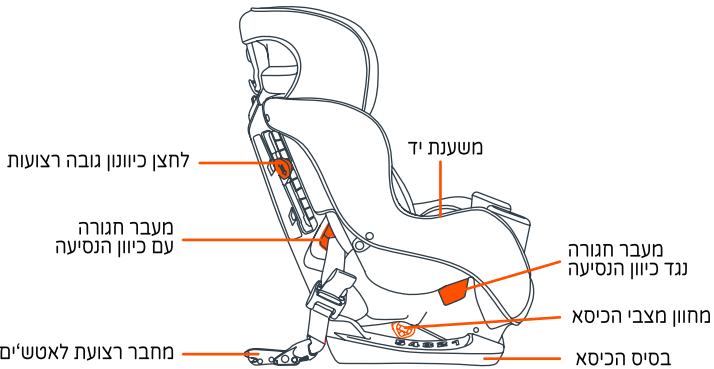
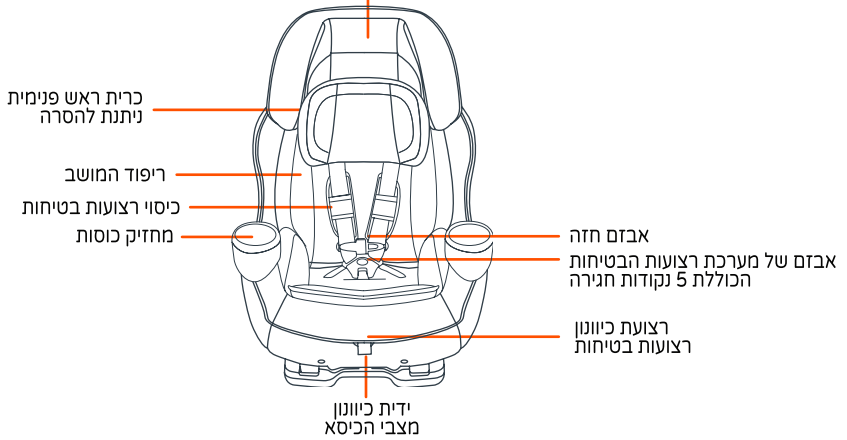

משענת גב עליונה נשלפת

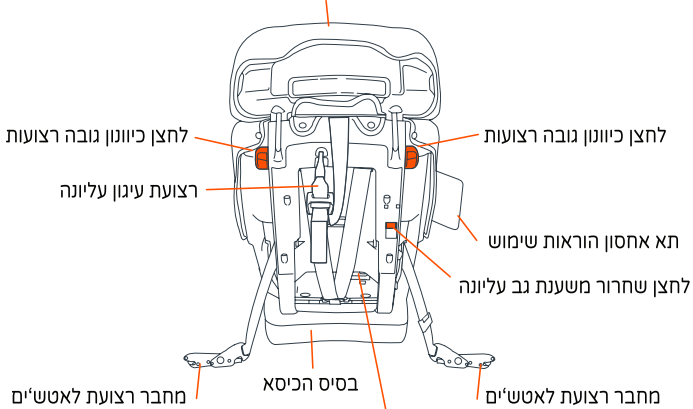

תא אחסון קליפ נועל חגורה

השימוש בכיסא הבטיחות:

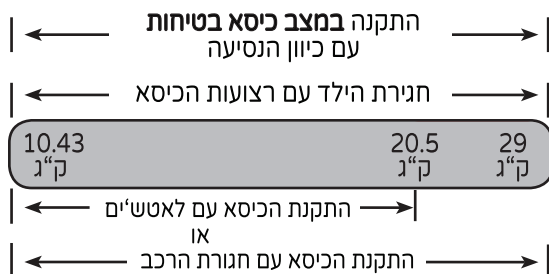
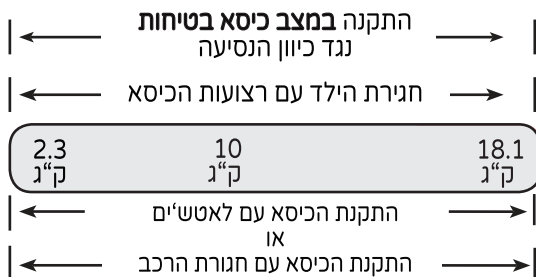

על פי המלצותיה של האקדמיה הפדיאטרית: * יש להושיב תינוק עד גיל שנתיים נגד כיוון הנסיעה, או עד הגיעו לגובה ולמשקל המקסימלי המיועד לישיבה נגד כיוון הנסיעה.
* יש להשתמש בכיסא הבטיחות הכולל חגירה של הילד עם רצועות הכיסא מאוחר ככל האפשר, עד הגיעו לגובה ולמשקל המקסימלי המיועד לחגירה באמצעות כיסא הבטיחות.

כיסא בטיחות זה מתאים לשימוש לילדים במשקל 2.3-29 ק"ג ועד גובה 127 ס"מ.
התקנה במצב נגד כיוון הנסיעה לתינוק השוקל פחות מ 10 ק"ג.
התקנה במצב עם כיוון הנסיעה ממשקל 10.43-29 ק"ג ומינימום גיל שנה.

מיקום כיסא הבטיחות במושב הרכב:

לתשומת ליבך: מיקום לא נכון של כיסא הבטיחות מגביר את הסיכון לפציעה חמורה או מוות.
על פי נתונים סטטיסטיים של תאונות, ילדים מתחת לגיל 13 בטוחים יותר כאשר כיסא הבטיחות מותקן במושב האחורי של הרכב, במיוחד במושב האחורי האמצעי.

אזהרה: כיסא הבטיחות חייב להיות מאובטח היטב להישאר מאובטח היטב כל הזמן. מיקום או שימוש לא תקין של כיסא בטיחות שאינו מאובטח ברכב יגדיל את הסיכון למוות או לפציעה חמורה.

אזהרה: יש לעקוב אחר ההוראות במדריך זה ובמדריך הרכב שברשותך לגבי התקנת כיסא הבטיחות. אם אתה לא בטוח לגבי המיקום המתאים עליך לבדוק מול יצרן הרכב.

אין להתקין את כיסא הבטיחות במקומות הבאים:

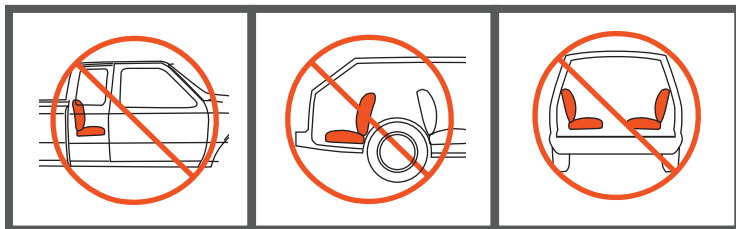

אין למקם את כיסא הבטיחות במושב רכב הפונה נגד כיוון הנסיעה.
אין למקם את כיסא הבטיחות במושב רכב צידי.
אין למקם את כיסא הבטיחות במושב רכב עם משענת מתקפלת.
אין למקם את כיסא הבטיחות במושב רכב אחורי צר ברכב מסחרי.

אזהרה: לעולם אין להתקין כיסא בטיחות במושב הקדמי כאשר כרית האויר פעילה. הדבר עלול לגרום לפציעה חמורה או למוות. המושב האחורי ברכב הוא הבטיחותי ביותר עבור ילדים עד גיל 13 שנים.



דגשים לגבי התקנה נגד כיוון הנסיעה מ- 2.3 ק"ג ועד 18.1 ק"ג:

אזהרה: אין להניח את כיסא הבטיחות במושב מכונית עם כרית אויר פעילה.

אזהרה: אין להשתמש ברצועת עיגון עליונה.

אזהרה: עבור פגים ותינוקות במשקל נמוך יש להיוועץ ברופא לפני השימוש בכיסא הבטיחות.

אזהרה: עד משקל 10 ק"ג וגיל שנה כיסא הבטיחות חייב להיות במצב נגד כיוון הנסיעה.

לבחירתך שלוש אפשרויות התקנה במצב כיסא בטיחות למשקל עד 18.1 ק"ג.

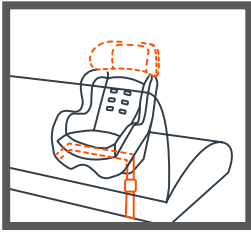

התקנה עם חגורת הרכב
חגורת מותניים בלבד

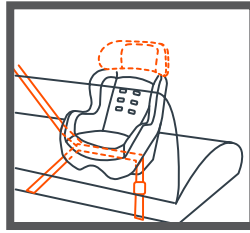

התקנה עם חגורת הרכב
רצועת הכתפיים + מותניים

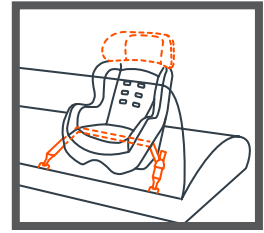

התקנה עם לאטש'ים.

- יש למקם את כיסא הבטיחות במושב האחורי **נגד כיוון הנסיעה**.
- כיסא הבטיחות **חייב** להיות נגד כיוון הנסיעה כאשר משקל התינוק מתחת ל-10 ק"ג.
- יש להדק היטב את כיסא הבטיחות למושב הרכב. יש להזיז את כיסא הבטיחות מצד לצד ולבדוק שהוא לא זז יותר מ-2.5 ס"מ ממקומו.
- רצועות הכתפיים צריכות להיות בגובה כתפי הילד או מעט מתחתן, ואבזם החזה בגובה בית השחי.
- יש לוודא כי ראשו של התינוק ממוקם לפחות 2.5 ס"מ מתחת לחלק העליון של משענת הראש.
- על פי המלצותיה של האקדמיה הפדיאטרית: * יש להוסיב תינוק עד גיל שנתיים נגד כיוון הנסיעה, או עד הגיעו לגובה ולמשקל המקסימלי המיועד לישיבה נגד כיוון הנסיעה.
- כיסא הבטיחות תוכנן כך שבעת התקנה במצב נגד כיוון הנסיעה, עם משענת גב עליונה נשלפת, תתאפשר התקנה נכונה כאשר משענת גב העליונה באה במגע עם גב המושב הקדמי ברכב. במידה ומשענת הגב העליונה באה במגע עם גב המושב הקדמי ולא ניתן להתקין את כיסא הבטיחות בזווית של 45 מעלות, יש להסיר את גב העליונה הנשלפת ולהתקין את הכיסא ללא משענת הגב הנשלפת בהתאם להוראות השימוש.
- יש להתקין מחדש את משענת הגב העליונה כאשר הילד מגיע למשקל של 9.98 ק"ג, או שחלקו העליון של ראשו של הילד לא הגיע לגובה המקסימלי המסומן בקו אדום במשענת הגב.
- מומלץ להשתמש במושב בטיחות לילדים עם מערכת רצועות בטיחות מובנית עד שהם עולים על המשקל או הגובה מגבלות שצוינו על ידי היצרן.

מצב התקנה נגד כיוון הנסיעה - ללא משענת גב עליונה

- ממשקל 2.3 ק"ג עד משקל 10 ק"ג.
- החלק העליון של ראש התינוק לא הגיע לגובה המקסימלי המסומן בקו אדום על גב המושב.
- יש לעיין בתווית האזהרה על גבי המושב. הילד חייב להתאים לשתי הדרישות אלה על מנת להשתמש בכיסא הבטיחות הזה ללא משענת גב עליונה.



מצב התקנה נגד כיוון הנסיעה - עם משענת גב עליונה:

- ממשקל 2.3 ק"ג עד משקל 18.1 ק"ג.
- יש לוודא כי ראשו של התינוק ממוקם לפחות 2.5 ס"מ מתחת לחלק העליון של משענת הראש.
- הילד חייב להתאים לשתי הדרישות אלה על מנת להשתמש בכיסא הבטיחות הזה.

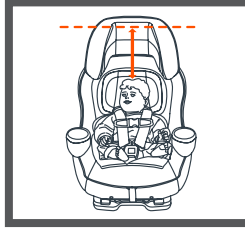

קעת ישנן שלוש אפשרויות התקנה לבחירתך:

התקנה נגד כיוון הנסיעה באמצעות לאטש'ים - עמ' 8

התקנה נגד כיוון הנסיעה באמצעות חגורת כתפיים ומותניים - עמ' 11

התקנה נגד כיוון הנסיעה באמצעות חגורת המותניים - עמ' 13

התקנה נגד כיוון הנסיעה מ- 2.3 ק"ג ועד 18.1 ק"ג באמצעות לאטש'ים:

אזהרה: אין להשתמש ברצועת עיגון עליונה.



עם משענת גב עליונה



ללא משענת גב עליונה

- ממשקל 2.3 ק"ג עד משקל 18.1 ק"ג.
- יש לוודא כי ראשו של התינוק ממוקם לפחות 2.5 ס"מ מתחת לחלק העליון של משענת הראש.

- ממשקל 2.3 ק"ג עד משקל 10 ק"ג.
- החלק העליון של ראש התינוק לא הגיע לגובה המקסימלי המסומן בקו אדום על גב המושב.
- יש לעיין בתווית האזהרה על גבי המושב.

- לחץ על ידית כיוון מצבי הכיסא והטה את כיסא הבטיחות למנחים 2,1 או 3.
- זווית כיסא הבטיחות תשמור על ראשו של התינוק במנח נכון ועל דרכי הנשימה פתוחות.
- לתשומת ליבך:** לשיפור זווית השכיבה, ניתן להניח מגבת מגולגלת בתחתית כיסא הבטיחות.

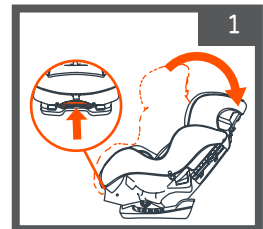

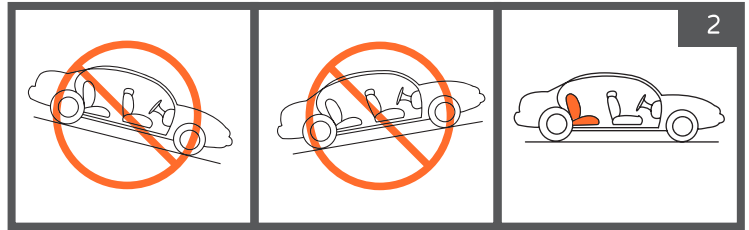

יש להניח את הכיסא הבטיחות במצב נגד כיוון הנסיעה ולוודא כי הרכב חונה במישור.

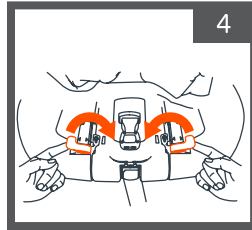

הרם וסובב את שני נועלי החגורה, במצב נגד כיוון הנסיעה, כלפי פנים לכיוון מרכז כיסא הבטיחות.



פתח את 2 אבזמי התיקתק הקדמיים ואת 2 אבזמי התיקתק בצידו הכיסא. הרם וקפל לאחור את ריפוד המושב.

הרם את שתי הזרועות והרחק מנועלי החגורה.

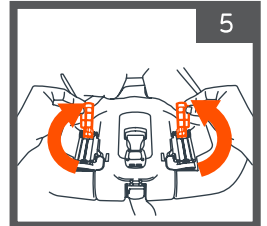

נתב את רצועות הלאטש'ים דרך מעבר החגורה במצב נגד כיוון הנסיעה כאשר מתאם רצועת הלאטש'ים ממוקם בצידו השמאלי של הילד.
לתשומת ליבך: רצועת הלאטש'ים צריכה להיות ישרה ולא מסובבת או מפותלת.

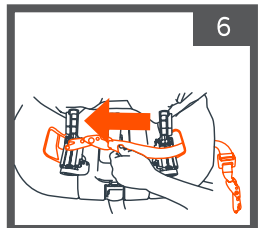
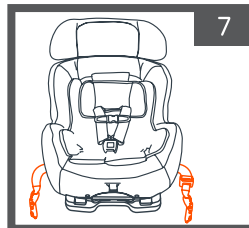

חבר את מחבר הלאטש'ים אל נקודת העיגון של הרכב כאשר לחצן השחרור פונה כלפי מטה לכיוון מושב הרכב. יש לוודא כי מתאם רצועת הלאטש'ים נמצא בצידו השמאלי של כיסא הבטיחות.

לתשומת ליבך:

במידה ומתאם הרצועה פונה לכיוון הלא נכון או שמחבר הלאטש'ים הפוך, כיסא הבטיחות לא יאובטח כראוי.



לחץ בחוזקה במרכז כיסא הבטיחות וחבר את מחבר הלאטש'ים אל נקודת העיגון של הרכב.
 הדק את מחבר הלאטש'ים על ידי משיכת קצה הרצועה כלפי מעלה.
 משוך כלפי מעלה את מחבר הלאטש'ים על מנת לוודא כי הוא מהודק היטב ומאובטח במקומו.

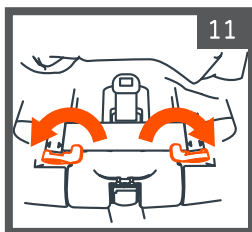
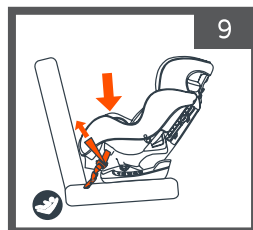

סובב את שני נועלי החגורה במצב נגד כיוון הנסיעה והבא אותם למצב נעילה.
 יש לוודא כי הם נעולים במקומם עם הישמע "קליק" הנעילה.

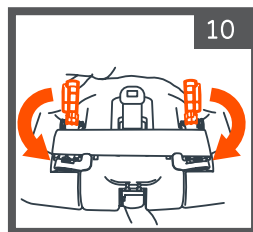

לחץ את שתי הזרועות חזרה למקומן.

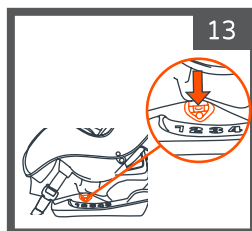

יש לוודא כי הבועה במחווני הכיסא ממוקמת בין שני הקווים במצב התקנה נגד כיוון הנסיעה (כמתואר באיור).

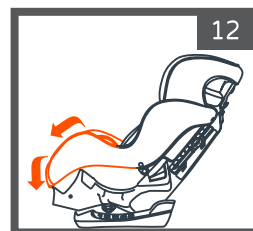

החזר את הריפוד בחלקו התחתון של הכיסא והדק את כל האבזמים.

בדוק את עצמך:

יש לבדוק את רמת ההידוק. תפוס בצידי בסיס הכיסא, היכן שרצועת הלאטש'ים ממוקמת והזז את כיסא הבטיחות מצד לצד, קדימה ואחורה. וודא שמרחב התנועה של הכיסא אינו עולה על 2.5 ס"מ. במידה וכיסא הבטיחות לא מהודק כראוי יש לחזור ולהתקין מחדש את כיסא הבטיחות.

עבור כעת לעמ' 21 - לפרק חנירת הילד בכיסא - באמצעות רצועות הבטיחות

אזהרה: אין להשתמש ברצועת עיגון עליונה.



- ממשקל 2.3 ק"ג עד משקל 18.1 ק"ג.
- יש לוודא כי ראשו של התינוק ממוקם לפחות 2.5 ס"מ מתחת לחלק העליון של משענת הראש.

- ממשקל 2.3 ק"ג עד משקל 10 ק"ג.
- החלק העליון של ראש התינוק לא הגיע לגובה המקסימלי המסומן בקו אדום על גב המושב.
- יש לעיין בתווית האזהרה על גבי המושב.

לחץ על ידית כיוון מצבי הכיסא והטה את כיסא הבטיחות למנחים 2,1 או 3.
זווית כיסא הבטיחות תשמור על ראשו של התינוק במנח נכון ועל דרכי הנשימה פתוחות.

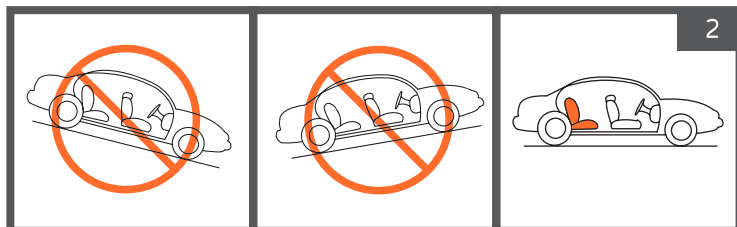
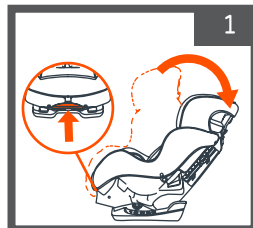

יש להניח את הכיסא הבטיחות במצב נגד כיוון הנסיעה ולוודא כי הרכב חונה במישור.

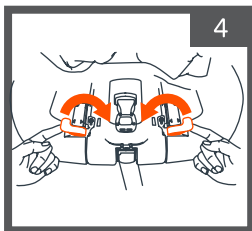

הרם וסובב את שני נועלי החגורה, במצב נגד כיוון הנסיעה, כלפי פנים לכיוון מרכז כיסא הבטיחות.

פתח את 2 אבזמי התיקתק הקדמיים ואת 2 אבזמי התיקתק בצידו הכיסא. הרם וקפל לאחור את ריפוד המושב.

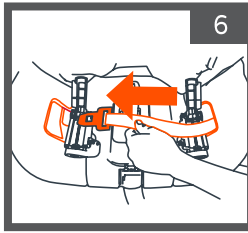

נתב את חגורת הבטיחות דרך מעבר החגורה במצב נגד כיוון הנסיעה.
לתשומת ליבך: חגורת הבטיחות צריכה להיות ישרה ולא מסובבת או מפותלת.

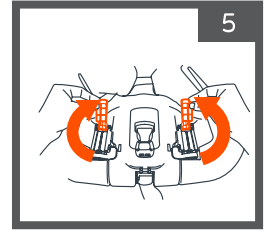

הרם את שתי הזרועות והרחק מנועלי החגורה.

לחץ בחוזקה במרכז כיסא הבטיחות וחבר את חגורת הבטיחות אל האבזם.
 הדק את חגורת הבטיחות על ידי משיכת קצה הרצועה כלפי מעלה. משוך כלפי מעלה את האבזם על מנת לוודא כי הוא מהודק היטב ומאובטח במקומו.

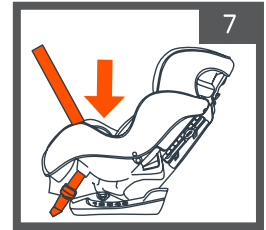

סובב את שני נועלי החגורה במצב נגד כיוון הנסיעה והבא אותם למצב נעילה. יש לוודא כי הם נעולים במקומם עם הישמע "קליק" הנעילה.

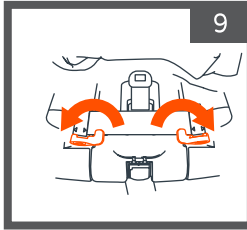

לחץ את שתי הזרועות חזרה למקומן.

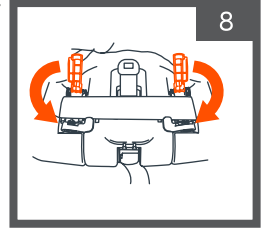

יש לוודא כי הבועה במחווני הכיסא ממוקמת בין שני הקווים במצב התקנה נגד כיוון הנסיעה (כמתואר באיור).

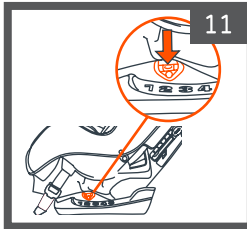

החזר את הריפוד בחלקו התחתון של הכיסא והדק את כל האבזמים.

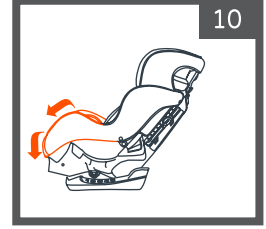

בדוק את עצמך:

יש לבדוק את רמת ההידוק. תפוס בצידי בסיס הכיסא, היכן שחגורת הבטיחות ממוקמת והזז את כיסא הבטיחות מצד לצד, קדימה ואחורה. וודא שמרחב התנועה של הכיסא אינו עולה על 2.5 ס"מ. במידה וכיסא הבטיחות לא מהודק כראוי יש לחזור ולהתקין מחדש את כיסא הבטיחות.

עבור כעת לעמ' 21 - לפרק חנירת הילד בכיסא - באמצעות רצועות הבטיחות

אזהרה: אין להשתמש ברצועת עיגון עליונה.



- ממשקל 2.3 ק"ג עד משקל 18.1 ק"ג.
- יש לוודא כי ראשו של התינוק ממוקם לפחות 2.5 ס"מ מתחת לחלק העליון של משענת הראש.



- ממשקל 2.3 ק"ג עד משקל 10 ק"ג.
- החלק העליון של ראש התינוק לא הגיע לגובה המקסימלי המסומן בקו אדום על גב המושב.
- יש לעיין בתווית האזהרה על גבי המושב.

לחץ על ידית כיוון מצבי הכיסא והטה את כיסא הבטיחות למנחים 2,1 או 3.
זווית כיסא הבטיחות תשמור על ראשו של התינוק במנח נכון ועל דרכי הנשימה פתוחות.

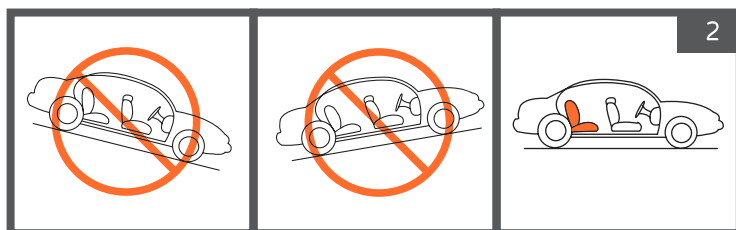
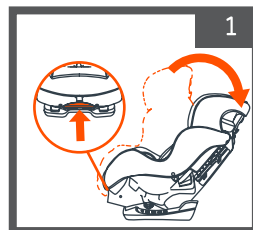

יש להניח את הכיסא הבטיחות במצב נגד כיוון הנסיעה ולוודא כי הרכב חונה במישור.

פתח את 2 אבזמי התיקתק הקדמיים ואת 2 אבזמי התיקתק בצידו הכיסא. הרם וקפל לאחור את ריפוד המושב.



הרם את שתי הזרועות והרחק מנועלי החגורה.

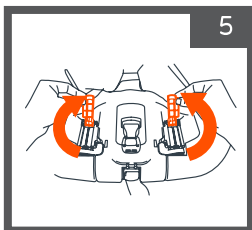

הרם וסובב את שני נועלי החגורה, במצב נגד כיוון הנסיעה, כלפי פנים לכיוון מרכז כיסא הבטיחות.

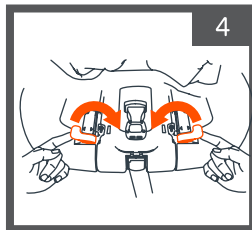

נתב את חגורת המותניים דרך מעבר החגורה במצב נגד כיוון הנסיעה.
לתשומת ליבך: חגורת המותניים צריכה להיות ישרה ולא מסובבת או מפותלת.

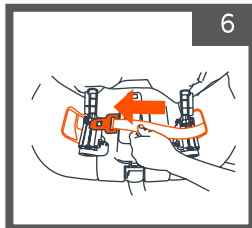

לחץ בחוזקה במרכז כיסא הבטיחות וחבר את חגורת הבטיחות אל האבזם.
הדק את חגורת הבטיחות על ידי משיכת קצה הרצועה כלפי מעלה. משוך כלפי מעלה את האבזם על מנת לוודא כי הוא מהודק היטב ומאובטח במקומו.

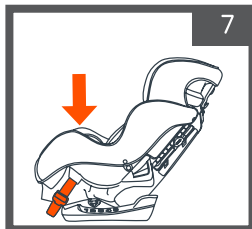

סובב את שני נועלי החגורה במצב נגד כיוון הנסיעה והבא אותם למצב נעילה. יש לוודא כי הם נעולים במקומם עם הישמע "קליק" הנעילה.

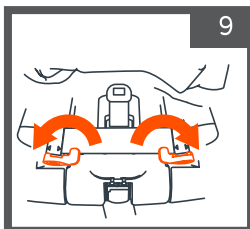

לחץ את שתי הזרועות חזרה למקומן.

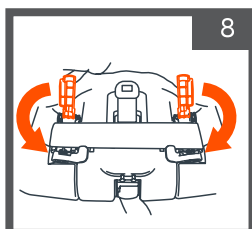

יש לוודא כי הבועה במחווני הכיסא ממוקמת בין שני הקווים במצב התקנה נגד כיוון הנסיעה (כמתואר באיור).

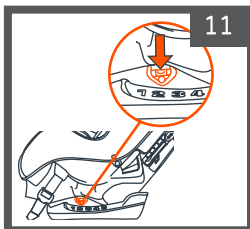

חזרו את הריפוד בחלקו התחתון של הכיסא והדק את כל האבזמים.

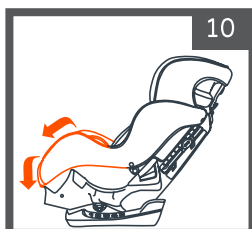

בדוק את עצמך:

יש לבדוק את רמת ההידוק. תפוס בצידי בסיס הכיסא, היכן שחגורת הבטיחות ממוקמת והזז את כיסא הבטיחות מצד לצד, קדימה ואחורה. וודא שמרחב התנועה של הכיסא אינו עולה על 2.5 ס"מ. במידה וכיסא הבטיחות לא מהודק כראוי יש לחזור ולהתקין מחדש את כיסא הבטיחות.

עבור כעת לעמ' 21 - לפרק חגירת הילד בכיסא - באמצעות רצועות הבטיחות

לשימוש ממשקל 10.43 ק"ג עד 29 ק"ג
מינימום גיל שנה | גובה מקסימלי 127 ס"מ

אזהרה: אין להתקין את כיסא הבטיחות במצב זה עבור תינוק שטרם מלאה לו שנה.

אזהרה: בהתקנה במצב עם כיוון הנסיעה יש לוודא כי התינוק עומד בכל דרישות הגיל והמשקל המצויינות במדריך זה.

לבחירתך שלוש אפשרויות התקנה במצב כיסא בטיחות עם כיוון הנסיעה:

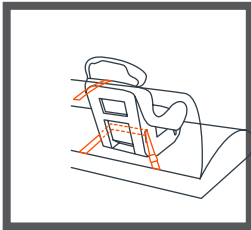

התקנה עם חגורת הרכב (חגורת מותניים) ורצועת עיגון עליונה.

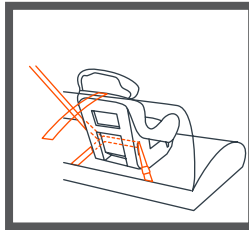

התקנה עם חגורת הרכב (חגורת כתפיים + מותניים) ורצועת עיגון עליונה.

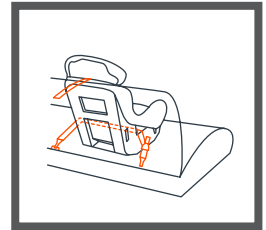

התקנה עם רצועות הלאטש'ים ורצועת עיגון עליונה - לשימוש עד משקל 20.5 ק"ג.

אזהרה:

יש להשתמש תמיד במשענת גב עליונה כאשר כיסא הבטיחות מותקן במצב עם כיוון הנסיעה.

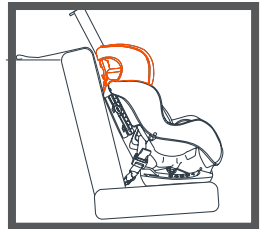
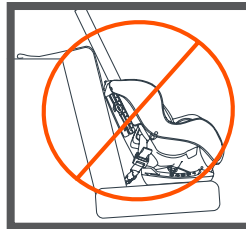

- יש למקם את כיסא הבטיחות במושב האחורי עם כיוון הנסיעה.
- יש להדק היטב את כיסא הבטיחות למושב הרכב. יש להזיז את כיסא הבטיחות מצד לצד ולבדוק שהוא לא זז יותר מ-2.5 ס"מ ממקומו.
- רצועות הכתפיים צריכות להיות בגובה כתפי הילד או מעט מעליהן, ואבזם החזה בגובה בית השחי.
- החלק העליון של אוזני הילד חייב להיות בגובה או קצת מתחת לחלק העליון של כיסא הבטיחות. כעת ישנן שלוש אפשרויות התקנה לבחירתך:
 - התקנה עם כיוון הנסיעה באמצעות לאטש'ים - עמ' 16
 - התקנה עם כיוון הנסיעה באמצעות חגורת כתפיים ומותניים - עמ' 18
 - התקנה עם כיוון הנסיעה באמצעות חגורת מותניים - עמ' 19

התקנה עם כיוון הנסיעה מ- 10.43 ק"ג ועד 20.4 ק"ג באמצעות לאטש'ים:

שימוש ממשקל 10.43 ק"ג עד 20.5 ק"ג | מינימום גיל שנה | גובה מקסימלי 127 ס"מ

אזהרה: אין להתקין בשיטה זו לילד השוקל יותר מ- 20.5 ק"ג!



הנח את כיסא הבטיחות עם כיוון הנסיעה במושב האחורי של הרכב. מרכז את כיסא הבטיחות בין שני עוגני הלאטש'ים התחתונים. יש לעיין במדריך הרכב לגבי מיקום עוגני הלאטש'ים והשימוש בהם.

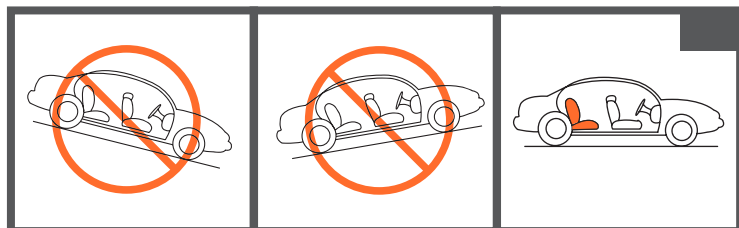
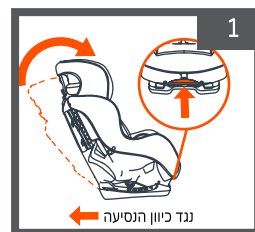

לפני ההתקנה יש לוודא כי הרכב חונה במישור. בסיס הכיסא צריך להיות ישר ככל האפשר על מושב הרכב.

יש לוודא כי רצועות הבטיחות ממוקמות במנחי גובה 3 או 4. במצב עם כיוון הנסיעה יש להשתמש במצבי הכיסא 4 או 5 בלבד.

שחרר כלפי מטה את נועל החגורה, במצב עם כיוון הנסיעה.

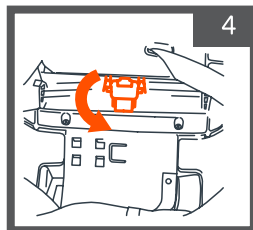

הרם את הריפוד במשענת הגב והנח את רצועות הבטיחות בצד.

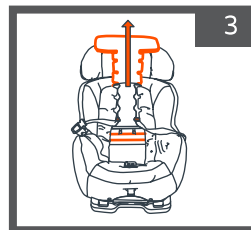

נתב את רצועות הלאטש'ים דרך מעבר החגורה עם כיוון הנסיעה.

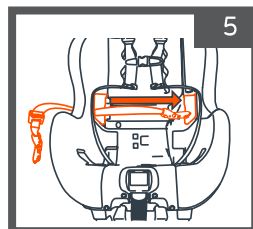

וודא כי מתאם רצועת הלאטש'ים ממוקם בצידו הימני של הילד.
לתשומת ליבך: רצועת הלאטש'ים צריכה להיות ישרה ולא מסובבת או מפותלת.

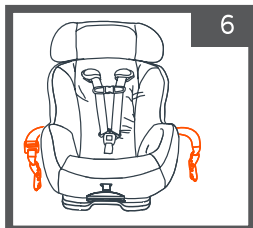

לחץ בחוזקה במרכז כיסא הבטיחות וחבר את מחבר הלאטש'ים אל נקודת העיגון של הרכב.
משוך כלפי מעלה את מחבר הלאטש'ים על מנת לוודא כי הוא מהודק היטב ומאובטח במקומו.

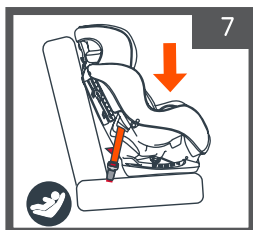

החזר את הריפוד בחלקו התחתון של הכיסא והדק את כל האבזמים.

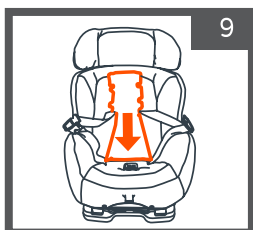

הרם והבא קדימה את נועל החגורה מעל רצועת הלאטש'ים, החזק את לשונית הנעילה ולחץ כלפי מטה על מנת לנעול אותה.

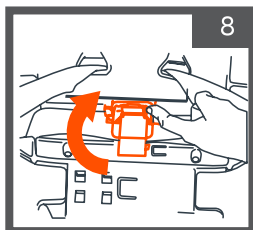

חבר את רצועת העיגון העליונה לוו העגינה המתאים לה. (עיין במדריך הרכב לגבי המיקום המדויק של וו העגינה). יש לוודא שהרצועה מאובטחת במקומה, יש להדק את רצועת העיגון העליונה ולוודא שהרצועה מתוחה ואינה משוחררת.
לתשומת ליבך: במדריך הרכב שלך מצויין מיקום וו העגינה במדויק ומשקל מקסימום לשימוש בעגינת כיסא הבטיחות באמצעות לאטש'ים.

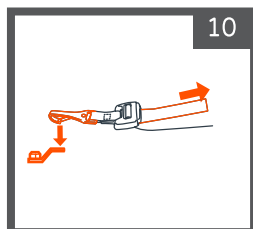

בדוק את עצמך:

יש לבדוק את רמת ההידוק. תפוס בצדי בסיס הכיסא, היכן שחגורת הבטיחות ממוקמת והזז את כיסא הבטיחות מצד לצד, קדימה ואחורה. וודא שמרחב התנועה של הכיסא אינו עולה על 2.5 ס"מ. במידה וכיסא הבטיחות לא מהודק כראוי יש לחזור ולהתקין מחדש את כיסא הבטיחות.

עבור כעת לעמ' 21 - לפרק חגירת הילד בכיסא - באמצעות רצועות הבטיחות

לשימוש ממשקל 10.43 ק"ג עד 29 ק"ג | מינימום גיל שנה | גובה מקסימלי 127 ס"מ

הנח את כיסא הבטיחות עם כיוון הנסיעה במושב האחורי של הרכב. יש לוודא כי רצועות הבטיחות ממוקמות במנחי גובה 3 או 4. במצב עם כיוון הנסיעה יש להשתמש במצבי הכיסא 4 או 5 בלבד.

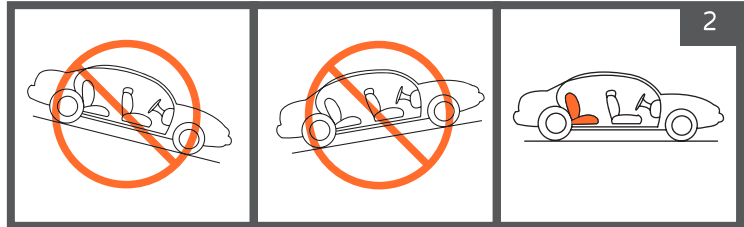

לפני ההתקנה יש לוודא כי הרכב חונה במישור. בסיס הכיסא צריך להיות ישר ככל האפשר על מושב הרכב.

שחרר כלפי מטה את נועל החגורה, במצב עם כיוון הנסיעה.

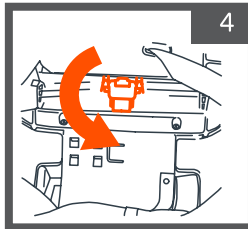

הרם את הריפוד במשענת הגב והנח את רצועות הבטיחות בצד.

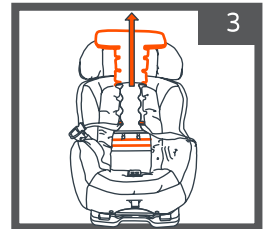

נתב את חגורת הבטיחות (כתפיים+מותניים) דרך מעבר החגורה עם כיוון הנסיעה.

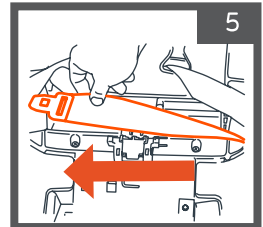

לחץ בחוזקה במרכז כיסא הבטיחות וחבר את חגורת הבטיחות אל האבזם.

הדק את חגורת הבטיחות על ידי משיכת קצה הרצועה כלפי מעלה. משוך כלפי מעלה את האבזם על מנת לוודא כי הוא מהודק היטב ומאובטח במקומו.

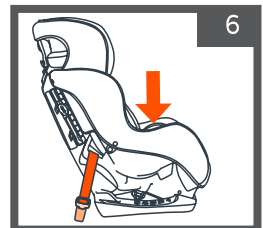

החזר את הריפוד
בחלקו התחתון
של הכיסא והדק
את כל האבזמים.

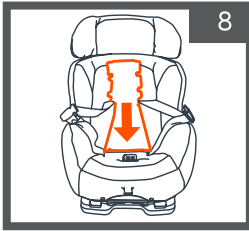

הרם והבא קדימה את
נועל החגורה מעל חגורת
הבטיחות, החזק את
לשונית הנעילה ולחץ כלפי
מטה על מנת לנעול אותה.

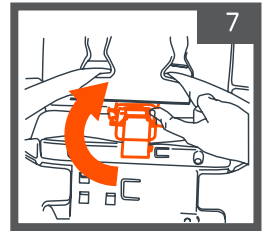

חבר את רצועת העיגון העליונה לוו העגינה המתאים לה.
(עיין במדריך הרכב לגבי המיקום המדויק של וו העגינה).
יש לוודא שהרצועה מאובטחת במקומה, יש להדק את רצועת העיגון
העליונה ולוודא שהרצועה מתוחה ואינה משוחררת.
לתשומת ליבך: במדריך הרכב שלך מצויין מיקום וו העגינה במדויק
ומשקל מקסימום לשימוש בעגינת כיסא הבטיחות באמצעות לאטש'ים.

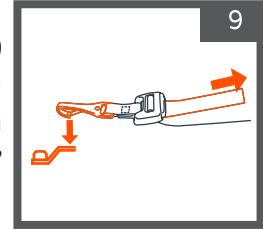

בדוק את עצמך:

יש לבדוק את רמת ההידוק. תפוס בצדי בסיס הכיסא, היכן שחגורת הבטיחות ממוקמת
והזז את כיסא הבטיחות מצד לצד, קדימה ואחורה. וודא שמרחב התנועה של הכיסא אינו
עולה על 2.5 ס"מ. במידה וכיסא הבטיחות לא מהודק כראוי יש לחזור ולהתקין מחדש את
כיסא הבטיחות.

עבור כעת לעמ' 21 - לפרק חנירת הילד בכיסא - באמצעות רצועות הבטיחות

התקנה עם כיוון הנסיעה מ- 10.43 ק"ג ועד 29 ק"ג באמצעות חגורת המתניים:

שימוש ממשקל 10.43 ק"ג עד 29 ק"ג | מינימום גיל שנה | גובה מקסימלי 127 ס"מ

הנח את כיסא הבטיחות עם כיוון הנסיעה
במושב האחורי של הרכב.
יש לוודא כי רצועות הבטיחות ממוקמות
במנחי גובה 3 או 4.
במצב עם כיוון הנסיעה יש להשתמש
במצבי הכיסא 4 או 5 בלבד.

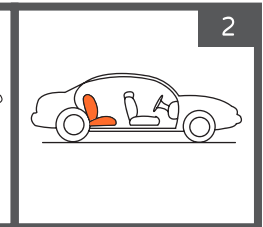
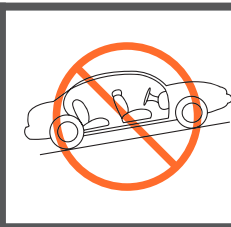
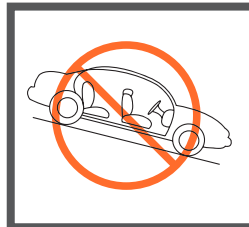

לפני ההתקנה יש לוודא כי הרכב חונה במישור. בסיס הכיסא צריך להיות ישר ככל האפשר
על מושב הרכב.

שחרר כלפי מטה את
נועל החגורה, במצב
עם כיוון הנסיעה.

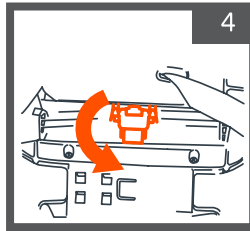

הרם את הריפוד
במשענת הגב והנח
את רצועות
הבטיחות בצד.

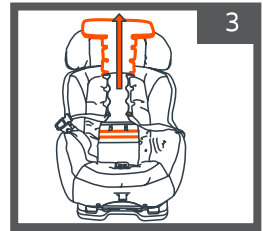

נתב את חגורת המותניים דרך מעבר החגורה עם כיוון הנסיעה.

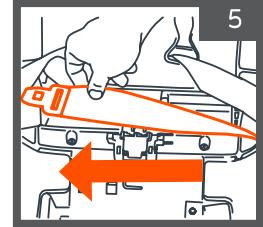

לחץ בחוזקה במרכז כיסא הבטיחות וחבר את חגורת הבטיחות אל
האבזם.

הדק את חגורת הבטיחות על ידי משיכת קצה הרצועה כלפי מעלה.
משוך כלפי מעלה את האבזם על מנת לוודא כי הוא מהודק היטב
ומאובטח במקומו.

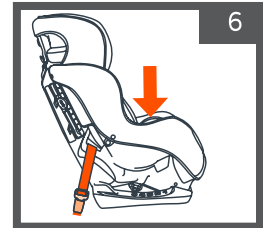

החזר את הריפוד
בחלקו התחתון
של הכיסא והדק
את כל האבזמים.

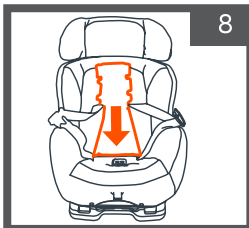

הרם והבא קדימה את
נועל החגורה מעל חגורת
המותניים, החזק את
לשונית הנעילה ולחץ כלפי
מטה על מנת לנעול אותה.

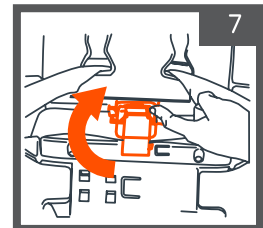

חבר את רצועת העיגון העליונה לוו העגינה המתאים לה.
(עייני במדריך הרכב לגבי המיקום המדויק של וו העגינה).
יש לוודא שהרצועה מאובטחת במקומה, יש להדק את רצועת העיגון
העליונה ולוודא שהרצועה מתוחה ואינה משוחררת.
לתשומת ליבך: במדריך הרכב שלך מצויין מיקום וו העגינה במדויק
ומשקל מקסימום לשימוש בעגינת כיסא הבטיחות באמצעות לאטש'ים.

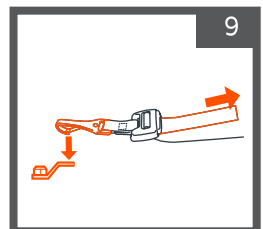

בדוק את עצמך:

יש לבדוק את רמת ההידוק. תפוס בצידי בסיס הכיסא, היכן שחגורת הבטיחות ממוקמת
והזז את כיסא הבטיחות מצד לצד, קדימה ואחורה. וודא שמרחב התנועה של הכיסא אינו
עולה על 2.5 ס"מ. במידה וכיסא הבטיחות לא מהודק כראוי יש לחזור ולהתקין מחדש את
כיסא הבטיחות.

עבור כעת לעמ' 21 - לפרק חגירת הילד בכיסא - באמצעות רצועות הבטיחות

חגירת הילד בכיסא הבטיחות:

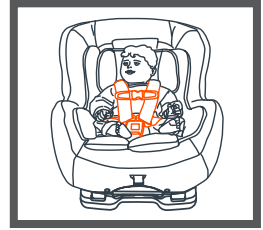
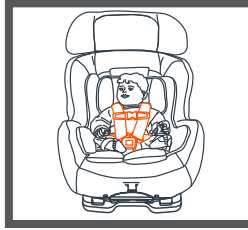
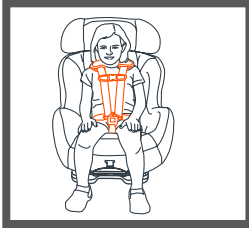

הנח את הילד בכיסא הבטיחות כשגב הילד צמוד לגב מושב הרכב והחלק התחתון של גוף הילד נוגע במושב הכיסא.

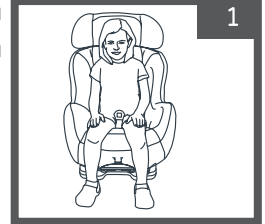

1

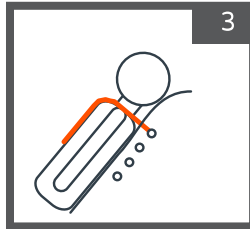

3

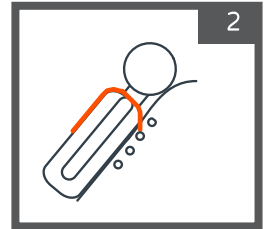

2

נגד כיוון הנסיעה - רצועות הבטיחות צריכה להיות ממוקמת במיקום הקרוב ביותר לגובה כתף הילד או מתחתיה.

עם כיוון הנסיעה - רצועות הבטיחות צריכה להיות ממוקמת במיקום הקרוב ביותר לגובה הכתף או מעליה. **לתשומת ליבך:** חובה להשתמש במנח גובה 4 עבור ילד במשקל מעל 14.5 ק"ג או בגובה מעל 88.9 ס"מ.

מקם את רצועות כיסא הבטיחות מעל כתפי הילד. **לתשומת ליבך:** יש לבדוק שגובה רצועות הבטיחות מתאים לגובה כתפי ילדך.

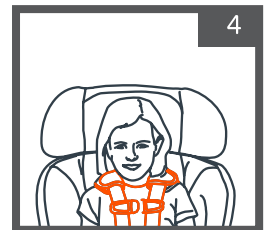

4

כיסא הבטיחות נבדק עם ריפוד פנימי לגוף וכרית הראש פנימית אשר מגיעים עם כיסא זה. השימוש בריפוד הגוף הפנימי נחוץ עד שכתפו של הילד בגובה מנח 1 או מעליו. **לתשומת ליבך:** אין להשתמש בריפוד פנימי לגוף וכרית הראש הפנימית עבור ילד השוקל יותר מ-8.1 ק"ג.

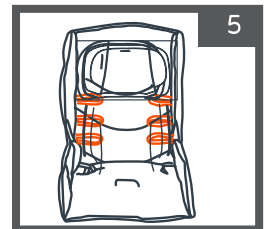

5

הכנס את שתי הלשוניות לאבזם הרצועה, עד הישמע "קליק" הנעילה.
יש למשוך את שתי הלשוניות על מנת לוודא כי הן נעולות היטב
במקומן.

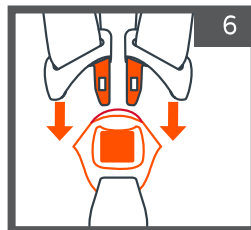

מקם את אבזם החזה במרכז החזה של ילדך, בקו בית השחי, הצמד
את שני החלקים וסגור אותם, עד הישמע "קליק" הנעילה.
משוך קלות את שני חלקי האבזם על מנת לוודא כי נעול היטב.

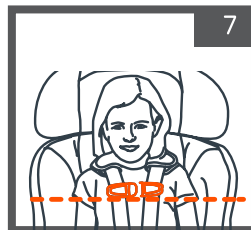

הדק את רצועות הבטיחות על ידי משיכה ברצועת כיוון הרצועה.
במידה ואי אפשר לצבוט את רצועת הכתף, הרצועה הדוקה מספיק,
יש לשים לב שהיא לא רפויה ונמצאת בקו ישר, אינה לוחצת על ילדך
או גורמת לו אי נעימות.

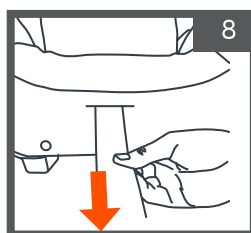

לשחרור רצועות הבטיחות יש ללחוץ על לחצן שחרור הרצועות
בקדמת הכיסא ולמשוך את שתי הרצועות קדימה.

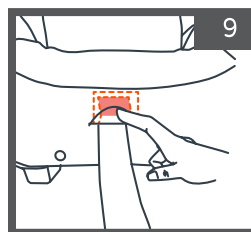

התאמת גובה רצועות כתפיים:

מנחי גובה רצועות הכתפיים:
נגד כיוון הנסיעה: מנחים 1, 2, ו-3.
עם כיוון הנסיעה: מנחים 3 ו-4.
לתשומת ליבך: חובה להשתמש במנח גובה 4 עבור ילד במשקל מעל
14.5 ק"ג או בגובה מעל 88.9 ס"מ.

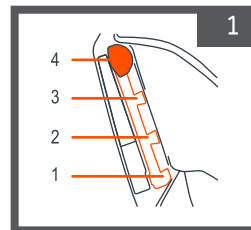

התאמת גובה הרצועות:
 - משוך את ידיים שחרור של הרצועות כלפי חוץ.
 - הרם או הורד למנח הרצוי.

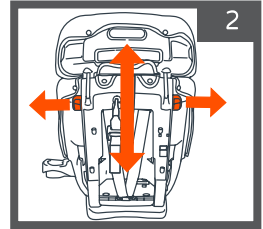

מנח רצועת המפשעה:

1. לחץ על לחצן שחרור אבזם המפשעה כלפי מטה על מנת להזיז למיקום הרצוי.
2. מיקום אבזם המפשעה:
 נגד כיוון הנסיעה - מיקום הכי אחורי
 עם כיוון הנסיעה - מיקום הכי קדמי

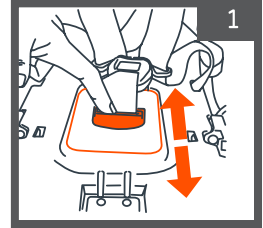

התאמת אורך רצועות הבטיחות:

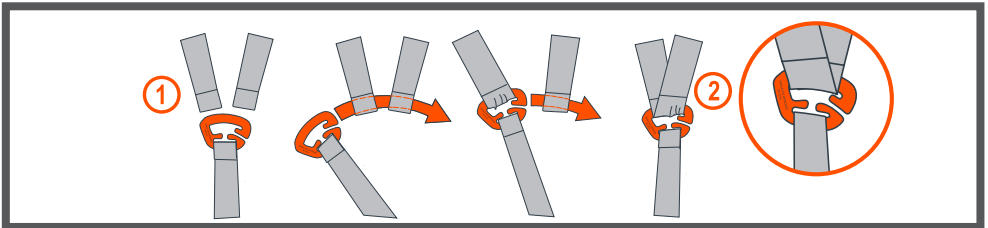

הכנס את הלולאות בקצה שתי רצועות הבטיחות ללוחית מפצל הרצועות (1).
 יש לוודא שהרצועות מחוברות היטב לשתי לוחיות מפצל הרצועה (2).

בדוק את רצועות הבטיחות בקדמת ובגב כיסא הבטיחות וודא שהן ישרות ולא מסובבות.
 רצועות בטיחות מסובבות עלולות למנוע הידוק נכון של הרצועות ובכך לא לספק הגנה מירבית לילדך.
 לפני השימוש בכיסא הבטיחות יש למשוך ברצועות הבטיחות של הכיסא בחלקו הקדמי עלמנת לוודא כי הן מאובטחות היטב במקומן.

קליפ נועל החגורה:

חגורת הבטיחות של הרכב דורשת שימוש בקליפ נועל חגורה כדי למנוע מהחגורה להיות רפויה לאחר ההתקנה. יש להשחיל את קליפ על החגורה קרוב ככל האפשר לאבזם - בטווח של 2.54 ס"מ.

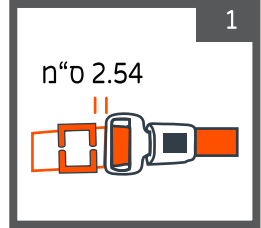

משענת גב עליונה - הסרה/התקנה:

אזהרה: יש להתקין את משענת הגב העליונה לילד במשקל מעל 9.98 ק"ג או כאשר חלקו העליון של הראש הגיע לגובה המקסימלי בגב המושב (מסומן בקו אדום) ובמצב התקנה עם כיוון הנסיעה.

הסרה: הרם את לשונית השחרור ומשוך למעלה את משענת הגב העליונה עד להסרה. לתשומת ליבך: אין לאחסן את משענת הגב העליונה ברכב, יש לאחסן במקום יבש ומוצל.

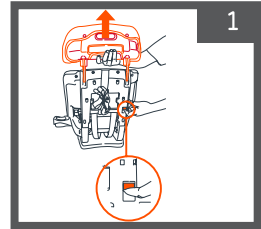
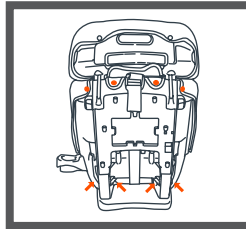

התקנה: מקם את המחברים במשענת הגב העליונה מעל החריצים הייעודים, הכנס עד הישמע "קליק" הנעילה. יש למשוך קלות ולוודא כי היא נעולה ומאובטחת במקומה.

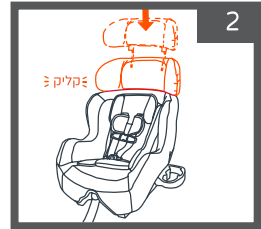
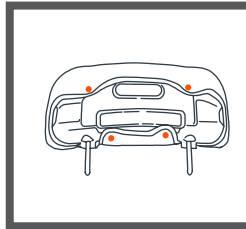

ניתוב רצועות הלאטש'ים:

ניתוב רצועות הלאטש'ים ממצב התקנה עם כיוון הנסיעה למצב התקנה נגד כיוון הנסיעה: יש להשתמש בנתיב הרצועה הנכון להתקנה נכונה ובטוחה:

שחרר כלפי מטה את נועל החגורה, במצב עם כיוון הנסיעה.

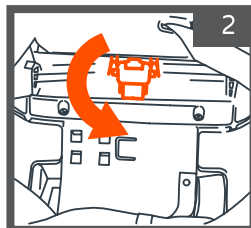

הרם את הריפוד במשענת הגב והנח את רצועות הבטיחות בצד.

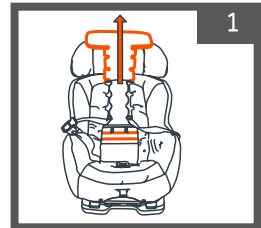

משוך את נועל החגורה עם כיוון הנסיעה ולחץ כלפי מטה על מנת לנעול.

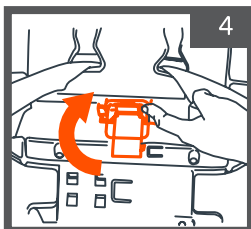

הוצא את רצועת הלאטש'ים ממעבר החגורה במצב עם כיוון הנסיעה.

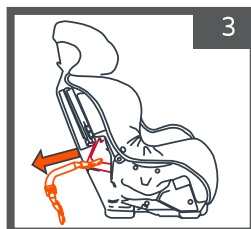

פתח את שני האבזמים הקדמיים ואת שני האבזמים הצידיים. הרם וקפל את ריפוד משענת הגב.



החזר את הריפוד למקומו והדק את הוויים ולולאות ההצמדה.

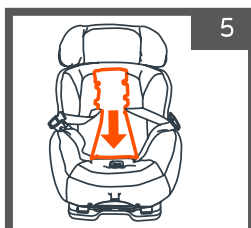

הרם את שתי הזרועות והרחק מנועלי החגורה.

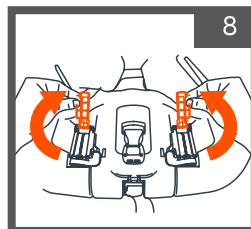

סובב את שני נועלי החגורה, במצב נגד כיוון הנסיעה, לכיוון מרכז הכיסא.

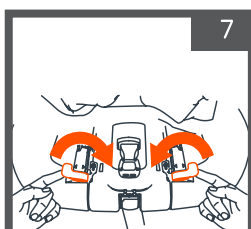

וודא כי מתאם רצועת הלאטש'ים ממוקם בציוד השמאלי של הילד. **לתשומת ליבך:** רצועת הלאטש'ים צריכה להיות ישרה ולא מסובבת או מפותלת.

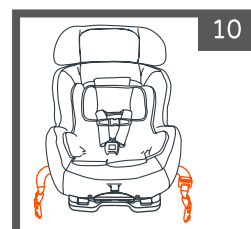

נתב את רצועת הלאטש'ים דרך מעבר החגורה במצב נגד כיוון הנסיעה.

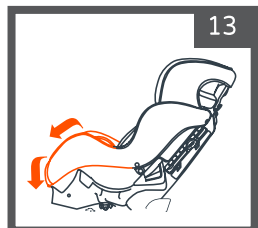
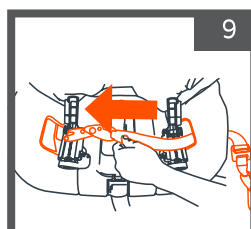

החזר את הריפוד, אבטח את הוו, לולאות ההידוק ואת כל האבזמים.

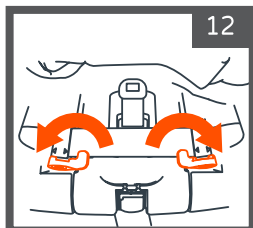

סובב חזרה למקום את שני נועלי החגורה והבא אותם למצב נעילה. יש לוודא כי הם נעולים במקומם עם הישמע "קליק" הנעילה.

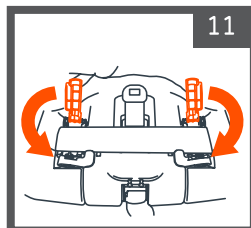

לחץ את שתי הזרועות חזרה למקומן.

ניתוב מחדש של רצועת הלאטש'ים ממצב נגד כיוון הנסיעה למצב עם כיוון הנסיעה:

סובב את שני נועלי החגורה, במצב נגד כיוון הנסיעה, לכיוון מרכז הכיסא.

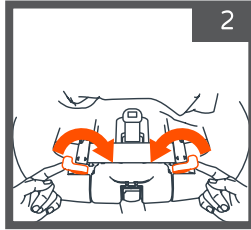

פתח את שני האבזמים הקדמיים ואת שני האבזמים הצידדיים. הרם וקפל את ריפוד משענת הגב.

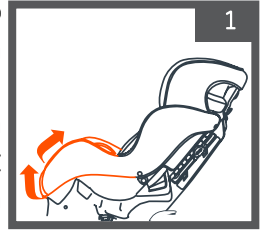

הוצא את רצועת הלאטש'ים ממעבר החגורה במצב נגד כיוון הנסיעה.

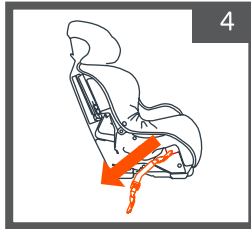

הרם את שתי הזרועות והרחק מנועלי החגורה.

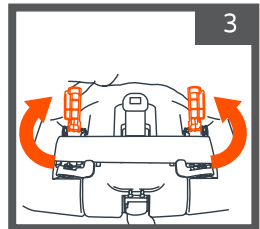

סובב חזרה למקום את שני נועלי החגורה והבא אותם למצב נעילה. יש לוודא כי הם נועלים במקומם עם הישמע "קליק" הנעילה.



לחץ את שתי הזרועות חזרה למקומן.

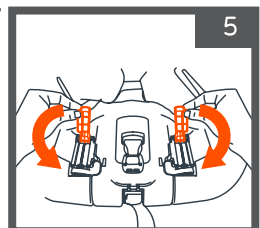

שחרר כלפי מטה את נועל החגורה, במצב עם כיוון הנסיעה.

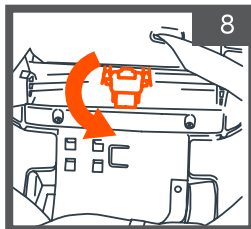

הרם את הריפוד במשענת הגב והנח את רצועות הבטיחות בצד.

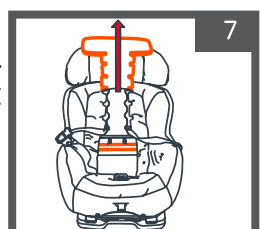

וודא כי מתאם רצועת הלאטש'ים ממוקם בצידו הימני של הילד. לתשומת ליבך: רצועת הלאטש'ים צריכה להיות ישירה ולא מסובבת או מפותלת.

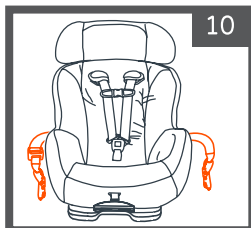

נתב את רצועת הלאטש'ים דרך מעבר החגורה במצב עם כיוון הנסיעה.

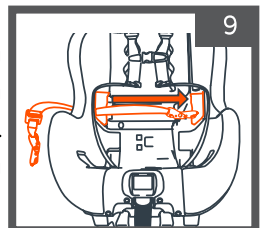

החזר את הריפוד
למקומו והדק את
הוויים ולולאות
ההצמדה.

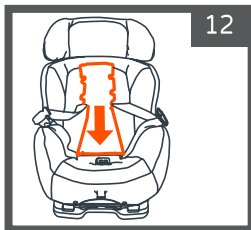

משוך את נועל
החגורה עם כיוון
הנסיעה ולחץ כלפי
מטה על מנת לנעול.

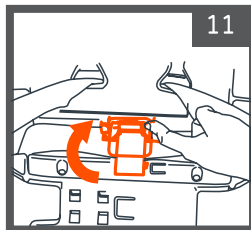

הסרת הריפוד:

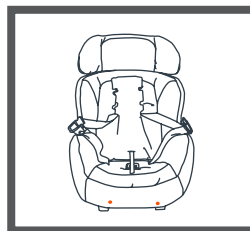
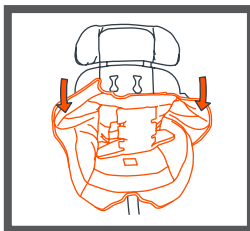

הסרת הריפוד:

1. שחרר את 4 הלולאות האלסטיות הממוקמות בתחתית כיסא הבטיחות. פתח את 8 האבזמים הממוקמים בקצה הריפוד.
2. הרם את ריפוד משענת הגב.
3. הסר את החלק העליון של ריפוד משענת הגב.
4. פתח את 4 האבזמים והסר את החלק העליון של הריפוד.

מחזיק כוסות:

לחיבור מחזיק הכוסות:

מקם את חריץ של מחזיק הכוסות מעל המחבר במשענת היד של הכיסא ודחוף את מחזיק הכוסות פנימה עד הישמע "קליק" הנעילה.

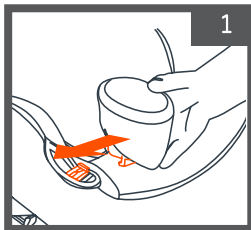

להסרת מחזיק הכוסות:

לחץ על לחצן השחרור בתחתית מחזיק הכוסות ומשוך אותו כלפי חוץ.

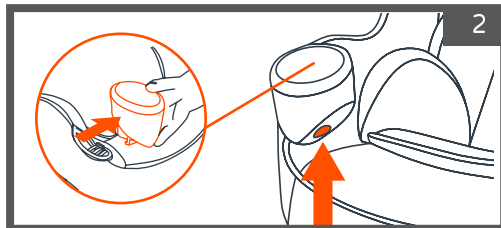

שימוש במגבת להגברת כיסא הבטיחות:

1. לשיפור זווית הכיסא ניתן להניח מגבת מגולגלת בתחתית כיסא הבטיחות.
2. הנח מגבת מגולגלת בתחתית כיסא הבטיחות, בחלקו הפנימי בצמוד למשענת גב מושב הרכב.

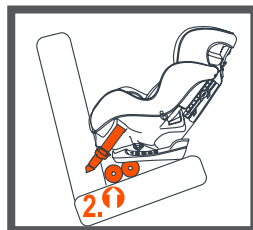

שימוש במטוסים:

מושב בטיחות מדגם זה מתאים לשימוש במטוסים, אך יש להיוועץ בחברת התעופה. ההתקנה בהתאם להוראות במדריך זה - התקנה באמצעות חגורת המותנים בלבד.

אזהרה: לעולם אין להתקין במצב בוסטר על מטוס מכיוון מאחר במטוס אין חגורת בטיחות עם 3 נקודות חגירה (כתפיים + מותניים).

ניקוי ותחזוקה:

ניקוי הריפוד, כרית גוף פנימית וכרית ראש פנימית:

ניתן לנקות בעזרת ספוג או מטלית רכה עם מים קרים וסבון עדין. יש להניח לייבוש בצל.

כביסה ביד בלבד.

אין לכבס במכונת כביסה.

אין לייבש במייבש כביסה.

אין להשתמש בניקוי יבש.

אין להשתמש בחומרי הלבנה.

ניקוי חלקי כיסא הבטיחות ואבזמים:

ניתן לנגב באמצעות מטלית רכה עם מים וסבון עדין.

יש לשים לב לא להרטיב את התוויות.

יש לייבש היטב בעזרת מגבת.

אין להשתמש בחומרי הלבנה או חומרי נקוי ביתיים.

ניקוי מחזיק הכוסות:

ניתן לנגב באמצעות מטלית רכה עם מים וסבון עדין ולייבש היטב.

אין להשתמש בחומרי הלבנה או חומרי נקוי ביתיים.



مقعد أمان

Premiere Plus Convertible Car Seat

تعليمات الاستخدام والعناية

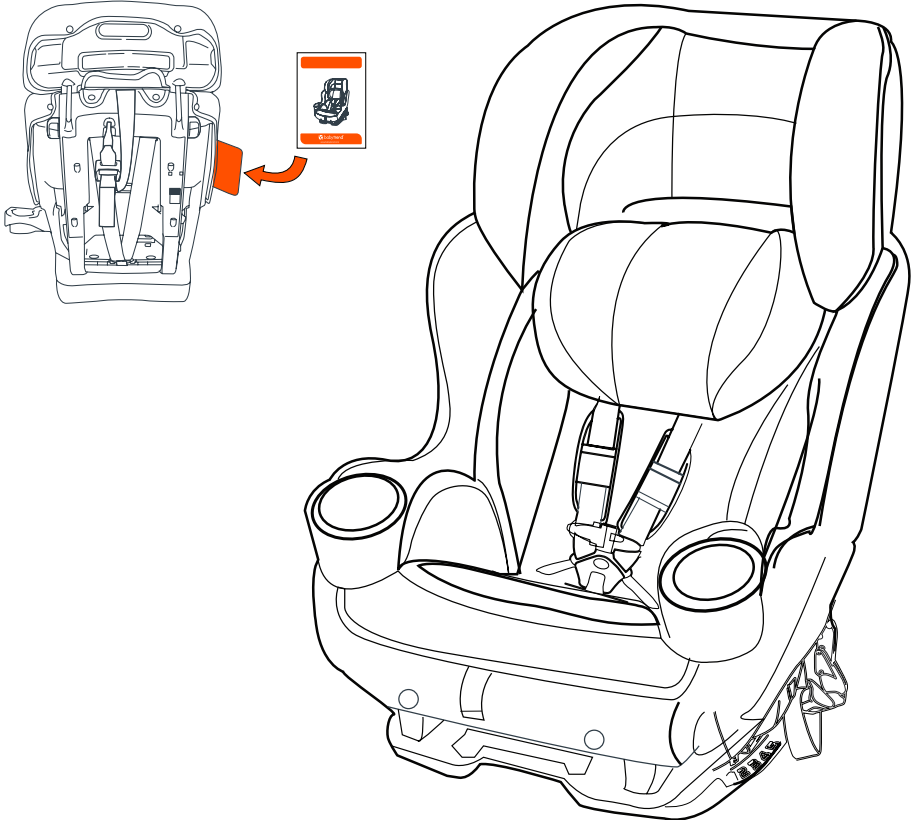

تسويقها **دافرون**

المصنع: Dongguan Golden Prosper Baby Products Co., Ltd, الصين.

شك: Baby Trend, Inc, الولايات المتحدة.

نموذج: CV88D اسم طراز الشركة المصنعة: Premiere Plus Convertible Car Seat

المستورد: دافرون للاستيراد والتصدير المحدودة، المنطقة الصناعية جولس

تاجر معتمد: 511345241 هاتف: 04-9966333 www.davron.co.il

هام: احتفظ بها للاستخدام في المستقبل قراءة بعناية!

يرجى قراءة التعليمات التالية بعناية قبل استخدام ،
واحتفظ بها كمرجع في المستقبل.
ال فشل في الامتثال لهذه الأحكام قد يعرض الطفل للخطر.

- تحذير:** مقعد السيارة هذا مصمم للأطفال الذين يتراوح وزنهم بين 2.3 كجم و 29 كجم أو حتى ارتفاع 127 سم.
- من 2.3 كجم إلى 18.1 كجم - التثبيت بعكس اتجاه السفر
من 10.43 كجم إلى 29 كجم - التثبيت مع اتجاه السير
- تحذير:** قم بإزالة جميع العبوات البلاستيكية لمنع الاختناق.
- تحذير:** لا تترك الطفل دون رقابة.
- تحذير:** أثناء تجميع / ضبط المنتج ، تأكد من أن الأجزاء المتحركة لا تتلامس مع الطفل.
- تحذير:** لا تجلس أكثر من طفل في مقعد.
- تحذير:** لا تضع مقعد الأمان في مقعد السيارة بوسادة هوائية نشطة.
- تحذير:** لا تستخدم مقعد الأمان في حالة تلف / فقدان أحد أجزائه.
- تحذير:** لا تستخدم مقعد الأمان في حالة عدم عمل أحزمة الأمان أو تمرقها أو فقدها.
- تحذير:** لا تقم بإضافة ملحقات لمقعد الأمان ، والتي لم تتم الموافقة عليها من قبل الشركة المصنعة أو الموزع.
- تحذير:** لا تقم بإجراء أي تغييرات على مقعد الأمان أو أحزمة الأمان أو أي مكون آخر لمقعد الأمان.
- تحذير:** لا تستخدم مقعد الأمان بدون الحشو ولا تستبدله بحشوة لم يتم اعتمادها من قبل الشركة المصنعة أو الموزع.
- تحذير:** تأكد من أن الطفل لا يلعب بإبزيم حزام الأمان لمنعه من الفتح.

تحذير: تأكد من عدم وجود أشياء / أجسام مفكوكة بين مقعد الأمان ومقعد السيارة.

تحذير: تأكد من ربط الطفل بمقعد الأمان في جميع الأوقات.

تحذير: تأكد من ارتداء جميع ركاب السيارة أحزمة الأمان أثناء القيادة.

تحذير: تأكد من أن أجزاء مقعد السيارة أو أحزمة الأمان ليست عالقة

في باب السيارة أو أسفل المقعد القابل للطي. إذا كانت السيارة مزودة بمقعد قابل للطي ، فتأكد من عدم طيها وإحكام تثبيتها في مكانها.

تحذير: تأكد دائماً من أن الإبزيم مغلق بإحكام. إذا لم يكن الإبزيم مغلقاً ، فقد يصاب الطفل.

تحذير: وفقاً لإحصائيات الحوادث ، الأطفال في المقاعد الخلفية للسيارة أكثر أماناً من المقاعد الأمامية.

تحذير: لا تضع طفلك في مقعد الأمان دون أن يثبت بمقعد السيارة.

تحذير: لا تسمح للأطفال باللعب بالقرب من مقعد الأمان أو داخله.

تحذير: من الضروري استبدال مقعد الأمان بمقعد جديد إذا تعرضت السيارة لحادث من أي نوع.

تحذير: لا تنقل مقعد الأمان إلى شخص آخر بدونه تأكد من قراءة تعليمات الاستخدام بعناية.

تحذير: قد يؤدي تثبيت مقعد السيارة في الوضع الخاطئ إلى زيادة خطر التعرض لإصابات خطيرة!

تحذير: قد يؤدي عدم تطابق قياسات جسم طفلك مع مقعد الأمان إلى إصابات خطيرة في حالة وقوع حادث.

تحذير: يجب تثبيت مقعد الأمان في مقعد السيارة المواجه لاتجاه السير.

تحذير: لا تقم بتثبيت مقعد الأمان في مقعد السيارة المواجه لاتجاه السير أو إلى جانبه.

تحذير: لا تقم أبداً بتوصيل اثنين من موصلات المزلج بنفس المرساة في السيارة.

تحذير: لا تقم أبداً بتثبيت مقعد السيارة مع حزام أمان السيارة ونظام المزلج في نفس الوقت.

تحذير: بعد تعرض السيارة لأشعة الشمس ، تأكد من أن الأجزاء البلاستيكية والمعدنية ليست ساخنة جدًا وبعد ذلك فقط ضع الطفل في المقعد.

تحذير: لا تستخدم مقعد السيارة هذا خارج السيارة وفي غير الأغراض المخصصة له وفقًا لهذا الدليل.

تحذير: لا تترك أشياء مفكوكة في السيارة. أثناء الكبح أو وقوع حادث ، ستفك هذه الأشياء وتعرض ركاب السيارة للخطر.

تحذير: تأكد من تثبيت مقعد الأمان بمقعد السيارة باستخدام حزام مقعد السيارة أو نظام المزلاج ، حتى لو لم يكن الطفل جالسًا في المقعد. قد يتم إلقاء كرسي غير مؤمن وإصابة الركاب في حالة الانعطاف الحاد أو التوقف المفاجئ أو وقوع حادث.

تحذير: في حالة وقوع حادث ، يمكن تحرير الطفل بسرعة من خلال فتح الإبزيم.

تحذير: لا تضع أشياء ثقيلة على مقعد السيارة أثناء تخزينه.

تحذير: لا يمكن استخدام هذا المنتج إلا على متن طائرة بها أحزمة أمان مدمجة في مقعد الأمان! لا تستخدم مقعد الأمان على متن الطائرة كمعزز!

تحذير: تأكد من أن مقعد السيارة مناسب للتثبيت الصحيح ومجهز بحزام أمان ثلاثي النقاط أو نظام مزلاج كما هو مفصل في هذا الدليل.

تحذير: وفقًا لتوصية الشركة المصنعة ، سيتم استخدام كرسي الأمان هذا لمدة تصل إلى 7 سنوات من التاريخ المشار إليه عليه. هذه التوصية غير صالحة إذا كانت السيارة متورطة في حادث ، وفي هذه الحالة يجب استبدال مقعد الأمان بمقعد آخر.

تحذير: لا تستخدم مقعد السيارة المستعمل بدون علم استخدامه في الماضي.

تحذير: يجب اتباع التعليمات الواردة في هذا الدليل وفي دليل سيارتك بعناية. إذا كانت هناك أشياء تتعارض مع بعضها البعض ، فيجب عليك اتباع دليل السيارة فيما يتعلق بالإشارة إلى حزام الأمان والمزلاج والوسادة الهوائية في السيارة.

مقدمة لمقعد الأمان:

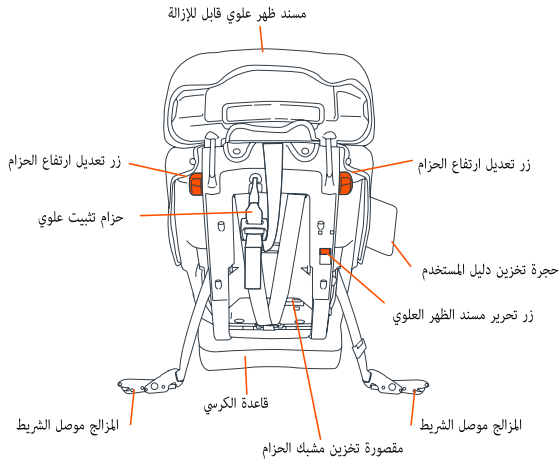
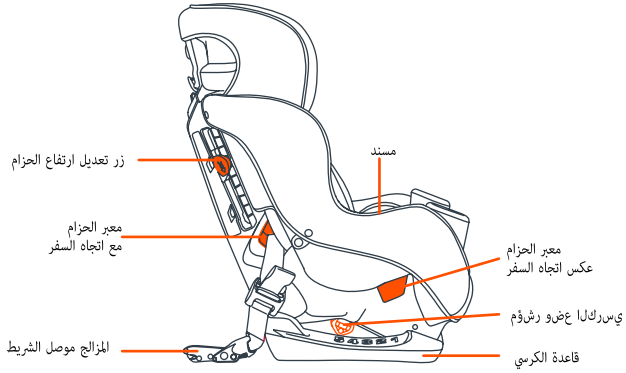
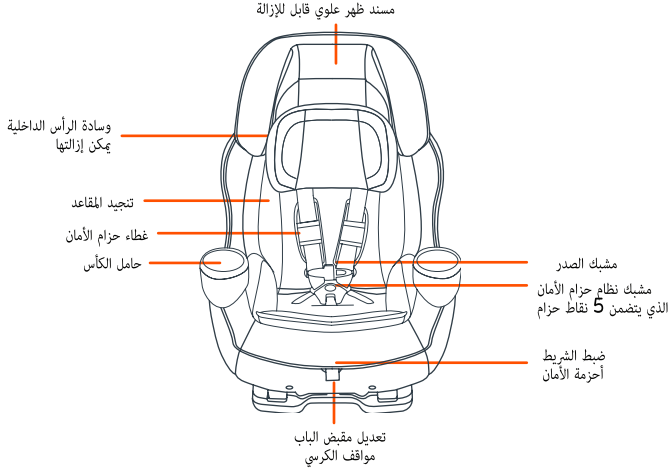

استخدام كرسي الامان:

←	التثبيت في وضع مقعد السيارة عكس اتجاه السفر	→	
←	ربط الطفل بأشرطة المقعد	→	
←	2.3 كغ	10 كغ	18.1 كغ
←	تركيب الكرسي بالمزالج أو	→	
←	تثبيت المقعد بحزام السيارة	→	

←	التثبيت في وضع مقعد السيارة مع اتجاه السفر	→	
←	ربط الطفل بأشرطة المقعد	→	
←	10.43 كغ	20.5 كغ	29 كغ
←	تركيب الكرسي بالمزالج أو	→	
←	تثبيت المقعد بحزام السيارة	→	

وفقاً لتوصيات أكاديمية طب الأطفال: * يجب أن يجلس الطفل حتى سن عامين في مواجهة اتجاه السفر ، أو حتى يصل إلى أقصى ارتفاع ووزن مخصص للجلوس في مواجهة اتجاه السفر.

* يجب استخدام مقعد الأمان الذي يتضمن حزام الطفل مع أحزمة المقاعد في وقت متأخر قدر الإمكان ، حتى يصلوا إلى أقصى ارتفاع ووزن مخصصين لحزام مقعد الأمان.

كرسي الأمان هذا مناسب للاستخدام من قبل الأطفال الذين يتراوح وزنهم بين 2.3 و 29 كجم وحتى ارتفاع 127 سم.

تركيب مواجه لاتجاه السفر لطفل يقل وزنه عن 10 كجم.

التركيب في اتجاه السفر من وزن -10.43 29 كغ وحد أدنى للعمر سنة.

موضع مقعد الأمان في مقعد السيارة:

يرجى ملاحظة ما يلي: يؤدي وضع مقعد الأمان بشكل غير لائق إلى زيادة مخاطر الإصابة الخطيرة أو الوفاة.

وفقاً لإحصاءات الحوادث ، يكون الأطفال دون سن 13 عاماً أكثر أماناً عند تثبيت مقعد السيارة في المقعد الخلفي للسيارة ، خاصة في المقعد الخلفي الأوسط.

تحذير: يجب أن يكون مقعد السيارة مؤمناً جيداً وأن يظل آمناً في جميع الأوقات. إن التنسيب غير الصحيح أو استخدام مقعد السيارة غير الآمن سيزيد من خطر الوفاة أو الإصابة الخطيرة.

تحذير: اتبع التعليمات الواردة في هذا الدليل وفي دليل مركبتك بخصوص تركيب مقعد الأمان. إذا لم تكن متأكدًا من الموقع الصحيح ، يجب عليك مراجعة الشركة المصنعة للسيارة.

لا تقم بتثبيت مقعد الأمان في الأماكن التالية:



لا تضع مقعد الأمان في مقعد السيارة في مواجهة اتجاه السير.

لا تضع مقعد الأمان في مقعد السيارة الجانبي.

لا تضع مقعد الأمان في مقعد السيارة مع مسند ظهر قابل للطي.

لا تضع مقعد السيارة في مقعد خلفي ضيق للسيارة في مركبة تجارية.

تحذير: لا تقم أبدًا بتثبيت مقعد السيارة في المقعد الجزء الأمامي عندما تكون الوسادة الهوائية نشطة. الشيء قد يتسبب في إصابة خطيرة أو الوفاة. المقعد الخلفي في السيارة هو مقعد الأمان خاصة للأطفال حتى سن 13 عامًا.



النقاط البارزة المتعلقة بالتركيب مقابل اتجاه السفر من 2.3 كجم إلى 18.1 كجم:

تحذير: لا تضع مقعد الأمان في مقعد السيارة بوسادة هوائية نشطة.

تحذير: لا تستخدم حزام التثبيت العلوي.

تحذير: للأطفال الخدج والأطفال منخفضي الوزن عند الولادة ، استشر الطبيب أولاً

استخدام كرسي الأمان.

تحذير: حتى وزن 10 كجم وعمر عام ، يجب أن يكون مقعد الأمان في الوضع

المعاكس لاتجاه السفر.

يمكنك اختيار ثلاثة خيارات للتثبيت في وضع مقعد الأمان لوزن يصل إلى 18.1 كجم.

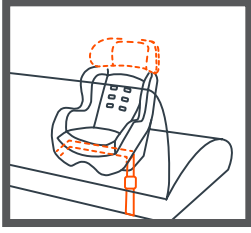

التركيب مع حزام الخصر لمقعد السيارة فقط

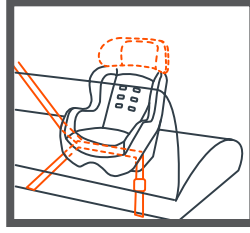

التثبيت مع حزام كتف السيارة + حزام الخصر

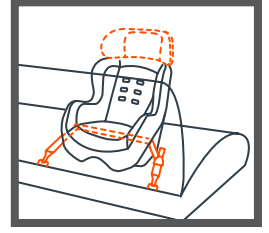

التثبيت مع المزالج

- يجب وضع مقعد الأمان في المقعد الخلفي عكس اتجاه السير.
 - يجب أن يكون مقعد الأمان مواجهاً لاتجاه السفر عندما يكون وزن الطفل أقل من 10 كجم.
 - يجب تثبيت مقعد الأمان بإحكام في مقعد السيارة. حرك مقعد الأمان من جانب إلى آخر وتأكد من أنه لا يتحرك أكثر من 2.5 سم من موضعه.
 - يجب أن تكون حمالات الكتف على ارتفاع أكتاف الطفل أو أعلى قليلاً ، وأن يكون مشبك الصدر عند مستوى الإبط.
 - تأكد من أن رأس الطفل يقع على الأقل 2.5 سم تحت الجزء العلوي من مسند الرأس.
 - وفقاً لتوصيات أكاديمية طب الأطفال: * يجب أن يجلس الطفل حتى سن الثانية في مواجهة اتجاه السفر ، أو حتى يصل إلى أقصى ارتفاع ووزن مخصص للجلوس في مواجهة اتجاه السفر.
- تم تصميم مقعد الأمان بحيث يكون التثبيت الصحيح ممكناً عند تثبيته في الاتجاه المعاكس للسير مع مسند ظهر علوي قابل للإزالة عندما يتلامس مسند الظهر العلوي مع الجزء الخلفي من المقعد الأمامي في السيارة.
- إذا تلامس مسند الظهر العلوي مع ظهر المقعد الأمامي ولا يمكن تثبيت مقعد الأمان بزاوية 45 درجة ، فيجب إزالة مسند الظهر العلوي القابل للإزالة وتركيب الكرسي بدون مسند الظهر القابل للإزالة وفقاً لتعليمات الاستخدام.
- يجب إعادة تثبيت مسند الظهر العلوي عندما يصل وزن الطفل إلى 9.98 كجم ، أو إذا لم يصل الجزء العلوي من رأس الطفل إلى الحد الأقصى للارتفاع الذي يشير إليه الخط الأحمر على مسند الظهر.
- يوصى باستخدام مقعد أمان للأطفال الذين لديهم نظام حزام أمان مدمج حتى يتجاوزوا حدود الوزن أو الارتفاع المحددة من قبل الشركة المصنعة.

وضع التثبيت عكس اتجاه الحركة - بدون مسند ظهر علوي

- من وزن 2.3 كجم حتى وزن 10 كجم.
 - لم يصل الجزء العلوي من رأس الطفل إلى الحد الأقصى للارتفاع المحدد بخط أحمر على ظهر المقعد.
 - راجع ملصق التحذير الموجود على المقعد.
- يجب أن يفي الطفل بكل هذين الشرطين من أجل استخدام مقعد السيارة هذا بدون مسند ظهر علوي.

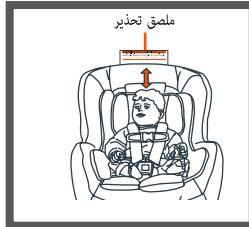

وضع التثبيت مقابل اتجاه السير - مع مسند ظهر علوي:

- من وزن 2.3 كجم إلى وزن 18.1 كجم.
- تأكد من أن رأس الطفل يقع على الأقل 2.5 سم تحت الجزء العلوي من مسند الرأس.
- يجب أن يفي الطفل بكلتا هذين الشرطين من أجل استخدام مقعد السيارة هذا.

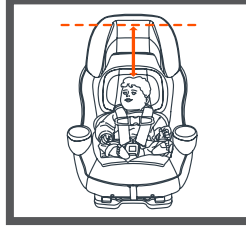

هناك الآن ثلاثة خيارات للتثبيت لتختار من بينها:

- التثبيت مقابل اتجاه السير باستخدام المزالج - ص 8.
- تركيب عكس اتجاه السير باستخدام حزام الكتف والخصر ص 11
- التثبيت عكس اتجاه السير باستخدام حزام الخصر - ص 13

التركيب عكس اتجاه السير من 2.3 كجم إلى 18.1 كجم باستخدام المزالج:

تحذير: لا تستخدم حزام التثبيت العلوي.



مع مسند ظهر علوي



بدون مسند ظهر علوي

- من وزن 2.3 كجم إلى وزن 18.1 كجم.
- تأكد من أن رأس الطفل يقع على الأقل 2.5 سم تحت الجزء العلوي من مسند الرأس.

- من وزن 2.3 كجم حتى وزن 10 كجم.
- لم يصل الجزء العلوي من رأس الطفل إلى الحد الأقصى للارتفاع المحدد بخط أحمر على ظهر المقعد.
- راجع ملصق التحذير الموجود على المقعد.

- اضغط على ذراع ضبط موضع المقعد وقم بإمالة مقعد الأمان إلى الموجهات 2 أو 1 أو 3.
- ستحافظ زاوية مقعد الأمان على رأس الطفل في الموضع الصحيح والممرات الهوائية مفتوحة.
- يرجى ملاحظة: لتحسين زاوية الاستلقاء، يمكنك وضع منشفة ملفوفة في الجزء السفلي من مقعد الأمان.

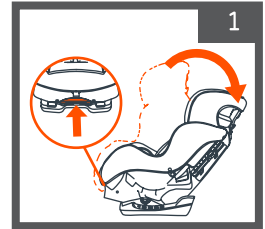

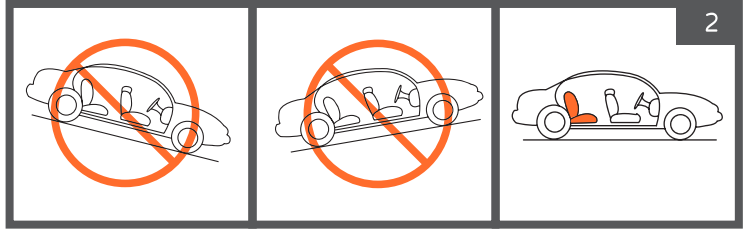

يجب وضع مقعد الأمان في الوضع المعاكس لاتجاه السير والتأكد من إيقاف السيارة على المستوى.

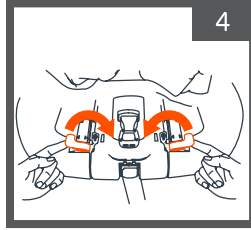

ارفع وأدر كلا إبريم الحزام في الاتجاه المعاكس القيادة إلى الداخل باتجاه مركز مقعد الأمان.



افتح الإبزيمين الأماميين والإبزيمين على جانبي الكرسي. ارفع وطي تنجيد المقعد للخلف.

ارفع كلا الذراعين وبعيداً عن حلقات الحزام.

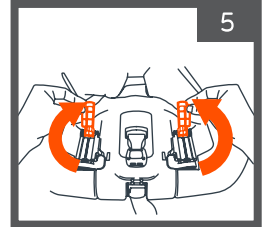

قم بتوجيه أشرطة المزلاج عبر ممر الحزام في الاتجاه المعاكس للحركة عندما يوجد محول حزام المزلاج على الجانب الأيسر للطفل. يرجى ملاحظة ما يلي: يجب أن يكون رباط المزلاج مستقيماً وغير ملتوي أو ملتوي.

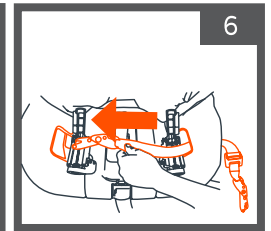
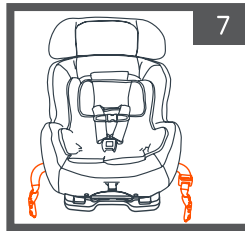

قم بتوصيل موصل المزلاج بنقطة تثبيت السيارة بحيث يكون زر التحرير متجهاً لأسفل باتجاه مقعد السيارة.

تأكد من أن مهايئ حزام المزلاج موجود على الجانب الأيسر من مقعد الأمان. يرجى الملاحظة:

إذا كان مهايئ الحزام يواجه الاتجاه الخاطئ أو كان موصل المزلاج مقلوباً ، فلن يتم تأمين مقعد الأمان بشكل صحيح.

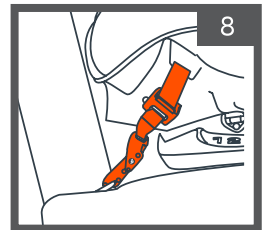

اضغط بقوة في منتصف مقعد الأمان وقم بتوصيل موصل المزلاج بنقطة تثبيت السيارة.
أحكام ربط المزلاج بسحب طرف الحزام لأعلى. اسحب موصل المزلاج لأعلى للتأكد من تثبيته بإحكام وإحكام في مكانه.

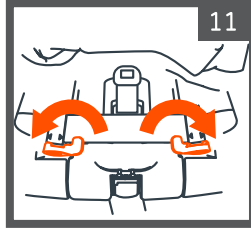

أدر مشبكي الحزام عكس اتجاه الحركة واجلبهما إلى وضع القفل.
تأكد من قفلها في مكانها عند سماع "نقرة" القفل.

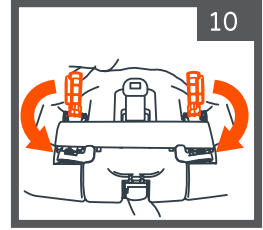

اضغط على كلا الذراعين
العودة إلى مكانهم.

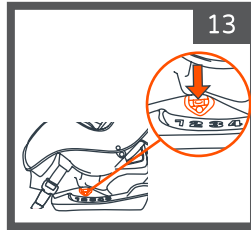

تأكد من أن الفقاعة في مؤشر الكرسي تقع بين اثنين
يتم تثبيت الخطوط عكس اتجاه السير (كما هو موضح في الشكل).

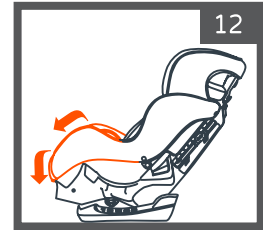

ضع المفروشات على الجزء السفلي من
الكرسي وشدها كل الأجزاء.

تحقق من نفسك:

تحقق من مستوى ضبط. أمسك بجوانب قاعدة المقعد، حيث يوجد شريط المزلاج، وحرك مقعد السيارة من جانب إلى آخر، وإلى الأمام والخلف. تأكد من أن مساحة حركة الكرسي لا تتعدى 2.5 سم. إذا لم يتم تثبيت مقعد الأمان بشكل صحيح، فيجب إعادة تثبيت مقعد الأمان.

انتقل الآن إلى الصفحة 21 - إلى الفصل الخاص بحزام الطفل في المقعد - باستخدام أحزمة الأمان

تحذير: لا تستخدم حزام التثبيت العلوي.



- من وزن 2.3 كجم إلى وزن 18.1 كجم.
- تأكد من أن رأس الطفل يقع على الأقل 2.5 سم تحت الجزء العلوي من مسند الرأس.

- من وزن 2.3 كجم حتى وزن 10 كجم.
- لم يصل الجزء العلوي من رأس الطفل إلى الحد الأقصى للارتفاع المحدد بخط أحمر على ظهر المقعد.
- راجع ملصق التحذير الموجود على المقعد.

- 3. اضغط على ذراع ضبط موضع المقعد وقم بإمالة مقعد الأمان إلى الموجهات 1 أو 2 أو 3. ستحافظ زاوية مقعد الأمان على رأس الطفل في الموضع الصحيح والممرات الهوائية مفتوحة.

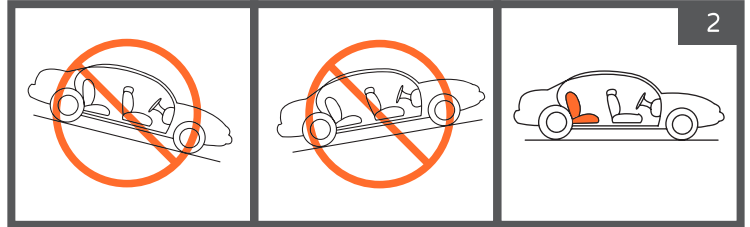
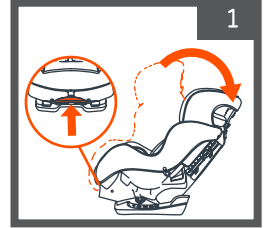

يجب وضع مقعد الأمان في الوضع المعاكس لاتجاه السير والتأكد من إيقاف السيارة على المستوى.

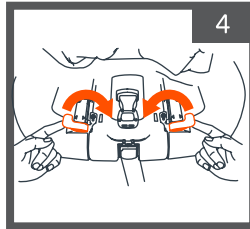

- ارفع وأدر كلا إبرزيم الحزام في الاتجاه المعاكس القيادة إلى الداخل باتجاه مركز مقعد الأمان.



- افتح الإبرزيم الأماميين والإبرزيم على جانبي الكرسي. ارفع واطوئ تجعيد المقعد للخلف.

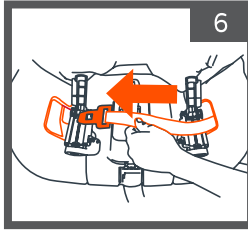

قم بتوجيه حزام الأمان عبر ممر الحزام في الاتجاه المعاكس للسير.
يرجى ملاحظة ما يلي: يجب أن يكون حزام الأمان مستقيمًا وغير ملتوي أو ملتوي.

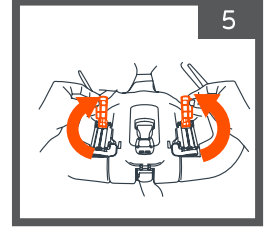

ارفع كلا الذراعين
وبعيدًا عن حلقات الحزام.



اضغط بقوة في منتصف مقعد السيارة واربط حزام المقعد بالإبزيم.
اربط حزام الأمان عن طريق سحب طرف الحزام لأعلى. اسحب الإبزيم لأعلى للتأكد من تثبيته بإحكام وثباته في مكانه.

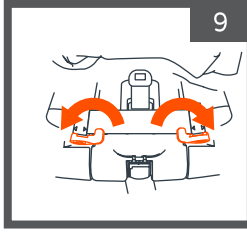

أدر كلا إبزيم الحزام
في الاتجاه المعاكس للسفر
وإحضارهم إلى وضع القفل.
تأكد من أنها مقفلة
في مكانهم بصوت "النقر"
القفل.

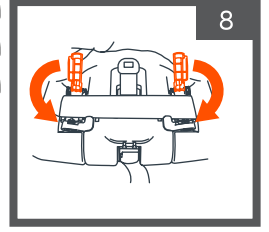

اضغط على كليهما
الذراعين
العودة إلى مكانهم.

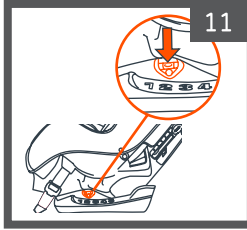

تأكد من أن الفقاعة
يوجد مؤشر الكرسي
بين الخطين في الولاية
التثبيت عكس اتجاه السير
(كما هو موضح في الشكل).

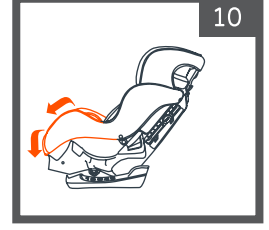

إعادة التنجيد جزئيًا
أسفل الكرسي والزناد
الكل الابازيم.

تحقق من نفسك:

تحقق من مستوى ضيق. أمسك بجوانب قاعدة المقعد ، حيث يوجد حزام الأمان ، وحرك المقعد من جانب إلى آخر ، ذهائبًا وإيابًا. تأكد من أن مساحة حركة الكرسي لا تتعدى 2.5 سم. إذا لم يتم تثبيت مقعد الأمان بشكل صحيح ، فيجب إعادة تثبيت مقعد الأمان.

انتقل الآن إلى الصفحة 21 - إلى الفصل الخاص بحزام الطفل في المقعد - باستخدام أحزمة الأمان

التكيب عكس اتجاه السير من 2.3 كيلو جرام حتى 18.1 كيلو جرام باستخدام حزام الخصر:

تحذير: لا تستخدم حزام التثبيت العلوي.



- من وزن 2.3 كجم إلى وزن 18.1 كجم.
- تأكد من أن رأس الطفل يقع على الأقل 2.5 سم تحت الجزء العلوي من مسند الرأس.



- من وزن 2.3 كجم حتى وزن 10 كجم.
- لم يصل الجزء العلوي من رأس الطفل إلى الحد الأقصى للارتفاع المحدد بخط أحمر على ظهر المقعد.
- راجع ملصق التحذير الموجود على المقعد.

- 3. اضغط على ذراع ضبط موضع المقعد وقم بإمالة مقعد الأمان إلى الموجهات 2 أو 1 أو 3. ستحافظ زاوية مقعد الأمان على رأس الطفل في الموضع الصحيح والممرات الهوائية مفتوحة.

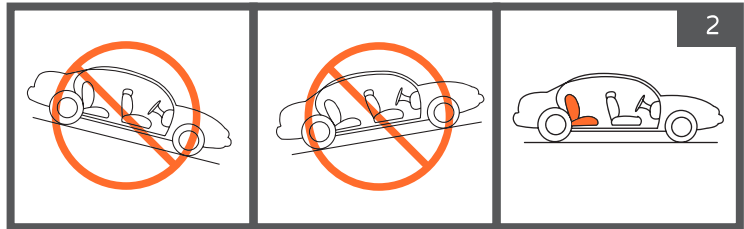
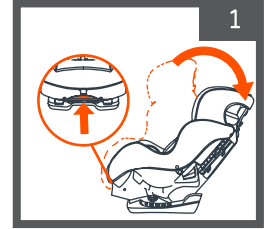

يجب وضع مقعد الأمان في الوضع المعاكس لاتجاه السير والتأكد من إيقاف السيارة على المستوى.

- افتح الإبريمين الأماميين والإبريمين على جانبي الكرسي. ارفع واطوِّ تنجيد المقعد للخلف.

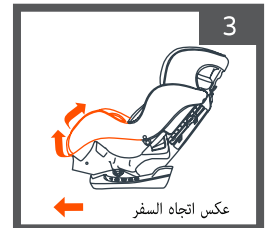

رفع اثنين
الأسلحة وبعيدًا
حلقات الحزام.

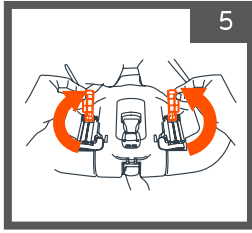

4 رفع وتدوير الثانية
أبازيم أحزمة ، بحالة جيدة
ضد اتجاه السفر ،
إلى الداخل باتجاه المركز
مقعد الأمان.

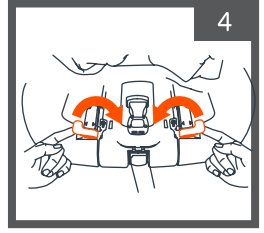

قم بتوجيه حزام اللفة عبر ممر الحزام في الاتجاه المعاكس للسير.
يرجى ملاحظة ما يلي: يجب أن يكون حزام الخصر مستقيمًا وليس ملتويًا أو ملتويًا.

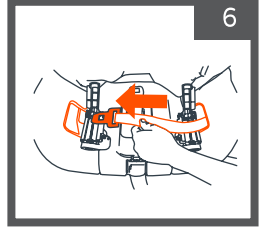

اضغط بقوة في منتصف مقعد السيارة واربط حزام المقعد بالإبزيم.
اربط حزام الأمان عن طريق سحب طرف الحزام لأعلى. اسحب الإبزيم لأعلى للتأكد من تثبيته بإحكام وثباته في مكانه.

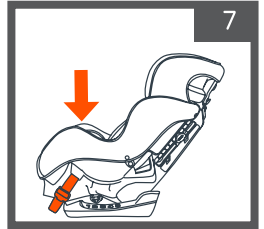

أدر كلا إبزيم الحزام
في الاتجاه المعاكس للسفر
وإحضارهم إلى وضع القفل.
تأكد من أنها مغلقة
في مكانهم بصوت "القرق"
القفل.

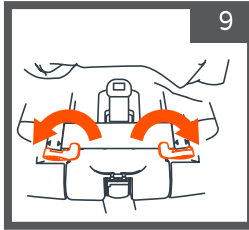

8 اضغط على كليهما
الذراعين
العودة إلى مكانهم.

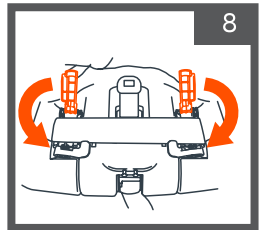

تأكد من أن الفقاعة الموجودة في مؤشر
المقعد تقع بين الخطين في موضع التثبيت
مقابل اتجاه السفر (كما هو موضح
في الشكل).

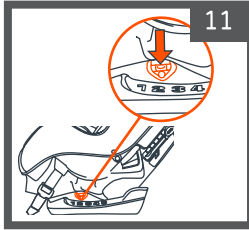

10 ضع المفروشات مرة أخرى
في الجزء السفلي منه
من الكرسي والزناد
كل الأبازيم.

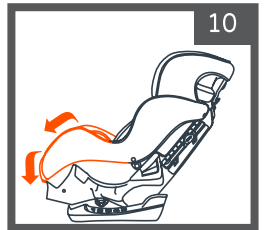

تحقق من نفسك:

تحقق من مستوى ضيق. أمسك بجوانب قاعدة المقعد ، حيث يوجد حزام الأمان ، وحرك مقعد الأمان من جانب إلى آخر ، للأمام والخلف. تأكد من أن مساحة حركة الكرسي لا تتعدى 2.5 سم. إذا لم يتم تثبيت مقعد الأمان بشكل صحيح ، فيجب إعادة تثبيت مقعد الأمان.

انتقل الآن إلى الصفحة 21 - إلى الفصل الخاص بحزام الطفل في المقعد - باستخدام أحزمة الأمان

لاستخدام من 10.43 كجم إلى 29 كجم
السن لا يقل عن سنة أقصى ارتفاع 127 سم

تحذير: لا تقم بتثبيت مقعد الأمان في هذا الوضع لطفل لم يبلغ من العمر عاماً واحداً.
تحذير: عند التثبيت في اتجاه السفر ، تأكد من أن الطفل يلبي جميع متطلبات العمر والوزن المحددة في هذا الدليل.
يمكنك اختيار ثلاثة خيارات للتثبيت في وضع مقعد السيارة مع اتجاه السفر:

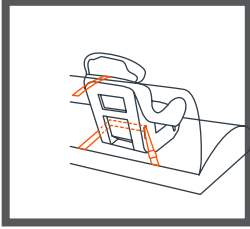

التثبيت بحزام
السيارة (حزام الخصر) وحزام التثبيت
العلوي.

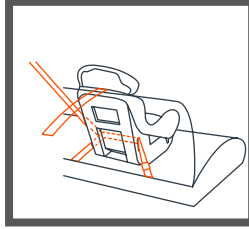

التثبيت مع حزام السيارة (الكتف + حزام
الخصر) وحزام التثبيت العلوي.

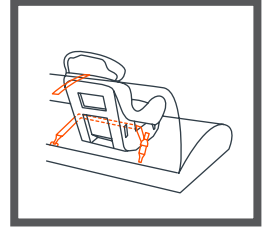

التثبيت بأشرطة المزلاج وحزام التثبيت
العلوي - للاستخدام حتى وزن 20.5 كجم.

تحذير: استخدم دائماً
في مسند الظهر العلوي عندما
يكون مقعد الأمان مثبتة في
الموضع مع اتجاه السفر.

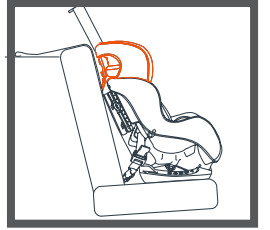
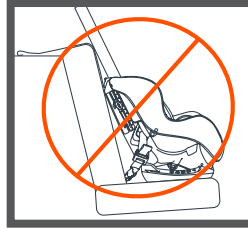

- يجب وضع مقعد الأمان في المقعد الخلفي المواجه لاتجاه السفر.
- يجب تثبيت مقعد الأمان بإحكام في مقعد السيارة. حرك مقعد الأمان من جانب إلى آخر وتأكد من أنه لا يتحرك أكثر من 2.5 سم من موضعه.
- يجب أن تكون حمالات الكتف على مستوى أكتاف الطفل أو فوقها بقليل ، وأن يكون مشبك الصدر عند مستوى الإبط.
- يجب أن يكون الجزء العلوي من أذني الطفل في الجزء العلوي من مقعد السيارة أو أسفله بقليل.

هناك الآن ثلاثة خيارات للتثبيت لتختار من بينها:

التثبيت مع اتجاه السير باستخدام المزلاج - ص 16

التثبيت مع اتجاه السفر باستخدام حزام الكتف والخصر - ص 18

التثبيت مع اتجاه السير باستخدام حزام الخصر - ص 19

التثبيت مع اتجاه السير من 10.43 كجم إلى 20.4 كجم باستخدام المزلاج؛

للاستخدام من 10.43 كجم إلى 20.5 كجم السن لا يقل عن سنة أقصى ارتفاع 127 سم

تحذير: لا تقم بالتثبيت بهذه الطريقة لطفل يزن أكثر من 20.5 كجم!



ضع مقعد السيارة المواجه للأمام في المقعد الخلفي للسيارة. قم بتوسيط مقعد الأمان بين مثبتات المزلاج السفلية.
راجع دليل السيارة فيما يتعلق بموقع مثبتات المزلاج واستخدامها.

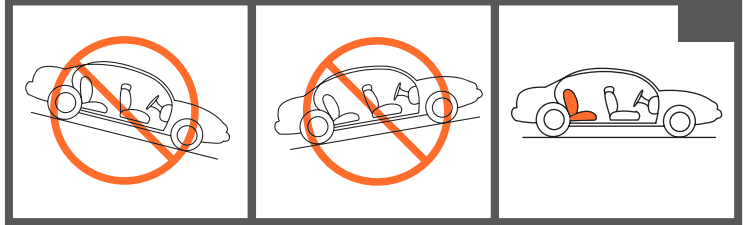

قبل التثبيت ، تأكد من وقوف السيارة على أرض مستوية. يجب أن تكون قاعدة الكرسي مستقيمة قدر الإمكان على مقعد السيارة.
تأكد من وضع أحزمة الأمان في دليلي الارتفاع 3 أو 4.
في الوضع مع اتجاه الحركة ، استخدم وضعي الكرسي 4 أو 5 فقط.

حرر إبزيم الحزام لأسفل ،
في الوضع مع اتجاه الحركة.

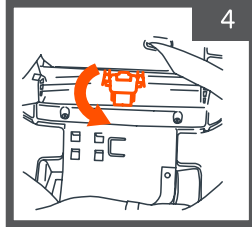

ارفع المفروشات في مسند الظهر
وضع الأشرطة
السلامة جانبا.

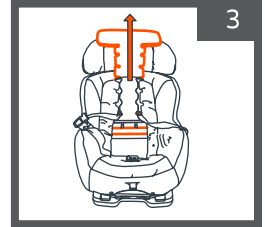

قم بتوجيه أشرطة المزلاج عبر ممر الحزام مع اتجاه الحركة.

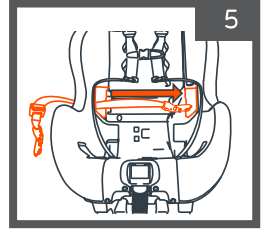

تأكد من أن مهايتي حزام المزلاج على الجانب الأيمن للطفل.
يرجى ملاحظة ما يلي: يجب أن يكون رباط المزلاج مستقيماً وغير ملتوي أو ملتوي.

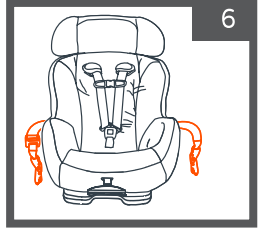

اضغط بقوة في منتصف مقعد الأمان وقم بتوصيل موصل المزلاج بنقطة تثبيت السيارة.
اسحب موصل المزلاج لأعلى للتأكد من تثبيته بإحكام وإحكام في مكانه.

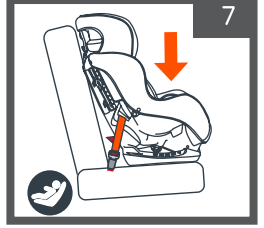

ضع المفروشات مرة أخرى
في الجزء السفلي منه
من الكرسي والرناد
كل الأباذيم.

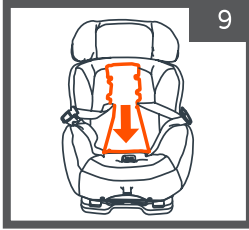

ارفع وقدم
يقفل الحزام فوق الحزام
المزلاج ، عقد
علامة تبويب القفل واضغط باتجاه
لأسفل لقفله.

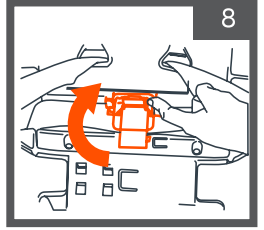

قم بتوصيل شريط التثبيت العلوي بخطاف التثبيت المقابل.
(راجع دليل السيارة لمعرفة الموقع الدقيق لخطاف الإرساء).
تأكد من تثبيت الحزام في مكانه ، وشد شريط التثبيت العلوي وتأكد من أن الشريط مشدود وليس فضفاضاً.
يرجى ملاحظة: في دليل سيارتك ، يشار إلى الموقع الدقيق لخطاف الإرساء والوزن الأقصى للاستخدام في إرساء مقعد
الأمان باستخدام المزلاج.

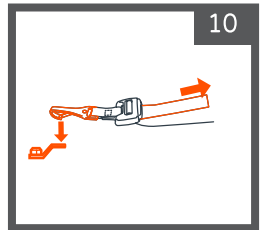

تحقق من نفسك:

تحقق من مستوى ضيق. أمسك بجوانب قاعدة المقعد ، حيث يوجد حزام الأمان
وتحريك مقعد السيارة من جانب إلى آخر ، ذهاباً وإياباً. تأكد من أن مساحة حركة الكرسي ليست كذلك
يتجاوز 2.5 سم. إذا لم يتم تثبيت مقعد الأمان بشكل صحيح ، فيجب عليك العودة وإعادة تثبيت مقعد الأمان.

انتقل الآن إلى الصفحة 21 - إلى الفصل الخاص بحزام الطفل في المقعد - باستخدام أحزمة الأمان

التثبيت مع اتجاه السير من 10.43 كيلو جرام إلى 29 كيلو جرام باستخدام حزام الأمان (أكتاف + خصر):

للاستخدام من 10.43 كجم إلى 29 كجم السن لا يقل عن سنة أقصى ارتفاع 127 سم

ضع مقعد السيارة المواجه للأمام في المقعد الخلفي للسيارة.
تأكد من وضع أحزمة الأمان في دليلي الارتفاع 3 أو 4.
في الوضع مع اتجاه الحركة ، استخدم وضعي الكرسي 4 أو 5 فقط.

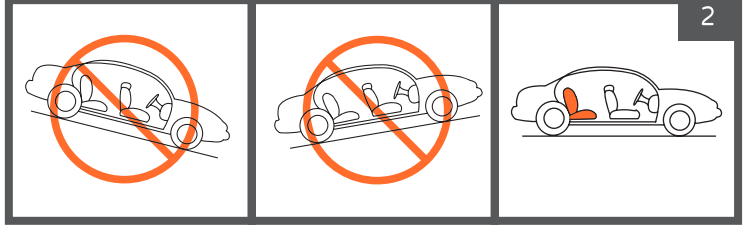

قبل التثبيت ، تأكد من وقوف السيارة على أرض مستوية. يجب أن تكون قاعدة الكرسي مستقيمة قدر الإمكان على مقعد السيارة.

حرر ملف
إبزيم الحزام في موضعه
مع اتجاه السفر.

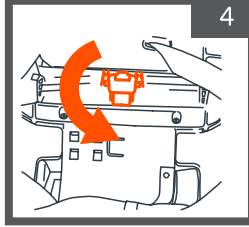

ارفع المفروشات في مسند
الظهر وضع الأشرطة
السلامة جانباً.

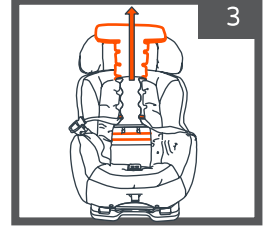

قم بتوجيه حزام الأمان (الكتفين + الخصر) عبر ممر الحزام مع اتجاه السير.

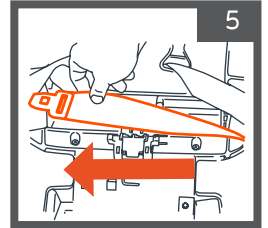

اضغط بقوة في منتصف مقعد السيارة واربط حزام المقعد بالإبزيم.
اربط حزام الأمان عن طريق سحب طرف الحزام لأعلى. اسحب الإبزيم لأعلى للتأكد من تثبيته بإحكام وثباته في مكانه.

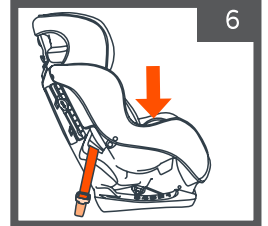

ضع المفروشات مرة أخرى في الجزء السفلي منه من الكرسي والزناد كل الأباريم.

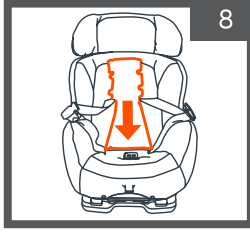

ارفع وقدم يقلل الحزام فوق الحزام السلامة ، أمسك علامة تبويب القفل واضغط باتجاه لأسفل لقفله.

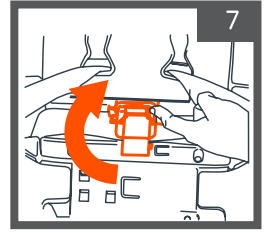

قم بتوصيل شريط التثبيت العلوي بخطاف التثبيت المقابل. (راجع دليل السيارة لمعرفة الموقع الدقيق لخطاف الإرساء).

تأكد من تثبيت الحزام في مكانه ، وشد شريط التثبيت العلوي وتأكد من أن الشريط مشدود وليس فضفاضاً. يرجى ملاحظة: في دليل سيارتك ، يشار إلى الموقع الدقيق لخطاف الإرساء والوزن الأقصى للاستخدام في إرساء مقعد الأمان باستخدام المزالج.

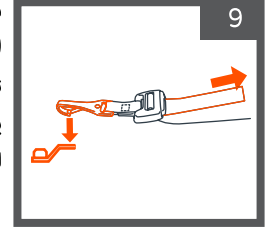

تحقق من نفسك:

تحقق من مستوى ضيق. أمسك بجوانب قاعدة المقعد ، حيث يوجد حزام الأمان وتحريك مقعد السيارة من جانب إلى آخر ، ذهاباً وإياباً. تأكد من أن مساحة حركة الكرسي ليست تتجاوز 2.5 سم. إذا لم يتم تثبيت مقعد الأمان بشكل صحيح ، فيجب عليك العودة وإعادة تثبيت مقعد الأمان.

انتقل الآن إلى الصفحة 21 - إلى الفصل الخاص بحزام الطفل في المقعد - باستخدام أحزمة الأمان

التركيب مع اتجاه السير من 10.43 كيلو إلى 29 كيلو جرام باستخدام حزام الخصر:

للاستخدام من 10.43 كجم إلى 29 كجم السن لا يقل عن سنة أقصى ارتفاع 127 سم

ضع مقعد السيارة متجهاً للأمام في المقعد الخلفي للسيارة. تأكد من أن أحزمة المقاعد في مكانها أدلة الارتفاع 3 أو 4. يجب استخدام الوضع مع اتجاه السفر في وضعيات الكرسي 4 أو 5 فقط.

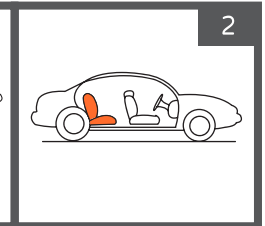
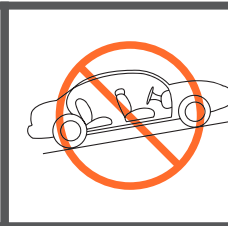
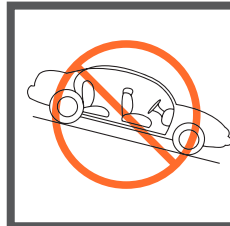
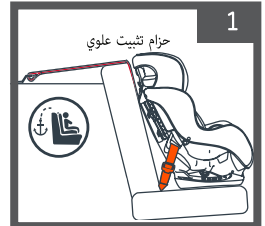

قبل التثبيت ، تأكد من وقوف السيارة على أرض مستوية. يجب أن تكون قاعدة الكرسي مستقيمة قدر الإمكان على مقعد السيارة.

حرر ملف
إبزيم الحزام في موضعه
مع اتجاه السفر.

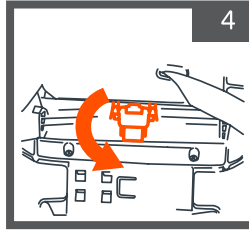

ارفع المفروشات في مسند
الظهر وضع الأشرطة
السلامة جانبياً.

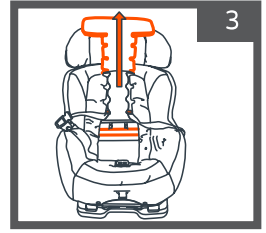

قم بتوجيه حزام الحضان عبر ممر الحزام مع اتجاه الحركة.

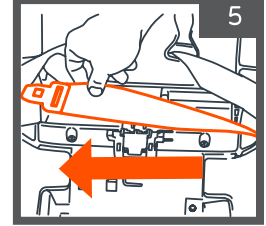

اضغط بقوة في منتصف مقعد السيارة واربط حزام المقعد بالإبزيم.
اربط حزام الأمان عن طريق سحب طرف الحزام لأعلى. اسحب الإبزيم لأعلى للتأكد من تثبيته بإحكام وثباته في مكانه.

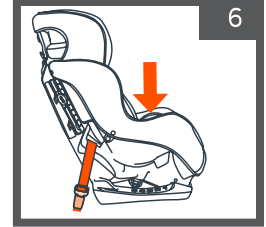

ضع المفروشات مرة أخرى
في الجزء السفلي منه
من الكرسي والزناد
كل الأبخازيم.

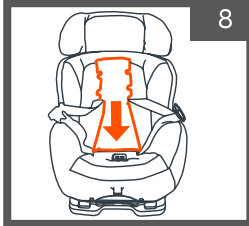

ارفع وقدم
يقفل الحزام فوق الحزام
الخصر ، امسك
علامة تبويب القفل واضغط باتجاه
أسفل لقفله.

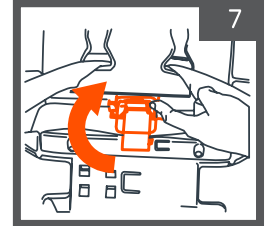

قم بتوصيل شريط التثبيت العلوي بخطاف التثبيت المقابل.
(راجع دليل السيارة لمعرفة الموقع الدقيق لخطاف الإرساء).
تأكد من تثبيت الحزام في مكانه ، وشد شريط التثبيت العلوي وتأكد من أن الشريط مشدود وليس فضفاضاً.
يرجى ملاحظة: في دليل سيارتك ، يشار إلى الموقع الدقيق لخطاف الإرساء والوزن الأقصى للاستخدام في إرساء مقعد الأمان باستخدام المزالج.

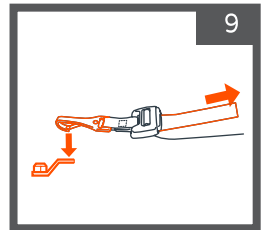

تحقق من نفسك:

تحقق من مستوى ضيق. أمسك بجوانب قاعدة المقعد ، حيث يوجد حزام الأمان وتحريك مقعد السيارة من جانب إلى آخر ، ذهاباً وإياباً. تأكد من أن مساحة حركة الكرسي ليست كذلك يتجاوز 2.5 سم. إذا لم يتم تثبيت مقعد الأمان بشكل صحيح ، فيجب عليك العودة وإعادة تثبيت مقعد الأمان.

انتقل الآن إلى الصفحة 21 - إلى الفصل الخاص بحزام الطفل في المقعد - باستخدام أحزمة الأمان

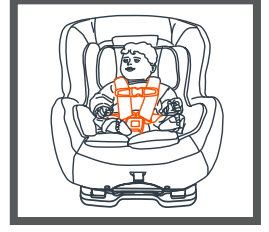
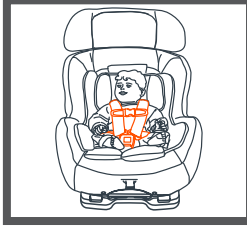
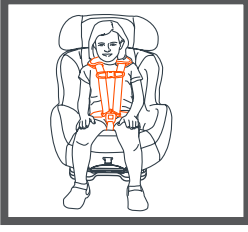

ضع الطفل في مقعد الأمان بحيث يكون ظهر الطفل على ظهر مقعد السيارة ويلامس الجزء السفلي من جسم الطفل مقعد مقعد السيارة.

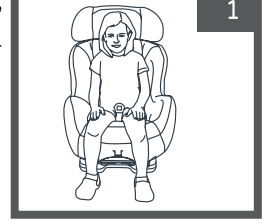

1

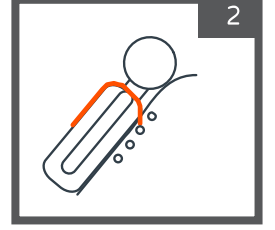

2

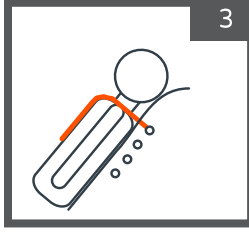

3

عكس اتجاه السير - حزام الأمان
يجب أن يكون موجوداً في الموقع الأقرب إلى ارتفاع كتف الطفل أو تحته.

مع اتجاه السير - يجب وضع حزام الأمان عند ارتفاع الكتف أو فوقه.
يرجى ملاحظة: من الضروري استخدام ارتفاع 4 لطفل يزيد وزنه عن 14.5 كجم أو يزيد طوله عن 88.9 سم.

ضع أحزمة الأمان على أكتاف الطفل.

لاهتمامك: تأكد من أن ارتفاع أحزمة الأمان يتوافق مع ارتفاع كتفي طفلك.

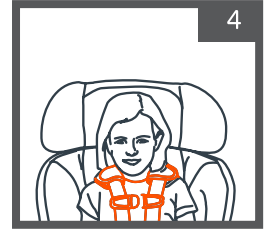

4

تم اختبار مقعد الأمان مع حشوة داخلية للجسم ووسادة رأس داخلية تأتي مع هذا الكرسي. استخدام الحشو الداخلي للجسم ضروري حتى

كتف الطفل عند ارتفاع الموضع 1 أو فوقه.

يرجى ملاحظة ما يلي: لا تستخدم الحشوة الداخلية للجسم ووسادة الرأس الداخلية لطفل يزيد وزنه عن 8.1 كجم.

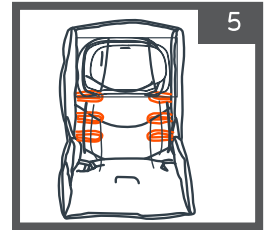

5

أدخل اللسانين في إبزيم الحزام ، حتى تسمع "نقرة" القفل.
اسحب علامتي التثبيت للتأكد من قفلهما بإحكام في مكانهما.

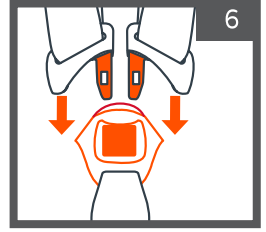

ضع مشبك الصدر في وسط صدر طفلك ، عند خط الإبط ، اربط الجزأين وأغلقهما ، حتى تسمع "نقرة" القفل.

اسحب جزأي الإبزيم قليلاً للتأكد من قفله بإحكام.

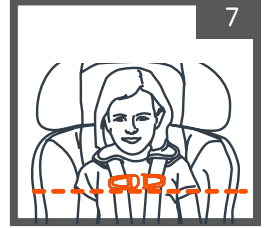

شد أحزمة المقاعد عن طريق سحب حزام ضبط الحزام. إذا لم يكن من الممكن الضغط على حزام الكتف ، فإن الحزام ضيق بدرجة كافية ، وتجدر الإشارة إلى أنه ليس فضفاضا وأنه في خط مستقيم ، ولا يضغط على طفلك أو يسبب له عدم الراحة.

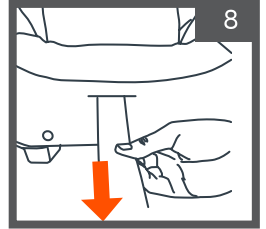

لتحرير أحزمة الأمان ، اضغط على زر تحرير الحزام في مقدمة الكرسي واسحب كلا الشريطين للأمام.

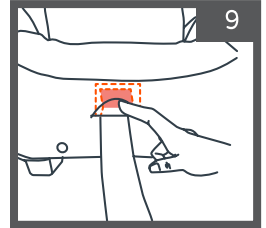

تعديل ارتفاع حزام الكتف:

أدلة ارتفاع حزام الكتف:

عكس اتجاه السفر: الأدلة 1 و 2 و 3.

مع اتجاه السفر: المرشدان 3 و 4.

يرجى ملاحظة: من الضروري استخدام ارتفاع 4 لطفل يزيد وزنه عن 14.5 كجم أو يزيد طوله عن 88.9 سم.

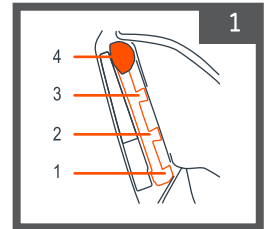

ضبط ارتفاع الأحزمة:

- اسحب مقابض تحرير الأشرطة للخارج.
- ارفع أو أنزل إلى الموضع المطلوب.

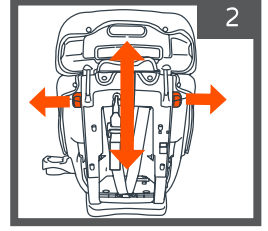

وضع حزام الفخذ:

1. اضغط على زر تحرير مشبك المنشعب لأسفل للانتقال إلى الموضع المطلوب.
2. موقع مشبك المنشعب:
عكس اتجاه الحركة - الوضع الخلفي الأقصى
مع اتجاه الحركة - الموقف الأكثر تقدمًا

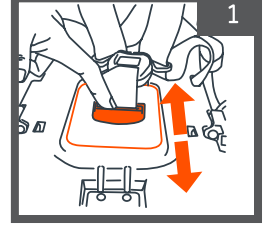

ضبط طول أحزمة المقاعد:

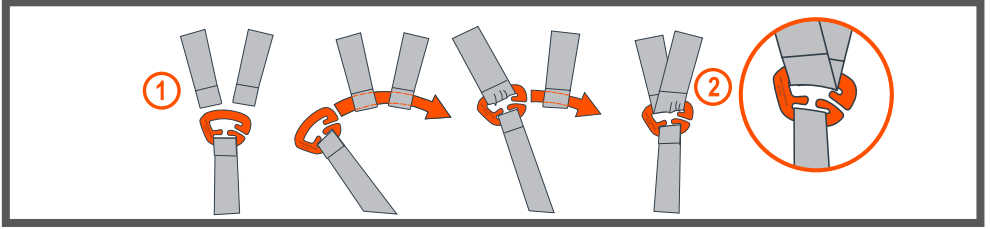

- أدخل الحلقات الموجودة في نهاية شريطي الأمان في لوحة مقسم الشريط (1).
تأكد من أن الأشرطة موصولة بإحكام بلوحتي مقسم الشريط (2).

تحقق من أحزمة الأمان الموجودة في الجزء الأمامي والخلفي من مقعد السيارة وتأكد من أنها مستقيمة وليست ملتوية.
قد تمنع أحزمة الأمان الملتوية التثبيت المناسب للأشرطة وبالتالي لا توفر أقصى حماية لطفلك.
قبل استخدام كرسي الأمان ، اسحب أحزمة الأمان الخاصة بالكرسي في الجزء الأمامي للتأكد من أنها في مكانها بشكل آمن.

مشبك حزام مشبك:

يتطلب حزام أمان السيارة استخدام مشبك قفل للحزام لمنع ارتخاء الحزام بعد التثبيت.
يجب ربط المشبك بالحزام في أقرب مكان ممكن من المشبك - في نطاق 2.54 سم.

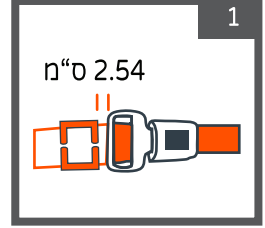

مسند ظهر علوي - فك / تركيب:

تحذير: يجب تثبيت مسند الظهر العلوي للطفل الذي يزيد وزنه عن 9.98 كجم أو عندما يصل الجزء العلوي من الرأس إلى أقصى ارتفاع على ظهر المقعد (موضح بخط أحمر) وفي موضع التثبيت مع الاتجاه السفر.

الإزالة: ارفع لسان التحرير واسحب
ارفع مسند الظهر العلوي حتى يتم إزالته.
يرجى ملاحظة: لا تقم بتخزين مسند الظهر
يجب تخزين الجزء العلوي من السيارة في مكان جاف ومظلل.

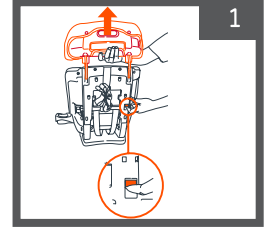
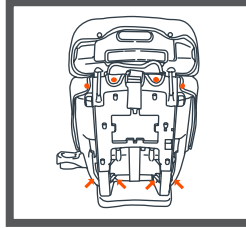

التركيب: ضع السحابات في مسند الظهر
الجزء العلوي فوق الفتحات المحددة ، أدخل حتى
سماع "نقرة" القفل. اسحب بخفة
وتأكد من قفله وتأمينه في مكانه.

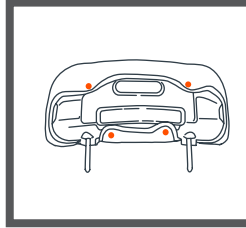

توجيه أشرطة المزلاج:

توجيه أحزمة المزلاج من موضع التثبيت مع اتجاه الحركة إلى موضع التثبيت عكس اتجاه الحركة:
يجب استخدام مسار الحزام الصحيح للتثبيت الصحيح والأمن:

حرر ملف
إبزيم الحزام في موضعه
مع اتجاه السفر.

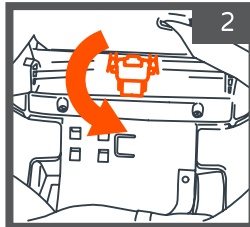

ارفع المفروشات في مسند الظهر
وضع الأشرطة
السلامة جانبا.

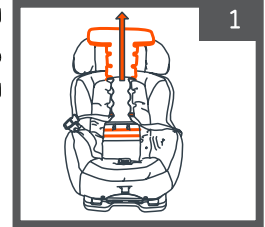

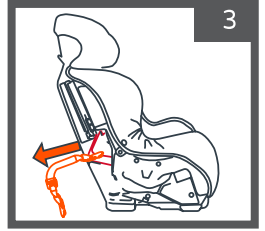

قم بإزالة حزام المزلاج من ممر الحزام في اتجاه السفر.

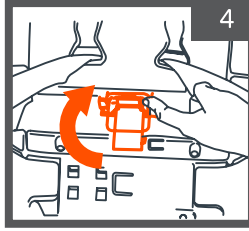

اسحب إبزيم الحزام باتجاه الحركة واضغط باتجاهه أسفل للقفل.

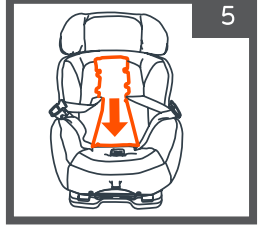

ضع المفروشات مرة أخرى في مكانها وشد الخطافات والحلقات المفاجئة.



افتح الإبزيمين الأماميين والأبازيم الجانبيين. ارفع واطوِ تنجيد مسند الظهر.

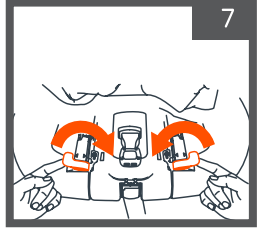

قم بتدوير كلا إبزيم حزام الأمان ، في الاتجاه المعاكس للسيار ، باتجاه مركز المقعد.

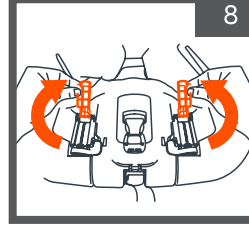

رفع اثنتين الأسلحة وبعيداً حلقات الحزام.

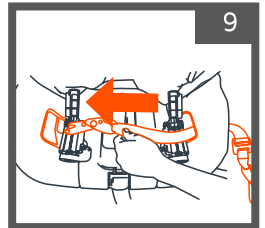

وجه الشريط من خلال المزلاج معبر الحزام في الاتجاه المعاكس للرحلة

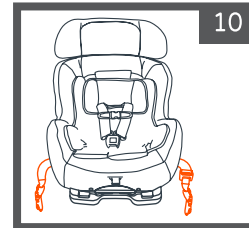

تأكد من أن مهائئ حزام المزلاج على الجانب الأيسر للطفل. يرجى ملاحظة: الشريط يجب أن تكون المزلاج مستقيمة وليست ملتوية أو ملتوية.

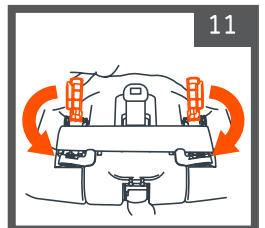

اضغط على كليهما الذراعين العودة إلى مكانهم.

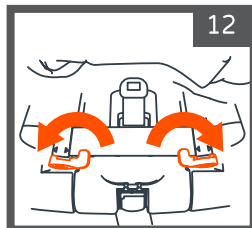

أعد كلا القفلين إلى مكانهما الحزام وإحضارهم إلى وضع القفل. تأكد من قفلها في مكانها عندما يتم سماع "نقرة" القفل.

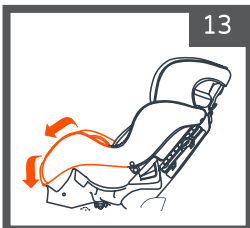

ضع الحشو مرة أخرى ، آمن الخطاف ، حلقات التثبيت وجميع الأبازيم.

إعادة توجيه شريط المزالج من موضع مقابل اتجاه الحركة إلى موضع مع اتجاه الحركة:

قم بتدوير كلا إبرزيم حزام الأمان ،
في الاتجاه المعاكس للسير ، باتجاه
مركز المقعد.

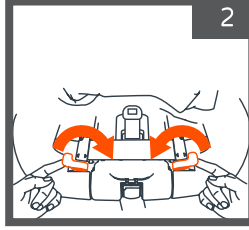

افتح الإبرزين الأماميين والأبازيم
الجانبين. ارفع واظو تنجيد
مسند الظهر.

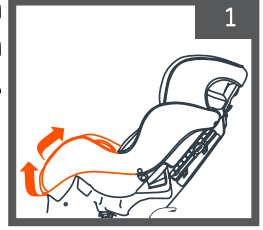

قم بإزالة حزام المزالج من ممر
الحزام في الاتجاه المعاكس للسير.

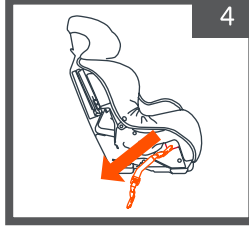

رفع اثنتين
الأسلحة وبعيدًا
حلقات الحزام.

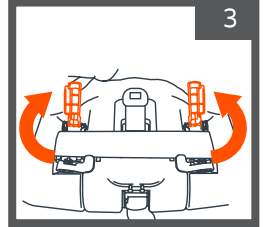

عد إلى حيث أنت
اثنين من أقفال الحزام والتالية
لهم لقفل الوضع.
تأكد من أنها قفل
في مكانهم عند سماع "نقرة" القفل.

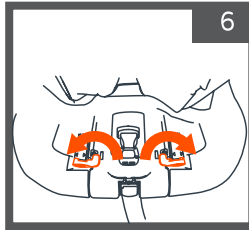

اضغط على كليهما
الذراعين
العودة إلى مكانهم.

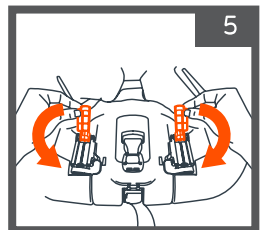

حرر ملف
إبرزيم الحزام في موضعه
مع اتجاه السفر.

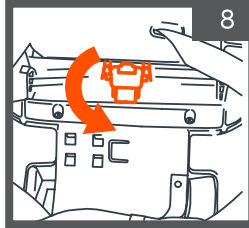

ارفع المفروشات في مسند الظهر
وضع الأشرطة
السلامة جانبًا.

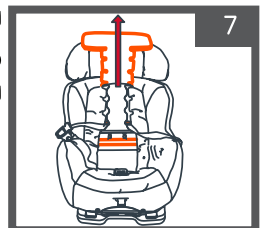

تأكد من أن مهايئ حزام المزالج على
الجانب الأيمن للطفل.
يرجى ملاحظة: شريط
يجب أن تكون المزالج
مستقيمة وليست ملتوية أو ملتوية.

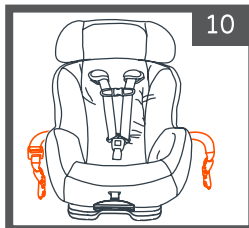

وجه الشريط
من خلال المزالج
معبّر الحزام
في حالة موجّهة
الرحلة.

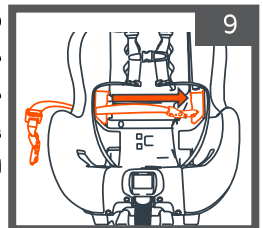

ضع المفروشات مرة أخرى في مكانها وشد الخطافات والحلقات المفاجئة.

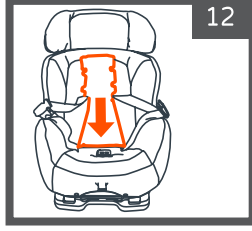

اسحب إبزيم الحزام باتجاه الحركة واضغط باتجاهه أسفل للقفل.

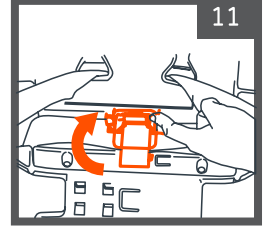

إزالة الحشوة:

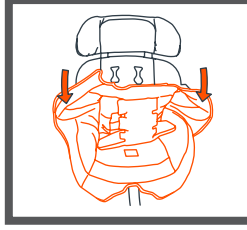

إزالة الحشوة:

1. حرر الحلقات المرنة الأربعة الموجودة في الجزء السفلي من مقعد الأمان. افتح الأبزيم الثمانية الموجودة على حافة البطانة.
2. ارفع تنجيد مسند الظهر.
3. قم بإزالة الجزء العلوي من حشوة مسند الظهر.
4. افتح الأبزيم الأربعة وقم بإزالة الجزء العلوي من البطانة.

حامل الكأس:

لتوصيل حامل الأكواب:

ضع فتحة حامل الأكواب فوق الموصل الموجود في مسند ذراع الكرسي وادفع حامل الأكواب للداخل حتى تسمع "نقرة" القفل.

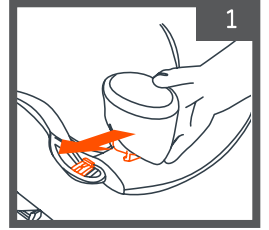

لإزالة حامل الأكواب:

اضغط على زر التحرير الموجود أسفل حامل الأكواب واسحبه للخارج.

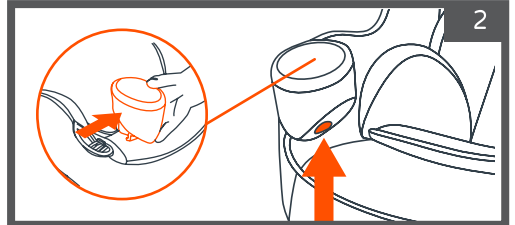

باستخدام منشفة لرفع مقعد السيارة:

1. لتحسين زاوية الكرسي ، يمكنك وضع منشفة ملفوفة أسفل كرسي الأمان.
2. ضع منشفة ملفوفة في الجزء السفلي من مقعد الأمان ، في الداخل بجوار مسند ظهر مقعد السيارة.

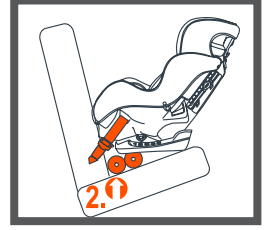

استخدام الطائرات:

يعتبر مقعد الأمان النموذجي هذا مناسبًا للاستخدام على الطائرات ، ولكن يجب استشارة شركة الطيران. التثبيت حسب التعليمات الواردة في هذا الدليل - التثبيت باستخدام حزام الخصر فقط.

تحذير: لا تقم أبدًا بالتثبيت في وضع التعزيز على متن طائرة
مما أن الطائرة لا تحتوي على حزام أمان ثلاثي النقاط
(أكتاف + خصر).

التنظيف والصيانة:

تنظيف المفروشات ووسادة الجسم الداخلية ووسادة الرأس الداخلية:

- يمكن تنظيفها بإسفنجة أو قطعة قماش ناعمة بالماء البارد والصابون الخفيف.
- اتركه حتى يجف في الظل.
- غسيل يدوي فقط.
- لا تغسله في الغسالة.
- لا تستخدم التجهيز التجفيف الآلي.
- لا تستخدم التنظيف الجاف.
- لا تستخدم عوامل التبييض.

تنظيف أجزاء وأبازيم مقاعد الأمان:

- يمكن مسحه بقطعة قماش ناعمة بالماء والصابون المعتدل.
- احرص على عدم بلل الملصقات.
- جفف جيدًا بمنشفة.
- لا تستخدم مواد التبييض أو المنظفات المنزلية.

تنظيف حامل الأكواب:

- يمكن مسحه بقطعة قماش ناعمة مع القليل من الصابون والماء وتجفيفه جيدًا.
- لا تستخدم مواد التبييض أو المنظفات المنزلية.

