

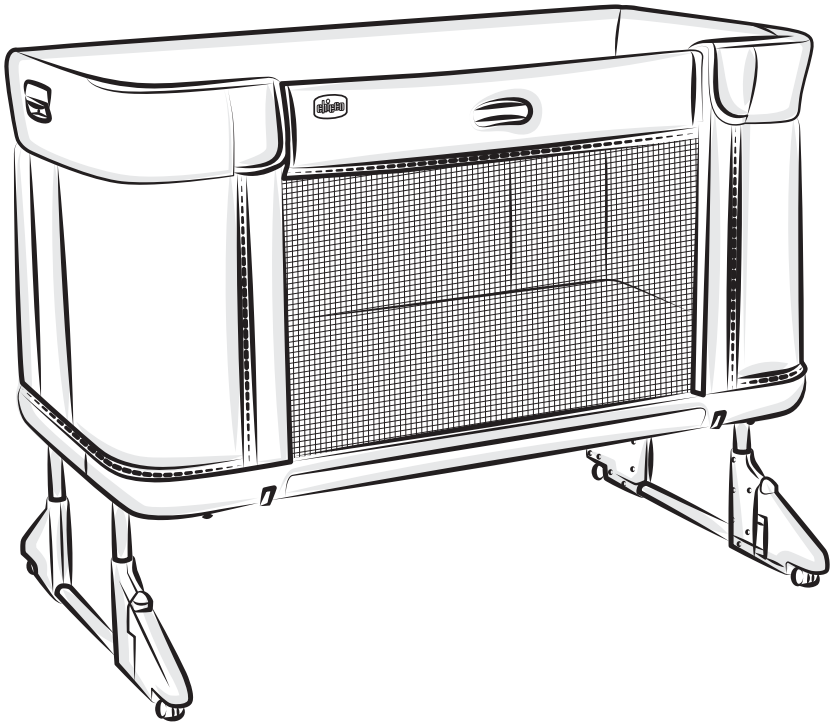

Next2Me Forever

הוראות שימוש וטיפול



משווק ע"י **דוורון**

היצרן: Chicco Artsana S.P.A, סין.

שם דגם יצרן: Next2Me Forever

היבואן: דוורון יבוא ויצוא בע"מ, א.ת. ג'וליס

ח.פ. 511345241 טל': 04-9966333 www.davron.co.il

חשוב לשמור קראו בקפידה!

יש לקרוא בעיון את ההוראות שלהלן לפני השימוש,
ולשמור עליהן לצורך התייחסות בעתיד.
אי קיום הוראות אלה עלול לסכן את הילד.

אזהרה:
אזהרה:

מוצר זו מתאים לילד מגיל לידה ועד גיל 4 שנים.
יש לסלק את כל אריזות הניילון על מנת למנוע חנק
וכן את כל הרכיבים הקטנים של האריזה כמו חלקי
פלסטיק וכו'. ולשמור אותם הרחק מהישג ידם של ילדך.

אזהרה:
אזהרה:
אזהרה:

העריסה מיועדת לשימוש ביתי בלבד.
אין להוסיף מזרן נוסף מעבר למזרן המסופק.
יש להשתמש אך ורק במזרן שסופק עם העריסה שעוביו
המירבי עד 7 ס"מ או מזרן חלופי שסופק ע"י היצרן שעוביו
המירבי עד 7 ס"מ.

אזהרה:
אזהרה:

לא ניתן להניח לילדים לשחק ללא השגחה בקרבת העריסה.
כל אביזרי ההרכבה צריכים להיות מהודקים תמיד כיאות,
יש לשים לב שלא יהיו ברגים משוחררים מפני שחלקים של
גופו של הילד או של בגדיו (כגון שרוכים, מחרוזות, סרט של
מוצץ) עלולים להילכד בהם ולהוות סיכון לחנק.

אזהרה:

בעת ההרכבה יש להשתמש בכל החלקים הדרושים, אין
לוותר על אף חלק מהעריסה.

אזהרה:

לפני ההרכבה, ודאו כי המוצר או אף אחד מרכיביו לא
נפגעו במהלך ההובלה. במקרה זה, אין להשתמש
במוצר ויש להרחיקו מהילד.

אזהרה:

יש לבדוק את המוצר באופן קבוע. אין להשתמש בעריסה
במידה ואחד מחלקיה שבור, קרוע או חסר.

אזהרה:

אין להשתמש באביזרים או בחלפים שאינם מאושרים
על ידי היצרן.

אזהרה:

וודא שהאדם המשתמש במוצר יודע כיצד לעשות זאת
בדרך הבטוחה ביותר.

אזהרה:

עריסה נצמדת זו תוכננה לשימוש רק עבור מיטות מבוגרים שבהן גובה המזרן מהרצפה הוא בין 53 ס"מ ועד 72 ס"מ.

אזהרה:

יש להרכיב את המוצר בהתאם להוראות היצרן בלבד עבור כל שימוש של העריסה.

אזהרה:

המיטה מוכנה לשימוש רק כאשר מנגנוני הנעילה

נעולים, יש לוודא שהם מאובטחים כראוי לפני השימוש.

אזהרה:

בעת שימוש בעריסה חובה על הגלגלים להיות נעולים תמיד.

אזהרה:

פעולות הרכבת והתקנת המוצר תתבצע אך ורק על ידי אדם מבוגר! אי ציות להנחיה זו עלול לפגוע בבריאות ושלום ילדכם, אין להשתמש במוצר עד אשר הוא מותקן ומאובטח כראוי.

אזהרה:

השימוש במוצר מיועד עבור ילד אחד בלבד.

אזהרה:

אין לכוון את העריסה בזמן שהתינוק בתוכה.

אזהרה:

אין להזיז את העריסה כאשר התינוק בתוכה.

אזהרה:

חשיפה ממושכת לשמש תגרום לדהייט הבד, במידה

והמוצר היה זמן ממושך בשמש גלויה יש לתת

לו זמן להתקרר לפני הנחת הילד.

אזהרה:

למניעת סכנת הלכדות אין להניח את העריסה קרוב לקירות או לחפצים.

אזהרה:

אין לעשות שימוש אחר במוצר זה מלבד המוצג במדריך זה.

אזהרה:

אין להשאיר את ילדך ללא השגחה.

אזהרה:

סכנת נפילה - אין לאפשר לילדך לטפס על המוצר.

אזהרה:

יש להפסיק להשתמש בעריסה ברגע שהילד מסוגל לעמוד

על ברכיו, להתיישב ולהתרומם.

אזהרה:

הרחק את העריסה מהישג ידם של ילדים כאשר היא לא בשימוש.

אזהרה:

וודא שהאדם המשתמש במוצר יודע כיצד לעשות זאת

בדרך הבטוחה ביותר.

מצב עריסה נצמדת למיטת ההורים

יש לקרוא בעיון את ההוראות שלהלן לפני השימוש!

אזהרה:

מיועד לשימוש כעריסה עד גיל 3 חודשים בלבד. עם שינוי הייעוד יש להרכיב את המוצר על פי הוראות השימוש לייעודו הנוסף.

אזהרה: וודא שהאדם המשתמש במוצר יודע כיצד לעשות זאת בדרך הבטוחה ביותר.

אזהרה: בעת שימוש בעריסה נצמדת יש לחבר את רצועות ההידוק למיטת ההורים ואין להשתמש בעריסה במצב מיטת תינוק העומדת על הרצפה

אזהרה: לעולם אין להשתמש במצב עריסה נצמדת אם הרגליים אינן מוכנסות.

אזהרה: לעולם אל תשתמש בעריסה במצב שינה משותפת אם מחסום הצד הוסר או אם רצועות הבטיחות של מחסום הצד המתקפל הוצמדו לאבזמים האחוריים של בסיס מיטת התינוק מבלי להיות מחוברות למיטה.

אזהרה: אין להניח חפצים נוספים בעריסה למניעת סכנת חנק. אין למקם את העריסה ליד חפץ אחר, למשל חוטים, שרוכים, כבלים וכדומה והרחק אותם מהישג ידם של ילדים מחשש לסכנת חנק.

אזהרה: אין להשתמש בעריסה במצב שימוש של עריסה נצמדת (שדופן אחת שלה נמוכה) כעריסה שאינה מחוברת למיטת מבוגרים.

אזהרה: למניעת הלכדות של צוואר התינוק בין דופן העריסה הנצמדת לבין מיטת המבוגרים, גובה הדופן יהיה שווה לגובה החלק העליון של מזרן מיטת המבוגרים או קטן ממנו.

אזהרה: למניעת חנק, על מערכת ההצמדה להיות מחוץ לאיזור הנגיש לילד.

אזהרה: כאשר התינוק נמצא בעריסה, היזהר שחפצים או חלקי מצעים לא יפלו לתוכה.

אזהרה: השימוש במוצר מותר רק עם מיטת הורים או מזרנים עם דפנות ישרות. אין להשתמש במוצר עם מיטות עגולות או מזרנים בלבד או מיטות מים.

אזהרה: יש להניח תמיד את העריסה על רצפה אופקית. אין להשאיר את העריסה על משטח משופע כאשר ילדך בתוכו.

אזהרה: ראוי לנעול את העריסה במצבה המקובע כאשר ילד נמצא בה ללא השגחה.

אזהרה: אין להשאיר את העריסה ליד מקורות חום כמו אש וכו' או

מול שמש גלויה, יש להרחיק את המוצר מחומרים דליקים, מכשירי חימום ובישול או מוצרי חשמל המגיעים לטמפ' גבוהות בעת השימוש בהם.

אזהרה:

אין להשתמש בעריסה נצמדת אם חלקים ממנה חסרים, פגומים או שבורים. לקבלת חלקי חילוף או עלון מידע יש ליצור קשר עם היצרן או היבואן לפי הצורך. אין להחליף חלקים חסרים, פגומים או שבורים ברכיבים שאינם מקוריים או שאינם מאושרים על ידי היצרן או היבואן.

אזהרה:

הידוק וקיבוע העריסה למיטת ההורים נעשה על ידי רצועות ההידוק הכלולות באריזה. אין להשתמש באביזרי הידוק אחרים.

אזהרה:

על העריסה להיות במצבה האופקי בעת חיבורה למיטת ההורים.

אזהרה:

למניעת חנק או סכנת הלכדות יש לחבר את העריסה הנצמדת למיטת המבוגרים באופן תקין תוך שימוש במערכת ההצמדה כמפורט להלן:

1. המרווח בין העריסה הנצמדת למיטת המבוגרים לא יהיה גדול מ-13 מ"מ.
2. לפני כל שימוש יש לבדוק את תקינות החיבורים ע"י משיכת העריסה הנצמדת לכיוון הנגדי למיטת המבוגרים.
3. אין להשתמש בעריסה נצמדת אם המרווח בינה ולבין מיטת המבוגרים גדול מ-13 מ"מ. אין למלא את המרווח בכריות, שמיכות או בכל אמצעי אחר העלולים להוות סכנת חנק.

אזהרה:

למניעת סכנת חנק יש להזהר בשימוש עם תינוקות שרק נולדו עם מצעים רכים. הימנעו מלהניח כריות או פריטים דומים (עבור נוחות נוספת במהלך השינה) מתחת לתינוקות שזה עתה נולדו.

אזהרה:

בעת החיבור העריסה למיטת ההורים, יש לחבר רק למיטות המוזכרות במדריך זה.

אזהרה:

אין להניח דבר בתוך העריסה העלול להקטין את עומקה.

מצב מיטת תינוק

יש לקרוא בעיון את ההוראות שלהלן לפני השימוש!

אזהרה: מוצר זה מתאים לילד מגיל לידה ועד גיל 4 שנים.
אזהרה: אין להשאיר את המיטה ליד מקורות חום כמו אש וכו' או מול שמש גלויה, יש להרחיק את המוצר מחומרים דליקים, מכשירי חימום ובישול או מוצרי חשמל המגיעים לטמפ' גבוהות בעת השימוש בהם.

אזהרה: כאשר המוצר נמצא במצב מיטה, וודא שהצד מורם וננעל במצב סגור ומיושר עם ההיקף העליון של העריסה.

אזהרה: אין להשתמש במיטה אם חלקים ממנה שבורים, קרועים או חסרים. השתמש רק בחלקי חילוף או שאושרו על ידי היצרן.

אזהרה: אין להוסיף חפצים נוספים לעריסה למניעת סכנת חנק.
אזהרה: הנחת אביזרים או פריטים במיטה מהווים סיכון לחנק (כגון שרוכים, מחרוזות, סרט של מוצץ וכו').

אזהרה: אין למקם את העריסה ליד חפץ אחר, למשל חוטים, שרוכים, כבלים וכדומה והרחק אותם מהישג ידם של ילדים מחשש לסכנת חנק.

אזהרה: ראוי לנעול את העריסה במצבה המקובע כאשר ילד נמצא בה ללא השגחה.

אזהרה: המיטה מוכנה לשימוש רק כאשר מנגנוני הנעילה נעולים, יש לוודא שהם מאובטחים כראוי לפני השימוש.

אזהרה: למניעת סכנת חנק יש להזהר בשימוש עם תינוקות שרק נולדו עם מצעים רכים. הימנעו מלהניח כריות או פריטים דומים (עבור נוחות נוספת במהלך השינה) מתחת לתינוקות שזה עתה נולדו.

מצב מיטת מעבר לפעוטות

יש לקרוא בעיון את ההוראות שלהלן לפני השימוש!

אזהרה: מוצר זה מתאים לילד מגיל 18 חודשים.
אזהרה: אין להשאיר את המיטה ליד מקורות חום כמו אש וכו' או מול שמש גלויה, יש להרחיק את המוצר מחומרים דליקים,

מכשירי חימום ובישול או מוצרי חשמל המגיעים לטמפ' גבוהות בעת השימוש בהם. **אזהרה:** הנחת אביזרים או פריטים מהווים סיכון לחנק (כגון שרוכים, מחרוזות, סרט של מוצץ וכו').

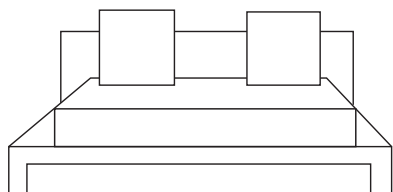

מיטת הורים לא מתאימה לחיבור העריסה
מזרן, גב מיטה ובסיס מזרן אינם מיושרים.

מיטת הורים המתאימה לחיבור העריסה
מזרן, גב מיטה ובסיס מזרן מיושרים.

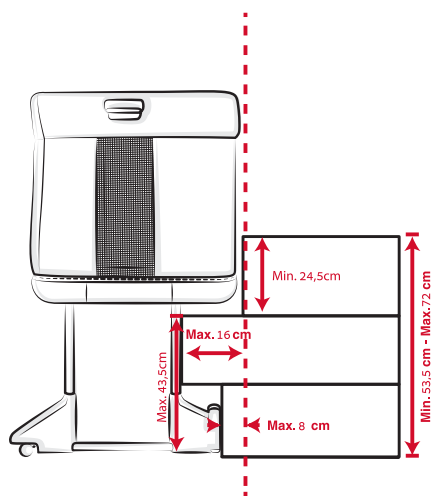
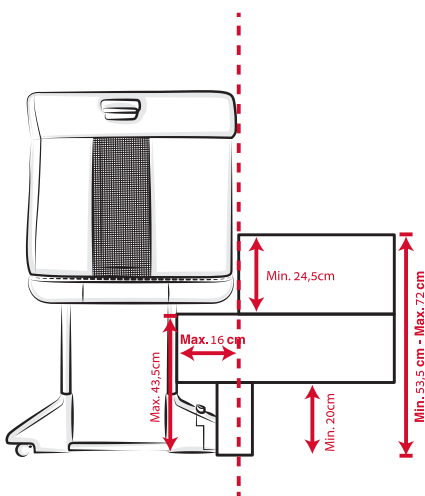
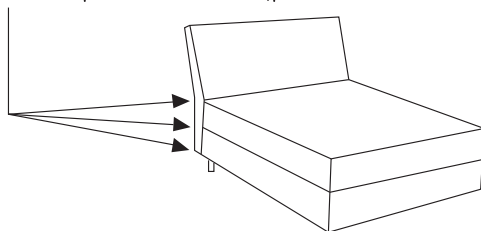

רשימת החלקים:

יש לבדוק כי כל החלקים נמצאים. אם חלק כלשהו חסר, פנה לשירות הלקוחות. הרכבת המוצר תעשה ע"י מבוגר.

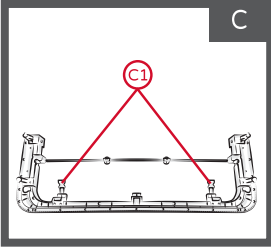

C - בסיס
C1 - אבזם אחורי של
רצועות הידוק (x2)

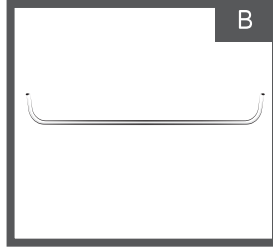

B - מסגרת עליונה

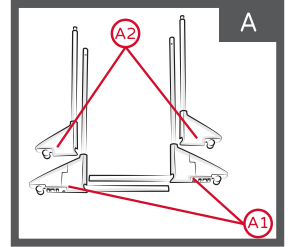

A - רגליים
A1 - רגל עם בסיס מתקפל (x2)
A2 - רגל עם בסיס קבוע (x2)

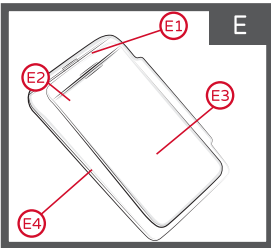

E - מזרן
E1 - רצועת סקוטש תחתונה
E2 - רצועת סקוטש עליונה
E3 - מזרן תחתון
E4 - מזרן עליון

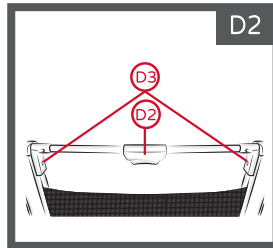

D2 - לחצן הורדת/העלאת הדופן
D3 - לחצן הסרת דופן (x2)

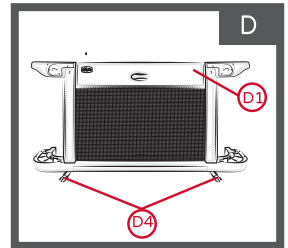

D - דופן צד מתקפלת
D1 - דופן מתקפלת
D4 - רצועת בטיחות (x2)

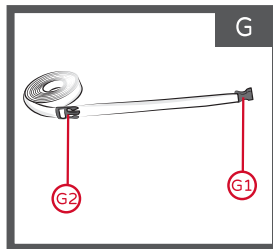

G - רצועת הידוק (x2)
G1 - אבזם אפור של רצועות ההידוק לעריסה
G2 - לשונית אפורה להידוק וכיוונון גובה למיטה

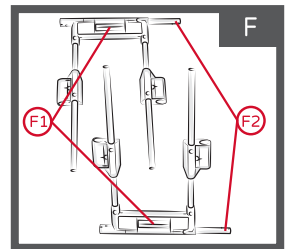

F - מסגרת לכיוונון גובה
F1 - לחצן התאמה
F2 - מוטות

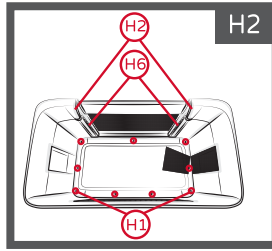

H1 - לחצני הידוק בסיס המיטה (x9)
 H2 - לחצן הידוק פנימי (x2)
 H6 - רוכסן אנכי פנימי (x2)

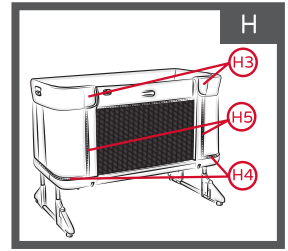

H - בטנת בד
 H3 - לחצן הידוק חיצוני (x2)
 H4 - רוכסן בסיס (x3)
 H5 - רוכסן אנכי חיצוני (x2)

הרכבת המוצר:

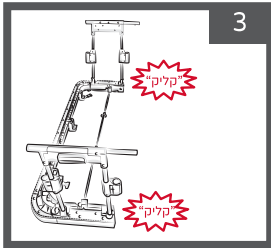

3
 הכנס את המוטות (F2) למקומם עד הישמע "קליק" הנעילה. יש לחזור על פעולה זו עבור הצד השני.

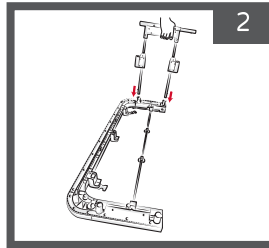

2
 הכנס את מסגרת כיוון הגובה (F) תוך כדי החזקת לחצני ההתאמה (F1) כלפי חוץ.

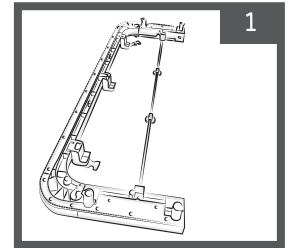

1
 הנה את הבסיס (C) על הרצפה.

כעת מקם את דופן הצד המתקפלת (D) מול הבסיס המורכב, תחילה חבר את המוטות (F2) בחלק העליון ולאחר מכן חבר את מחברי הפלסטיק המלבניים בתחתית המסגרת לדופן הצד המתקפלת (D). הכנס את כל התקני הידוק עד הישמע "קליק" הנעילה.

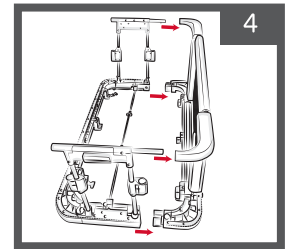

4
 חבר את מוטות הרגליים (A1) על ידי הכנסתן לחרוץ הייעודי בבסיס הרגל (A2), תוך הקפדה על מיקום החלק ללא הברגים באותו צד. יש לוודא כי נשמע "קליק" הנעילה. יש לחזור על אותה פעולה עבור הצד השני.

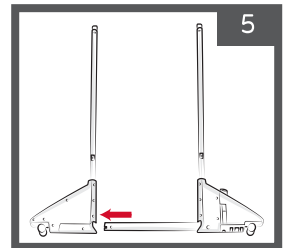

כדי להקל על הרכבת הרגליים, הנח את הבסיס שהרוכב עד כה על חלקו הצר (כמתואר באיור). יש לוודא כי החלק של הרגליים (ללא הברגים) פונה כלפי חוץ, הכנס את מוטות הרגליים (A) לחריצים הייעודים בתחתית הבסיס (C).

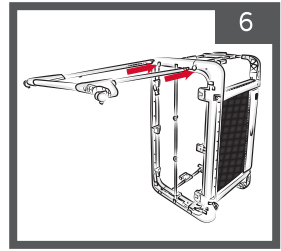

הכנס את הרגליים לחריצים במסגרת התאמת הגובה (F) וודא כי הם ננעלים במקומם. יש לחזור על אותה פעולה עבור הצד השני.

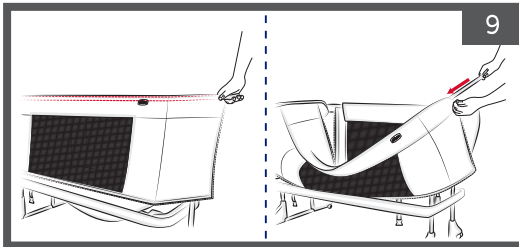
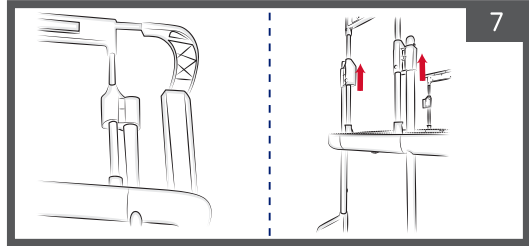

השחל את המסגרת העליונה (B) במסילת הריפוד (H). יש לוודא כי פיני ההידוק פונים כלפי מטה.

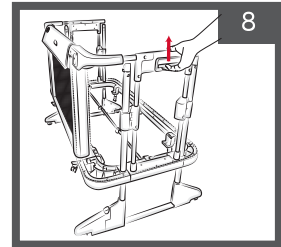

לחץ על לחצני הכיוון (F1) כדי להנמיך את עריסת התינוק לחלוטין.

חבר את המסגרת העליונה (B) עם הריפוד המחובר אליה אל החריצים הייעודים במסגרת כיוון הגובה (F), יש לוודא כי נשמע "קליק" הנעילה.

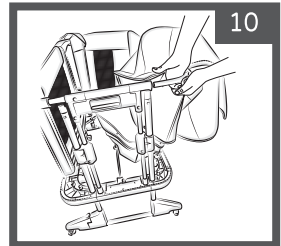
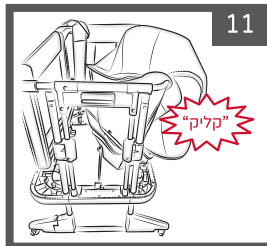

הדק את כל לחצני הידוק בסיס המיטה (H1).

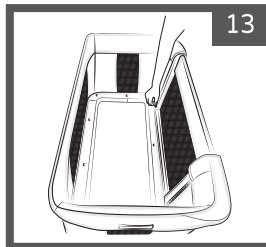

הנח את הריפוד מסביב לחלק העליון של מסגרת העריסה.



חזור על הפעולה עם שני הרוכסנים האנכיים החיצוניים (H5).

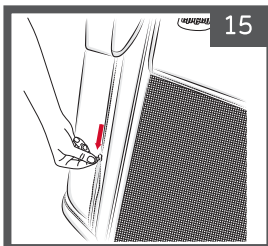

סגור את שני הרוכסנים האנכיים הפנימיים (H6).

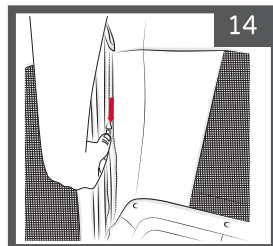

הדק את לחצני ההידוק החיצוניים (H3) לדופן הצד המתקפלת (D).

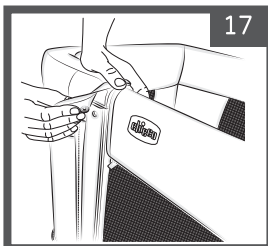

הדק את לחצני ההידוק הפנימיים (H2).

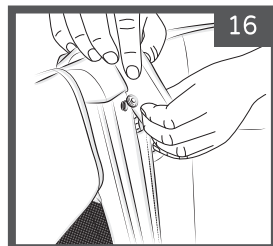

הנח את המזרון (E).

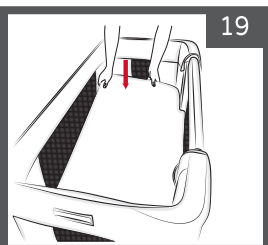

סגור את רוכסני הבסיס (H4).

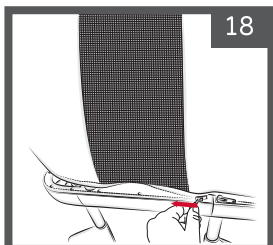

התאמת גובה העריסה:

העריסה בעלת 11 מנחי גובה.

ניתן לכוון את העריסה לגבהים שונים לפי הצורך.

כדי לכוון את הגובה, לחץ על לחצן ההתאמה (F1) בצד העליון הקצר, והרם או הורד את העריסה למנח הרצוי. שחרר את הלחצן לנעילת הבסיס במנח הרצוי.

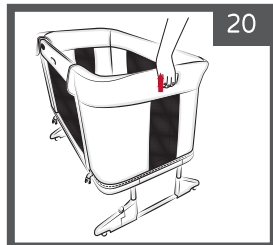

ניתן לכוון כל רגל למצב גובה שונה ובכך להטות מעט את בסיס העריסה. (למשל, רגל ימין במצב 1 ורגל שמאל במצב 5).

אזהרה: יש לשים לב שהרווח המקסימלי בין

השלבים הוא עד 4 שלבים בלבד!

אזהרה: יש לוודא תמיד כי ראשו של הילד נמצא בחלק העליון של השיפוע.

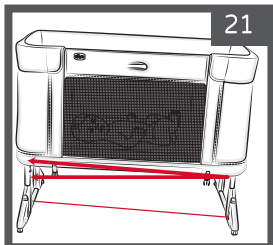

ניתן להצמיד את העריסה למיטת ההורים.

אזהרה: למען בטיחות ילדך!

שיטת חיבור זו אפשרית רק בסוגי מיטה העומדים בכל התנאים המתוארים בסעיף זה.

יש לשים לב כי דופן הצד המתקפלת של העריסה חייבת להיות ממוקמת בצד של מיטת ההורים.

החלק התחתון של הדופן הנפתחת חייב להיות תמיד ממוקם צמוד למזרן של מיטת ההורים והחלק העליון של מזרן ההורים חייב להיות מיושר או גבוה יותר מגובה החלק התחתון של הדופן הנפתחת.

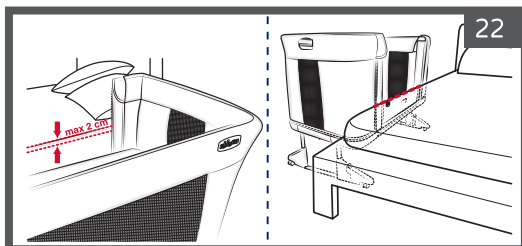

בנוסף, העריסה צריכה להיות מקובעת היטב למבנה מיטת ההורים או לבסיס המזרן (מסגרת מיטה או בסיס שלבים).

אזהרה: וודא שהעריסה במצב זה אינה מפריעה למיטת ההורה.
אזהרה: יש להסיר את הדופן הנפתחת רק במצב עריסה נצמדת (חיבור למיטת ההורים).

הנח את העריסה לצד מיטת ההורים ובדוק את הגובה של העריסה לעומת המזרן של מיטת ההורים.

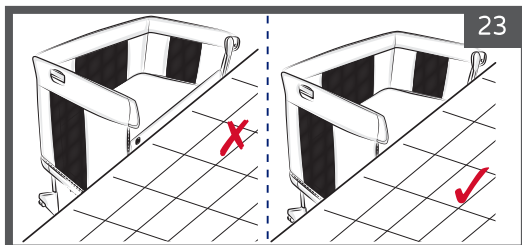

אזהרה: יש לוודא תמיד כי גובה המזרן של ההורים מיושר או גבוה ממסגרת העריסה. במידה ולא, יש לכוון את גובה העריסה כדי להשיג מצב זה משני הצדדים.

אזהרה: במצב עריסה נצמדת למיטת ההורים יש לוודא כי רגלי העריסה באותו הגובה.

על מנת לחבר את העריסה למיטת ההורים, השתמש בזוג רצועות הידוק המצורפות (G).
הדק את האבזמים האפורים (G1) לרצועות הבטיחות (D4) בתחתית בסיס העריסה ומשוך אותם חזק ככל האפשר על מנת להדק אותן.

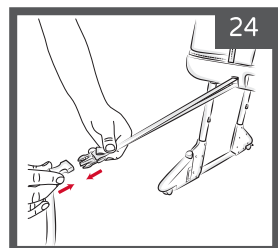

העבר את רצועות הידוק (G) סביב מסגרת מיטת ההורה, מלמעלה כלפי מטה.

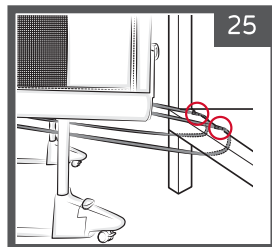

חבר את הלשונית האפורה (G2) לאבזם האחורי, האפור, של רצועות הידוק (C1) הנמצא מתחת לבסיס העריסה, על מנת ליצור לולאה. יש לחזור על אותן פעולות עבור הצד השני. כדי להקל על ההתקנה כאשר מהדקים את האבזמים, על העריסה להיות רחוקה מעט ממיטת ההורים.

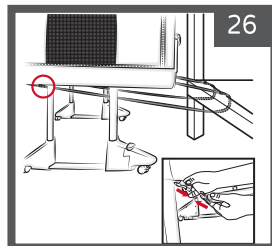

הצמד את העריסה לצד מיטת ההורה והדק את הלולאה על ידי משיכת רצועות הידוק (G) בחוזקה. יש לוודא כי רצועות הבטיחות (D4) מתוחות במלואן. בצעו תחילה בצד אחד ולאחר מכן בצד השני, מתח את הרצועות עד שהעריסה צמודה היטב למזרן ההורים.

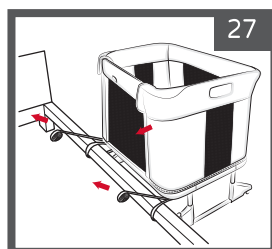

אזהרה: במידה ורצועות הבטיחות (D4) אינן מתוחות במלואן, הצמדת העריסה למיטה אינה בטוחה.

הורד את דופן הצד המתקפלת (D1) עד הסוף על ידי לחיצה על לחצן הורדת/העלאת הדופן (D2). כדי לסגור דופן הצד המתקפלת (D1) יש לאחוז במרכז ולמשוך כלפי מעלה, יש לוודא תמיד כי היא מחוברת כהלכה.

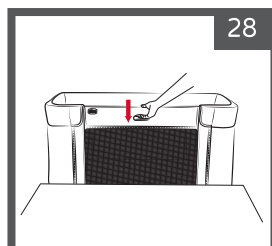

נעל את כל הגלגלים באמצעות הבלם.

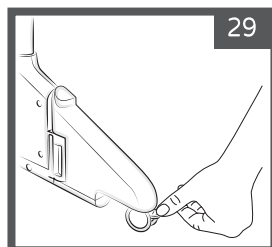

אזהרה:

לפני כל שימוש בדוק היטב שאין רווח בין מזרן ההורה לבין העריסה. במידה ויש, משוך בחוזקה את רצועות ההידוק (G) כדי להדק היטב עד שאין רווח כלל. יש לוודא כי דופן הצד תמיד פנוייה להעלאה/הורדה.

אזהרה:

אם במהלך פעולות קיבוע העריסה, לא ניתן להכניס את רגלי העריסה מתחת למיטת ההורה, עדיין ניתן להתקין את העריסה בזמן הצמדת העריסה למיטה יש לקפל את הרגל עם הבסיס המתקפל (A1) באמצעות לחצן השחרור.

אזהרה:

בכל פעם שמורידים את דופן הצד המתקפלת יש לוודא כי מיקומה בהשוואה למזרן ההורים לא השתנה.

אזהרה:

כאשר משתמשים במצב עריסה מתחברת למיטת ההורה, יש לחבר תמיד לצד הארוך של המיטה, אין לחבר לראש המיטה או לרגלי המיטה.

החלפת מצעים במיטת ההורים:

כאשר העריסה במצב מיטה מתחברת ניתן לנתק את העריסה ממיטת ההורים על מנת להציע את המיטה בקלות.

הורד את דופן הצד המתקפלת (D) לחלוטין ושחרר את האבזמים האפורים מתחת לבסיס העריסה.

כדי לאבטח את העריסה מחדש למיטת ההורים משוך שוב את הרצועות כדי לוודא שהעריסה מאובטחת כראוי וצמודה למיטת ההורים, לפי כל השלבים המפורטים בסעיף הצמדת העריסה למיטת ההורים.

מצב מיטת תינוק:

במידה והשתמשו בעבר בתצורת עריסה נצמדת, יש להפריד את העריסה מהמיטה על ידי שחרור בעדינות את רצועות ההידוק (G) מרצועות הבטיחות (D4) של דופן הצד המתקפלת (D).

אזהרה: במידה והרגליים (A1) מקופלות, יש ליישר אותן בחזרה עד הישמע "קליק" הנעילה. יש לחזור על אותה פעולה עבור הצד השני.

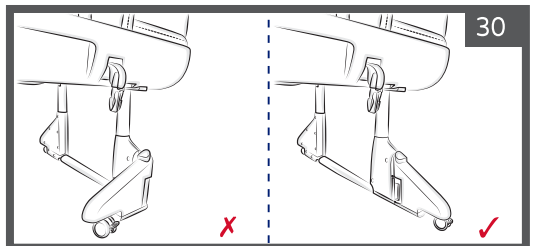

כאשר דופן הצד המתקפלת (D) חוזרת למצב המורם יש לבדוק את מידת ההידוק שלה למסגרת העריסה.

אזהרה:

הסר את רצועות ההידוק ממיטת ההורים ושמור אותן הרחק מהישג ידם של ילדים.

מיטת מעבר לפעוטות:

כדי להשתמש במוצר במצב של מיטת מעבר יש להסיר את הרגליים (A) כמתואר:
- הטה את העריסה על הצד הקצר תוך הקפדה על הנחת יריעת מגן על הרצפה.
- משוך את רגל (A) לאורך המקסימלי עד שהיא מגיעה למנעול הבטיחות.

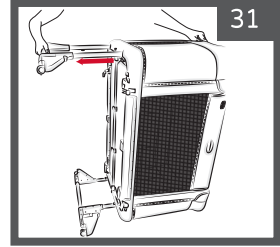

לחץ על לחצן הנעילה הממוקם על הרגל האחורית ומשוך את הרגל לגמרי החוצה מהעריסה. יש לחזור על אותה פעולה עבור הצד השני.

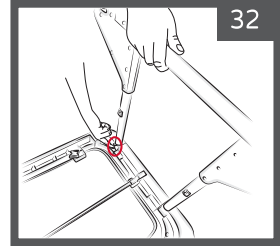

השאר את העריסה במצב זקוף על מנת לקפל ולהסיר את דופן הצד המתקפלת:
- משוך את רצועת הבטיחות (D4) בדופן הצד המתקפלת (D) לאורך מקסימלי וחבר אותן לאבזם אחורי של רצועות הידוק (C1) בחלק האחורי של הבסיס (C). יש לחזור על אותן פעולה עבור הצד השני.

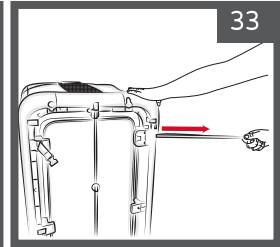
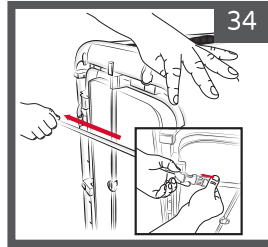

הצב חזרה את העריסה על הבסיס (C) ולחץ על כפתור (D2) על מנת להוריד את הדופן.

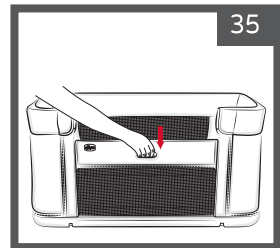

קפל את הברד כך שהמוט האופקי ייחשף.

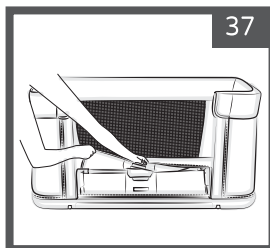

פתח את הרוכסן בצד העריסה.

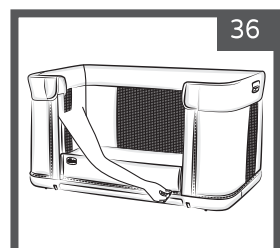

לחץ על לחצן הסרת דופן (D3) ובו זמנית הרם את המוט כלפי מעלה כדי לשחררו מהעריסה.
יש לחזור על אותה פעולה עבור הצד השני.

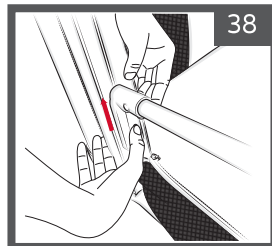

אזהרה: לאחר ההסרה המוט יש להרחיקו מהישג ידם של ילדים.

הכנס חזרה את הבד של דופן העריסה מתחת למזרן.

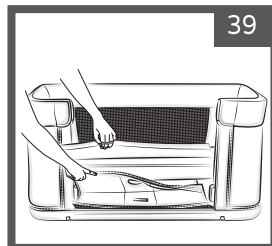

הסרת בטנת הבד:

27. פתחו את הרוכסנים לאורך הבסיס (H4) ולאחר מכן את הרוכסן האנכי החיצוני (H5) ואת הרוכסן האנכי הפנימי (H6).
28. שחרר את הלחצני ההידוק הפנימיים העליונים (H2) והלחצני ההידוק החיצוניים (H3).
29. הוצא את המזרן.
30. שחרר את 9 לחצני ההידוק של בסיס (H1) בתחתית העריסה.
31. לחץ על לחצני הנעילה במסגרת העליונה (B) ושחרר אותה ממסגרת כיוון הגובה (F).
32. הסר את המסגרת העליונה (B) מהבטנת הבד (H).
33. כעת ניתן להסיר את בטנת הבד.

הסרת כיסוי המזרן:

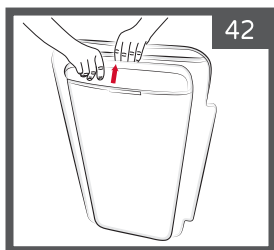

הוצא את המזרן התחתון.
(E3)

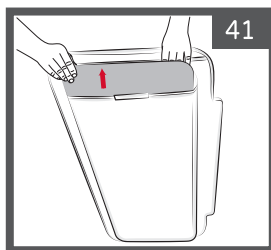

הוצא את הלוח הקשיח.

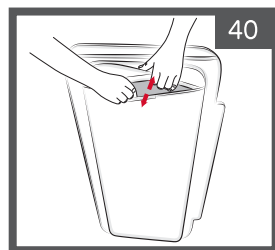

פתח את רצועת הסקוטש התחתונה.
(E1)

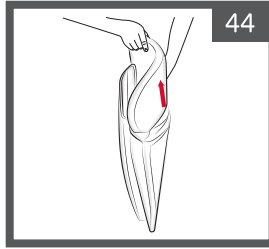

הוצא את המזרן העליון (E4).

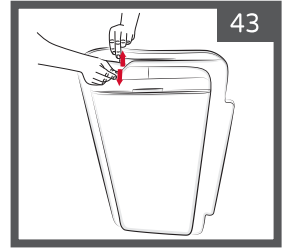

פתח את רצועת הסקוטש העליונה (E2).

על מנת להחזיר את הכיסוי את המזרן יש לבצע את אותן פעולות בסדר הפוך.

פירוק העריסה:

לאחר שכיסויי הבד והרגליים הוסרו מהעריסה, ניתן לפרק את המוצר לחלוטין על ידי ביצוע שלבים 1 עד 6 בסדר הפוך.

ניקוי ואחזקה:

לעריסה ולמזרון יש בטנת בד הניתנת להסרה מלאה לצורך שטיפה למעט דופן הצד המתקפלת (D). להסרת הכיסוי ראה סעיף "הסרת בטנת הבד" עמ' 15.



אזהרה: פעולות ההסרה עשויות להימשך מספר דקות ויש לבצע אותן על ידי מבוגר.



אזהרה: בדוק באופן קבוע את המוצר לאיתור סימני בלאי ונזק. במקרה של נזק, אין להשתמש ולהרחיק מהישג ידם של ילדים.

- מוצר זה דורש תחזוקה תקופתית
- פעולות ניקוי ותחזוקה חייבות להתבצע רק על ידי מבוגר
- יש לבדוק היטב את הבד בכל שטיפה, חשיפה ממושכת לאור שמש ישיר עלולה לגרום לדהיית הבד
- יש לנקות את חלקי הפלסטיק והמתכת עם מטלית לחה ורכה, אין להשתמש בחומרי ניקוי שוחקים או ממיסים
- יש לבדוק תקופתית את המוצר עבור חלקים שבורים, פגומים או חסרים, במידה ויש חלקים פגומים או חסרים אין להשתמש במוצר
- יש לודא שכל החלקים הנעים נקיים מאבק, עפר וחול
- אחסן את המוצר במקום יבש.

אזהרה: לאחר כל כביסה יש לבדוק את תקינות ועמידות הבדים.

- עיין בתווית המוצר
- ניתן לכבס במכונת כביסה בתוכנית עדינה של 30 מעלות.
- אין להלבין
- אין לייבש במייבש
- אין לגהץ
- אין להשתמש בניקוי יבש
- אין לתלות את המזרן לייבוש.

אין לגהץ 
אין לנקות בניקוי יבש 
ייבוש בשכיבה 

כביסה ב30 מעלות 
אין להלבין 
אין לייבש במייבש 

אזהרה: במהלך הסרת או הנחת הבטנה יש לטפל בביד בזהירות על מנת למנוע נזק או קרעים בשוגג.

אזהרה: ניתן להסיר חלקית את הבד של דופן הצד המתקפלת כדי לאפשר את הסרת הצד כאשר המוצר משמש כמיטת מעבר (ראה סעיף 'מיטת מעבר לפעוטות' - עמ' 14).

