

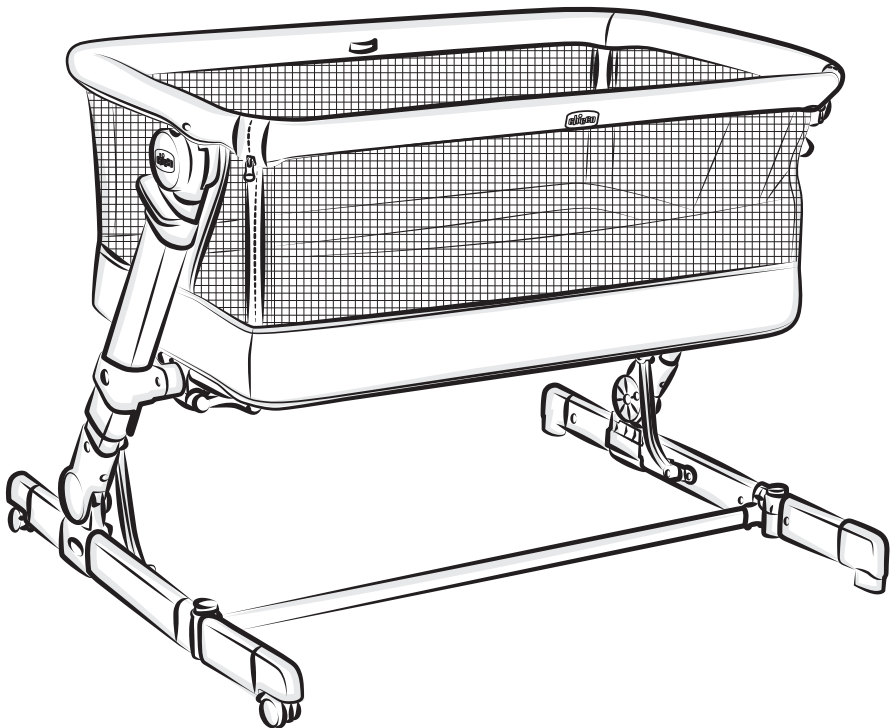

Next2Me Pop Up

הוראות שימוש וטיפול



משווק ע"י **דורון**

היצרן: Chicco Artsana S.P.A, סין.

שם דגם יצרן: Next2Me Pop Up

היבואן: דורון יבוא ויצוא בע"מ, א.ת. ג'וליס

ח.פ. 511345241 טל': 04-9966333 www.davron.co.il

חשוב לשמור קראו בקפידה!

יש לקרוא בעיון את ההוראות שלהלן לפני השימוש,
ולשמור עליהן לצורך התייחסות בעתיד.
אי קיום הוראות אלה עלול לסכן את הילד.

עריסה זו מתאימה לשימוש עד גיל 3 חודשים בלבד. **אזהרה:**

יש להניח תמיד את העריסה על רצפה אופקית. אין **אזהרה:**

להשאיר את העריסה על משטח משופע כאשר ילדך בתוכו.

לא ניתן להניח לילדים לשחק ללא השגחה בקרבת העריסה. **אזהרה:**

ראוי לנעול את העריסה במצבה המקובע כאשר ילד נמצא **אזהרה:**

בה ללא השגחה.

יש לבדוק את המוצר באופן קבוע. אין להשתמש בעריסה **אזהרה:**

במידה ואחד מחלקיה שבור, קרוע או חסר.

לשימוש ביתי בלבד. **אזהרה:**

אין להשתמש בגוף העריסה ללא המסגרת. **אזהרה:**

יש להשתמש אך ורק במזרן שסופק עם העריסה שעוביו **אזהרה:**

המירבי עד 5 ס"מ או מזרן חלופי שסופק ע"י היצרן שעוביו

המירבי עד 5 ס"מ.

אין להוסיף חפצים נוספים לעריסה למניעת סכנת חנק. **אזהרה:**

הנחת אביזרים או פריטים בעריסה מהווים סיכון לחנק (כגון **אזהרה:**

שרוכים, מחרוזות, סרט של מוצץ וכו').

אין למקם את העריסה ליד חפץ אחר, למשל חוטים, **אזהרה:**

שרוכים, כבלים וכדומה והרחק אותם מהישג ידם של ילדים

מחשש לסכנת חנק.

יש להרכיב את המוצר בהתאם להוראות היצרן בלבד עבור **אזהרה:**

כל שימוש של העריסה.

עריסה נצמדת זו תוכננה לשימוש רק עבור מיטות מבוגרים **אזהרה:**

שבהן גובה המזרן מהרצפה הוא בין 50 ס"מ ועד 64 ס"מ.

אזהרה: אזהרה:

אין להוסיף מזרן נוסף מעבר למזרן המסופק.
כל אביזרי ההרכבה צריכים להיות מהודקים תמיד כראות,
יש לשים לב שלא יהיו ברגים משוחררים מפני שחלקים של
גופו של הילד או של בגדיו (כגון שרוכים, מחרוזות, סרט של
מוצץ) עלולים להילכד בהם ולהוות סיכון לחנק.

אזהרה:

אין להשאיר את העריסה ליד מקורות חום כמו אש וכו' או
מול שמש גלויה, יש להרחיק את המוצר מחומרים דליקים,
מכשירי חימום ובישול או מוצרי חשמל המגיעים לטמפ'
גבוהות בעת השימוש בהם.

אזהרה:

אין להשתמש בעריסה נצמדת אם חלקים ממנה חסרים,
פגומים או שבורים. לקבלת חלקי חילוף או עלון מידע יש
ליצור קשר עם היצרן או היבואן לפי הצורך. אין להחליף
חלקים חסרים, פגומים או שבורים ברכיבים שאינם מקוריים
או שאינם מאושרים על ידי היצרן או היבואן.

אזהרה:

למניעת הלכדות של צוואר התינוק בין דופן העריסה
הנצמדת לבין מיטת המבוגרים, גובה הדופן יהיה שווה
לגובה החלק העליון של מזרן מיטת המבוגרים או קטן ממנו.
אין להשתמש בעריסה במצב שימוש של עריסה נצמדת
(שדופן אחת שלה נמוכה) כעריסה שאינה מחוברת למיטת
מבוגרים.

אזהרה:

על העריסה להיות במצבה האופקי בעת חיבורה למיטת
ההורים.

אזהרה:

למניעת חנק, על מערכת ההצמדה להיות מחוץ לאיזור
הנגיש לילד.

אזהרה:

למניעת חנק או סכנת הלכדות יש לחבר את העריסה
הנצמדת למיטת המבוגרים באופן תקין תוך שימוש
במערכת ההצמדה כמפורט להלן:

אזהרה:

1. המרווח בין העריסה הנצמדת למיטת המבוגרים לא יהיה גדול מ-13 מ"מ.
2. לפני כל שימוש יש לבדוק את תקינות החיבורים ע"י משיכת העריסה
הנצמדת לכיוון הנגדי למיטת המבוגרים.
3. אין להשתמש בעריסה נצמדת אם המרווח בינה ולבין מיטת המבוגרים
גדול מ-13 מ"מ. אין למלא את המרווח בכריות, שמיכות או בכל אמצעי אחר
העלולים להוות סכנת חנק.

אזהרה:

השימוש במוצר מיועד עבור ילד אחד בלבד.
אם יש מרווח בין החלק הנמוך ביותר בדופן הנפתח לבין המזרן במיטת ההורים אין להשתמש במוצר.

אזהרה:

יש לסלק את כל אריזות הניילון על מנת למנוע חנק וכן את כל הרכיבים הקטנים של האריזה כמו חלקי פלסטיק וכו'. ולשמור אותם הרחק מהישג ידם של ילדך.

אזהרה:

אין להשאיר את ילדך ללא השגחה.

אזהרה:

השימוש במוצר יעשה בהשגחת מבוגר בלבד.

אזהרה:

סכנת נפילה - אין לאפשר לילדך לטפס על המוצר.

אזהרה:

יש להפסיק להשתמש בעריסה ברגע שהילד מסוגל לעמוד על ברכיו, להתיישב ולהתרומם.

אזהרה:

יש לבדוק תקופתית חלקים משומשים, ברגים רופפים,

שחוקים או משוחררים או פגומים ולתקנם.

אזהרה:

אין להשתמש באביזרים או בחלפים שאינם מאושרים על ידי היצרן.

אזהרה:

חשיפה ממושכת לשמש תגרום לדהיית הבד, במידה והמוצר היה זמן ממושך בשמש גלויה יש לתת לו זמן להתקרר לפני הנחת הילד.

אזהרה:

בעת ההרכבה יש להשתמש בכל החלקים הדרושים, אין לוותר על אף חלק מהעריסה.

אזהרה:

אין לעשות שימוש אחר במוצר זה מלבד המוצג במדריך זה. לפני ההרכבה, ודאו כי המוצר או אף אחד מרכיביו לא נפגעו במהלך ההובלה. במקרה זה, אין להשתמש במוצר ויש להרחיקו מהילד.

אזהרה:

וודא שהאדם המשתמש במוצר יודע כיצד לעשות זאת בדרך הבטוחה ביותר.

אזהרה:

המיטה מוכנה לשימוש רק כאשר מנגנוני הנעילה נעולים, יש לוודא שהם מאובטחים כראוי לפני השימוש.

אזהרה:

כאשר המוצר נמצא במצב עריסה, וודא שהצד מורם וננעל במצב סגור ומיושר עם ההיקף העליון של העריסה,

אזהרה:

פעולות הרכבת והתקנת המוצר תתבצע אך ורק על ידי אדם מבוגר! אי ציות להנחיה זו עלול לפגוע בבריאות ושלום ילדכם, אין להשתמש במוצר עד אשר הוא מותקן ומאובטח כראוי.

אזהרה:

לפני השימוש בעריסה במצב מחובר למיטת ההורים וודא שהמוצר מהודק ומותקן כהלכה. בדוק את אחיזת מערכת ההידוק לפני כל שימוש על ידי ניסיון לדחוק את העריסה.

אזהרה:

הידוק וקיבוע העריסה למיטת ההורים נעשה על ידי רצועות ההידוק הכלולות באריזה. אין להשתמש באביזרי הידוק אחרים.

אזהרה:

אין לפתוח ולסגור את המוצר כאשר הילד יושב בו.

אזהרה:

אם יש רווח בין החלק הנמוך ביותר של העריסה לבין מזרן ההורים, אל תשתמש במוצר.

אזהרה:

אין לכוון את העריסה בזמן שהתינוק בתוכה.

אזהרה:

בעת החיבור העריסה למיטת ההורים, יש לחבר רק למיטות המוזכרות במדריך זה.

אזהרה:

כדי למנוע סכנת חנק, המסילה העליונה של העריסה לא יכולה להיות גבוהה יותר ממזרון המיטה של ההורים.

אזהרה:

כאשר העריסה אינה מחוברת למיטה, ניתן להטות את

בסיס העריסה על ידי כיוונון שני שלבים שונים בכל רגל

תומכת. (יש לשים לב שהרווח המקסימלי הוא 2 שלבים!).

אזהרה:

למניעת סכנת חנק יש להזהר בשימוש עם תינוקות שרק

נולדו עם מצעים רכים. הימנעו מלהניח כריות או פריטים

דומים (עבור נוחות נוספת במהלך השינה) מתחת לתינוקות שזה עתה נולדו.

אזהרה:

בעת שימוש במצב עריסה נצמדת יש לוודא שהדופן

הנפתחת באה תמיד במגע וצמודה למזרן מיטת ההורים.

במידה והמוט הדופן מונע הצמדה נכונה יש להוציאו מבד

דופן העריסה.

אזהרה: כאשר התינוק נמצא בעריסה, היזהר שחפצים או חלקי מצעים לא יפלו לתוכה.

אזהרה: אין להניח דבר בתוך העריסה העלול להקטין את עומקה. כדי למנוע מהילד מכשול, אין להניח את העריסה קרוב לקירות ומכשולים.

אזהרה: אין להשאיר חפצים קטנים בתוך העריסה מחשש לבליעה. אין להזיז את העריסה כאשר התינוק בתוכה. הרחק את העריסה מהישג ידם של ילדים כאשר היא לא בשימוש.

אזהרה: כאשר התינוק נמצא בעריסה, היזהר שחפצים או חלקי מצעים לא יפלו לתוכה.

אזהרה: בעת שימוש בעריסה חובה על הגלגלים להיות נעולים תמיד.

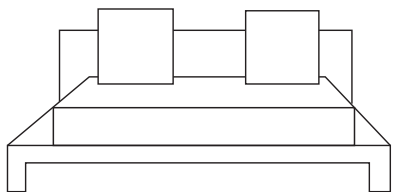

מיטת הורים לא מתאימה לחיבור העריסה מזרן, גב מיטה ובסיס מזרן מיושרים.

מיטת הורים המתאימה לחיבור העריסה מזרן, גב מיטה ובסיס מזרן מיושרים.

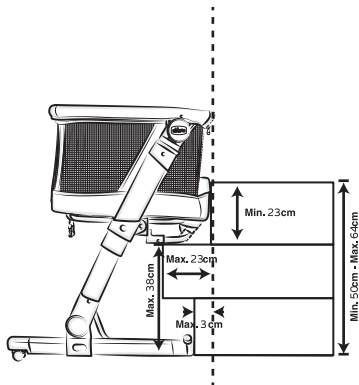
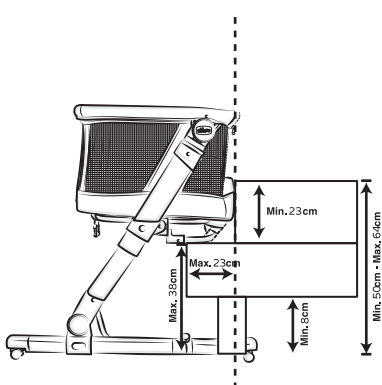
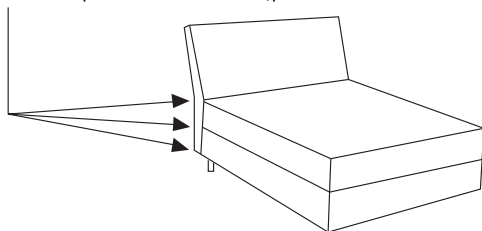

רשימת החלקים:

יש לבדוק כי כל החלקים נמצאים. אם חלק כלשהו חסר, פנה לשירות לקוחות. הרכבת המוצר תעשה ע"י מבוגר.

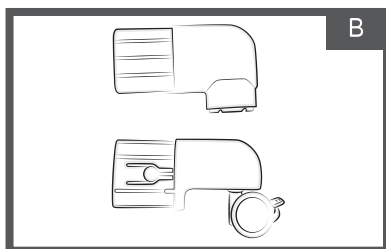

B - רגלי עריסה עם גלגל 2x / ללא גלגל 2x

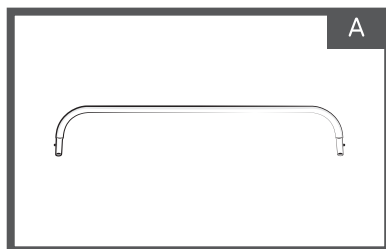

A - מוט מסגרת נפתחת

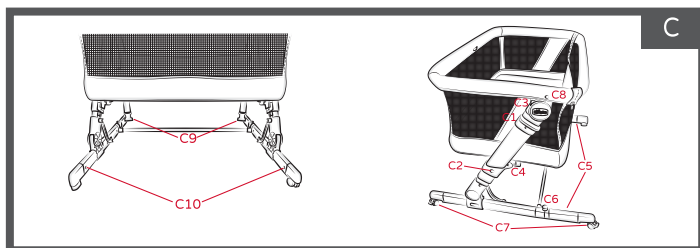

C. מסגרת העריסה

- | | |
|----------------------------|--------------------------------|
| C1 - לחצן כיוון גובה | C6 - לחצן שחרור רגל קדמית |
| C2 - מחוון גובה | C7 - גלגלים עם בלם |
| C3 - ידית שחרור / נעילה | C8 - לחצן שחרור מסגרת נפתחת |
| C4 - תומך מסגרת נפתחת | C9 - רצועות הידוק למיטת ההורים |
| C5 - רגליים קדמיות מתקפלות | C10 - לחצן שחרור רגל אחורית |

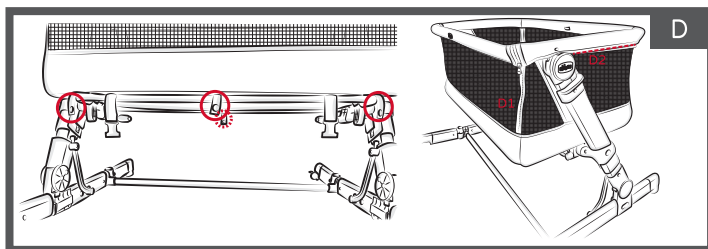

D. ריפוד

- | |
|---------------------------------|
| D1 - רוכסן לפתיחת הדופן הנפתחת |
| D2 - רוכסן עליון |
| D3 - רצועת בד עם כפתורים להידוק |

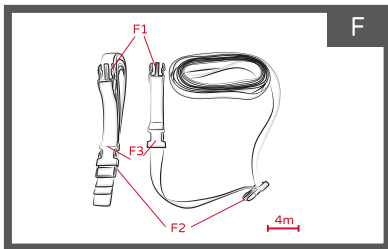

F. רצועות הידוק
 F1 - לשוניות
 F2 - לשוניות
 F3 - אבזם

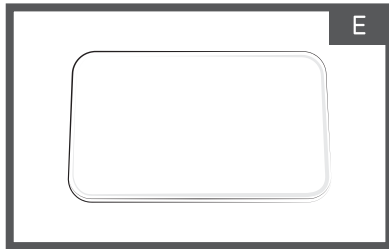

E - מזרן עם כיסוי נשלף

G - תיק נשיאה



הרכבת המוצר:

המוצר מסופק מקופל ומורכב בחלקו.

לפתיחת העריסה אחוז בחלקה העליון של המסגרת ומשוך כלפי מעלה. במידה והמזרן מונע מהעריסה להיפתח לחלוטין הסר את המזרן ומשוך את המסגרת העליונה כלפי מעלה פעם נוספת.

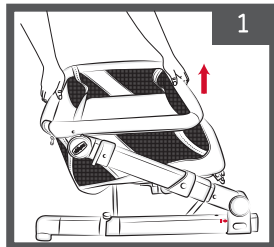

יש לוודא כי העריסה נעולה ומאובטחת היטב ושכל החיבורים מקובעים כראוי ונעולים במקומם. וודא כי הסימן האדום על רגלי העריסה לא נראה (כמתואר באיור).

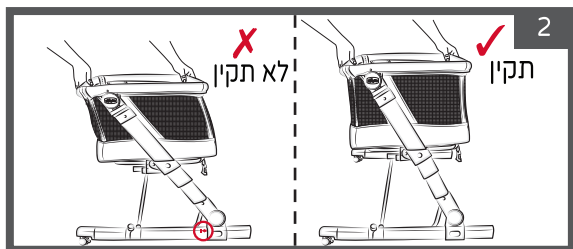

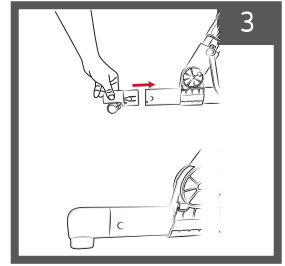
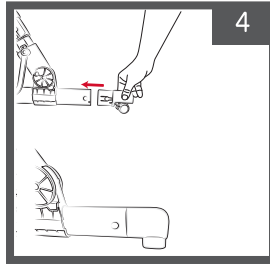

חבר זוג רגליים (B- רגל עם גלגל + רגל ללא גלגל) בצד אחד רוחבי של העריסה, הכנס את הרגליים לחריצים הייעודים עד הישמע "קליק" הנעילה. לאחר מכן, חבר את זוג הרגליים הנותר בצד השני, בהתאמה, כאשר רגל עם גלגל מקבילה לשנייה, ורגל ללא גלגל מקבילה לשנייה.

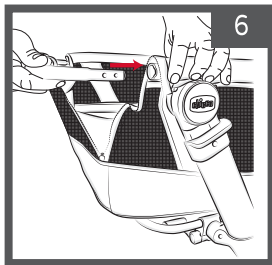

הכנס את קצוות מוט המסגרת הנפתחת לחריצים הייעודים במסגרת העריסה.

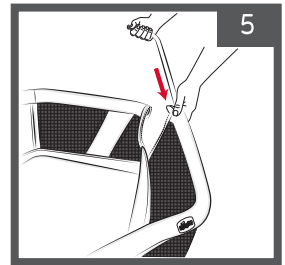

השחל את מוט המסגרת הנפתחת (A) לתוך המסילה בריפוד.

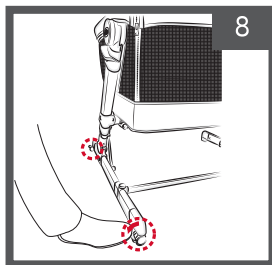

נעל את שני הגלגלים של העריסה על ידי הורדת הבלמים (C7). העריסה מוכנה לשימוש.

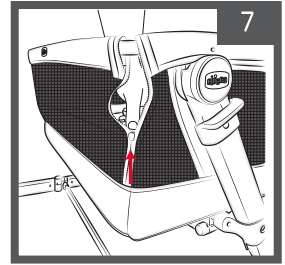

סגור את רוכסן הדופן הנפתחת (D1) משני צידי העריסה.

אזהרה: יש לוודא שהרוכסנים סגורים עד הסוף ושכל החיבורים מחוברים כראוי ונעולים במקומם.

אזהרה: אין להשתמש בעריסה כשהרגליים הקדמיות מסובבות או משוחררות ולא נעולות במקומן.

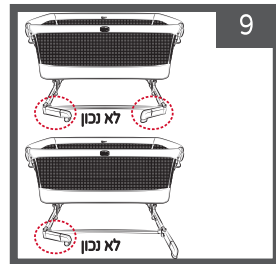

אזהרה: השימוש התקין כפי שמתואר באיור. במקרה והרגליים מסובבות, יש להרים קלות את העריסה ולמקם את הרגליים במנח הנכון.

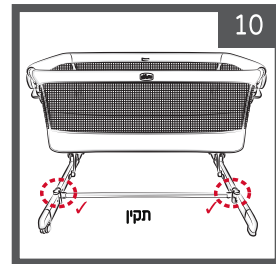

התאמת גובה העריסה:

העריסה בעלת 6 מנחי גובה. ניתן לכוון את העריסה לגבהים שונים לפי הצורך.

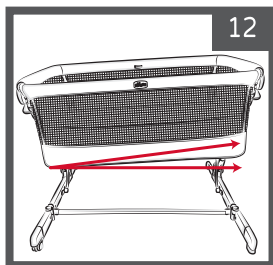

ניתן להטות מעט את בסיס העריסה על ידי כיוון תומכי הרגליים לגבהים שונים.

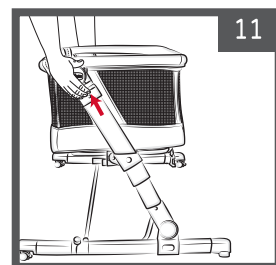

על מנת להתאים את הגובה יש ללחוץ על לחצני כיוון הגובה (C1) והרם או הורד את העריסה למנח הגובה הרצוי.

אזהרה: יש לשים לב שהרווח המקסימלי בין המנחים הוא עד 2 שלבים לכל היותר בין רגל אחת לאחרת. (למשל רגל ימין מנח 3 ורגל שמאל מנח 1).

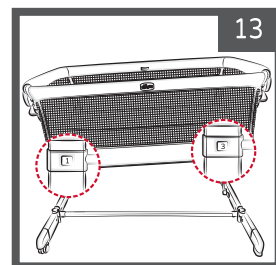

אזהרה: יש לוודא תמיד כי ראשו של הילד נמצא בחלק העליון של השיפוע.

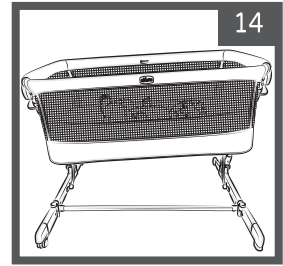

הצמדת העריסה למיטת ההורים (חיבור למיטה):

ניתן להצמיד את העריסה למיטת ההורים.

אזהרה: למען בטיחות ילדך!

שיטת חיבור זו אפשרית רק בסוגי מיטה העומדים בכל התנאים המתוארים בסעיף זה.

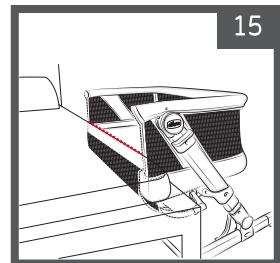
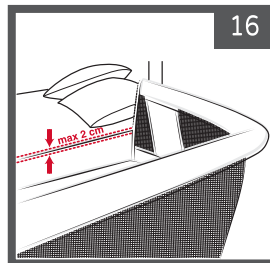

החלק התחתון של הדופן הנפתחת חייב להיות תמיד ממוקם צמוד למזרן של מיטת ההורים והחלק העליון של מזרן ההורים חייב להיות מיושר או גבוה יותר מגובה החלק התחתון של הדופן הנפתחת. בנוסף, העריסה צריכה להיות מקובעת היטב למבנה מיטת ההורים או לבסיס המזרן (מסגרת מיטה או בסיס שלבים).

אזהרה: וודא שהעריסה במצב זה אינה מפריעה למיטת ההורה.
אזהרה: יש לוודא כי הסדינים והשמיכות ממיטת ההורים לא נכנסים או מכסים את פנים העריסה.

פתח את הרוכסן לפתיחת הדופן הנפתחת (D1) במלואו משני צידי העריסה.

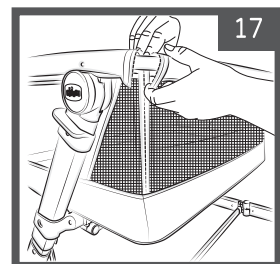

לאחר מכן, לחץ על לחצן שחרור המסגרת הנפתחת (C8) ליד העיגול הלבן על הריפוד וחשוף חלקית את מוט המסגרת הנפתחת (A) בצד אחד ולאחר מכן בצד השני.

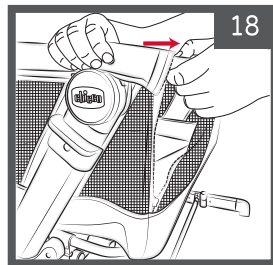

לאחר שקצוות המוט חשופים לחלוטין בשני הצדדים, הורד את המוט מתחת לבסיס העריסה, סובב את תומך המסגרת הנפתחת (C4) כלפי חוץ וחבר את קצוות המוט לתומכים משני הצדדים.

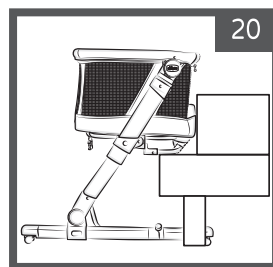
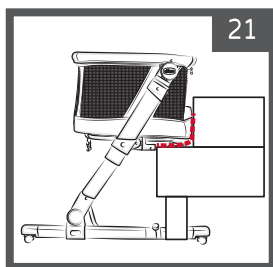
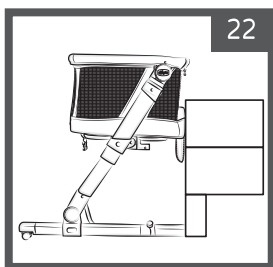
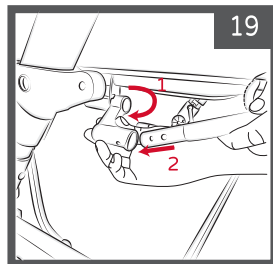

אזהרה: במידה ומוט הדופן (C4) הממוקם מתחת לעריסה יוצר הפרעה בהצמדת העריסה למיטת ההורים, יש להסירו לחלוטין כך שהדופן הנפתחת תבוא במגע עם מזרן ההורים ותהיה צמודה למזרן.

אזהרה: יש להסיר את הדופן הנפתחת רק במצב עריסה נצמדת (חיבור למיטת ההורים).

הנח את העריסה לצד מיטת ההורים ובדוק את הגובה של העריסה לעומת המזרן של מיטת ההורים.

אזהרה: יש לוודא תמיד כי גובה המזרן של ההורים מיושר או גבוה ממסגרת העריסה. במידה ולא, יש לכוונן את גובה העריסה כדי להשיג מצב זה משני הצדדים.

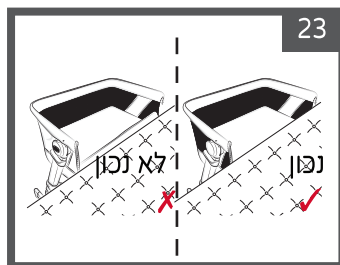

אזהרה: במצב עריסה נצמדת למיטת ההורים יש לוודא כי רגלי העריסה באותו הגובה.

על מנת לחבר את העריסה למיטת ההורים, השתמש בדוג רצועות ההידוק המצורפות (F). חבר את הלשוניות (F1) לרצועות באמצעות האבזמים (C9) הממוקמים מתחת לבטנת הריפוד בכל צד. יש לוודא כי האבזם (F3) ממוקם מעל לחגורת הרצועה.

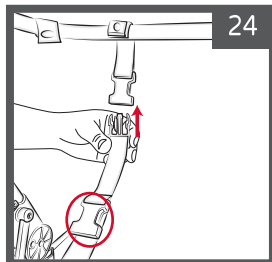

העבר את הרצועות (F) סביב מסגרת מיטת ההורה, מלמטה כלפי מעלה.

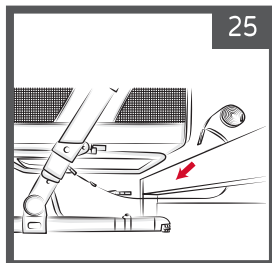

חבר את הלשוניות (F2) לאבזמים (F3) על מנת ליצור לולאה. יש לחזור על אותן סדר פעולות עבור הצד השני. יש לחזור על הפעולה גם בצד השני. כדי להקל על ההתקנה כאשר מהדקים את האבזמים, על העריסה להיות רחוקה מעט ממיטת ההורים.

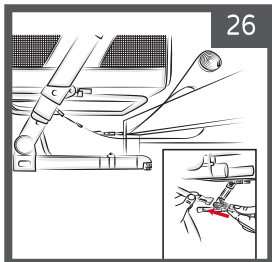

הצמד את העריסה לצד מיטת ההורה והדק את הלולאה על ידי משיכת רצועות ההידוק (F) בחוזקה. בצעו תחילה בצד אחד ולאחר מכן בצד השני, מתח את הרצועות עד שהעריסה צמודה היטב למזרן ההורים. הצמד את מזרן ההורים אל העריסה.

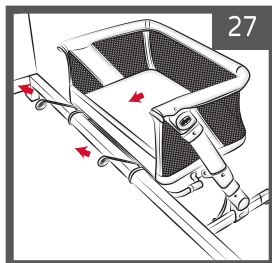

אזהרה:

לפני כל שימוש בדוק היטב שאין רווח בין מזרן ההורה לבין העריסה. במידה ויש, משוך ברצועות בחוזקה כדי להדק היטב עד שאין רווח כלל.

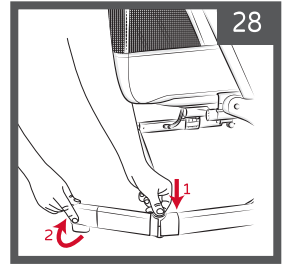

נעל את גלגלי העריסה.
אם במהלך פעולות קיבוע העריסה, לא ניתן להכניס את רגלי
העריסה מתחת למיטת ההורה, עדיין ניתן להתקין את העריסה על
ידי סיבוב הרגליים המתקפלות (C5) בזמן הצמדת העריסה
למיטה.
על מנת לסובב את הרגליים לחץ על כפתור השחרור (C6) ביד
אחת וסובב את רגלי העריסה פנימה.

אזהרה: השימוש במוצר מותר רק עם מיטת הורים או מזרנים עם
דפנות ישרות. אין להשתמש במוצר עם מיטות עגולות או
מזרנים בלבד או מיטות מים.

אזהרה: כאשר משתמשים במצב עריסה מתחברת למיטת ההורה,
יש לחבר תמיד לצד הארוך של המיטה, אין לחבר לראש
המיטה או לרגלי המיטה.

החלפת מצעים:

ניתן לנתק את העריסה ממיטת ההורים על מנת להציע את המיטה בקלות.
שחרר את הלשוניות (F1) מהאבזמים (C9) הנמצאים מתחת לכיסוי הריפוד.
כדי לאבטח את העריסה מחדש למיטת ההורים משוך שוב את הרצועות כדי לוודא שהעריסה
מאובטחת כראוי וצמודה למיטת ההורים, לפי כל השלבים המפורטים בסעיף הצמדת
העריסה למיטת ההורים.

קיפול העריסה:

ניתן לקפל את העריסה לאחסון או לנשיאה.
במידה והדופן הנפתחת פתוחה יש לסגור אותה על ידי חיבור המוט למקומו במסגרת העליונה
ולסגור את שני הרוכסנים לפתיחת הדופן הנפתחת (D1).

דחוף כלפי מטה את ידיות שחרור /
נעילה (C3), החזק אותן לחוצות ובו
זמנית משוך כלפי מעלה את לחצני
כיוון הגובה (C1) בשני הצדדים.

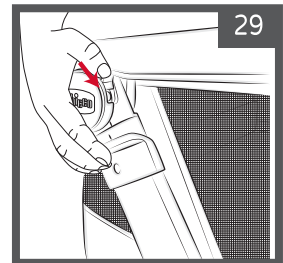
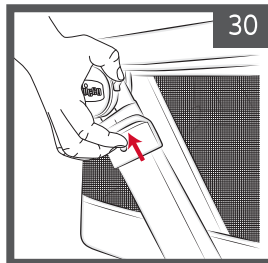

כדי לוודא שהעריסה במצב משוחרר בדוק כי לחצן התאמת הגובה חייב כמעט להיכנס ולהיות במגע עם החלק המתקפל ברגל העריסה.

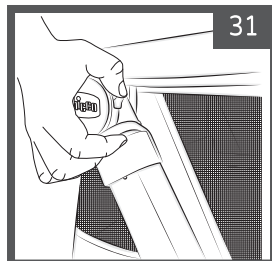

קפל את מסגרת העריסה תוך כדי דחירת המסגרת כלפי מטה. יש ללחוץ ולהחזיק את הלחצנים עד שהעריסה מקופלת לגמרי.

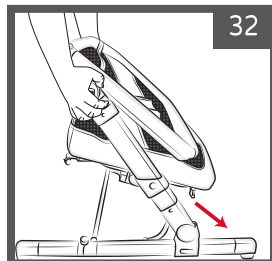
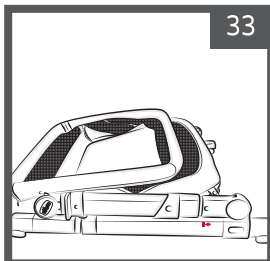

כדי לפתוח מחדש את העריסה פשוט אחוז והרם את מסגרת העריסה כלפי מעלה.

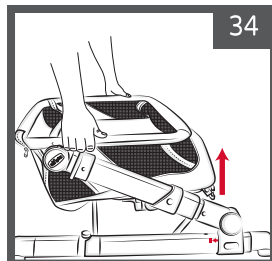

הסרת הכיסוי:

להסרת הכיסוי יש להוציא את המזרן מהעריסה.

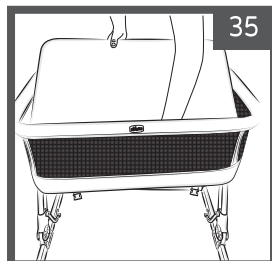

יש לשחרר את ארבעת הרצועות עם כפתורי ההידוק (D3) הממוקמת מתחת לבסיס העריסה.

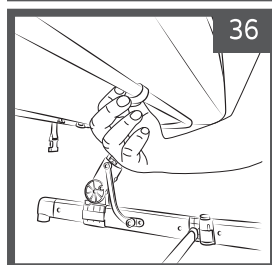
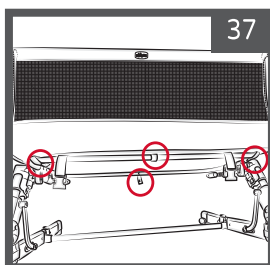

יש לפתוח את רוכסן לפתיחת הדופן הנפתחת (D1) ולהוציא את מוט המסגרת הנפתחת (A).

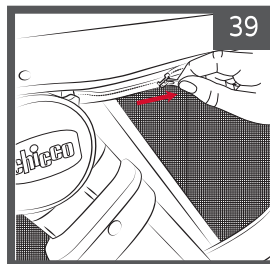
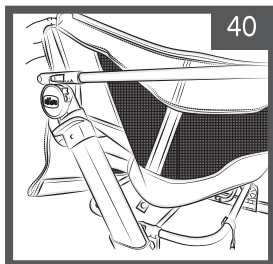
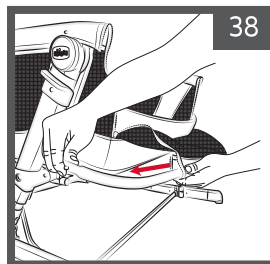

הסר את הכיסוי מהמזרן.
אם צריך להסיר את הבטנה יש למשוך בעדינות את לוח העץ
ואת ריפוד המזרן החוצה מכיסוי הבד.
להחזרת הכיסוי יש לבצע את אותן פעולות בסדר הפוך.

יש לפתוח את הרוכסן העליון
(D2) סביב המסגרת העליונה.

אזהרה: החזרה או הסרה של הכיסוי עשויה לקחת כמה דקות וחייב להתבצע על ידי מבוגר.

אזהרה: בעת החזרה או הסרת הכיסוי יש לשים לב היטב על מנת למנוע קרעים או נזק בשוגג.

פירוק חלקי:

העריסה ניתנת לפירוק חלקי, על ידי הסרת הרגליים האחוריות ולחיצה על לחצן שחרור רגל אחורית (C10) ומשיכת הרגליים כלפי חוץ.

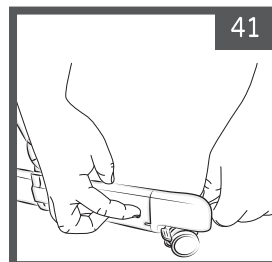
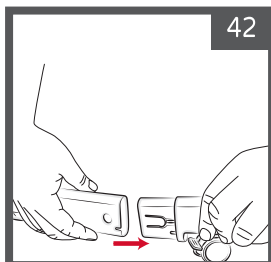

ניקוי ואחזקה:

לעריסה ולמזרון יש בטנת בד הניתנת להסרה לצורך שטיפה.
להסרת הכיסוי ראה סעיף "הסרת כיסוי" עמ' 14.

- מוצר זה דורש תחזוקה תקופתית
- פעולות ניקוי ותחזוקה חייבות להתבצע רק על ידי מבוגר
- עיין בתווית המוצר
- במהלך הסרת או הנחת הבטנה יש לטפל בבד בזהירות על מנת למנוע נזק או קרעים בשוגג
- פעולות ההסרה עשויות להימשך מספר דקות ויש לבצע אותן על ידי מבוגר
- ניתן לכבס במכונת כביסה בתוכנית עדינה של 30 מעלות.
- אין להלבין
- אין לייבש במייבש
- אין לנהץ
- אין להשתמש בניקוי יבש
- אין לתלות את המזרן לייבוש.
- יש לבדוק היטב את הבד בכל שטיפה, חשיפה ממושכת לאור שמש ישיר עלולה לגרום לדהיית הבד
- יש לנקות את חלקי הפלסטיק והמתכת עם מטלית לחה ורכה, אין להשתמש בחומרי ניקוי שוחקים או ממיסים
- יש לבדוק תקופתית את המוצר עבור חלקים שבורים, פגומים או חסרים, במידה ויש חלקים פגומים או חסרים אין להשתמש במוצר
- יש לודא שכל החלקים הנעים נקיים מאבק, עפר וחול
- אחסן את המוצר במקום יבש.



אין לנקות
בניקוי יבש



אין לנהץ



אין לייבש במייבש



אין להלבין



כביסה במכונה
30 מעלות

אזהרה: לאחר כל כביסה יש לבדוק את תקינות ועמידות הבדים.

