



# עגלה לתינוק - Millis™

הוראות שימוש וטיפול



Shop Online  
[www.twigy.co.il](http://www.twigy.co.il)

משווק ע"י דוורון

היצרן: Tong Child Products Co., Ltd, סין.

שם דגם יצרן: A500 שם דגם יבואן: Millis™ Stroller + Carrycot

היבואן: דוורון יבוא ויצוא בע"מ, א.ת. ג'וליס

ח.פ. 511345241 טל': 04-9966333 [www.davron.co.il](http://www.davron.co.il)

# חשוב! יש לקרוא בקפידה ולשמור לשימוש עתידי.

יש לקרוא בעיון את ההוראות שלהלן לפני השימוש,  
ולשמור עליהן לצורך התייחסות בעתיד.  
אי קיום הוראות אלה עלול לסכן את הילד.

השימוש בעגלה עם מרכב השכיבה מיועד לילד מגיל לידה שאינו יכול לשבת בכוחות עצמו, שאינו יכול להתהפך בכוחות עצמו, ושאינו יכול להתרומם על ידיו ועל ברכיו. משקל מרבי לילד: 9 ק"ג.

יחידת הישיבה מותאמת לשימוש לילד מגיל לידה ועד למשקל של 22 ק"ג או 4 שנים, מה שמגיע קודם.

**אזהרה:** לילדים מלידה עד גיל 6 חודשים יש להנמיך את משענת הגב למצב הנמוך ביותר.

**אזהרה:** אין להשאיר את הילד ללא השגחה.

**אזהרה:** יש להשתמש בעגלה רק עבור ילד אחד.

**אזהרה:** מוצר זה נועד לשימוש ע"י מבוגר בלבד.

**אזהרה:** יש לוודא שכל התקני הנעילה במצב נעול לפני השימוש.

**אזהרה:** יש לבדוק שהתקני החיבור של מרכב השכיבה או של מרכב הישיבה או של המושב לרכב מותקנים כהלכה לפני השימוש.

**אזהרה:** כל מטען המחובר לידיית או/וגם לחלק האחורי של משענת הגב או/וגם לצדי העגלה יכול להשפיע על יציבות העגלה.

**אזהרה:** יש להשתמש תמיד במערכת הריסון.

**אזהרה:** על מנת למנוע חנק לפני השימוש יש להרחיק את אריזות הניילון מהישג ידם של ילדכם.

**אזהרה:** אין לרדת או לעלות עם העגלה במדרגות או מדרגות נעות כאשר הילד יושב בתוכה.

**אזהרה:** יש להפעיל את התקן החנייה בעת הושבת הילד בעגלה או בעת הוצאתו ממנה.

**אזהרה:** יש להפעיל את הבלמים בכל עצירה.

**אזהרה:** אין לאפשר לילד לשחק במוצר זה.

**אזהרה:** בזמן ההרכבה יש להרחיק את כל החלקים הניידים והאריזות מהישג ידם של ילדים על מנת למנוע חנק.

**אזהרה:** למניעת פציעה יש להרחיק את הילד בעת פתיחה או קיפול של העגלה.

**אזהרה:** אין להוסיף מזרן מעבר למזרן שמסופק ע"י היצרן.

**אזהרה:** יש לחגור את ילדך בכל עת.

**אזהרה:** משקל עוזף, קיפול לא נכון ושימוש באביזרים לא מאושרים, עלולים להזיק לעגלה.

**אזהרה:** יש לבחור מסלולי הליכה בעלי משטחים ישרים, שאינם גורמים לרעידות יתר בעגלה.

**אזהרה:** יש להימנע מהתקהלות יתר סביב העגלה ולהימנע ממקומות מלוכלכים ומאובקים.

**אזהרה:** יש להימנע מחשיפת עור התינוק לקרני השמש. לאחר

חשיפה לשמש יש לוודא שחלקי העגלה לא חמים מדי ורק אז להושיב את הילד. החשיפה לשמש עלולה לגרום לדהיית הבד.

**אזהרה:** כאשר העגלה לא בשימוש, יש לאחסן אותה הרחק מהישג ידם של ילדיכם.

**אזהרה:** אין לאפשר לילדך לטפס על העגלה או להיכנס לסל האחסון.

**אזהרה:** אין לשאת בסל האחסון מטען העולה על 2.5 ק"ג.

**אזהרה:** אין להשתמש באביזרים או חלקים שלא אושרו ע"י היצרן או המפיץ.

**אזהרה:** מרכב הישיבה/שכיבה /מושב הרכב מתאימים רק לשלד המצורף.

**אזהרה:** יש לוודא ששני הגלגלים הקדמיים תמיד נמצאים באותו מצב (שניהם נעולים או שניהם מסתובבים).

**אזהרה:** מושב העגלה אינו מיועד לשימוש לשינה ממושכת.  
**אזהרה:** עגלה זו אינה מהווה תחליף לעריסה או למיטה. אם ילדך צריך לישון, יש להשכיבו במרכב שכיבה מתאים, בעריסה או במיטה.

**אזהרה:** מוצר זה אינו מתאים לריצה או החלקה.  
**אזהרה:** יש לשים לב במדרכות או בירידות להשתמש בזהירות ולא לאבד שליטה על העגלה.

**אזהרה:** לפני השימוש יש לוודא את תקינות העגלה. אין להשתמש בעגלה אם התגלה בה פגם, שבר או סדק.

**אזהרה:** אין להשתמש בחלקי חילוף שלא אושרו ע"י היצרן או המפיץ.  
**אזהרה:** למניעת סכנת חנק אין לתת לילדך חלקים או משחקים עם חוטים.

**אזהרה:** יש להימנע ממגע עם מי ים. המליחות עלולה לגרום לחלודה.  
**אזהרה:** אין להשתמש בעגלה בחוף הים.  
**אזהרה:** יש להיות ערניים לגבי הסיכון של אש גלויה ומקורות חום אחרים בקרבת העגלה כגון: תנורי חימום חשמליים, תנורי גז וכו'.

**אזהרה:** אין להשתמש בכיסוי גשם שלא אושר ע"י היצרן.

## היכרות עם העגלה:

1. גגון
2. יחידת מושב
3. אבזם
4. מנח רגליים
5. גלגלים קדמיים
6. ידית אחיזה
7. פגוש
8. כפתור לשחרור יחידת המושב
9. גלגלים אחוריים
10. סל אחסון

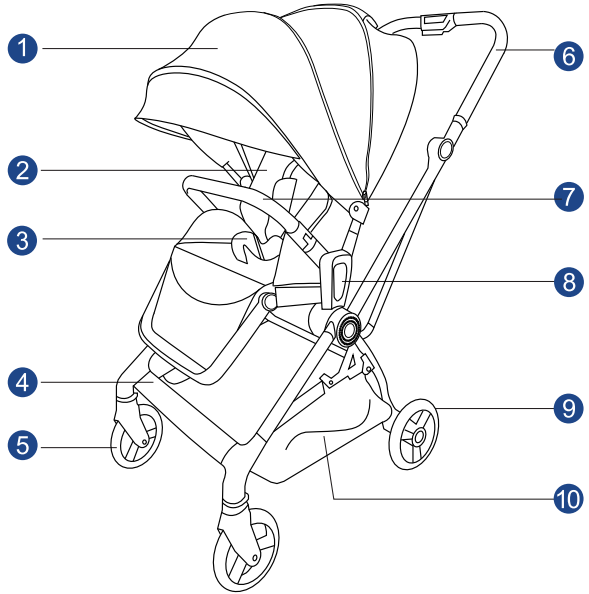

## פתיחה והרכבת העגלה:

**אזהרה:** בזמן ההרכבה יש להרחיק את כל החלקים הקטנים והאריזות מהישג ידם של ילדים על מנת למנוע חנק.

**אזהרה:** בעת פתיחת העגלה יש לשים לב שילדך או ילדים אחרים לא נמצאים בקרבת העגלה.

**אזהרה:** יש לוודא שהילד רחוק מהחלקים הנעים של העגלה.

תחילה יש להוציא את מסגרת העגלה מהאריזה ולהניח בצד את הגלגלים.

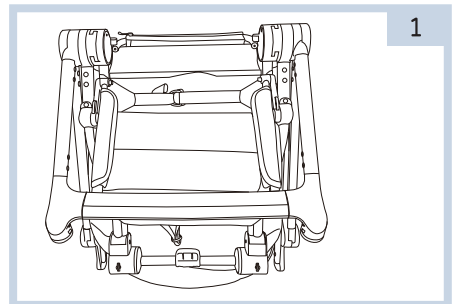

**הרכבת נלגלים אחוריים - הכנס את פין הגלגל לחריץ הייעודי בשלדת העגלה עד הישמע "קליק" הנעילה.**

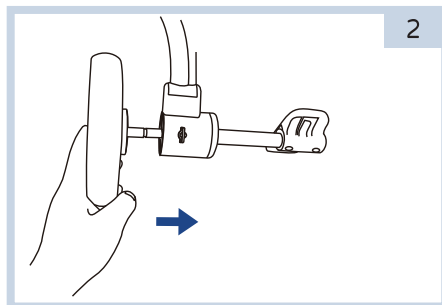

**הרכבת נלגלים קדמיים - הכנס את פין הגלגל לחריץ הייעודי בשלדת העגלה עד הישמע "קליק" הנעילה. יש להרכיב בהתאמה לפי הסימון: L ו R, ימין ושמאל בהתאמה.**

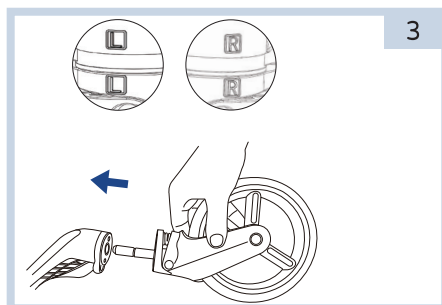

**חיבור יחידת המושב - הדק את השקע ביחידת המושב משני הצדדים למחבר הקיבוע במסגרת העגלה, לחץ כלפי מטה עד הישמע "קליק" הנעילה.**

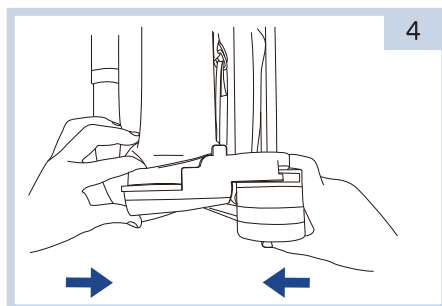

**פתיחת העגלה - לחץ בו זמנית על הכפתורים 1 ו-2 בידי האחיזה (כמתואר באיור) ומשוך אותה כלפי מעלה עד הישמע "קליק" הנעילה. כעת מסגרת העגלה פתוחה ונעולה במקומה.**

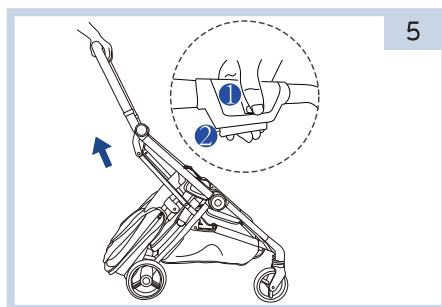

כעת יש לפתוח את יחידת המושב.  
 לחץ על כפתור כיוונון משענת הגב ומשוך לאחור  
 עד הישמע "קליק" הנעילה.

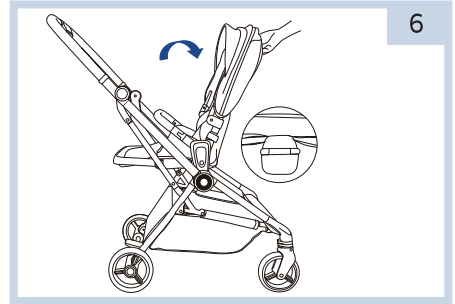

לפתיחה - יש למשוך את הגגון קדימה.  
 לסגירה - יש לדחוף אחורה.



### יחידת מושב העגלה:

**אזהרה:** לפני השימוש יש לוודא שהעגלה נעולה במצב פתוח,  
 שהתקני הנעילה מותקנים בבטחה ונעולים.  
**אזהרה:** לפני השימוש יש לוודא שהגלגלים מחוברים היטב  
 למסגרת העגלה ע"י משיכת הגלגל מהמסגרת.

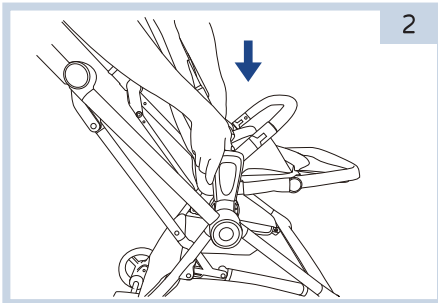

**לחיבור יחידת המושב -** מקם את שני  
 המחברים ביחידת המושב מעל החריצים  
 הייעודים במסגרת העגלה, הדק עד הישמע  
 "קליק" הנעילה.

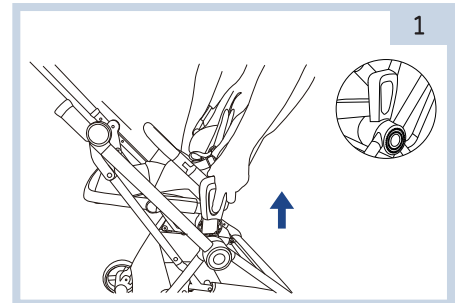

**להסרת יחידת המושב -** לחץ על כפתור  
 השחרור משני צדי המושב, הרם והסר אותו  
 ממסגרת העגלה.

ניתן לחבר את יחידת המושב בשני כיוונים:  
עם כיוון הנסיעה ונגד כיוון הנסיעה.

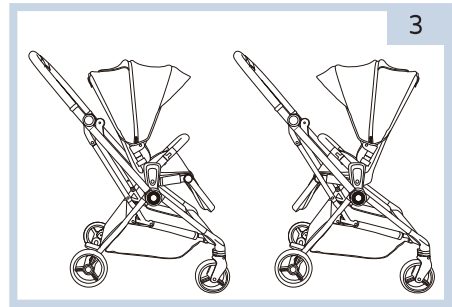

### כיוון משענת גב:

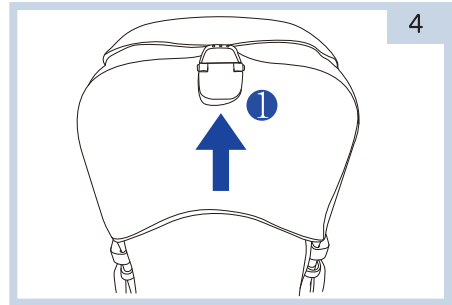
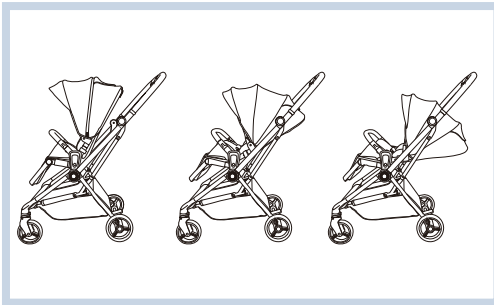

משענת הגב בעלת 3 מנחים.  
משוך את כפתור כיוון משענת הגב והבא את משענת הגב למנח הרצוי.

### מנח רגליים:

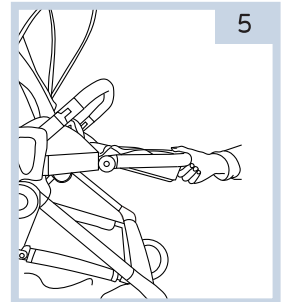
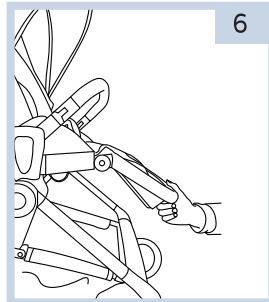
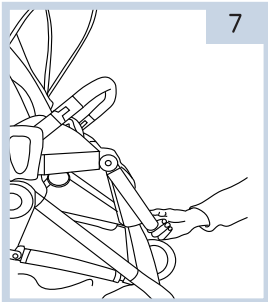

מנח הרגליים בעל 3 מצבים.  
לחץ על הכפתור בתחתית מנח הרגליים על מנת לכוון למנח הרצוי.  
כדי להרים, יש לתפוס ולמשך כלפי מעלה.



## חיבור והסרת הפגוש:

**אזהרה:** יש תמיד להשתמש גם בפגוש וגם בחגורות הבטיחות!  
אין להשתמש אך ורק בפגוש.  
**אזהרה:** אין לנסות להרים את העגלה באמצעות הפגוש.

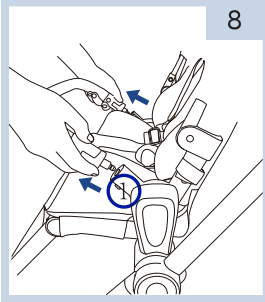

**להסרת הפגוש:** לחץ על שני הלחצנים שבצד הפגוש ומשוך את הפגוש כלפיך.

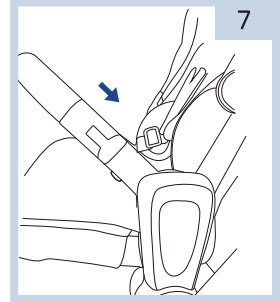

**לחיבור הפגוש:** הכנס את שני קצוות הפגוש לחורים הייעודים בצידי העגלה, עד הישמע "קליק" הנעילה.

## גגון:

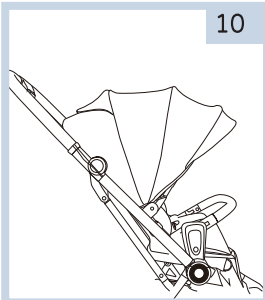

**לפתיחת הגגון -** פתח את הגגון שלב אחר שלב עד פתיחה מלאה.

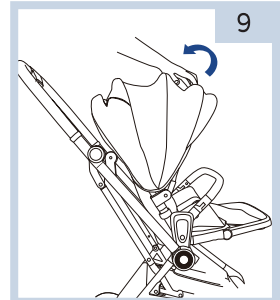

**לסגירת הגגון -** דחוף את הגגון וסגור שלב אחר שלב, עד קיפול מלא.

## גלגלים אחוריים ובלם:

### גלגלים אחוריים:

להסרת הגלגל האחורי יש ללחוץ על כפתור השחרור במחבר הגלגל האחורי ולמשוך את הגלגל כלפי חוץ.

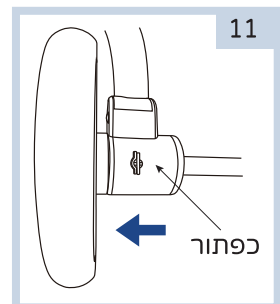

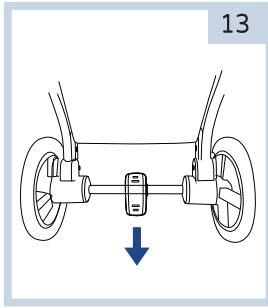

**על מנת לשחרר את הבלם יש להרים את הדוושה לכיווןך.**

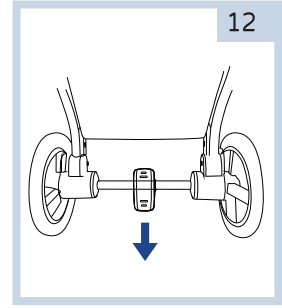

**על מנת להפעיל את הבלם יש לדחוף כלפי מטה על הדוושה במוט האחורי.**

## אזהרה: הבלם תמיד חייב להיות מופעל כשלא משתמשים בעגלה.

גלגלים קדמיים מסתובבים:

**אזהרה:** יש לוודא כי שני הגלגלים נמצאים באותו מצב (סיבוב חופשי / קיבוע).

**אזהרה:** לפני השימוש יש לוודא קיבוע הגלגלים לשלד. שים לב: במשטחים מחוספסים יש לנעול את הגלגלים.

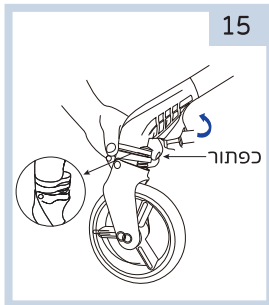

**נעילת הגלגלים:** יש לסובב את מנגנון נעילת הגלגל בכיוון החץ (איור 15). לשחרור הנעילה יש לסובב את המנגנון לכיוון הפוך.

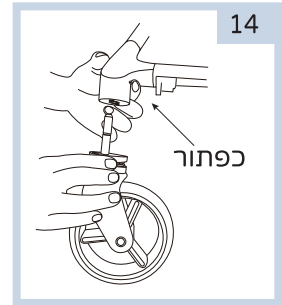

**להסרת הגלגלים:** יש ללחוץ על כפתור השחרור במחבר הגלגל הקדמי ולמשוך את הגלגל כלפי חוץ.

## רצועות הבטיחות:

העגלה כוללת מערכת רצועות בטיחות בעלת 5 נקודות חגירה.

**אזהרה:** חובה לחגור את ילדך בכל עת.

**אזהרה:** אין להשתמש בחגורות הבטיחות אם הרצועות קרועות

או האבזם שבור.

**אזהרה:** יש לוודא שהרצועות מתוחות והדוקות כראוי ואינן מסובבות

או מפותלות.

לשחרר הרצועות: יש ללחוץ על הכפתור במרכז אבזם המפשעה ולשחרר את הרצועות.

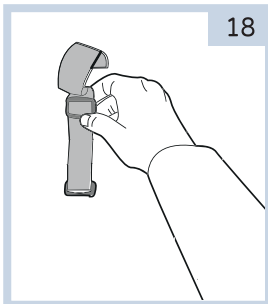
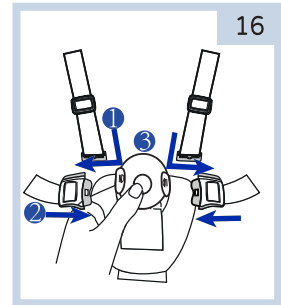

החזק את מתאם הפלסטיק ומשוך ברצועה על מנת להרחיב או להדק אותה.

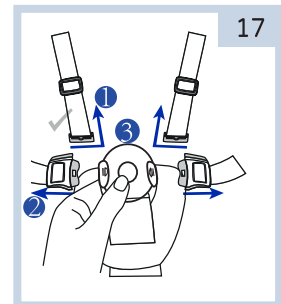

לסגירה יש להכניס את לשוניות רצועת המפשעה ורצועות הכתפיים לאבזם המפשעה, עד הישמע "קליק" הנעילה.

**אזהרה:** יש להשתמש תמיד ברצועות הכתפיים והמותניים

בשילוב עם רצועת המפשעה ולהשתמש תמיד

בכל 5 נקודות החגירה.

## התאמת גובה רצועות הבטיחות:

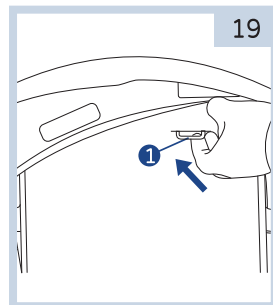
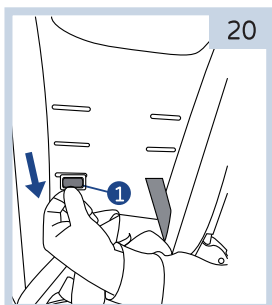
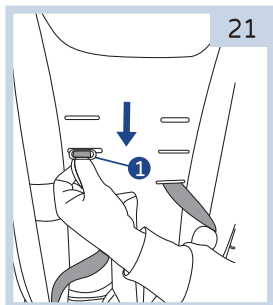

יש לשחרר את מעצור הרצועה בחלקה האחורי של משענת הגב ולהעביר אותו דרך שלדת המושב והריפוד. הכנס מחדש את מעצור הרצועה לחריץ המתאים לגובה כתפיו של ילדך. העבר אותו חזרה דרך ריפוד ושלדת המושב. יש למשוך את הרצועה ולוודא כי המעצור פועל והרצועה מאובטחת. יש לחזור על אותה פעולה עבור הצד השני.

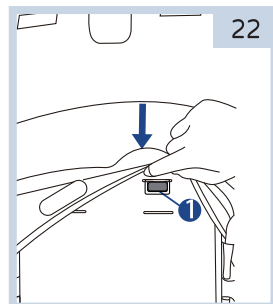

## הסרת הריפוד:

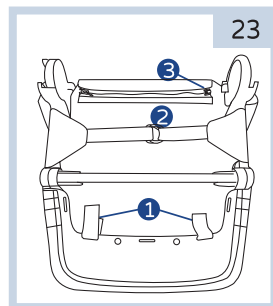
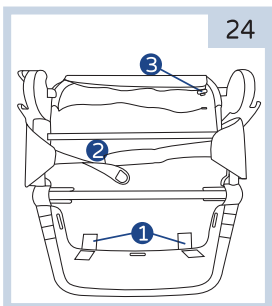
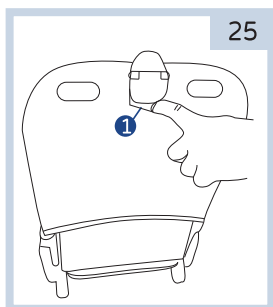

הפוך את יחידת המושב שחרר את רצועות הוולקרו והרוכסן להפרדת הריפוד ממסגרת המושב (חלקים 1-3). משוך כלפי מעלה את כפתור משענת הגב (25) ושלוף את הריפוד במלואו (26). להחזרת הריפוד יש לחזור על אותן פעולות בסדר הפוך.

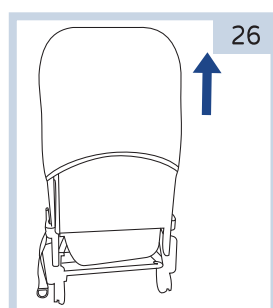

## קיפול העגלה כאשר יחידת הישיבה פונה עם כיוון הנסיעה:

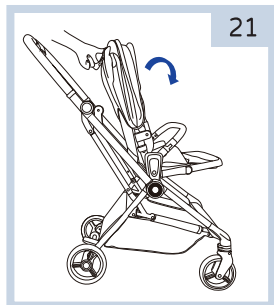

21



20

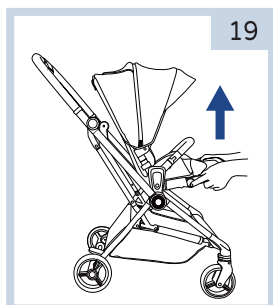

19

קפל את הגגון, הרם את מנח הרגליים למצב הגבוה ביותר, משוך את כפתור כיוון משענת הגב על מנת לקפל את יחידת המושב קדימה. לחץ על שני כפתורי השחרור בידי האחיזה וקפל את ידית האחיזה כלפי מטה עד שהעגלה מקופלת לחלוטין.

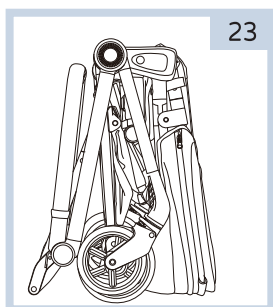

23

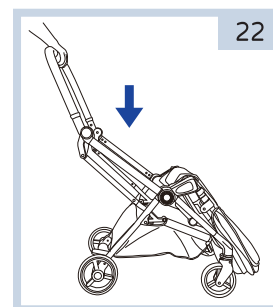

22

## קיפול העגלה כאשר יחידת הישיבה פונה נגד כיוון הנסיעה:

קפל את הגגון, הרם את מנח הרגליים למצב הגבוה ביותר, משוך את כפתור כיוון משענת הגב על מנת לקפל את יחידת המושב קדימה.



24



23

לחץ על שני כפתורי השחרור בידי האחיזה וקפל את ידית האחיזה כלפי מטה עד שהעגלה מקופלת לחלוטין.

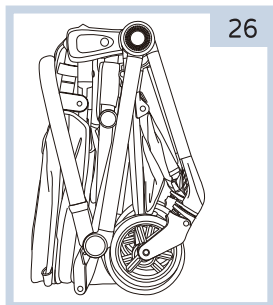

26

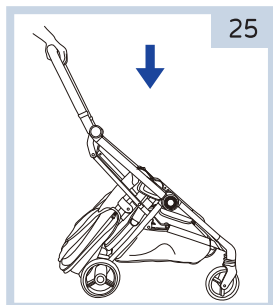

25

**אזהרה:** השימוש בסל השכיבה מיועד לילד מגיל לידה שאינו יכול לשבת בכוחות עצמו, שאינו יכול להתהפך בכוחות עצמו, ושאינו יכול להתרומם על ידיו ועל ברכיו. משקל מרבי לילד: 9 ק"ג.

**אזהרה:** אין לשנות את כיוון מרכב השכיבה בעגלה ו/או לפרק את מרכב השכיבה מהעגלה כאשר הילד בתוכו.

**אזהרה:** כאשר הילד שוכב במרכב השכיבה יש לוודא שראשו מונח בקו ישר לגופו (במאוזן) ולא נמוך ממנו.

**אזהרה:** אין להוסיף מזרן נוסף מעבר למסופק ע"י היצרן.

לתשומת ליבך: לפני הרמת סל השכיבה, יש לוודא כי ידית האחיזה נמצאת במצב נשיאה או הרמה. לחיבור סל השכיבה לעגלה, יש להשתמש בשילוב עם מתאמים.

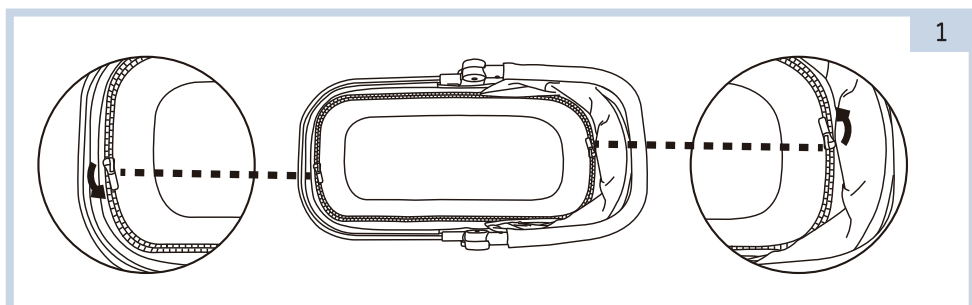

1

פתח את גגון סל השכיבה ולאחר מכן פתח את הרוכסן בחלק הפנימי של סל השכיבה.

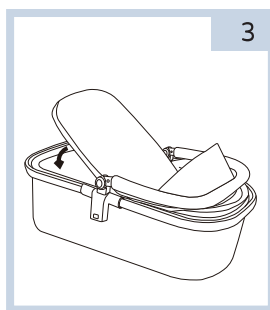

3

הנח את בטנת סל השכיבה במקומה וסגור את הרוכסן. ולאחר מכן יש להכניס את המזרן ולמקם אותו במקומו.

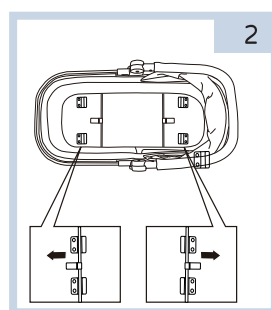

2

חשוף את בסיס סל השכיבה, ומקם את מוטות התמיכה במסילות המיועדות, בשני צדי סל השכיבה.

לחץ על כפתורי הכיוון משני צדי סל השכיבה  
על מנת לפתוח/לסגור את הגגון.

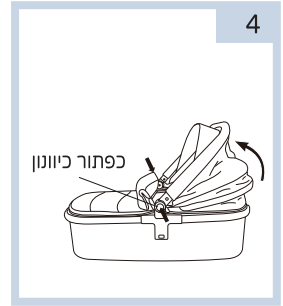

מקם את מתאמי סל השכיבה  
מעל המחברים במסגרת  
העגלה וחבר עד הישמע  
"קליק" הנעילה.

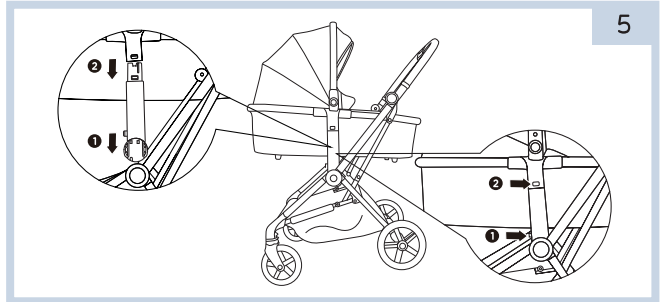

### ניקוי ותחזוקה:

- תקופתית יש לבדוק את מצב החלקים הנעים של העגלה ולטפל בהם לפי הצורך
- ניתן לנקות את חלקי הברד באמצעות מטלית לחה וסבון עדין ולייבש באופן טבעי
- אין לגרוע את הריפוד
- אין להשתמש במייבש
- אין להשתמש במלבין
- אין לנקות בניקוי יבש
- אין לחשוף לשמש ישירה במשך זמן ממושך אחרת הברד עלול לדהות
- ניתן לנקות את חלקי המתכת והפלסטיק באמצעות מטלית לחה ולייבש היטב
- לפני אחסון העגלה יש לנקות ולייבש את העגלה היטב.
- יש לשמור על הגלגלים נקיים מאבק ולכלוך. כל תקופה יש לבדוק את הגלגלים ולשמן את הצירים בעת הצורך, יש לנקות אותם מחול ומאבק
- יש לבדוק שכל חלקי העגלה שלמים, אינם שבורים או חסרים. במידת הצורך יש לפנות ליבואן לתיקון והשלמה.
- במקרה של שימוש בעגלה בחול יש לנקות את העגלה מהחול ומהמלח ובייחוד את הגלגלים.

