

SPORT LINE

הוראות שימוש וטיפול לעגלת תינוק רב תכליתית.
חשוב! יש לקרוא בקפידה ולשמור לשימוש עתידי.

FOLD

עגלה לשימוש מגיל הלידה ועד משקל של 22 ק"ג
או עד גיל 4 שנים, המוקדם מביניהם

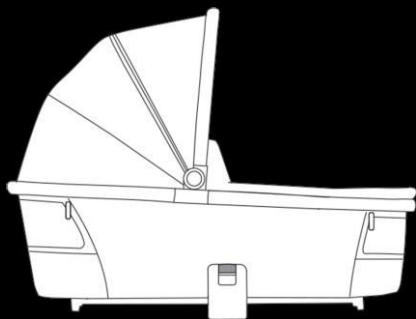

מקסימום 9 ק"ג



מקסימום 22 ק"ג



דגם המוצר נבדק ומאושר על ידי מכון התקנים

כמתאים לת"י 1888 חלק 1 & 2

הערה! האישור אינו מעיד על בדיקת כל יחידת מוצר

www.sport-line.co.il

אזהרות!

חשוב! יש לקרוא בקפידה ולשמור לשימוש עתידי.

- אין להשאיר את הילד ללא השגחה.
- יש לוודא שכל התקני הנעילה במצב נעול לפני השימוש.
- למניעת פציעה יש להרחיק את הילד בעת פתיחה או קיפול של העגלה.
- אין לאפשר לילד לשחק במוצר זה.
- יש להשתמש תמיד במערכת הריסון.
- יש לבדוק שהתקני החיבור של מרכב השכיבה או של מרכב הישיבה או של המושב לרכב מותקנים כהלכה לפני השימוש.
- מוצר זה אינו מתאים לריצה או להחלקה.
- העגלה מיועדת לילד מגיל הלידה ועד משקל 22 ק"ג או עד גיל 4 שנים, המוקדם מביניהם.
- סל השכיבה לשימוש מגיל הלידה ועד 9 ק"ג.
- סל שכיבה זה מתאים לילד שאינו יכול לשבת בכוחות עצמו, ושאינו יכול להתרומם על ידיו וברכיו, משקל מרבי לילד 9 ק"ג.
- אין להוסיף מזרן נוסף לסל השכיבה.
- המלצה לשימוש כשגב המושב בתנוחת השכיבה המרבית עבור יילודים.
- לפני השימוש יש לוודא שכל חלק מורכב במקום הנכון ומחובר היטב.
- לפני השימוש בעגלה יש לוודא שכל מנגנוני הנעילה מאובטחים כהלכה.
- אין לאפשר לילדים לשחק במוצר זה. אין לאפשר לילד לטפס על העגלה או לעמוד על המושב.
- המשקל המרבי המותר עבור סל האחסון הוא 3 ק"ג.
- חריגה מהמשקלים המקסימליים הינה מסוכנת ועלולה לפגוע ביציבות העגלה.
- יש להשתמש רק בחלקי חילוף ואביזרים נלווים שאושרו ע"י היצרן.
- עגלה זו מיועדת לילד אחד.
- אין להניח או לתלות חבילות, תיקים או ציוד אחר על הידיות או על הגגון.
- הדבר עלול להוביל לנפילה של העגלה או קריסה של הגגון.

- כל מטען המחובר לידיית או/וגם לחלק האחורי של משענת הגב או/וגם לצדי העגלה יכול להשפיע על יציבות העגלה.
- יש להקפיד להשתמש בבלמים בכל עצירה, בכל הוצאה או הכנסה של הילד.
- יש להשתמש ברתמת הבטיחות בצורה נכונה. יש להשתמש תמיד ברתמת המפשעה יחד עם חגורת המותניים.
- אין להרים את משענת הגב למצב ישיבה כאשר הילד בעגלה הוא תינוק שנולד ועד גיל 6 חודשים.
- יש להרחיק את העגלה ממקורות חום ואש.
- עגלה זו אינה מהווה תחליף לעריסה או מיטה. אם הילד צריך לישון, יש להשכיבו בעריסה או במיטה.
- אין לרדת או לעלות עם העגלה במדרגות.

כדי למנוע סכנה של פציעה לילדכם, הקפידו על ביצוע הבדיקות ופעולות התחזוקה התקופתיות הנדרשות.

- בעת פתיחת העגלה, יש לוודא שתפס הנעילה מאובטח היטב.
- במהלך הרכבת העגלה יש להקפיד על התקנה נכונה ומאובטחת של כל החלקים.
- אם אחד מחלקי העגלה נתקע במהלך הקיפול והפתיחה, יש לאתר את הגורם לבעיה על פי ההוראות, בזהירות ומבלי להפעיל כוח, כדי למנוע נזק לעגלה.
- אין להעמיס על העגלה מעבר למשקל המותר.

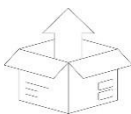

חלקים באריזה

במארז הקרטון של העגלה יש את החלקים הבאים:

סל שכיבה

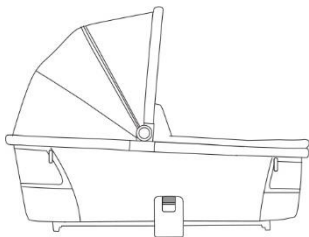

מושב טיול + גגון

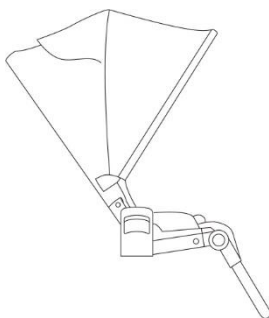

שלדה

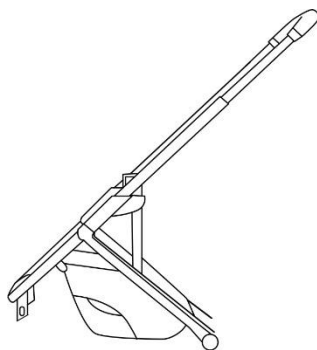

פגוש למושב



גלגל אחורי 2x



גלגל קדמי 2x



עלון הוראות שימוש וטיפול,
אחריות



מגן שמש קדמי
לסל שכיבה



מתאם לסלק



חלקי העגלה

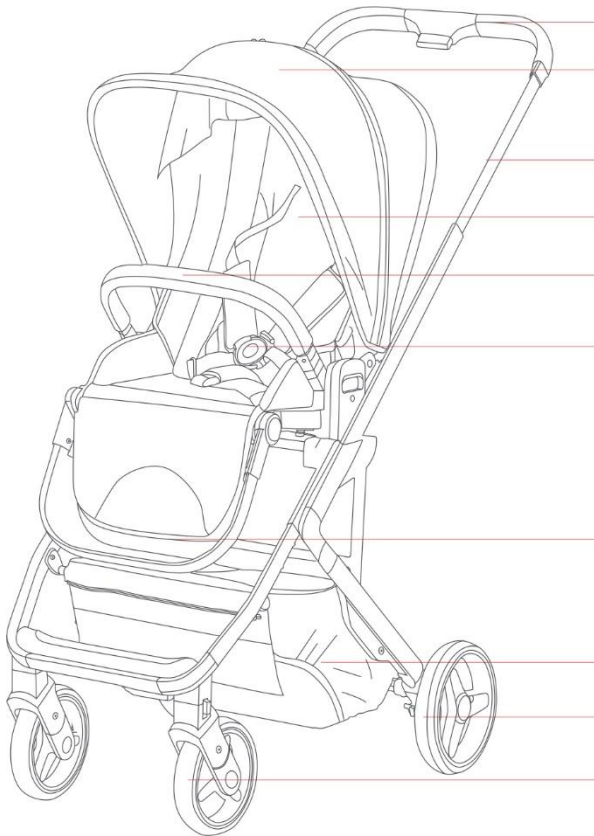

1. ידית

2. גגון

3. מוטות מתכווננים

4. מושב

5. פגוש

6. חגורת בטיחות

7. משענת רגליים

8. סל אחסון

9. גלגל אחורי

10. גלגל קדמי

הרכבה וקיפול העגלה

פתיחת העגלה: שחררו את נעילת העגלה בהתאם לכיוון החץ המוצג באיור 2, העגלה אינה נעולה; משכו את העגלה במאונך וכלפי מעלה עד שתשמעו קליק, המורה על כך שהמסגרת פתוחה, כמוצג באיורים 1 עד 4.

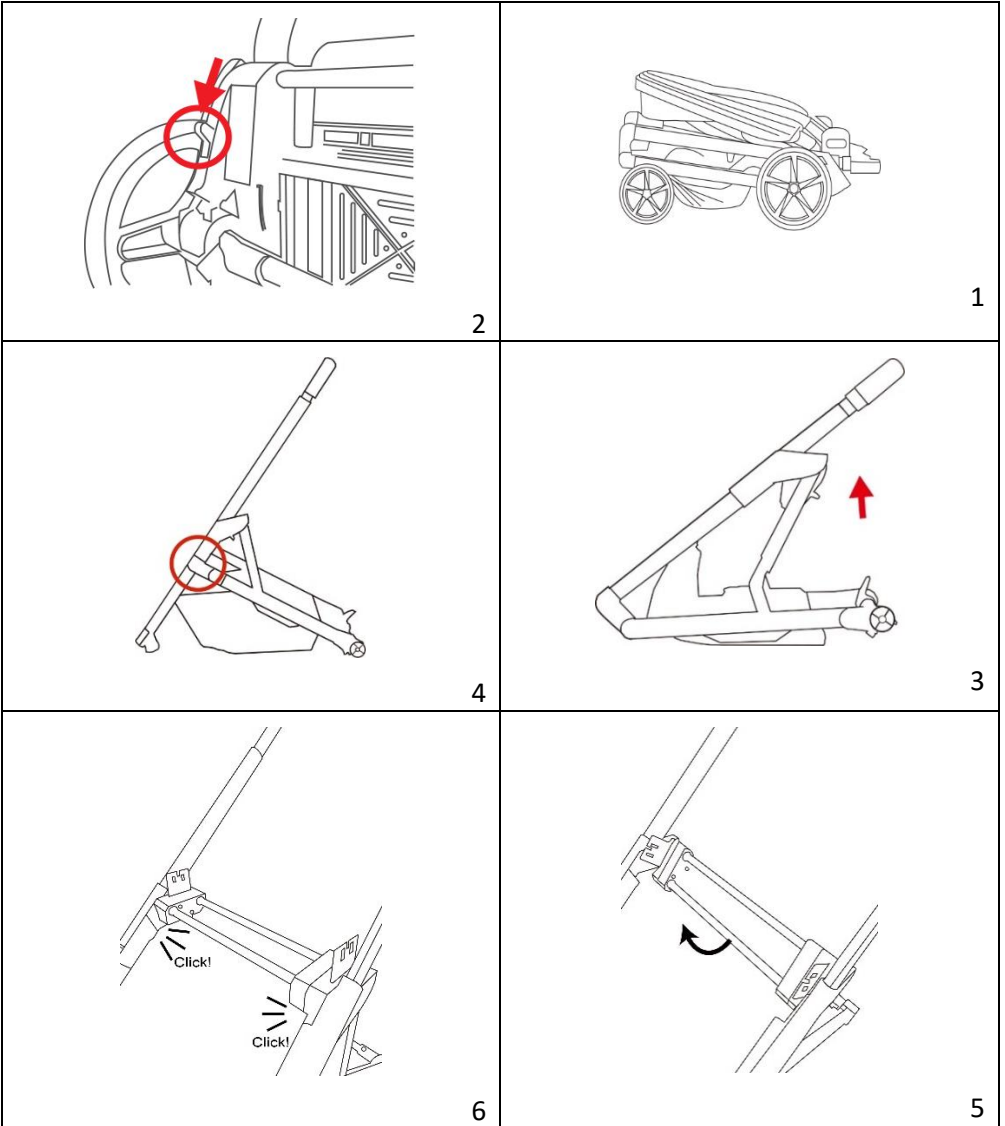

שימו לב: כאשר פותחים את המסגרת, תושבת הקיבוע מתחת למושב לא נעולה. יש לזכור תמיד למשוך אותה למעלה ולנעול אותה. כאשר נשמע קליק פירושו שתושבת הקיבוע של המושב נעולה. לאחר הנעילה ניתן לקבע את הכיסא או את סל השכיבה.

הרכבה של הגלגלים הקדמיים: הכניסו את המוט האנכי לתוך הפתח בבית הגלגל כמוצג באיור 7, עד נעילתו באיור 8. שימו לב שיש גלגל ימין ויש גלגל שמאל.

לגלגלים הקדמיים יכולת סיבוב של 360 מעלות. הרימו את לחצן הפלסטיק שעל הגלגלים הקדמיים כלפי מעלה כדי לנעול אותם שלא יסתובבו ב-360 מעלות. לחצו את לחצן הפלסטיק שעל הגלגלים הקדמיים כלפי מטה כדי שהגלגלים יוכלו להסתובב ב-360 מעלות בהתאם לכיוון החץ המוצג באיורים 9, 10.

פירוק של הגלגלים הקדמיים:

לחצו על פיני המתכת הקטנים והשתמשו בידכם כדי למשוך את הגלגל הקדמי החוצה - איור 8.

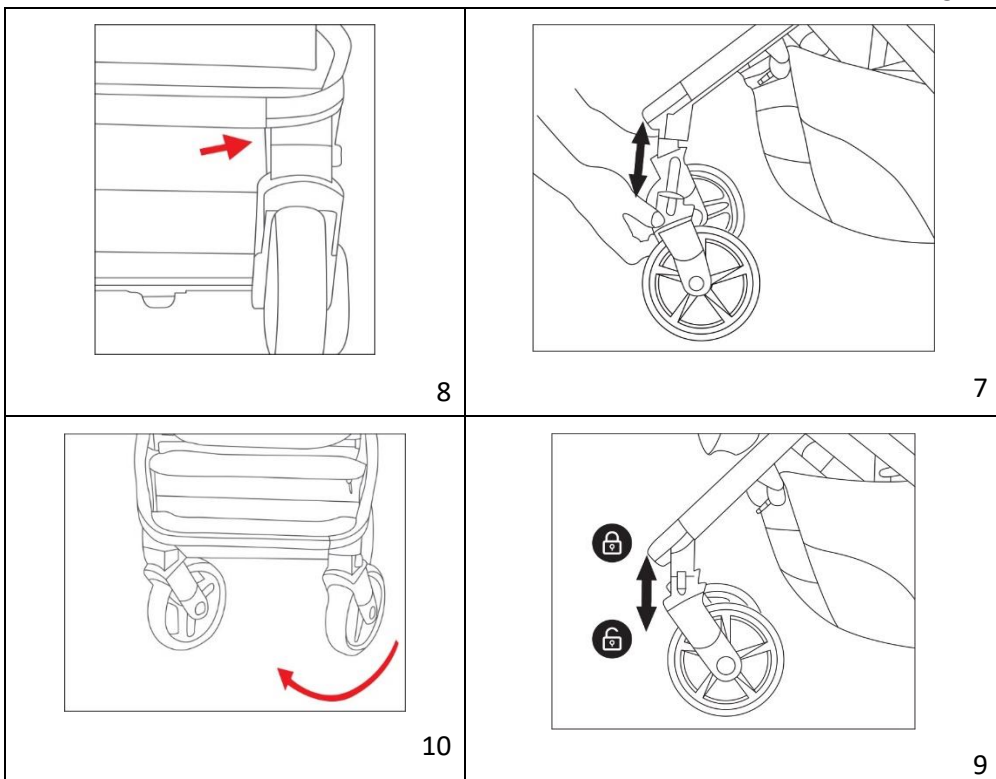

הרכבה של הגלגלים האחוריים: הכניסו את הציר האחורי לתוך חור הפלסטיק האחורי כמוצג באיור 11, עד שהוא ננעל במקומו איור 12, התקינו את הצד השני של הגלגל האחורי באותו האופן.

פירוק של הגלגלים האחוריים: משכו את וו המתכת המהיר של הגלגל האחורי, הסיירו את הגלגל האחורי בכיוון החץ, ולאחר מכן סיימו את הפירוק. איור 12.

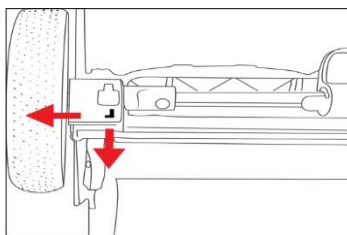

12

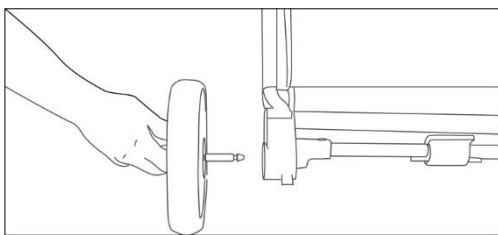

11

שימוש בסל השכיבה

כדי לפתוח את גוף סל השכיבה, הסיירו את המזרן ולאחר מכן לחצו את מותחני המתכת שעל הפלטה התחתונה של סל השכיבה בכיוון החיצים (איורים 13, 14), עד שהם ננעלים במחזיקים המיוחדים שלהם. עליכם לשמוע קליק שנועל את מותח המתכת במקומו.

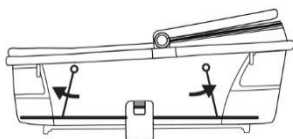

14

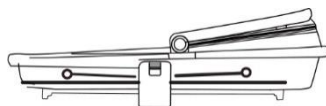

13

לגגון של סל השכיבה יש מספר מצבי כוונון. כדי לכוונן אותו לחצו בו זמנית על הלחצנים הממוקמים בבסיס הגגון (איור 15) וכוננו אותו למקום הרצוי. לקיפול אותו אחורה.

הקשת החיצונית של סל השכיבה משמשת גם לידית נשיאה, ובמצב זה היא צריכה להיות בזווית של 90 מעלות (איור 16). יש לוודא את נעילת הגגון במצב זה.

ניתן לפתוח את הגגון למצב הצללה ע"י פתיחת הרוכסן במרכז הגגון ומשיכת הגגון. יש לפתוח את הגגון במלואו להצללה מושלמת.

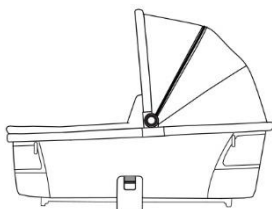

16

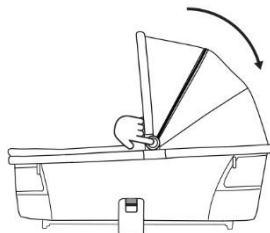

15

אזהרה! אין לשאת את סל השכיבה כשהגגון פתוח להצללה.

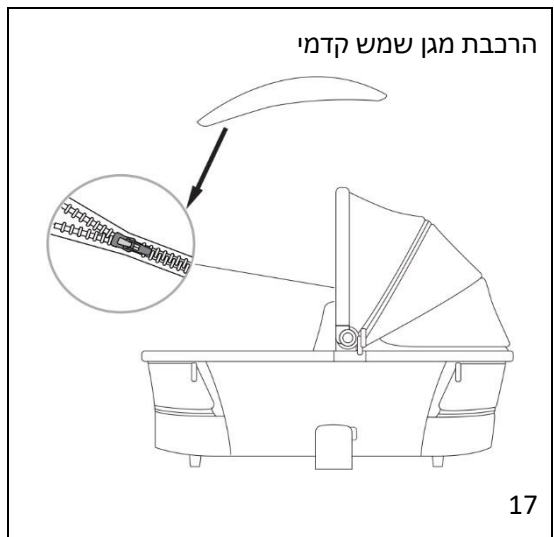

פתיחת חלון אוורור בגגון סל השכיבה, יש לפתוח את הרוכסן ולהעלות את הבד לגילוי פתח האוורור (איור 18).

פתיחת חלון אוורור בדופן סל השכיבה, יש לפתוח את הרוכסן ולקפל כלפי מטה את המכסה. יש מגנטים בצידי המכסה לחיבור הבד במצב מקופל על מנת שהמכסה לא יהיה במצב של חיכוך עם הרצפה (איור 19).

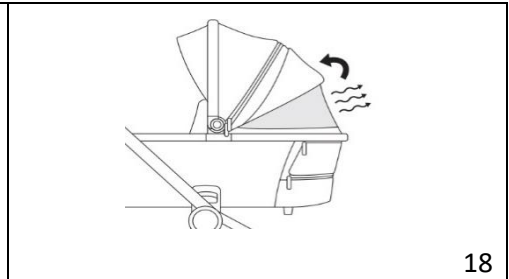
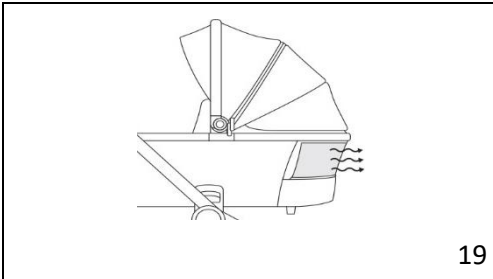

שימו לב! סל השכיבה של העגלה מיועד לתינוקות מגיל לידה ועד גיל שישה חודשים, שמשקלם אינו עולה על 9 ק"ג, שאינם יכולים להתיישב, לעלות על ברכיהם או לזחול בכוחות עצמם. הפסיקו את השימוש בסל השכיבה אם ילדכם מתיישב, עולה על ברכיו או זוחל בכוחות עצמו.

אזהרה: אין להוסיף מזרן נוסף לסל השכיבה.

הרכיבו את סל השכיבה בצורה כזאת שפני התינוק פונה למבוגר הדוחף את העגלה. שימו לב! ניתן להרכיב את סל השכיבה רק כנגד כיוון ההליכה (במצב זה, האדם הדוחף את העגלה פונה לתינוק שנמצא בתוך העגלה).

שימו לב! נעלו את בלם הבטיחות לפני שתרכיבו את סל השכיבה על גוף העגלה.

כדי להרכיב את סל השכיבה על מסגרת העגלה, הניחו את סל השכיבה מעל המתאמים בצידו השלדה. בעת החיבור ישמע קליק נקישה (איור 19).

שימו לב! לפני השימוש, ודאו שגוף העגלה מורכב בצורה נכונה (איור 21). שימו לב! נעלו את בלם הבטיחות לפני שתנתקו את סל השכיבה. כדי לנתק אותו, לחצו בו זמנית על הלחצנים הממוקמים על המתאמים של סל השכיבה ומשכו אותו כלפי מעלה.

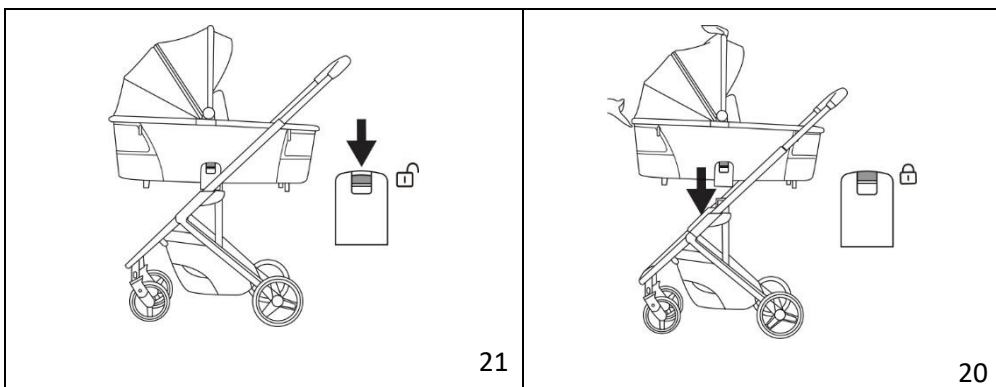

שימוש במושב הטיול

תוכלו להשתמש במושב עם כיוון ההליכה או נגדו. הניחו את המושב כמתואר (באיורים 22, 23). ודאו שהמושב נעול במקומו, וששמעתם קליק. לחצו על לחצן שחרור הנעילה בשני צידי המושב בו זמנית ומשכו את המושב כלפי מעלה כדי לפרק אותו. משכו את הלחצן והרימו את המושב בכיוון החץ, ולאחר מכן הרכיבו את המושב בכיוון ההפוך. הכניסו את המושב למסגרת כדי להשלים את ההרכבה.

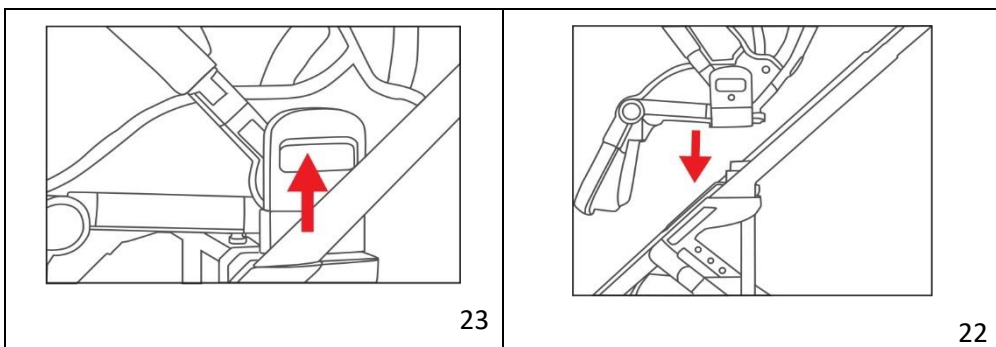

הרימו את משענת הגב ולאחר מכן לחצו על הלחצן (איור 24) כדי לכוון את זווית משענת הגב (איור 25). תוכלו לכוון את משענת הגב לשלוש זוויות שונות. לחצו על הלחצן המוצג באיור 24 ומשכו כלפי מטה את משענת הגב, כך תוכלו לכוון את משענת הגב בהתאם לזוויות המוצגות (באיורים 26, 27, 28).

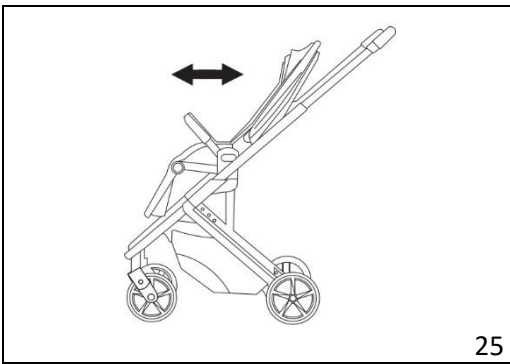

25

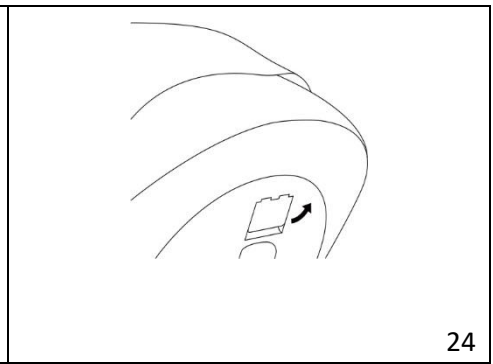

24

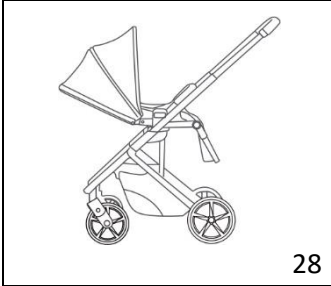

28

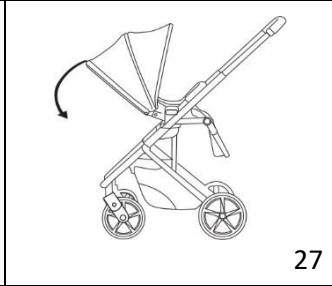

27



26

התאמת גובה הגגון – הרימו את המנוף כלפי מעלה להגבהת הגגון, לחצו כלפי מטה להנמכת הגגון. יש 3 מצבי גובה.

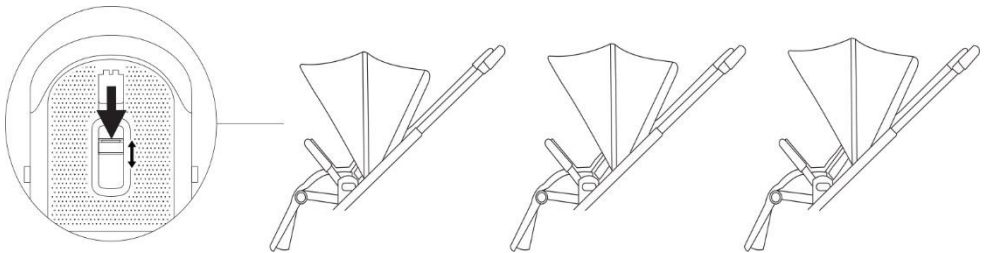

פתחו את הגגון בהתאם להוראות באיורים 29 עד 30. לפתיחת הגגון למצב הצללה יש לפתוח את הרוכסן במרכז הגגון (איור 31).

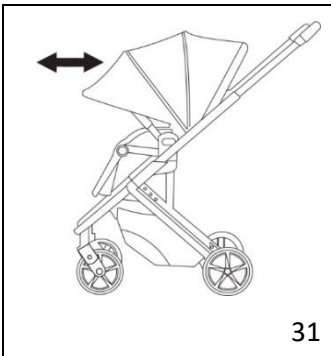

31

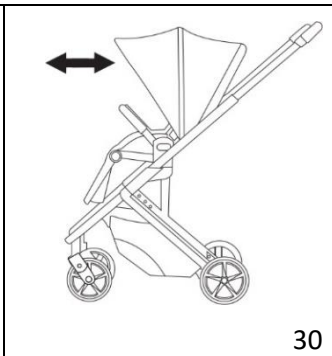

30

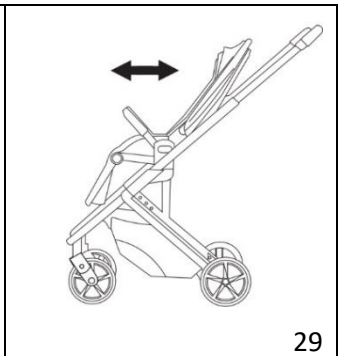

29

לחצו על הלחצן בשני צידי המושב (כמוצג באיורים 32 עד 34) כדי להרכיב או לפרק את הפגוש.

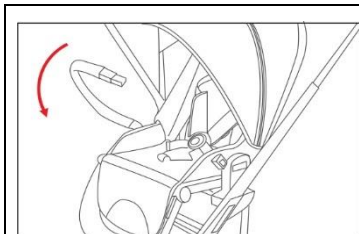

34

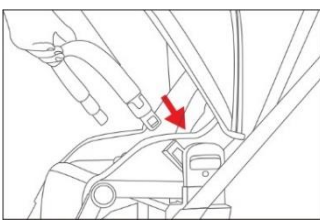

33

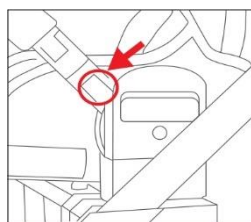

32

לחצו על הלחצן המסומן בחץ באיורים 35, 36 כדי לכוון את משענת הרגל בשני מצבים שונים.



36

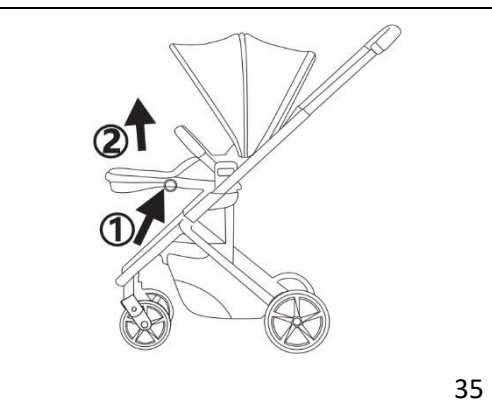

35

בלימת העגלה: דרכו על דושת הבלם כדי לבלום את העגלה. הרימו את דושת הבלם כדי לשחרר את הבלם כמוצג באיור 37.

אזהרה: תמיד נעלו את הבלם כאשר אתם מוציאים או מכניסים ילד מהעגלה.

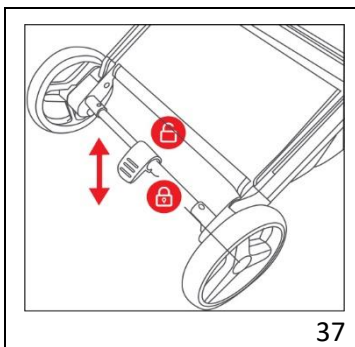

37

קיפול העגלה: כמוצג באיורים 38 עד 41, לחצו את מתג הנעילה (1) ובו זמנית לחצו על לחצן כוונן הידית (2), ודחפו כלפי מטה את הידית עם מעט כוח כדי לשחרר את נעילת העגלה.
אזהרה: ודאו שהמסגרת נעולה לאחר שתקפלו את העגלה. לאחר קיפול העגלה, תוכלו להעמיד את העגלה.
 תוכלו גם לקפל את העגלה כאשר המושב פונה אליכם, ולאחר קיפולה בצורה כזאת, העגלה יכולה לעמוד.

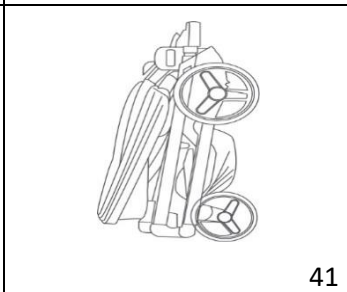
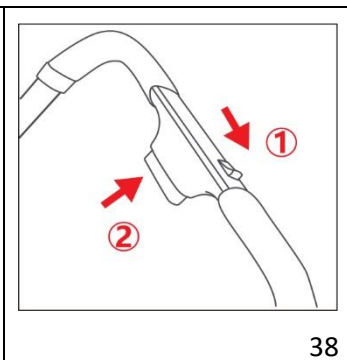
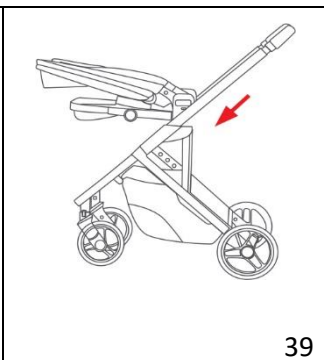
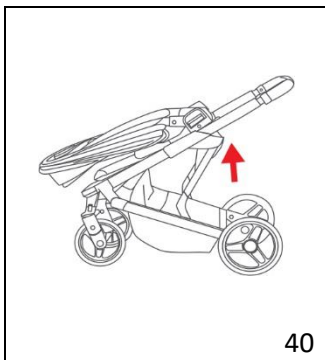

שימוש בחגורת הבטיחות: כמוצג באיורים 42, 43, ישנם שני מיקומים לחגורת הבטיחות, המיקום העליון מתאים לתינוק מגיל 6 חודשים ומעלה, המיקום התחתון מתאים לתינוק מתחת לגיל 6 חודשים. חברו את אבזם רצועת הכתף לאבזם של רצועת המותן משני הצדדים וחברו לאבזם המרכזי עד שמיעת הנעילה המגנטית. לשחרור יש ללחוץ על שני הלחצנים משני צידי האבזם. תוכלו לכוונן את האורך של חגורת הבטיחות באמצעות משיכה של האבזם בשני הצדדים, בהתאם לצורך.

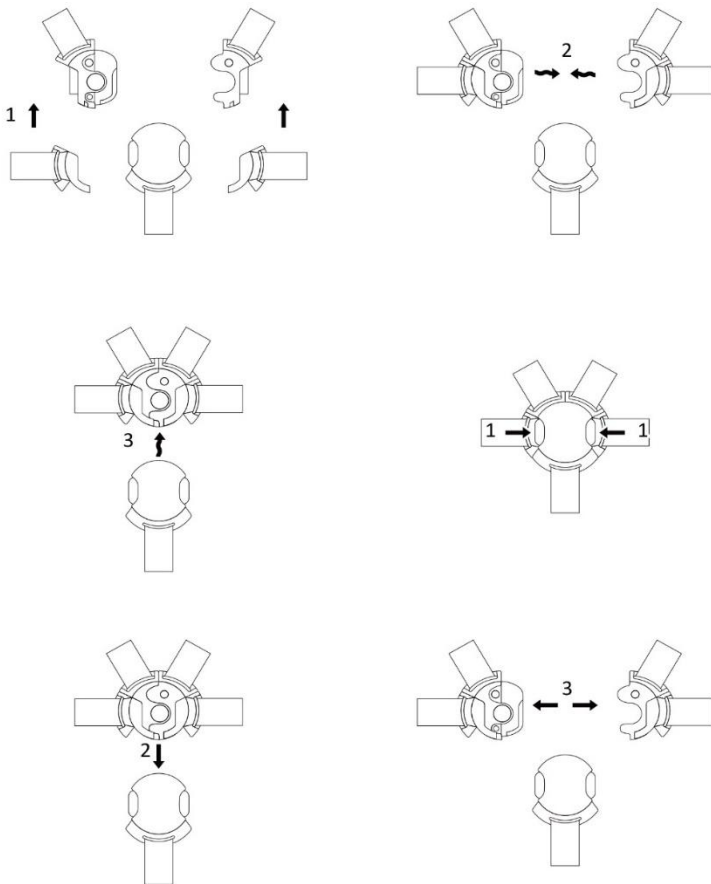

42

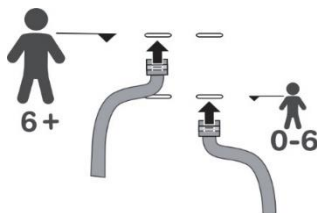

43

שימוש בסלקל (אופציונלי)

הכניסו מתאם לסלקל (איור 44).





שימו לב! המתאם הוא אוניברסלי ומתאים לכל סלקל בעל חיבור מקסי קוזי.

הרכיבו את הסלקל על המתאמים כמוצג באיור 46. עליכם לשמוע קליק כדי לסיים את ההרכבה, כמוצג באיור 47.

שימו לב! לפני השימוש ודאו שהמתאמים ושהמושב מורכבים בצורה נכונה.

לניתוק המתאם מהסלקל, לחצו על הלחצן בצידי המושב ובאותו זמן משכו כלפי מטה את הסלקל מהמתאם.

כדי לנתק את המתאם מהשלדה יש להרים את שתי הידיות שעל המתאמים.

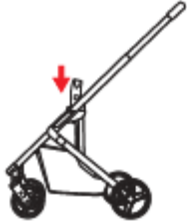
 <p>סלקל</p>		 <p>44</p>
 <p>47</p>	 <p>46</p>	 <p>45</p>

טיפול יומי וניקוי

- יש לשמור על מרכיבי העגלה נקיים. יש להסיר לכלוך על המסגרת בעזרת ספוג לח ולאחר מכן לנגב במטלית כותנה יבשה. אין להשתמש בחומרים אקוסטיים, או חומרי ניקוי קשים לניקוי מכיוון שהדברים עלולים להזיק לחלקי העגלה (שינוי צבע, שריטות וכו'). במקרה של לכלוך על שלדת העגלה, יש להסיר אותו בעזרת ספוג לח, ולהוסיף חומר ניקוי עדין. יש להימנע מהרטבת מושב הטיוולן וסל השכיבה.
- כדי למנוע כתמים שעלולים להתרחש לאחר גשמים, למשל, יש להגן על העגלה על ידי שימוש בכיסוי גשם לכל העגלה. מומלץ להגן על העגלה מפני השפעות אור שמש חזק. היצרן אינו יכול לקחת אחריות על הידרדרות בכיסוי העגלה, הנובעת מאי מילוי המלצות אלה.
- ניתן לשטוף את הריפוד של הטיוולן בלבד בכביסה במים קרים עם חומר ניקוי עדין, ייבוש בפריסה. אין לייבש במייבש, אין להלבין. את הגגון יש לנגב בעזרת מטלית לחה.
- את מסגרת העגלה יש לנגב עם מטלית לחה, ומיד לייבש.
- את הריפוד הפנימי של סל השכיבה ניתן להסיר לכביסה במים קרים וחומר ניקוי עדין. את הריפוד החיצוני והגגון ניתן לנקות רק במטלית לחה.
- את גלגלי העגלה מומלץ מדי תקופה להסיר ולנקות את צירי העגלה, מאבק, שערות וכו'.
- אין לאחסן את העגלה במקומות עם לחות גבוהה או טמפרטורות קיצוניות למשך זמן ארוך.
- יש לוודא לעתים תכופות שכל הברגים והאומים מהודקים היטב, ובמידת הצורך לחזק ברגים רופפים.
- לפני השימוש יש לוודא שכל החלקים תקינים ושאר חלקים חסרים.
- יש לוודא שכל מנגנוני העגלה פועלים כנדרש. במקרה של תקלה יש להפסיק את השימוש בעגלה באופן מיידי ולפנות לחנות שבה רכשתם את העגלה לצורך שירות.
- אם התפסים, מנגנוני התיאום או הגלגלים אינם נעים בצורה חלקה, ניתן לשמן באמצעות חומר שימון מתאים (כגון תרסיס סיליקון או WD40). יש להימנע משימון יתר מכיוון שהדבר עלול לגרום להצטברות לכלוך. יש להימנע משימון האזורים שהילד יכול לגעת בהם באמצעות הפה או היד.

הסרת הריפוד של הטיולון

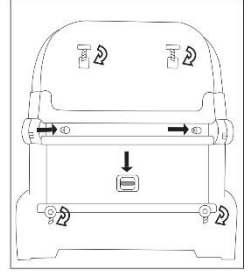
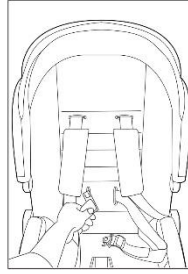
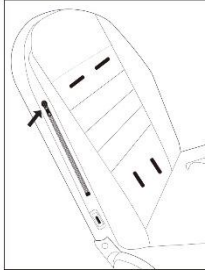
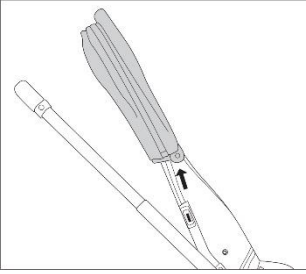

1. משכו את הגגון מהבסיס.
 2. פתחו את הרוכסנים משני צידי ריפוד המושב.
 3. הסירו את רצועת הכתף ואת החגורה מהחור.
 4. הרימו את משענת הרגל והסירו את כל המחברים.
- ההרכבה תתבצע בדרך הפוכה.

שימו לב

התרשימים במדריך זה משמשים להמחשת הפעולות השונות ומבנה המוצר. במקרה של הבדלים בין התרשימים והמצב בפועל, יש להתאים את הפעולות למוצר האמיתי. כחלק ממאמצי שיפור האיכות, אנחנו עשויים לבצע מדי פעם שינויים במבנה ובמראה של המוצר ללא הודעה מוקדמת.

אחריות

חברת אי.גי.אס.טי ישראל מודה לכם שבחרתם ליהנות מעוד מוצר מובחר, ועושה כל שביכולתה כדי שתקבלו את המוצרים הבטיחותיים והאיכותיים ביותר לתינוק ולכם. מוצר זה עבר תכנון ופיקוח קפדני וצמוד, כדי להבטיח את הבטיחות והנוחות המקסימלית לכם ולילדכם. יחד עם המונים רבים ברחבי העולם, גם לכם מובטח עכשיו הסטנדרט הגבוה ביותר שיאפשר לכם ליהנות עם ילדכם בכל מקום. כדי שתוכלו ליהנות לאורך זמן מפעולתו התקינה של המוצר, נא הקפידו על תפעול המוצר עפ"י הוראות היצרן.

תוקף האחריות:

- א. תעודת האחריות הזו ניתנת לכם בביטחון לאחריות מלאה לפעולתו התקינה של המוצר בהתאם לכתב האחריות ובצירוף חשבונית הקנייה.
- ב. תוקף האחריות והשירות הינו למשך שנה אחת מיום הקנייה, לתקלות מפגם יצרן בלבד. שירות יינתן עבור תיקון מכני של שלד המוצר. לאחר שנה השירות יינתן תמורת מחיר עבור חלקי חילוף בלבד.
- ג. נזקים הנובעים משימוש בלתי נכון או בלתי סביר לפי דעתו של טכנאי השירות אינם במסגרת האחריות.
- ד. האחריות אינה כוללת שברים, התעקמות חלקים, ריפוד או פלסטיק, מכל סיבה שהיא.

דגם המוצר נבדק ומאושר על ידי מכון התקנים כמתאים לתקן ישראלי 1888 חלק 1 ו-2.

הערה: האישור אינו מעיד על בדיקת כל יחידות המוצר.

מוצר זה עומד בתקן EN1888:1-2

שם הקונה: _____ תאריך: _____

חתימה וחותמת החנות: _____

היצרן: JINHUA LANBO BABY ארץ יצור: סין
דגם: CIELO FOLD E88

היבואן:

אי גי אס טי ישראל בע"מ ח.פ. 514139591

האופה 13, קדימה 09-7432182

www.sport-line.co.il