



עגלה לתינוק - Oliver™

הוראות שימוש וטיפול



Shop Online
www.twigy.co.il

משווק ע"י דוורון

היצרן: Anhui Xiaolongzai Childrens Products Co., Ltd, סין
שם דגם יצרן: S908D שם דגם יבואן: עגלה לתינוק - Oliver™
היבואן: דוורון יבוא ויצוא בע"מ, א.ת. ג'וליס
ח.פ. 511345241 טל': 04-9966333 www.davron.co.il

חשוב! יש לקרוא בקפידה ולשמור לשימוש עתידי.

יש לקרוא בעיון את ההוראות שלהלן לפני השימוש,
ולשמור עליהן לצורך התייחסות בעתיד.
אי קיום ההוראות אלה עלול לסכן את הילד.

השימוש בעגלה מיועד לילד מגיל לידה ועד למשקל של 15 ק"ג
או 36 חודשים, מה שמגיע קודם.

אזהרה: אין להשאיר את הילד ללא השגחה.

אזהרה: לילדים מלידה עד גיל 6 חודשים יש להנמיך את משענת
הגב למצב הנמוך ביותר.

אזהרה: יש לוודא שכל התקני הנעילה במצב נעול לפני השימוש.

אזהרה: למניעת פציעה יש להרחיק את הילד בעת פתיחה או
קיפול של העגלה.

אזהרה: אין לאפשר לילד לשחק במוצר זה.

אזהרה: יש להשתמש תמיד במערכת הריסון.

אזהרה: יש לבדוק שהתקני החיבור של מרכב השכיבה או של
מרכב הישיבה או של המושב לרכב מותקנים כהלכה
לפני השימוש.

אזהרה: מוצר זה אינו מתאים לריצה או להחלקה.

אזהרה: יש לסלק את כל אריזות הניילון על מנת למנוע חנק

וכן את כל הרכיבים הקטנים של האריזה כמו חלקי
פלסטיק וכו'. ולשמור אותם הרחק מהישג ידם של ילדך.

אזהרה: יש להשתמש תמיד ברצועות הכתפיים, רצועת המותניים
בשילוב עם רצועת המפשעה.

אזהרה: כל מטען המחובר לידיית או/וגם לחלק האחורי של
משענת הגב או/וגם לצדי העגלה יכול להשפיע על יציבות
העגלה.

אזהרה: אין להעמיס יותר מ-2 ק"ג בסל האחסון.

אזהרה: קיבולת המשקל המקסימלית למחזיק הכוסות היא 0.5 ק"ג.

אזהרה: אין לתת לילד לטפס על העגלה או מחוצה לה.

אזהרה: אין להסיע יותר מילד אחד בכל פעם.

אזהרה: עומס יתר, קיפול לא נכון ושימוש באביזרים לא מאושרים אינם בטוחים ועלול להזיק או לשבור את העגלה.

אזהרה: אין להשתמש בחלקי חילוף ואביזרים שלא אושרו ע"י היצרן או היבואן.

אזהרה: אין לתלות תיקים ופריטים אחרים על הידית שכן הדבר עלול להשפיע על יציבות העגלה.

אזהרה: יש להפעיל את התקן החנייה בעת הושבת הילד בעגלה או בעת הוצאתו ממנה.

אזהרה: יש להשתמש בבלם העגלה תמיד כשהעגלה עוצרת.

אזהרה: אין להרים את העגלה כשהילד יושב בתוכה.

אזהרה: אין לבצע התאמות בעגלה כשהילד יושב בתוכה.

אזהרה: אין להשתמש בכיסוי גשם או הגנון בתוך הבית, בסביבה חמה או כל מקור חום שעלול לחמם את הילד יתר על המידה.

אזהרה: היזהר בעת עלייה או ירידה במדרכות.

אזהרה: אין להשתמש בעגלה אם התגלה בה פגם, שבר או סדק.

אזהרה: לפני ההרכבה, ודא שהמוצר ורכיביו לא נפגעו במהלך

ההובלה. במקרה זה, אין להשתמש ויש להרחיק מהישג ידם של ילדים.

אזהרה: השימוש בעגלה יעשה רק ע"י מבוגר שיוודע לתפעל בדרך בטוחה את העגלה.

אזהרה: יש להוציא את הילד מהעגלה ולקפל אותה לפני שימוש במדרגות או מדרגות נעות.

אזהרה: יש להיזהר בתנאי מזג אויר קיצוניים ובתנאי רוח.

אזהרה: יש להיות ערניים לגבי הסיכון של אש גלויה ומקורות חום אחרים בקרבת העגלה כגון: תנורי חימום חשמליים, תנורי גז וכו'.

אזהרה: אין להניח דבר על כיסוי הגשם כאשר בשימוש בעגלה.
אזהרה: יש להסיר את כיסוי הגשם ולקפל אותו כאשר נמצאים בתוך הבית או בסביבה חמה.

חלקי העגלה:

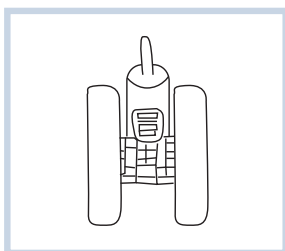

גלגל אחורי X2

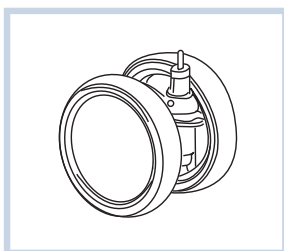

גלגל קדמי X2

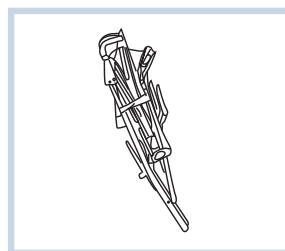

עגלה

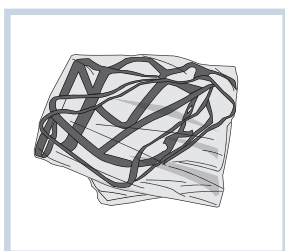

כיסוי גשם



מחזיק כוסות

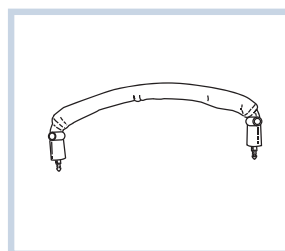

פגוש

פתיחת העגלה:

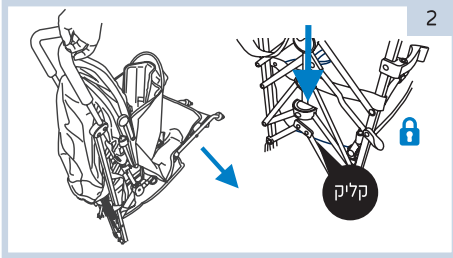

עמוד מאחורי העגלה ואחוז בידיות, אפשר לרגלי העגלה ליפול קדימה. לחץ כלפי מטה את מוט הנעילה, באמצעות הרגל, לפתיחה מלאה של המסגרת, עד הישמע "קליק" הנעילה".

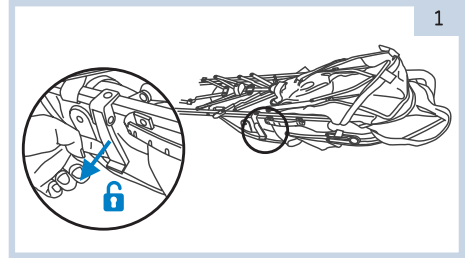

שחרר את העגלה (A) ממצב הנעילה על ידי הרמת ידית הנעילה מעל מסגרת העגלה. **לתשומת ליבך:** ייתכן ויהיה צורך להפעיל לחץ קל על רגלי העגלה לכיוון הידיות על מנת לשחרר את התופסן ביתר קלות.

חיבור גלגלים:

הכנס את הפין בגלגל הקדמי (B) לחריץ הייעודי בקדמת העגלה, עד הישמע 'קליק' הנעילה, המוודא כי הוא מאובטח במקומו. יש למשוך קלות את הגלגל ולוודא כי מחובר היטב. יש לחזור על אותה פעולה עבור הצד השני. כעת יש לחזור על אותן פעולות עבור שני הגלגלים האחוריים (C).

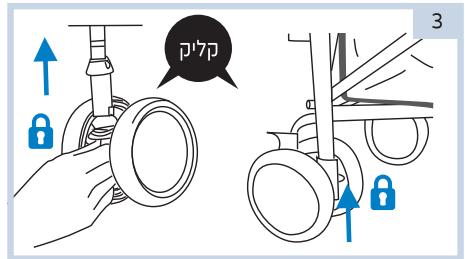

להסרת הגלגלים, יש ללחוץ על הקפיץ הנמצא בין הגלגלים ולשחרר את הגלגלים.

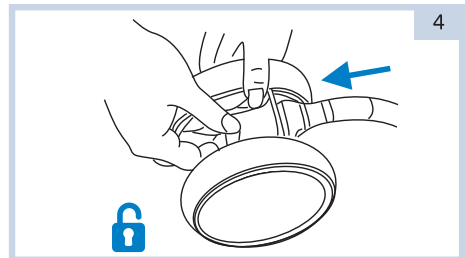

פגוש:

הכנס את הפגוש (D) לתוך החריצים הייעודיים במסגרת העגלה עד הישמע "קליק" הנעילה. משוך קלות את הפגוש על מנת להבטיח שהוא מאובטח במקומו. כדי להסיר את הפגוש, לחץ על לחצני השחרור משני הצדדים והרם אותו.

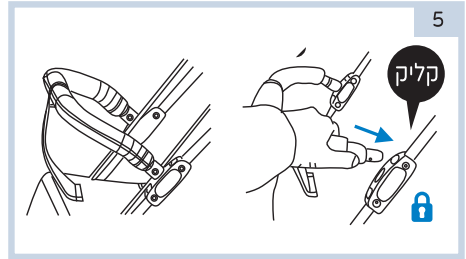

גגון:

לפתיחת הגגון יש ללחוץ על צירי הגגון כלפי מטה. לסגירת הגגון יש למשוך צירי הגגון כלפי מעלה.

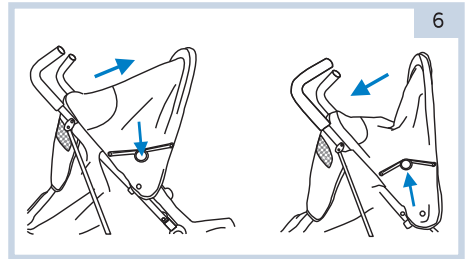

להרחבת הגגון פתח את התופסן בחלק העליון של הגגון ומשוך את תוספת הגגון על מנת להעניק הגנה נוספת מהשמש.

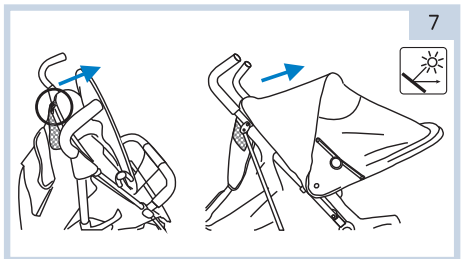

ישנו פתח אוורור רשת מתחת לבד הגגון לאורור נוסף.

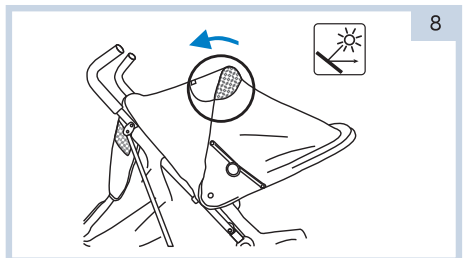

פתחי איורור:

קיימים 4 פתחי אוורור בסך הכל. שניים על הגגון, בחלק העליון ובחלק האחורי. שניים נוספים ממוקמים משני צידי המושב המאפשרים זרימת אוויר ומונעים התחממות יתר.

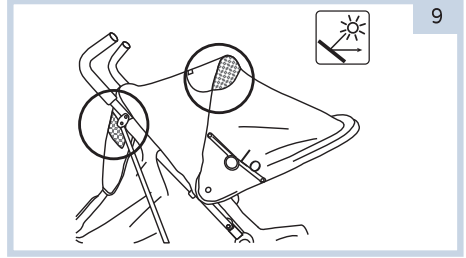
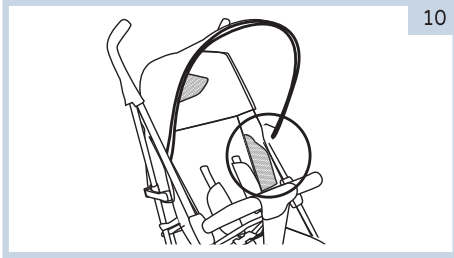

מחזיק כוסות:

חיבור מחזיק הכוסות לעגלה: ישר את המחבר במסגרת לבסיס מחזיק הכוסות הכנס את מחזיק הכוסות והחלק אותו כלפי מטה עד שהוא מאובטח במקומו.

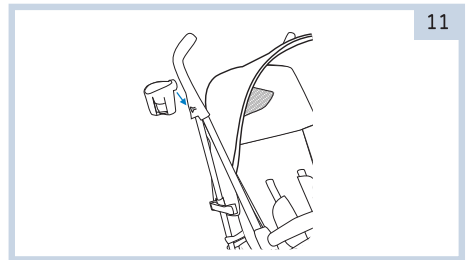

גלגלים קדמיים מסתובבים:

בעת נסיעה לאורך משטח ישר או משטח לא אחיד, הגלגלים הקדמיים עשויים להסתובב.

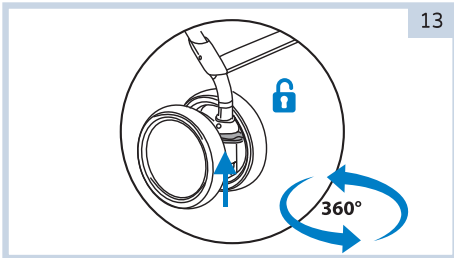

לפתיחת הנעילה: כדי לחזור למצב סיבוב 360° יש להרים את הידית כלפי מעלה.

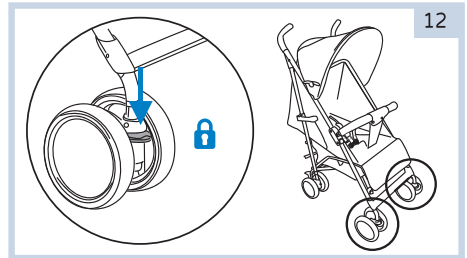

לנעילת הגלגלים הקדמיים: לחץ כלפי מטה על הידית הממוקמת בקדמת הגלגלים.

מנח רגליים:

לחץ על לחצני הכוונת משיני צידי מנח הרגליים כדי להתאים את המיקום הרצוי. כאשר המנח מקובע במקומו יישמע "קליק" הנעילה.

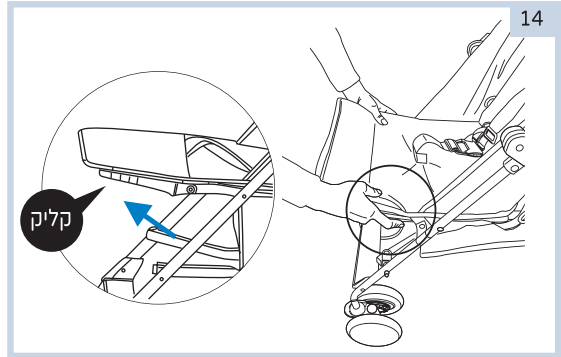

מערכת רצועות בטיחות:

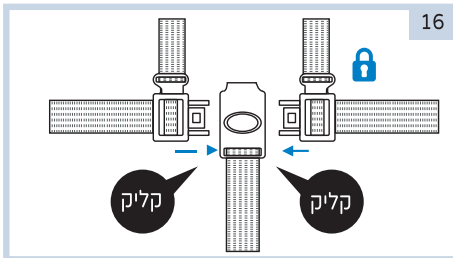

הכנס את לשוניות מחברי רצועת המותניים לתוך אבזם רצועת המפשעה עד הישמע "קליק" הנעילה המוודא כי הרצועות מאובטחות במקומן.

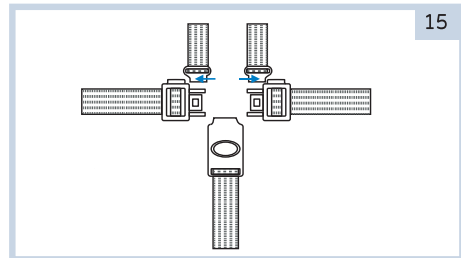

לסגירה יש להכניס את לשוניות רצועת הכתפיים למחברים ברצועת המותניים בשני הצדדים.

אזהרה: התאם היטב את רצועות הבטיחות כדי שיהיה נוח ובטוח על גופו של הילד. רצועות רופפות עלולות להוות סכנה.

לפתיחת רצועות הבטיחות יש ללחוץ על הכפתור במרכז אבזם המפשעה ולהוציא את הלשוניות מהאבזם.

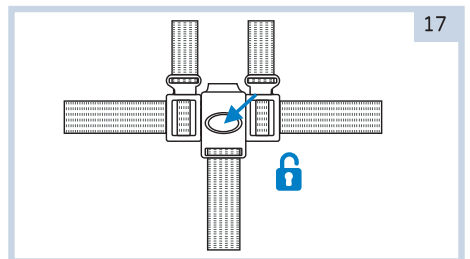

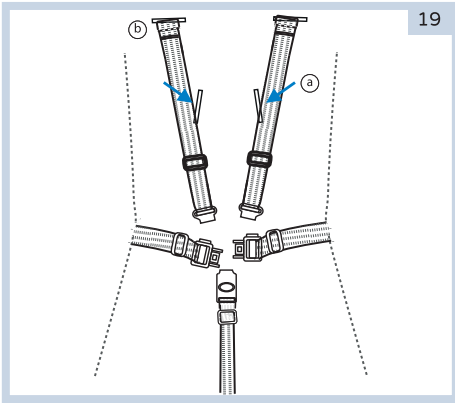

19

רצועות הכתפיים בעלות 2 מצבי גובה. לתינוקות מתחת לגיל 6 חודשים במצב שכיבה, השתמש במיקום החריצים (a) במושב כפי שמוצג. לילדים 6 חודשים ומעלה השתמש במיקום הגובה העליון (b).

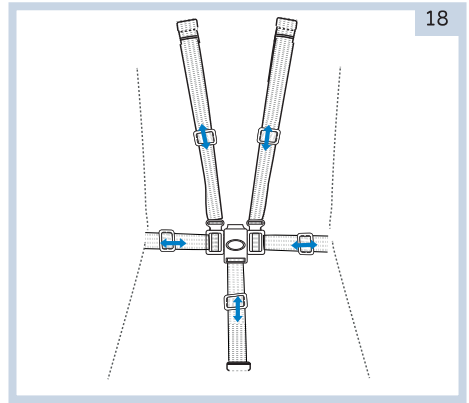

18

לכיוון הרצועות יש להחליק את האבזמים לפי המתואר באיור.

אזהרה: התאם תמיד את גובה רצועות הכתפיים בהתאם לגובה כתפי התינוק, יש לוודא ששתי הרצועות באותו גובה.

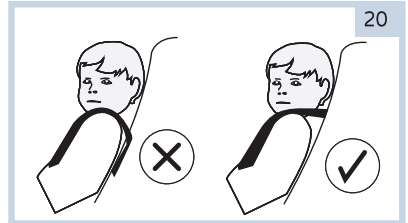

20

כיוון משענת גב:

מנגנון כוון משענת הגב נמצא בחלק האחורי של המושב.

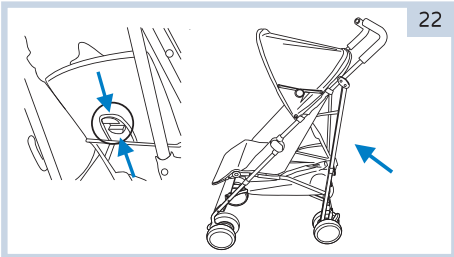

22

כדי להרים את משענת הגב, לחץ על שתי ידיות הכוון יחד והרם את משענת הגב למנח הרצוי.

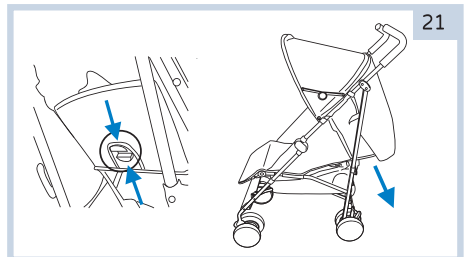

21

להורדת משענת הגב לחץ על שתי ידיות הכוון והורד בעדינות את משענת הגב למנח הרצוי.

אזהרה: יש לוודא שמשענת הגב מאובטחת במקומה לפני השימוש.

בלם אחורי:

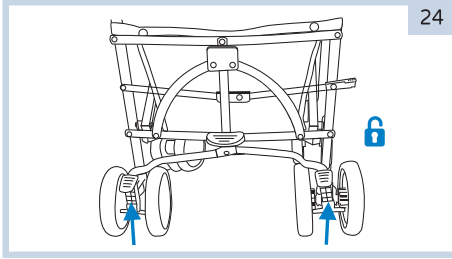

הרם את דוושת הבלם כלפי מעלה לשחרר את הבלם.

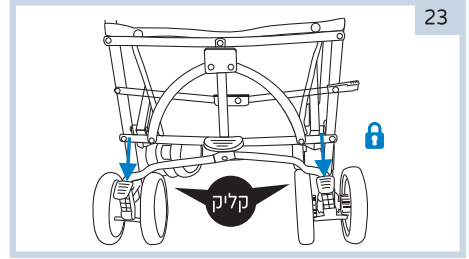

כדי להפעיל את הבלם יש לדחוף כלפי מטה את אחת מהדוושות, עד הישמע "קליק" הנעילה.

אזהרה: הפעל תמיד את הבלמים כאשר העגלה אינה בתנועה.

קיפול העגלה:

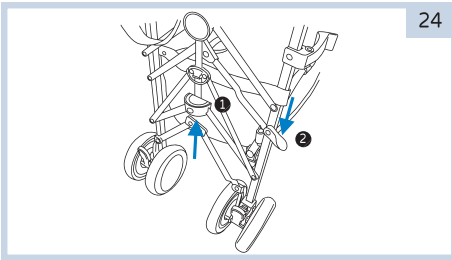

הרם את ידית הנעילה כלפי מעלה (1) ולחץ על הדוושה השנייה כלפי מטה (2) עם הרגל.

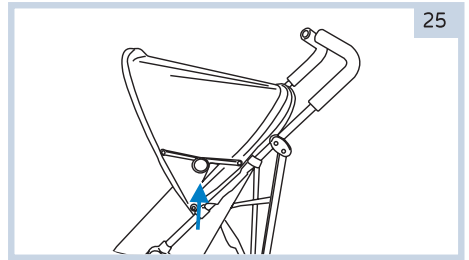

יש לסגור את הגגון לפני קיפול העגלה. הרם את צירי הגגון משני הצדדים כדי לסגור או לפתוח.

אזהרה: אין לקפל את הגגון לפני שחרור ציר הגגון, עלול להיגרם נזק למנגנון ולקשת הגגון.

דחוף את הידיות כלפי מטה כדי לסגור את העגלה. ידית הנעילה תינעל אוטומטית.
לתשומת ליבך: ידית הנשיאה ממוקמת ליד ידית הנעילה.

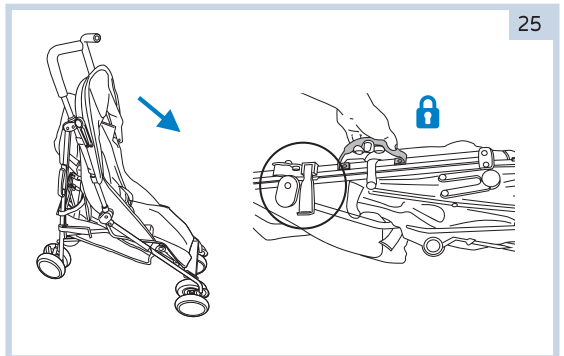

משוך את כיסוי הגשם כלפי מטה מעל העגלה, התחל בראש הגגון ומשוך למטה לכיוון מנח הרגליים. חבר את החלקים המהדקים מסביב למסגרת כדי לאבטח את כיסוי הגשם במקומו.

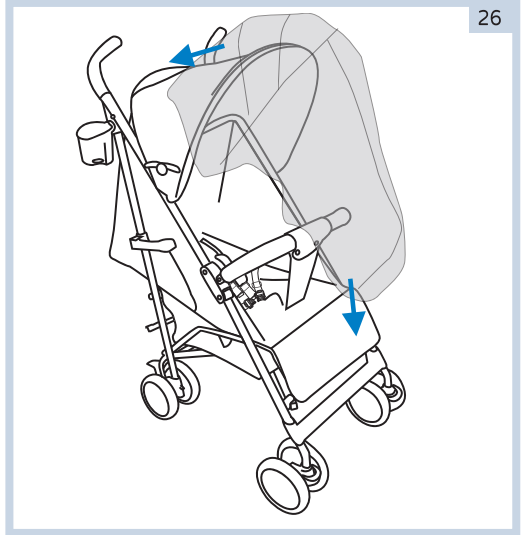

נקיון ותחזוקה

כדי לשמור על תקינות העגלה לאורך זמן יש לבדוק אותה מעת לעת. תקופתית יש לבדוק את העגלה ולוודא שחלקי העגלה נקיים, פועלים כהלכה ותקינים. אין להשתמש בעגלה אם חלק כלשהו שבור, קרוע או חסר והשתמש רק בחלפים שסופקו על ידי היצרן.

יש לבדוק תמיד את העגלה, שאין ברגים רופפים וכל החלקים מהודקים כראוי. חשוב במיוחד לוודא שכל החלקים והמנגנונים הנעים מטופלים באופן קבוע עם חומר סיכה יבש. כאשר העגלה אינה בשימוש יש לאחסנה במקום יבש ומוצל, הרחק מהישג ידם של ילדים. אין לאחסן את העגלה בחוץ, חשיפה ממושכת לשמש עלולה לגרום לדהייה ובלאי של הריפוד והצמיגים. יש לאחסן את העגלה במקום בטוח ללא גישה לילדים.

ניקיון:

- ניתן לנגב בעזרת מטלית לחה, מים קרים וסבון עדין.
- אין ליבש במיבש כביסה
- יש להניח לייבוש טבעי בצל, יש להימנע חום ישיר או אור שמש ישיר
- אין להשתמש בחומרי הלבנה
- אין לנהף • אין לתת לניקוי יבש • אין להשתמש במיביש
- נגב את חלקי הפלסטיק והמתכת במטלית לחה.
- אין להשתמש בחומרי ניקוי שוחקים או ממיסים
- וודא שהמוצר יבש לחלוטין לפני השימוש או האחסון
- אין להשאיר באור השמש לתקופות ממושכות מכיוון שחלק מהבדים עלולים לדהות

