

 **SPORT LINE**

הוראות שימוש וטיפול לעגלת תינוק רב תכליתית.  
חשוב! יש לקרוא בקפידה ולשמור לשימוש עתידי.

**NOVO**

עגלה לשימוש מגיל הלידה ועד משקל של 22 ק"ג  
או עד גיל 4 שנים, המוקדם מביניהם

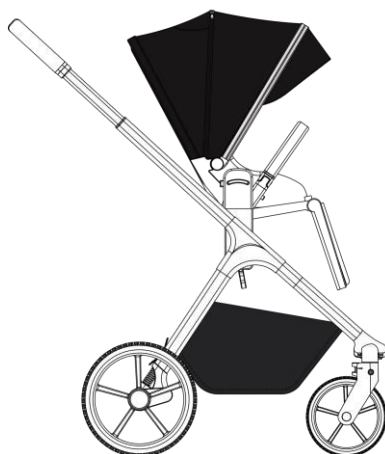
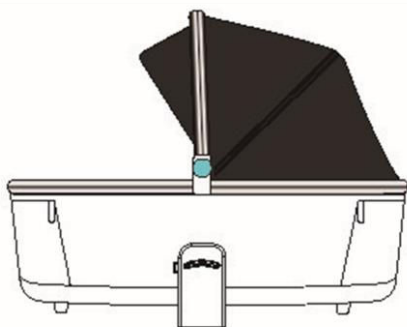

מקסימום 9 ק"ג



מקסימום 22 ק"ג



דגם המוצר נבדק ומאושר כמתאים לת"י 1888 חלק 1 ו- 2  
הערה! האישור אינו מעיד על בדיקת כל יחידת מוצר

[www.sport-line.co.il](http://www.sport-line.co.il)

# אזהרות!

## חשוב! יש לקרוא בקפידה ולשמור לשימוש עתידי.

- אין להשאיר את הילד ללא השגחה.
- יש לוודא שכל התקני הנעילה במצב נעול לפני השימוש.
- למניעת פציעה יש להרחיק את הילד בעת פתיחה או קיפול של העגלה.
- אין לאפשר לילד לשחק במוצר זה.
- יש להשתמש תמיד במערכת הריסון.
- יש לבדוק שהתקני החיבור של מרכב השכיבה או של מרכב הישיבה או של המושב לרכב מותקנים כהלכה לפני השימוש.
- מוצר זה אינו מתאים לריצה או להחלקה.
- העגלה מיועדת לילד מגיל הלידה ועד משקל 22 ק"ג או עד גיל 4 שנים, המוקדם מביניהם.
- סל השכיבה לשימוש מגיל הלידה ועד 9 ק"ג.
- סל השכיבה מתאים לילד שאינו יכול לשבת בכוחות עצמו, ושאינו יכול להתרומם על ידיו וברכיו, משקל מרבי לילד 9 ק"ג.
- אין להוסיף מזרן נוסף לסל השכיבה.
- המלצה לשימוש כשגב המושב בתנוחת השכיבה המרבית עבור יילודים.
- לפני השימוש יש לוודא שכל חלק מורכב במקום הנכון ומחובר היטב.
- לפני השימוש בעגלה יש לוודא שכל מנגנוני הנעילה מאובטחים כהלכה.
- אין לאפשר לילדים לשחק במוצר זה. אין לאפשר לילד לטפס על העגלה או לעמוד על המושב.
- המשקל המרבי המותר עבור סל האחסון הוא 3 ק"ג.
- חריגה מהמשקלים המקסימליים הינה מסוכנת ועלולה לפגוע ביציבות העגלה.
- יש להשתמש רק בחלקי חילוף ואביזרים נלווים שאושרו ע"י היצרן.
- עגלה זו מיועדת לילד אחד.
- אין להניח או לתלות חבילות, תיקים או ציוד אחר על הידיות או על הגגון.
- הדבר עלול להוביל לנפילה של העגלה או קריסה של הגגון.

- כל מטען המחובר לידיית או/וגם לחלק האחורי של משענת הגב או/וגם לצדי העגלה יכול להשפיע על יציבות העגלה.
- יש להקפיד להשתמש בבלמים בכל עצירה, בכל הוצאה או הכנסה של הילד.
- יש להשתמש ברתמת הבטיחות בצורה נכונה. יש להשתמש תמיד ברתמת המפשעה יחד עם חגורת המותניים.
- אין להרים את משענת הגב למצב ישיבה כאשר הילד בעגלה הוא תינוק שנולד ועד גיל 6 חודשים.
- יש להרחיק את העגלה ממקורות חום ואש.
- עגלה זו אינה מהווה תחליף לעריסה או מיטה. אם הילד צריך לישון, יש להשכיבו בעריסה או במיטה.
- אין לרדת או לעלות עם העגלה במדרגות.

### **כדי למנוע סכנה של פציעה לילדכם, הקפידו על ביצוע הבדיקות ופעולות התחזוקה התקופתיות הנדרשות.**

- בעת פתיחת העגלה, יש לוודא שתפס הנעילה מאובטח היטב.
- במהלך הרכבת העגלה יש להקפיד על התקנה נכונה ומאובטחת של כל החלקים.
- אם אחד מחלקי העגלה נתקע במהלך הקיפול והפתיחה, יש לאתר את הגורם לבעיה על פי ההוראות, בזהירות ומבלי להפעיל כוח, כדי למנוע נזק לעגלה.
- אין להעמיס על העגלה מעבר למשקל המותר.

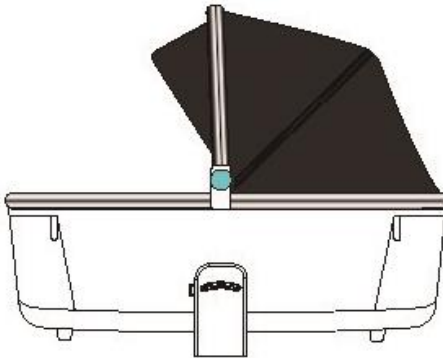
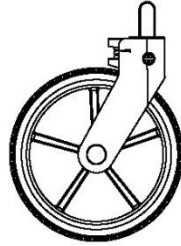
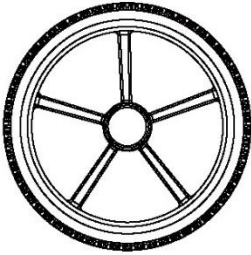
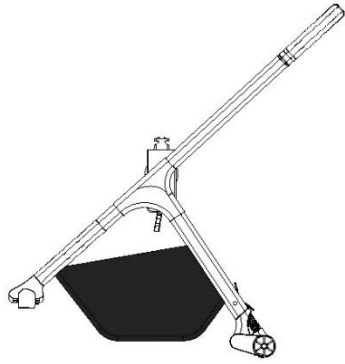
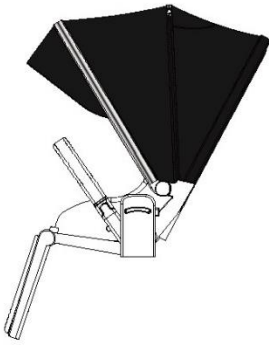

# הרכבת העגלה

1. משכו מעלה את הידית.

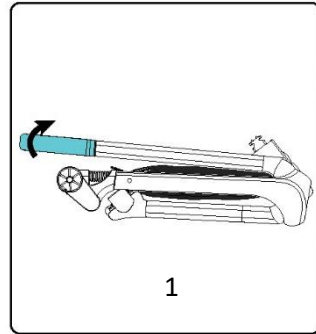

2. פתחו את השלדה עד שישמע "קליק". יש לוודא שהשלדה נעולה.

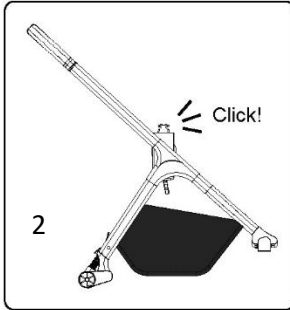

3-4. הרכבת הגלגלים הקדמיים – הכניסו את הציר הקדמי לתוך הפתח פלסטיק בתושבת הגלגל כמו באיור 3, עד נעילתו כמוצג באיור 4, ואז הרכיבו את הגלגל הקדמי השני באותו אופן. יש גלגל ימני ויש גלגל שמאלי.

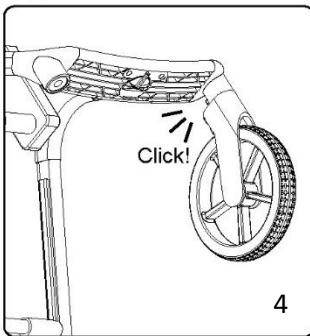
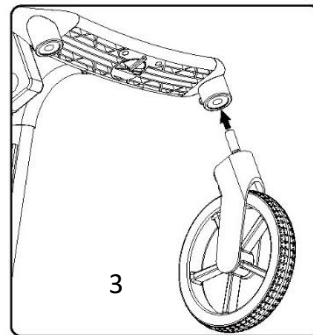

5. פירוק הגלגלים הקדמיים – לחצו על לחצן הפלסטיק הקטן, באותו הזמן משכו את הגלגל בכיוון החץ.

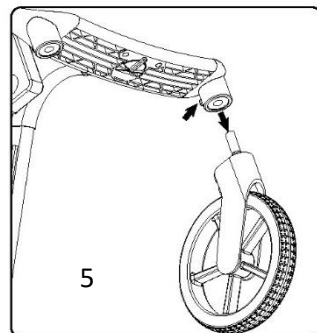

6. סיבוב 360° של הגלגלים הקדמיים – סובבו את המפתח שמאלה כדי לשחרר את הגלגלים ולאפשר להם להסתובב ב-360 מעלות. סובבו את המפתח ימינה כדי לקבע את הגלגלים כמוצג באיור.

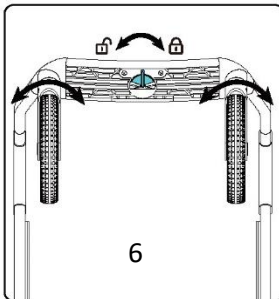

7-8. הרכבת הגלגלים האחוריים – הכניסו את הציר האחורי לתוך הפתח פלסטיקי בתושבת הגלגל עד נעילתו, ואז הרכיבו את הגלגל האחורי השני באותו אופן.

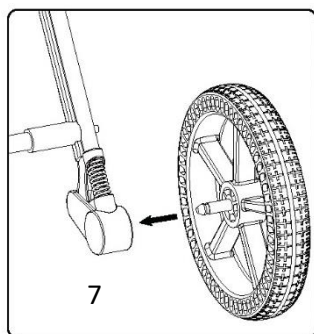
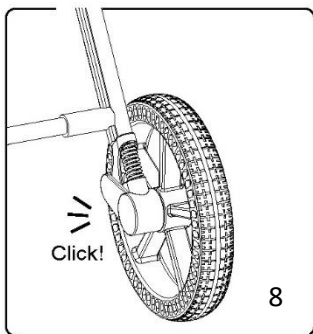

10. **עצירת העגלה** – כדי לעצור את העגלה דרכו על דוושת הבלם. לשחרור הבלם הרימו את הדוושה (אזהרה! יש לנעול תמיד את הבלם כשמוניחים או מוציאים את הילד מהעגלה).

9. **פירוק הגלגלים האחוריים** – לחצו על הלחצן המוצג באיור 9, נתקו את הגלגל בכיוון החץ וסיימו את הפירוק.

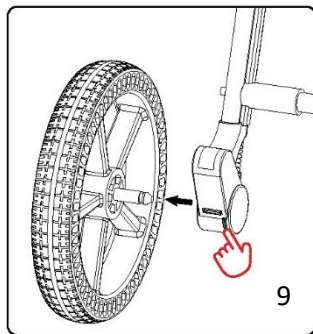
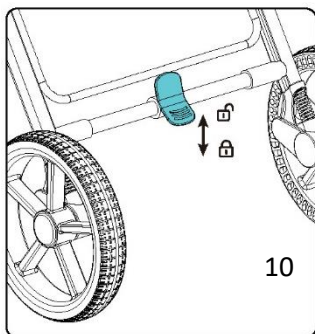

12. **הרכבת הגגון** – לחצו את הגגון לחריץ במושב עד ששני הצדדים מחוזקים.

11. **ידיית אחיזה טלסקופית** – לידית יש כמה מצבי גובה. לחצו על הלחצן במרכז הידית ובחרו בגובה הרצוי.

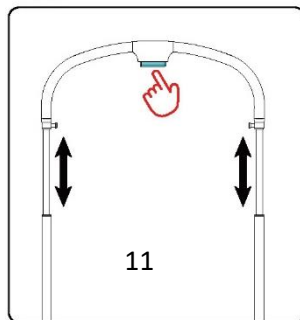
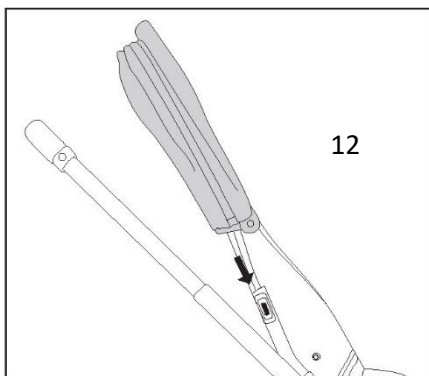

14. לפתיחת סל השכיבה, משכו את מותחני המתכת שנמצאים בתוך חלקו הפנימי של סל השכיבה בכיוון החיצים עד שהם ננעלים בחריצי הפלסטיק.

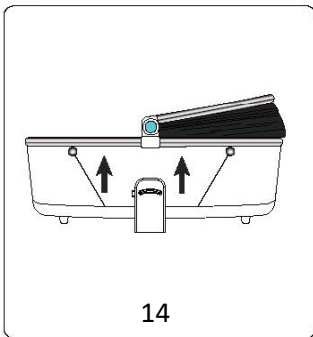

13. הרכבת סל השכיבה – כדי לפתוח את גוף סל השכיבה יש להסיר קודם את כיסוי הרגליים והמזרן.

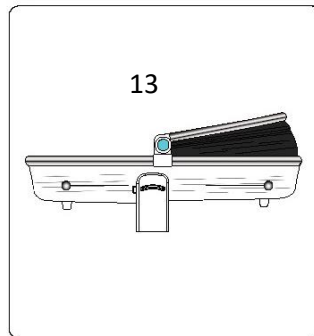

15. את הגגון של סל השכיבה ניתן להתאים לכמה דרגות שונות. כדי לכוונן את הגגון לחצו על הלחצן הזיכרון השמאלי לשחרור הנעילה, ובו זמנית לחצו על הלחצן הימני ושינוי הדרגה הרצויה של הגגון.

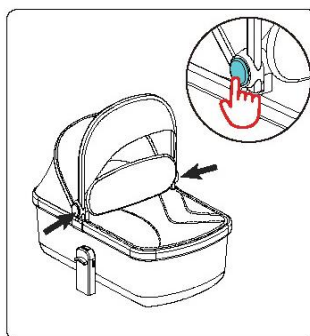
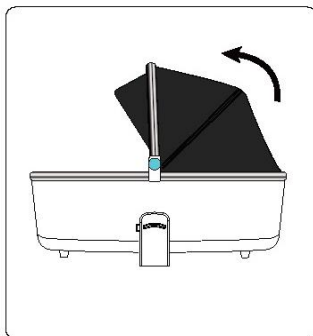

15

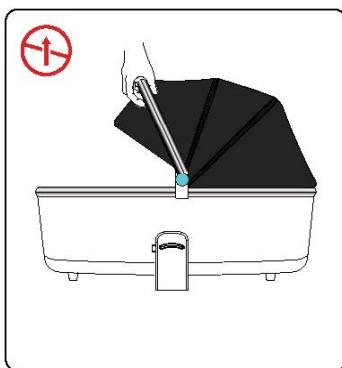

כדי להבטיח את בטיחות הילדים, אין להרים את סל השכיבה כאשר הגגון פתוח עם הארכה.

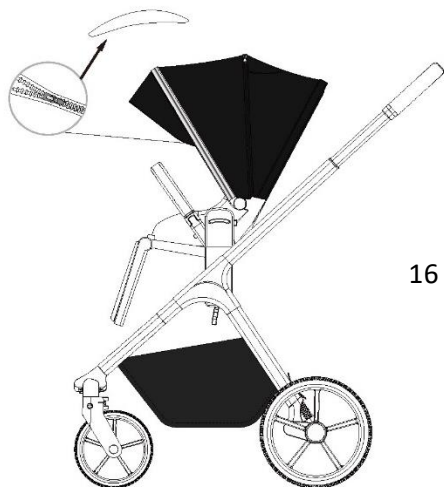

16

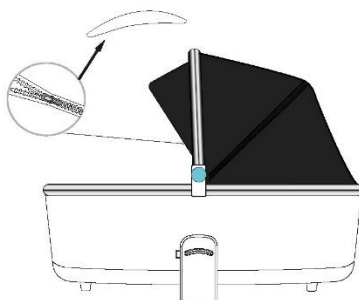

17. פתיחת חלון אוורור בגון סל השכיבה – יש לפתוח את הרוכסן ולהעלות את ה בד לגילוי פתח האוורור (איור 17א).  
 פתיחת חלון אוורור בדופן סל השכיבה, יש לפתוח את הרוכסן ולקפל כלפי מטה את המכסה. יש מגנטים בצידי המכסה לחיבור הבד במצב מקופל על מנת שהמכסה לא יהיה במצב של חיכוך עם הרצפה (איור 17ב).

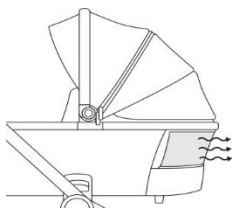

17ב

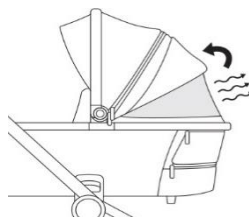

17א



## 18. הרכבת סל השכיבה על שלדת העגלה ופירוק.

כמוצג באיורים 18א, הניחו את בסיס סל השכיבה במקביל למושב המורכב על המסגרת עד שישמע צליל החיבור. לחצו על הלחצן לשחרור מהיר כדי לנתק את סל השכיבה כמוצג באיורים 18ג.

הניחו את סל השכיבה מעל המתאמים, בעת החיבור ישמע צליל נקישה. יש לוודא שהמתאמים וסל השכיבה מורכבים כהלכה.

לחצו על כפתורי הזיכרון בשני הצדדים. ניתן ללחוץ בכל פעם צד אחר ומשכו את סל השכיבה כדי לשחרר אותו.

**כוונון סל השכיבה:** לחצו על לחצני הכונון כדי לכוון את גובה סל השכיבה כמוצג באיורים 18ב.

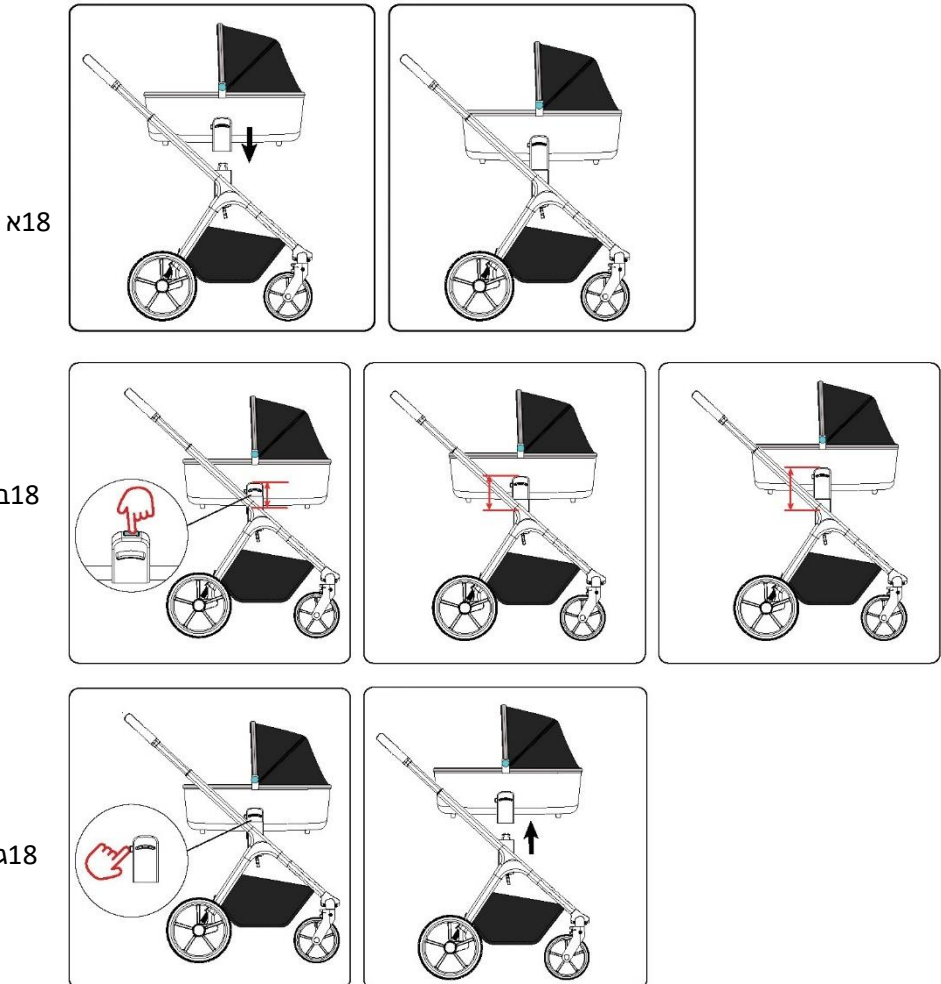

# שימוש בטיולון

- 1-2. הרכבת המושב – הרכיבו את המושב כמוצג באיור 1 (הגב פונה לאם), תשמעו קליק בשני הצדדים כדי לוודא שהמושב מורכב היטב.  
כדי להפוך את כיוון המושב (כך שהפנים פונים לאם), בצעו את המתואר באיור 2.

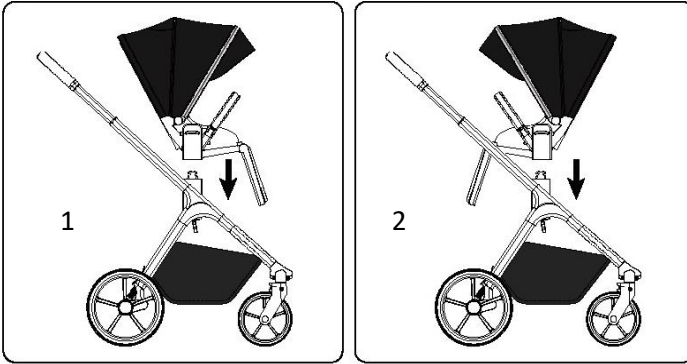

3. פירוק המושב – לחצו על הלחצנים שעל המתאמים בשני הצדדים ביחד, והרימו את המושב כמוצג באיור.

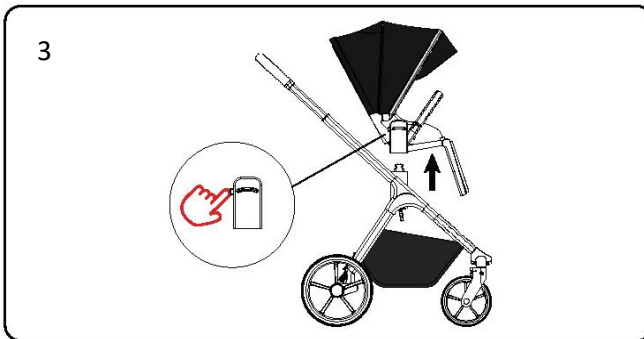

4. פתיחה וסגירה של הפגוש – פתחו או קפלו את הפגוש כמוצג באיור.

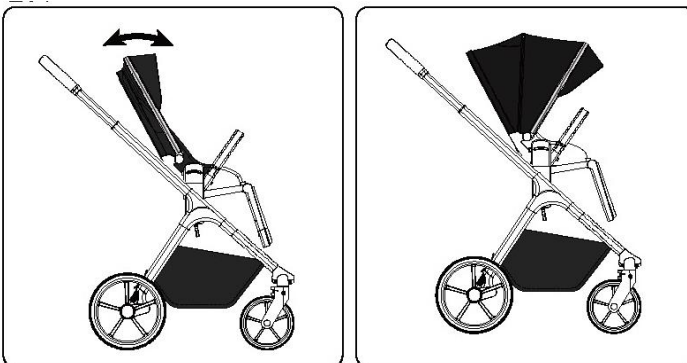

4

5. **התאמת משענת הגב** – משכו בלחצן משענת הגב כדי לכוון את משענת הגב למעלה ולמטה למיקום הרצוי כמוצג באיורים.

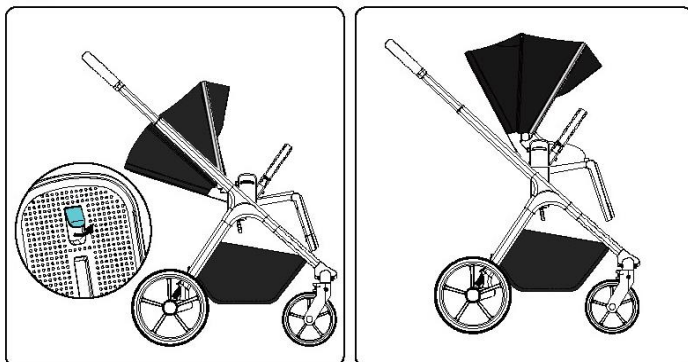

5

6. **התאמת גובה הגגון** – הרימו את המנוף כלפי מעלה להגבהת הגגון, לחצו כלפי מטה להנמכת הגגון. יש 3 מצבי גובה.

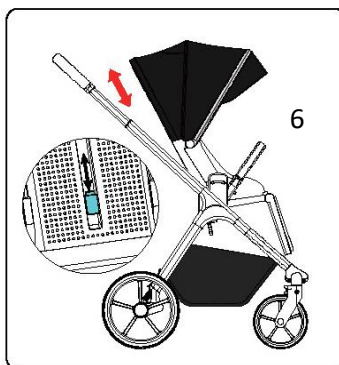

6

7. **התאמת משענת הרגליים** – לחצו על הלחצן המוצג באיור כדי לכוון את גובה משענת הרגל בשלושה גבהים.

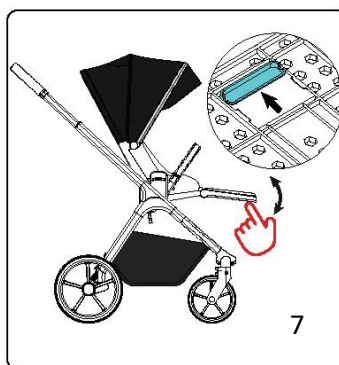

7

8-10. **כוונון / פירוק הפגוש** – הכניסו את הפגוש בשני צידי המושב.  
 שימו לב: ודאו שנעלתם את הפגוש במקומו ונשמע קליק.  
 לחצו על הלחצן המוצג באיור 10 כדי לפרק את הפגוש.

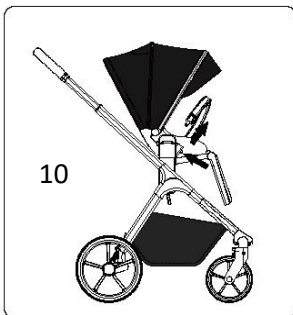

11. **כוונון המושב** – לחצו על לחצן הכוונון כדי לכוון את גובה המושב כמוצג באיורים.

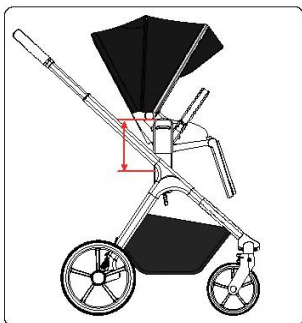
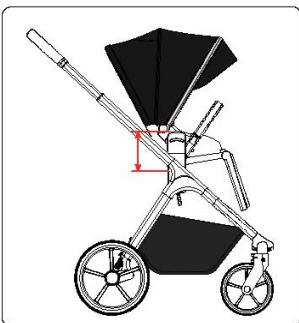

### קיפול המסגרת

12. קפלו את הגגון בכיוון החץ (1) המוצג באיור 12.  
 קפלו את הידית למצב הקצר ביותר בכיוון החץ (2) כמוצג באיור 12.



13. כווננו את הגגון למיקום הנמוך ביותר בכיוון החץ (3) המוצג באיור 13.



14-16. קפלו את המושב לצד הידית בכיוון החץ (4) המוצג באיור 13, לאחר מכן לחצו על הלחצן באיור 14, בלי לשחרר ובאותו הזמן הרימו את הידית בכיוון החץ המוצג באיור 15, לבסוף שחררו את הלחצן כדי לקפל את העגלה כמוצג באיור 16.

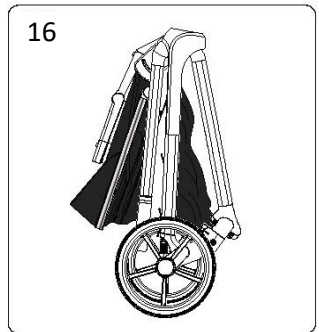
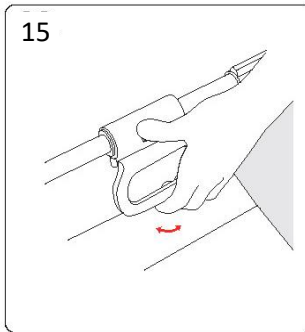
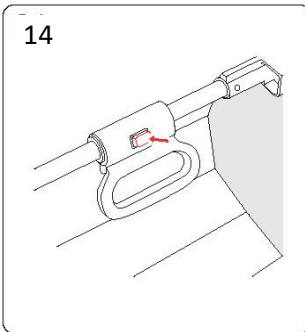

אזהרה: לפני הקיפול, ודאו שהידית הטלסקופית במצב הקצר ביותר, כדי למנוע מהידית לגעת ברצפה.

17. שימוש באבזם הבטיחות – חברו את אבזם רצועת הכתף (b1-2) לאבזם של רצועת המותן (a1-2) משני הצדדים וחברו לאבזם המרכזי (c) עד שמיעת הנעילה המגנטית.

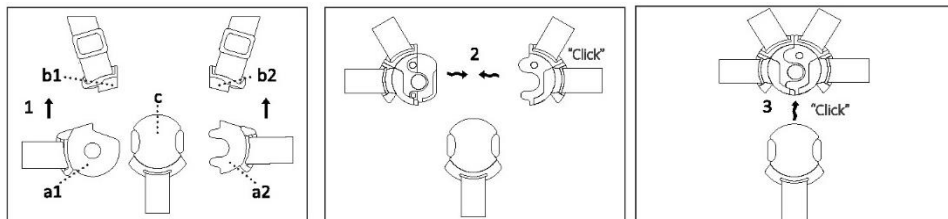

לשחרור יש ללחוץ על שני הלחצנים משני צידי האבזם:

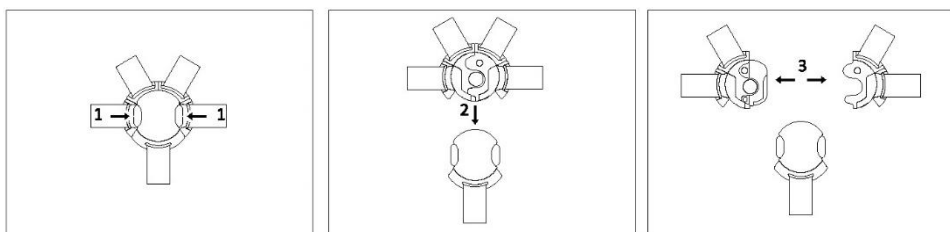

18. הרכבה ופירוק של רצועת הכתף

לחצו על האבזם כמו באיור והזיזו הצידה כדי להסיר את רצועת הכתף.

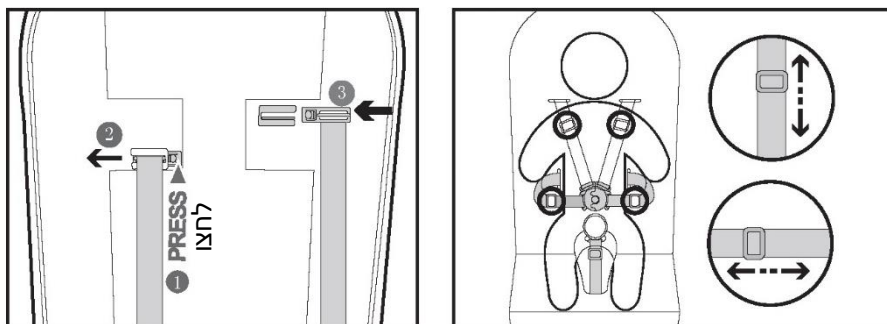

יש שני מצבים לחגורת הבטיחות, המצב העליון מתאים לתינוק בן יותר מ-6 חודשים, המצב התחתון מתאים לתינוק עד גיל 6 חודשים.

# 19. הרכבת מושב בטיחות לרכב לגילאי 0+ (אופציונלי).

חברו את המתאם למושב הבטיחות משני צידי השלדה.

הניחו מעל המתאמים את מושב הבטיחות כלפי מטה עד שמיעת נקישה (איור 1-2).  
ישרו את חורי מושב הבטיחות עם המתאם, דחפו את המושב כלפי מטה עד שתשמעו קליק, שמשמעו שמושב הבטיחות מורכב היטב על המסגרת כמוצג באיורים 3-4.  
**הסרת מושב הבטיחות** – יש לשנות את ידית הנשיאה של המושב לזווית נשיאה 90 מעלות. לחצו על לחצני שחרור המושב ובו זמנית הרימו את המושב כלפי מעלה.

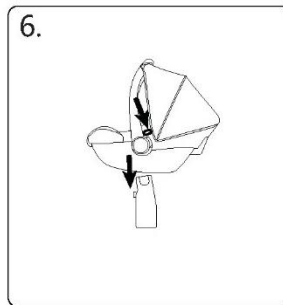
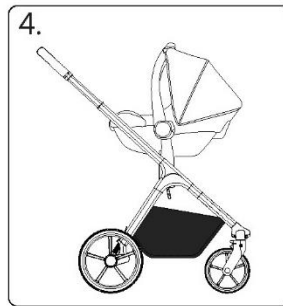
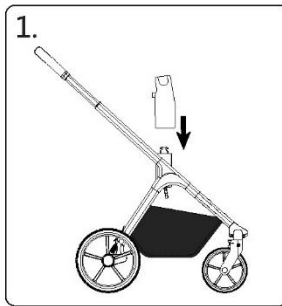
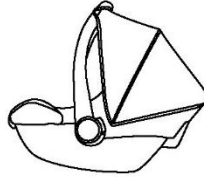
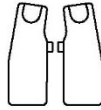

## טיפול יומי וניקוי

- יש לשמור על מרכיבי העגלה נקיים. יש להסיר לכלוך על המסגרת בעזרת ספוג לח ולאחר מכן לנגב במטלית כותנה יבשה. אין להשתמש בחומרים קוסטיים, או חומר ניקוי קשים לניקוי מכיוון שהדברים עלולים להזיק לחלקי העגלה (שינוי צבע, שריטות וכו'). במקרה של לכלוך על שלדת העגלה, יש להסיר אותו בעזרת ספוג לח, ולהוסיף חומר ניקוי עדין. יש להימנע מהרטבת מושב הטיולן וסל השכיבה. את מסגרת העגלה יש לנגב עם מטלית לחה, ומיד לייבש.
- כדי למנוע כתמים שעלולים להתרחש לאחר גשמים, למשל, יש להגן על העגלה על ידי שימוש בכיסוי גשם לכל העגלה. מומלץ להגן על העגלה מפני השפעות אור שמש חזק. היצרן אינו יכול לקחת אחריות על הידרדרות בכיסוי העגלה, הנובעת מאי מילוי המלצות אלה.
- ניתן לשטוף את הריפוד של הטיולן בלבד בכביסה במים קרים עם חומר ניקוי עדין, ייבוש בפריסה. אין לייבש במייבש, אין להלבין. את הגגון יש לנגב בעזרת מטלית לחה.
- את הריפוד הפנימי של סל השכיבה ניתן להסיר לכביסה במים קרים וחומר ניקוי עדין. את הריפוד החיצוני והגגון ניתן לנקות רק במטלית לחה.
- את גלגלי העגלה מומלץ מדי תקופה להסיר ולנקות את צירי העגלה, מאבק, שערות וכו'.
- אין לאחסן את העגלה במקומות עם לחות גבוהה או טמפרטורות קיצוניות למשך זמן ארוך.
- יש לוודא לעתים תכופות שכל הברגים והאומים מהודקים היטב, ובמידת הצורך לחזק ברגים רופפים.
- לפני השימוש יש לוודא שכל החלקים תקינים ושאר חלקים חסרים.
- יש לוודא שכל מנגנוני העגלה פועלים כנדרש. במקרה של תקלה יש להפסיק את השימוש בעגלה באופן מיידי ולפנות לחנות שבה רכשתם את העגלה לצורך שירות.
- אם התפסים, מנגנוני התיאום או הגלגלים אינם נעים בצורה חלקה, ניתן לשמן באמצעות חומר שימון מתאים (כגון תרסיס סיליקון או WD40). יש להימנע משימון יתר מכיוון שהדבר עלול לגרום להצטברות לכלוך. יש להימנע משימון האזורים שהילד יכול לגעת בהם באמצעות הפה או היד.



## הסרת הריפוד של הטיולן

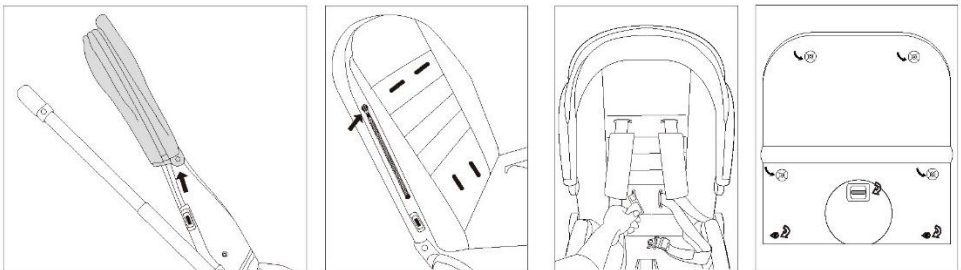

1. משכו את הגגון מהבסיס.
2. פתחו את הרכסנים משני צידי ריפוד המושב.
3. הסירו את רצועת הכתף ואת החגורה מהחור.
4. הרימו את משענת הרגל והסירו את כל המחברים. ההרכבה תתבצע בדרך הפוכה.



## שימו לב

התרשימים במדריך זה משמשים להמחשת הפעולות השונות ומבנה המוצר. במקרה של הבדלים בין התרשימים והמצב בפועל, יש להתאים את הפעולות למוצר האמיתי. כחלק ממאמצי שיפור האיכות, אנחנו עשויים לבצע מדי פעם שינויים במבנה ובמראה של המוצר ללא הודעה מוקדמת.

## אחריות

חברת אי.גי.אס.טי ישראל מודה לכם שבחרתם ליהנות מעוד מוצר מובחר, ועושה כל שביכולתה כדי שתקבלו את המוצרים הבטיחותיים והאיכותיים ביותר לתינוק ולכם. מוצר זה עבר תכנון ופיקוח קפדני וצמוד, כדי להבטיח את הבטיחות והנוחות המקסימלית לכם ולילדכם. יחד עם המונים רבים ברחבי העולם, גם לכם מובטח עכשיו הסטנדרט הגבוה ביותר שיאפשר לכם ליהנות עם ילדכם בכל מקום. כדי שתוכלו ליהנות לאורך זמן מפעולתו התקינה של המוצר, נא הקפידו על תפעול המוצר עפ"י הוראות היצרן.

## תוקף האחריות:

- א. תעודת האחריות הזו ניתנת לכם בביטחון לאחריות מלאה לפעולתו התקינה של המוצר בהתאם לכתב האחריות ובצירוף חשבונית הקנייה.
- ב. תוקף האחריות והשירות הינו למשך שנה אחת מיום הקנייה, לתקלות מפגם יצרן בלבד. שירות יינתן עבור תיקון מכני של שלד המוצר. לאחר שנה השירות יינתן תמורת מחיר עבור חלקי חילוף בלבד.
- ג. נזקים הנובעים משימוש בלתי נכון או בלתי סביר לפי דעתו של טכנאי השירות אינם במסגרת האחריות.
- ד. האחריות אינה כוללת שברים, התעקמות חלקים, ריפוד או פלסטיק, מכל סיבה שהיא.

**דגם המוצר נבדק ומאושר כמתאים לת"י 1888 חלק 1 ו-2.**

**הערה: האישור אינו מעיד על בדיקת כל יחידות המוצר.**

מוצר זה עומד בתקן EN1888:2018

שם הקונה: \_\_\_\_\_ תאריך: \_\_\_\_\_

חתימה וחותמת החנות: \_\_\_\_\_

היצרן: JINHUA LANBO BABY    ארץ יצור: סין  
דגם: J01

היבואן:

אי גי אס טי ישראל בע"מ ח.פ. 514139591

האופה 9, קדימה 09-7432182

www.sport-line.co.il