

# DiYians&Co.<sup>®</sup>

## עריסה נצמדת Hailey הוראות שימוש וטיפול

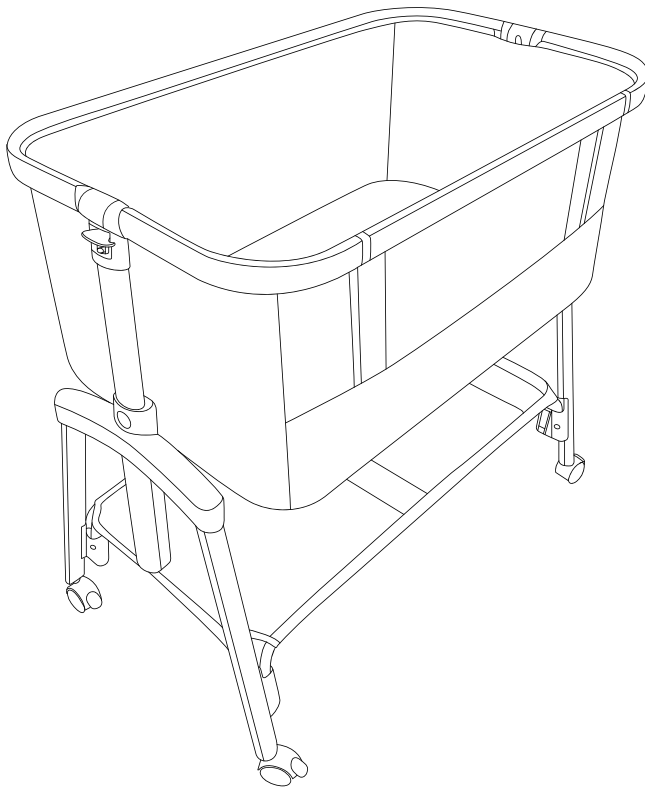

משווק ע"י **דורון**

היצרן: Zhongshan Yining Business Co., Ltd, סין.  
שם דגם יצרן: YB3709 שם דגם יבואן: עריסה נצמדת Hailey  
היבואן: דורון יבוא ויצוא בע"מ, א.ת. ג'וליס  
פ.נ. 511345241 טל': 04-9966333 www.davron.co.il

# חשוב: שמרו לשימוש עתידי קראו בקפידה!

יש לקרוא בעיון את ההוראות שלהלן לפני השימוש,  
ולשמור עליהן לצורך התייחסות בעתיד.  
אי קיום הוראות אלה עלול לסכן את הילד.

עריסה זו מיועדת לשימוש מגיל לידה ועד 3 חודשים בלבד.

**אזהרה:** אין להשאיר את הילד ללא השגחה.

**אזהרה:** יש להניח את העריסה על רצפה אופקית.

**אזהרה:** אין להניח לילדים לשחק ללא השגחה בקרבת העריסה.

**אזהרה:** ראוי לנעול את העריסה במצבה המקובע כאשר ילד נמצא בה ללא השגחה.

**אזהרה:** אין להשתמש בעריסה אם חלק כלשהו שלה שבור, קרוע או חסר.

**אזהרה:** כל אבזרי ההרכבה צריכים להיות מהודקים תמיד כיאות, ויש לשים לב שלא יהיו ברגים משוחררים, מפני שחלקים של גופו של הילד או של בגדיו (כגון שרוכים, מחרוזות, סרט של מוצץ) עלולים להילכד בהם ולהוות סיכון לחנק.

**אזהרה:** אין להשתמש בגוף העריסה ללא המסגרת שלה.

**אזהרה:** יש לבחור במזרן שעוביו המרבי 3 ס"מ.

**אזהרה:** יש לשים לב לגבי הסיכון מאש גלויה וממקורות אחרים של חום גבוה בקרבת העריסה, כגון תנורי חימום חשמליים, תנורי גז וכדומה.

**אזהרה:** יש לסלק את כל אריזות הניילון על מנת למנוע חנק

וכן את כל הרכיבים הקטנים של האריזה כמו חלקי

פלסטיק וכו'. ולשמור אותם הרחק מהישג ידם של ילדים.

**אזהרה:** יש להפסיק להשתמש בעריסה ברגע שהילד מסוגל לעמוד על ברכיו, להתיישב ולהתרומם.

**אזהרה:** השימוש בעריסה מתאים לשימוש

עד משקל 9 ק"ג.



**אזהרה:** הנחת חפצים בתוך העריסה עלולה לגרום לסכנת חנק.  
**אזהרה:** אין למקם את העריסה ליד חפץ אחר, למשל חוטים, שרוכים, כבלים וכדומה והרחק אותם מהישג ידם של ילדים מחשש לסכנת חנק.

**אזהרה:** אין להשתמש ביותר ממזרן אחד בעריסה.  
**אזהרה:** יש להשתמש רק במזרן הנמכר עם עריסה זו. אין להוסיף מזרן נוסף על גבי המזרן שסופק - סכנות חנק!

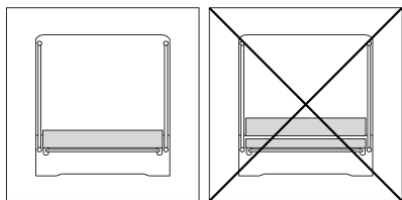

**אזהרה:** בתווית האזהרה הממוקמת בחלקו הפנימי של המוצר מצוין העובי המרבי של המזרן המתאים לשימוש.

**אזהרה:** כאשר העריסה אינה מחוברת למיטה, ניתן להטות את בסיס העריסה על ידי כיוונון שני שלבים שונים בכל רגל תומכת. (יש לשים לב שהרווח המקסימלי הוא 2 שלבים ושזוית ההטייה לא גדולה מ- 10° מעלות!).

**אזהרה:** אין להשתמש בעריסה נצמדת אם חלקים ממנה חסרים, פגומים או שבורים. יש ליצור קשר עם היצרן או עם היבואן, לפי הצורך. יש להשתמש רק בחלקים המקוריים.

**אזהרה:** אין להשתמש במזרן אם הוא קרוע או פגום.

**אזהרה:** השתמש רק בחלקי חילוף שאושרו על ידי היצרן. אין לחבר אביזרים למוצר שלא סופקו על ידי היצרן.

**אזהרה:** יש להרכיב את המוצר בהתאם להוראות היצרן בלבד עבור כל שימוש של העריסה.

**אזהרה:** עריסה נצמדת זו תוכננה לשימוש רק עבור מיטות מבוגרים שבהן גובה המזרן מהרצפה הוא בין 50 ס"מ ועד 72 ס"מ.

**אזהרה:** בעת החיבור העריסה למיטת מבוגרים, יש לחבר רק למיטות המוזכרות במדריך זה. אין לחבר את העריסה למיטות מים או מיטות עגולות.

**אזהרה:** רצועות הידוק כלולות באריזה, אין להשתמש במערכת הידוק אחרת.

**אזהרה:** למניעת סכנת חנק, חברו תמיד את העריסה הנצמדת למיטת המבוגרים באמצעות מערכות ההצמדה המתוארות במדריך

**אזהרה:** למניעת חנק, על מערכת ההצמדה להיות מחוץ לאיזור הנגיש לילד.

**אזהרה:** למניעת סכנת הלכדות יש לחבר את העריסה הנצמדת למיטת המבוגרים באופן תקין תוך שימוש במערכת ההצמדה כמפורט להלן:

1. המרווח בין העריסה הנצמדת למיטת המבוגרים לא יהיה גדול מ-13 מ"מ.  
2. לפני כל שימוש יש לבדוק את תקינות החיבורים ע"י משיכת העריסה הנצמדת לכיוון הנגדי למיטת המבוגרים.

3. אין להשתמש בעריסה נצמדת אם המרווח בינה ולבין מיטת המבוגרים גדול מ-13 מ"מ. אין למלא את המרווח בכריות, שמיכות או בכל אמצעי אחר העלולים להוות סכנת חנק.

**אזהרה:** למניעת סכנת הילכדות של צוואר התינוק בין דופן העריסה הנצמדת לבין מיטת המבוגרים, גובה הדופן יהיה שווה לגובה החלק העליון של מזרן מיטת המבוגרים, או קטן ממנו.

**אזהרה:** אין להשתמש בעריסה במצב שימוש של עריסה נצמדת (שדופן אחת שלה נמוכה) כעריסה שאינה מחוברת למיטת מבוגרים.

**אזהרה:** על העריסה להיות במצבה האופקי בעת חיבורה למיטת מבוגרים.

**אזהרה:** עומס יתר ושימוש באביזרים לא מאושרים עלולים לגרום נזק לעריסה.

**אזהרה:** העריסה מוכנה לשימוש רק כאשר מנגנוני הנעילה נעולים, יש לוודא שהם מאובטחים כראוי לפני השימוש.

**אזהרה:** אין להזיז או להרים את העריסה כאשר הילד בתוכה.  
**אזהרה:** וודא שהאדם המשתמש במוצר יודע כיצד לעשות זאת בדרך הבטוחה ביותר.

**אזהרה:**

לפני ההרכבה, ודאו כי המוצר או אף אחד מרכיביו לא נפגעו במהלך ההובלה. במקרה זה, אין להשתמש במוצר ויש להרחיקו מהילד.

**אזהרה:**

פעולות הפתיחה, ההרכבה, עיגון ומיקום המוצר חייבות להתבצע על ידי מבוגר בלבד.

**אזהרה:**

יש להניח את המוצר רק על משטח אופקי. לעולם אין לעזוב את המוצר על משטח משופע כשהילד בתוכו.

**אזהרה:**

עובי המזרן חייב להיות כזה שהגובה האנכי (המשטח העליון של המזרן עד לקצה העליון של דפנות המוצר) יהיה לפחות 200 מ"מ.

**אזהרה:**

אין להניח דבר בתוך העריסה העלול להקטין את עומקה.

**אזהרה:**

כדי למנוע מהילד מכשול, אין להניח את העריסה קרוב לקירות ומכשולים.

**אזהרה:**

אין להשאיר חפצים קטנים בתוך העריסה מחשש לבליעה - סכנת חנק!

**אזהרה:**

אין לכוון את העריסה ולעשות התאמות כאשר הילד בתוכה.

**אזהרה:**

אין לפתוח ולסגור את המוצר כאשר הילד בתוכו.

**אזהרה:**

השימוש במוצר מיועד עבור ילד אחד בלבד.

**אזהרה:**

יש להרחיק את המוצר מחוטים ומכבלים חשמליים. אין

**אזהרה:**

להניח את המוצר ליד חלונות שבהם עלולים להיות חבלים,

**אזהרה:**

וילונות או חפצים דומים - סכנת חנק. כדי למנוע סכנת חנק,

**אזהרה:**

יש להרחיק את הילד מקרבת חוטים וכבלים ואין להניח אותו בקרבת חפצים מצוידים בכבלים.

**אזהרה:**

יש לבדוק תקופתית חלקים משומשים, ברגים רופפים,

**אזהרה:**

שחוקים או משוחררים או פגומים ולתקנם.

**אזהרה:**

הרחק את העריסה מהישג ידם של ילדים כאשר היא לא בשימוש.

**אזהרה:**

יש לוודא תמיד כי הדופן מורמת ומאובטחת במקומה כאשר

**אזהרה:**

העריסה אינה במצב נצמדת למיטת מבוגרים.

**אזהרה:**

יש להשתמש בסדין המתאים בדיוק לגודל המזרן.

**אזהרה:**

בעת ההרכבה חובה להשתמש בכל החלקים המסופקים

**אזהרה:**

באריזה. יש לנעול את העריסה במצב קבוע כאשר הילד בתוכה.

# אזהרה: לעולם אין להשתמש במדרגות / מדרגות נעות כאשר הילד בתוך העריסה.

# אזהרה: לעולם אין לאפשר ילד לעמוד בתוך העריסה.

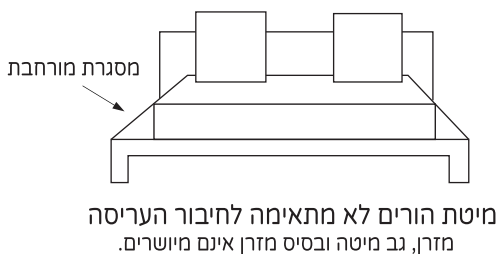

המזרן המסופק עם עריסה זו מתאים לתקן BS EN16890:2017+A1:2021

## חלקי העריסה:

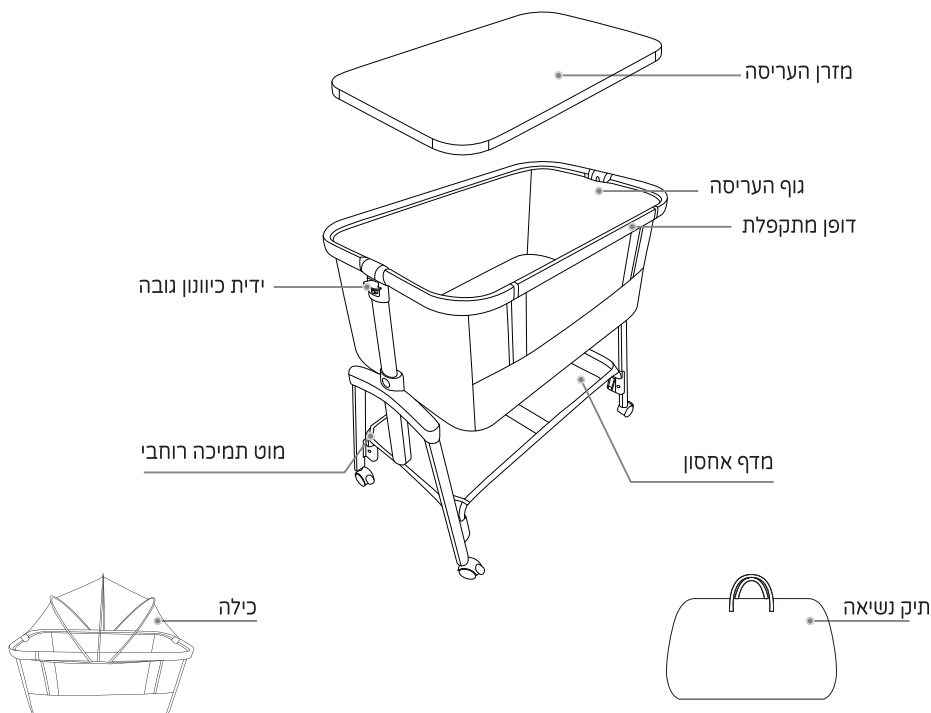

## הרכבת מסגרת העריסה:

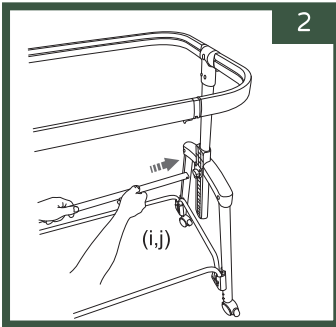
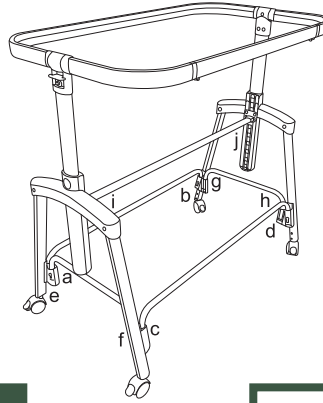

2  
חבר את מוט התמיכה המרכזי (i) למחבר הפלסטיק (j) והדק עד הישמע "קליק" הנעילה.

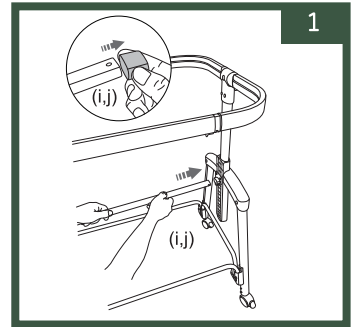

1  
תחילה הסר את מגן הפלסטיק משני קצוות מוט התמיכה המרכזי.

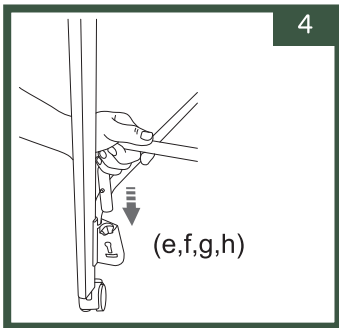

4  
כנס את מוטות התמיכה הרוחביים לתוך מחברי הפלסטיק ברגלי העריסה עד הישמע "קליק" הנעילה.

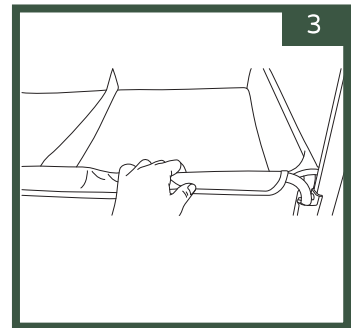

3  
**לתשומת ליבך:** בד מדף האחסון מגיע שהוא מורכב על מוטות התמיכה, יש לחבר את המוטות לפי ההסברים בסעיפים 3-4.

הכנס את מוטות התמיכה האורכיים לתוך מחברי הפלסטיק ברגלי העריסה עד הישמע "קליק" הנעילה.

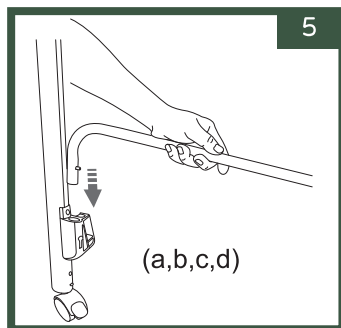

העריסה מותקנת במלואה.



הנח את המזרן והשאר אותו שטוח.

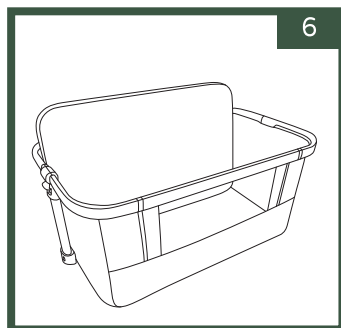

### כיוון מצבי גובה:

**אזהרה:** יש לשים לב שהרווח המקסימלי בין השלבים הוא עד 2 שלבים בלבד ושזווית ההטייה לא גדולה מ- 10° מעלות!  
**אזהרה:** יש לוודא תמיד שראשו של הילד מונח בצד הגבוה של השיפוע!

לחץ על הכפתור (1) ובו זמנית משוך את הידית כלפי למעלה (2).

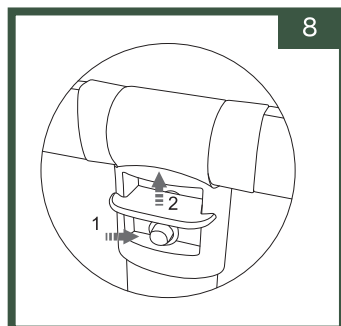



כעת הרם / הורד את גוף העריסה על מנת לכוונן את הגובה למנח הרצוי.

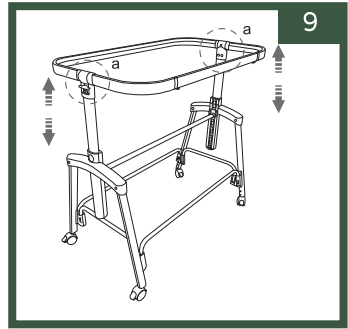

**אזהרה:** לפני כל שימוש יש לשים לב שכל אביזרי ההרכבה (רוכסנים, אבזמים ורצועות וולקרו) מהודקים תמיד כיאות ומאובטחים במקומם.

### הורדת דופן הצד המתקפלת:

**אזהרה:** יש להשתמש במצב זה כשהעריסה מחוברת למיטת מבוגרים בלבד!

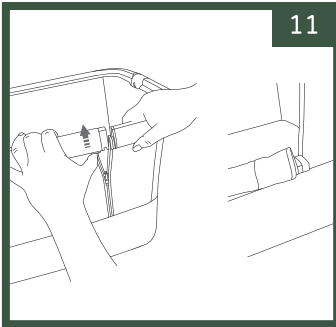

הסר את המוט מהצד אחד ולאחר מכן הוצא אותו מהצד השני.

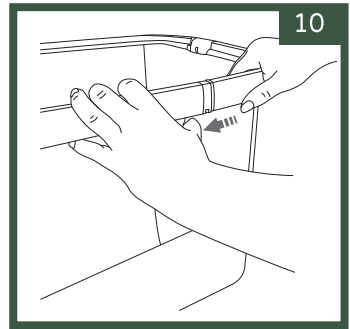

החלק את הכפתור בכיוון החץ.



לאחר מכן גלגל את הדופן המתקפלת כלפי מטה וקבע אותה באמצעות הלולאות האלסטיות. העריסה מוכנה לשימוש.

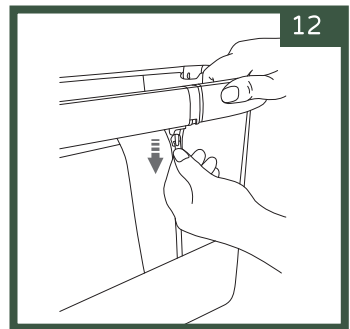

פתח את הרוכסן משני צידי הדופן המתקפלת.

# אזהרה: חובה לוודא תמיד כי דופן הצד המתקפלת מורמת לחלוטין כאשר העריסה אינה מחוברת למיטה של המבוגר.

מצב עריסה מתחברת למיטת ההורים:

## אזהרה: במצב עריסה מתחברת חובה להשתמש תמיד ברצועות של מערכת ההצמדה.

הנח את העריסה בצמוד למיטת ההורים, יש לוודא שאין רווח בין העריסה למיטת ההורים. כל רווח או התקנה לא נכונה עלולה לסכן את בטחון ילדך.

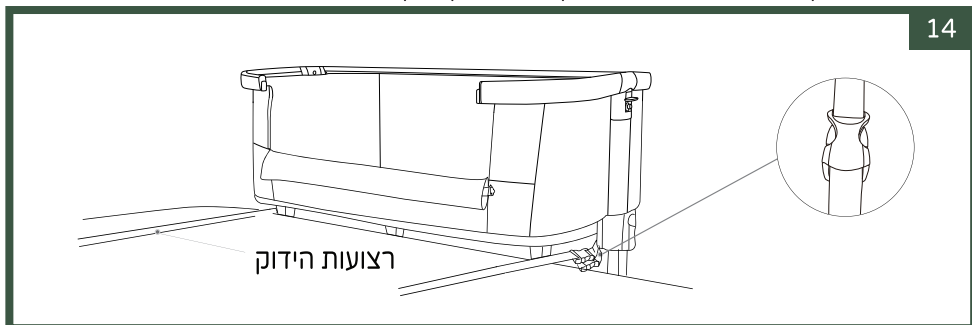

חבר את אבזם רצועת ההידוק לאבזם העליון הנמצא בתחתית העריסה, והנח את הרצועה ישירה על גבי בסיס מיטת ההורים (יש לחזור על הפעולה עבור שתי הרצועות).

## אזהרה: התאם את גובה העריסה הנצמדת כך שתתאים לגובה מיטת המבוגרים, יש לוודא שניתן לקבע את הרצועה במצב אופקי בין העריסה למיטת המבוגרים.

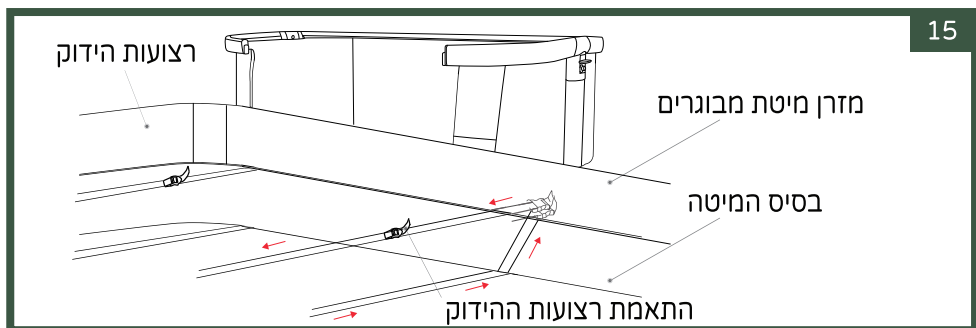

העבר את רצועות ההידוק מתחת למזרן המיטה ומסביב למסגרת המיטה וחבר את קצה רצועת ההידוק לאבזם התחתון בתחתית העריסה (יש לחזור על הפעולה עבור שתי הרצועות).

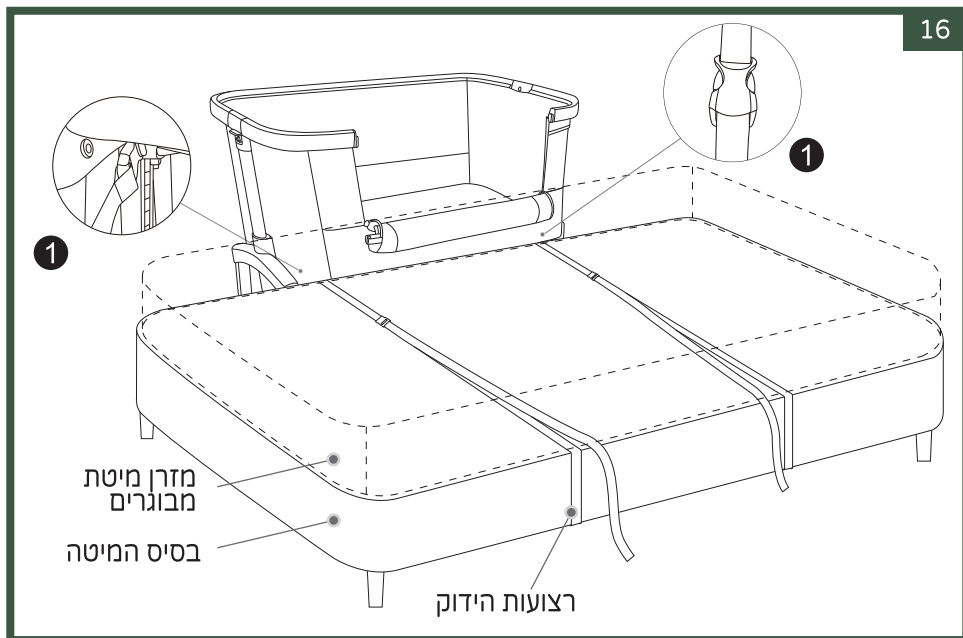

הצמד את העריסה לצד מיטת ההורים וקבע את גובה העריסה כך שחלקה העליון של הדופן המתקפלת יהיה בגובה מזרן מיטת ההורים או נמוך ב-5 ס"מ. משוך והדק את הרצועות בחוזקה. יש לוודא כי רצועות ההידוק מקבילות אחת לשנייה. מתח את הרצועות עד שהעריסה צמודה היטב למזרן ההורים.

**אזהרה:** יש לוודא כי הפרש הגבהים בין הדופן המתקפלת של העריסה ומזרן מיטת ההורים אינו עולה על 5 ס"מ.

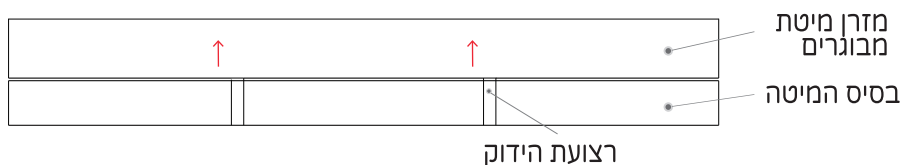

**אזהרה:** יש לוודא כי רצועות ההידוק מקבילות אחת לשנייה.

יש לוודא כי הרצועות ההידוק כרוכות סביב בסיס המיטה וכי הן מהודקות היטב. העריסה מתאימה למיטה למבוגרים בגובה 50 ס"מ עד 72 ס"מ מגובה הרצפה ורוחב מיטה לא יעלה על 2 מטר.

**אזהרה:** במצב עריסה מתחברת למיטת מבוגרים יש לוודא כי מנחי הגובה משני צידי העריסה ממוקמים באותו הגובה.

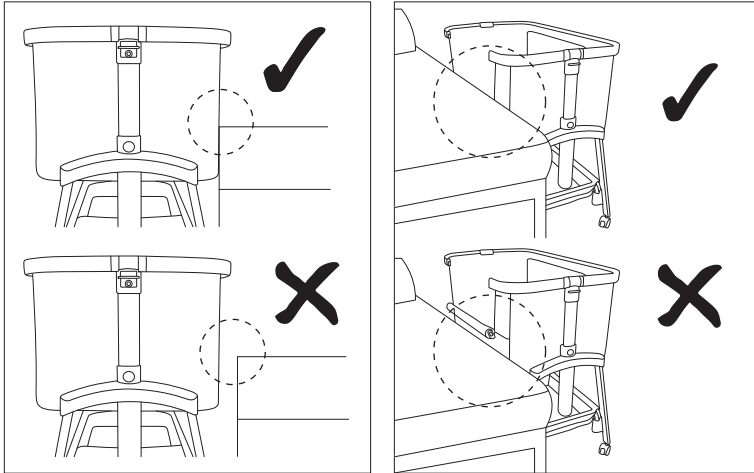

**אזהרה:** יש לוודא כי מסגרת המיטה מתאימה היטב למזרן למבוגרים, יש לוודא כי אין רווח בין העריסה למיטת המבוגרים.

**אזהרה:** השימוש במוצר מותר רק עם מיטת מבוגרים או מזרנים עם דפנות ישרות. אין להשתמש במוצר עם מיטות עגולות או מזרנים בלבד או מיטות מים.

**אזהרה:** יש לבדוק תקופתית את שלמות המוצר, במידה ואחד מחלקיו שבור, קרוע חסר או תקול אין להשתמש במוצר ויש להרחיקו מהישג ידם של ילדים.

**אזהרה:** השתמש רק בחלקי חילוף שאושרו על ידי היצרן. אין לחבר אביזרים למוצר שלא סופקו על ידי היצרן.

**אזהרה:** יש לוודא כי רצועות ההידוק ממוקמות מתחת למזרן המיטה ומהודקות היטב.

**אזהרה:** העריסה מיועד לחיבור רק עם מיטות מבוגרים בגובה 50 - 72 ס"מ מהרצפה ועד לראש מזרן המבוגרים. ורוחב מיטה 2 מטר מקסימום.

**אזהרה:** אין להשתמש בעריסה כאשר הרווח בין מיטת המבוגרים לעריסה גדול מ 13 מ"מ.

**אזהרה:** וודא שהעריסה במצב זה אינה מפריעה למיטת ההורה.

**אזהרה:** כאשר משתמשים במצב עריסה מתחברת למיטת ההורה, יש לחבר תמיד לצד הארוך של המיטה, אין לחבר לראש המיטה או לרגלי המיטה.

**אזהרה:** יש לוודא כי הסדינים והשמיכות ממיטת ההורים לא נכנסים או מכסים את פנים העריסה.

**אזהרה:** לפני כל שימוש בדוק היטב שאין רווח בין מזרן ההורה לבין העריסה. במידה ויש, משוך ברצועות בחוזקה כדי להדק היטב עד שאין רווח כלל.

**אזהרה:** יש לוודא תמיד כי גובה המזרן של מיטת המבוגרים מיושר או גבוה ממסגרת העריסה במקסימום 2 ס"מ, במידה ולא, יש לכוון את העריסה משני צידי הרגליים.

במצב התקנה עריסה מתחברת יש לוודא כי רגלי העריסה צמודות למסגרת מיטת המבוגר.  
פתח את נעילת הגלגלים בעת ההצמדה, סובב את הגלגלים במצב אנכי למיטת המבוגר ונעל את הגלגלים (a,b)

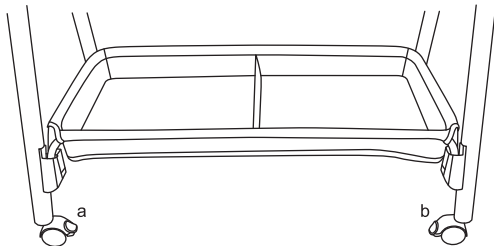

**אזהרה:** במידה והעריסה שימשה כמחוברת למיטת מבוגרים, לאחר הניתוק ממיטת המבוגרים חובה לוודא כי הדופן מורמת ובמצב נעול ויש לבדוק כי היא מאובטחת במקומה.

## הרכבת הגלגלים:

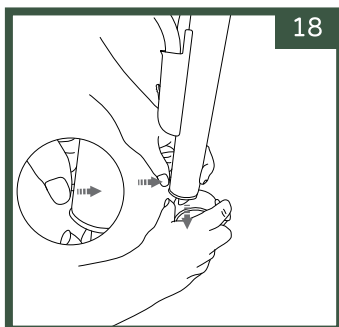

18  
הסרת הגלגלים: לחץ על הכפתור ומשוך את הגלגל כלפי חוץ.

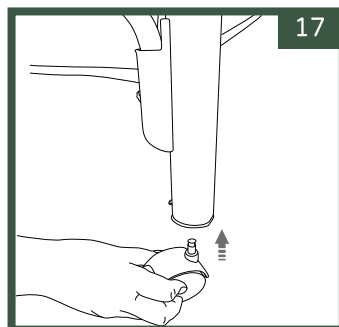

17  
חיבור הגלגלים: הכנס את הפין בגלגל לחרוץ הייעודי עד הישמע "קליק" הנעילה.

## השימוש בבלם:

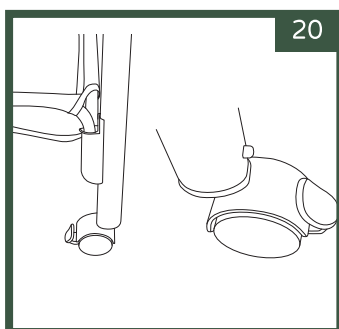

20  
כדי לשחרר את הגלגלים, הרם את לשוניות הבלמים.

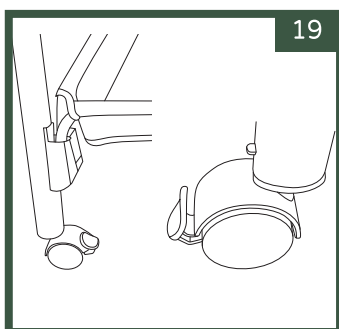

19  
כדי לנעול את גלגלי העריסה, לחץ כלפי מטה על לשוניות הבלמים בכל אחד מהגלגלים.

## השימוש בכילה נגד יתושים:

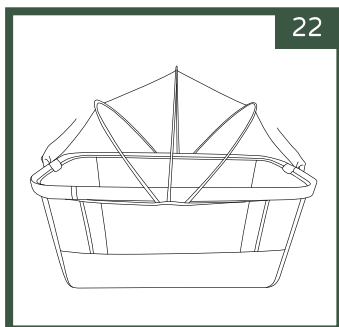

22  
הנח את הכילה על פני העריסה והדק באמצעות הרצועות האלסטיות.

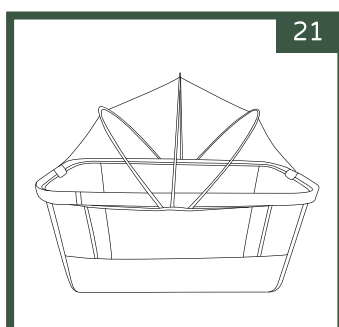

## ניקוי ואחזקה:

- מוצר זה דורש תחזוקה תקופתית
- פעולות ניקוי ותחזוקה חייבות להתבצע רק על ידי מבוגר
- ריפוד העריסה **לא** ניתן להסרה.
- את הריפוד ניתן לנגב באמצעות מטלית רכה ולחה בלבד.
- חשיפה ממושכת לאור שמש ישיר עלולה לגרום לדהיית הבד
- יש לנקות את חלקי הפלסטיק והמתכת עם מטלית לחה ורכה וחומר ניקוי עדין
- אין להשתמש בחומרי ניקוי שוחקים או ממיסים
- במידה והמוצר בא במגע עם מים, יבש את חלקי המתכת כדי למנוע היווצרות של חלודה
- יש לבדוק תקופתית את המוצר עבור חלקים שבורים, פגומים או חסרים, במידה ויש חלקים פגומים או חסרים אין להשתמש במוצר
- יש לוודא שכל החלקים הנעים נקיים מאבק, עפר וחול
- במידת הצורך, יש לנקות את החלקים הנעים בעזרת חומר סיכה יבש
- אחסן את המוצר במקום יבש, הרחק מחום ולחות והרחק מהישג ידם של ילדים

### כיסוי המזרן בלבד:

- את כיסוי המזרן ניתן לנקות באמצעות מטלית לחה, בעת הצורך ניתן להסיר אותו ולכבס אותו.
- שטיפה במכונה במים קרים תוכנית עדינה (40° מעלות)
- אין להלבין
- אין לייבש במייבש
- אין לגהץ
- אין להשתמש בניקוי יבש
- יש לבדוק היטב את הבד לאחר כל שטיפה



אין לנקות  
בניקוי יבש



אין לגהץ



אין לייבש במייבש



אין להלבין



כביסה במכונה  
40°C עד

