

 **SPORT LINE**

הוראות שימוש וטיפול לעגלת תינוק רב תכליתית.  
חשוב! יש לקרוא בקפידה ולשמור לשימוש עתידי.

## CIELO XL

עגלה לשימוש מגיל הלידה ועד משקל של 22 ק"ג  
או עד גיל 4 שנים, המוקדם מביניהם

★ ★ ★ ★ ★ ★ ★ ★  
EN1888-1:2018+A1:2022  
EN1888-2:2018+A1:2022  
★ ★ ★ ★ ★ ★ ★ ★

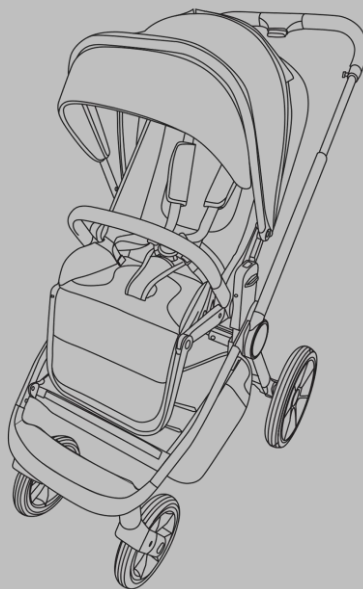
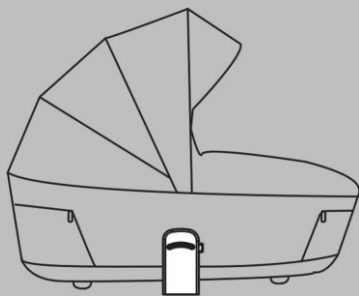

מקסימום 9 ק"ג



מקסימום 22 ק"ג

דגם המוצר נבדק ומאושר על ידי מכון התקנים  
כמתאים לת"י 1888 חלק 1 & 2  
הערה! האישור אינו מעיד על בדיקת כל יחידת מוצר

[www.sport-line.co.il](http://www.sport-line.co.il)

# אזהרות!

## חשוב! יש לקרוא בקפידה ולשמור לשימוש עתידי.

- אין להשאיר את הילד ללא השגחה.
- יש לוודא שכל התקני הנעילה במצב נעול לפני השימוש.
- למניעת פציעה יש להרחיק את הילד בעת פתיחה או קיפול של העגלה.
- אין לאפשר לילד לשחק במוצר זה.
- יש להשתמש ברתמה ברגע שהילד יכול לשבת ללא עזרה.
- יש לבדוק שהתקני החיבור של מרכב השכיבה או של מרכב הישיבה או של המושב לרכב מותקנים כהלכה לפני השימוש.
- מוצר זה אינו מתאים לריצה או להחלקה.
- יש להשתמש תמיד במערכת הריסון.
- העגלה מיועדת לילד מגיל הלידה ועד משקל 22 ק"ג או עד גיל 4 שנים, המוקדם מביניהם.
- לפני השימוש יש לוודא שכל חלק מורכב במקום הנכון ומחובר היטב.
- לפני השימוש בעגלה יש לוודא שכל מנגנוני הנעילה מאובטחים כהלכה.
- אין לאפשר לילדים לשחק במוצר זה. אין לאפשר לילד לטפס על העגלה או לעמוד על המושב.
- המשקל המרבי המותר עבור סל האחסון הוא 3 ק"ג.
- חריגה מהמשקלים המקסימליים הינה מסוכנת ועלולה לפגוע ביציבות העגלה. כל מטען המחובר לידיית או/וגם לחלק האחורי של משענת הגב או/וגם לצדי העגלה יכול להשפיע על יציבות העגלה.
- יש להשתמש רק בחלקי חילוף ואביזרים נלווים שאושרו ע"י היצרן.
- עגלה זו מיועדת לילד אחד.
- אין להניח או לתלות חבילות, תיקים או ציוד אחר על הידיות או על הגגון. הדבר עלול להוביל לנפילה של העגלה או קריסה של הגגון.
- יש להקפיד להשתמש בבלמים בכל עצירה, בכל הוצאה או הכנסה של הילד.

- יש להשתמש ברתמת הבטיחות בצורה נכונה. יש להשתמש תמיד ברתמת המפשעה יחד עם חגורת המותניים.
- המלצה לשימוש כשגב המושב בתנוחת השכיבה המרבית עבור ילודים.
- אין להרים את משענת הגב למצב ישיבה כאשר הילד בעגלה הוא תינוק שנולד ועד גיל 6 חודשים.
- יש להרחיק את העגלה ממקורות חום ואש.
- עגלה זו אינה מהווה תחליף לעריסה או מיטה. אם הילד צריך לישון, יש להשכיבו בעריסה או במיטה.
- אין לרדת או לעלות עם העגלה במדרגות.

### **כדי למנוע סכנה של פציעה לילדכם, הקפידו על ביצוע הבדיקות ופעולות התחזוקה התקופתיות הנדרשות.**

- בעת פתיחת העגלה, יש לוודא שתפס הנעילה מאובטח היטב.
- במהלך הרכבת העגלה יש להקפיד על התקנה נכונה ומאובטחת של כל החלקים.
- אם אחד מחלקי העגלה נתקע במהלך הקיפול והפתיחה, יש לאתר את הגורם לבעיה על פי ההוראות, בזהירות ומבלי להפעיל כוח, כדי למנוע נזק לעגלה.

## אזהרות בנוגע לסל השכיבה

- סל השכיבה לשימוש מגיל הלידה ועד 9 ק"ג.
- סל שכיבה זה מתאים לילד שאינו יכול לשבת בכוחות עצמו, ושאינו יכול להתרומם על ידיו וברכיו, משקל מרבי לילד 9 ק"ג. דרישה זו אינה חלה על מוצרים העומדים בתקן ECE 44/R129 ו-FMVSS213.
- אין להוסיף מזרן נוסף לסל השכיבה.
- המלצה לשימוש כשגב המושב בתנוחת השכיבה המרבית עבור יילודים.
- השתמשו על גבי משטח יציב, אופקי ויבש בלבד.
- אל תאפשרו לילדים אחרים לשחק ללא השגחה בסמוך לסל השכיבה.
- אין להשתמש במוצר אם חלק כלשהו של סל השכיבה שבור, קרוע או חסר.
- לעולם אל תשאירו את ילדכם ללא השגחה.
- היו מודעים לסיכונים הכרוכים באש גלויה ומקורות חום אחרים כגון תנורי חימום חשמליים, להבות כירה וכו', ובמיוחד אם הם נמצאים בסביבה הקרובה לסל השכיבה.
- אנא בדקו על בסיס קבוע את ידית הנשיאה ואת הבסיס, כולל כל הרגליות לאיתור בלאי ונזקים מסוג כלשהו.
- לעולם אל תשתמשו בסל השכיבה על גבי מעמד.
- וודאו שראש הילד לעולם אינו בגובה נמוך יותר מהגוף כאשר הוא מונח בתוך סל השכיבה.
- לפני הרמה או הובלת סל השכיבה, וודאו שידית הנשיאה נמצאת במצב אנכי ומקובעת כנדרש משני הצדדים.

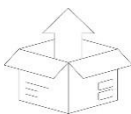

## חלקי העגלה

במארז הקרטון של העגלה יש את החלקים הבאים:

סל שכיבה

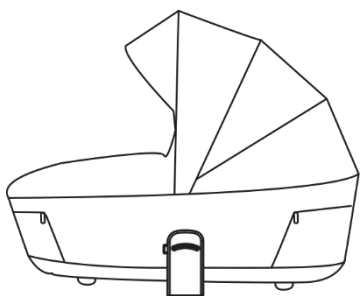

מושב טיול + גגון

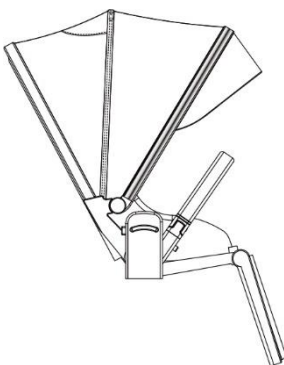

שלדה

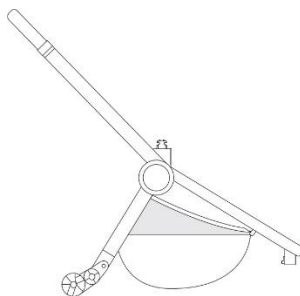

עלון הוראות שימוש וטיפול,  
אחריות



פגוש למושב הטיול



גלגל קדמי

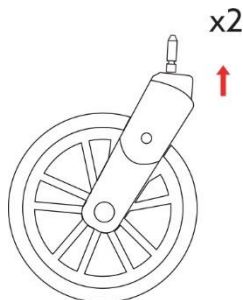

מתאם למושב הבטיחות  
ימין + שמאל



גלגל אחורי

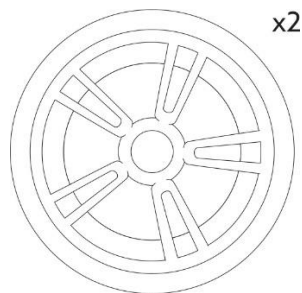

# הרכבת העגלה

1-2. פתיחת העגלה – הרימו את הידית למעלה, כאשר העגלה נפתחת כפי שמוצג באיור 2 נשמע צליל "נקישה" משני צידי העגלה, אנא וודאו שהעגלה נעולה במצב בטיחותי לפני השימוש בה.

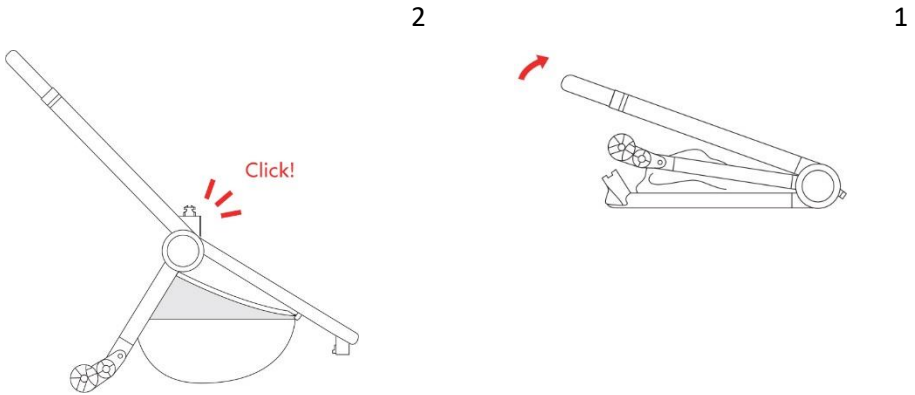

3. הרכבת הגלגלים האחוריים – קחו גלגל אחורי, החדירו את הציור האחורי לתוך חור הפלסטיק כפי שמוצג באיור 3, עד שהוא ננעל, התקינו את הצד השני של הגלגל האחורי באותו אופן.

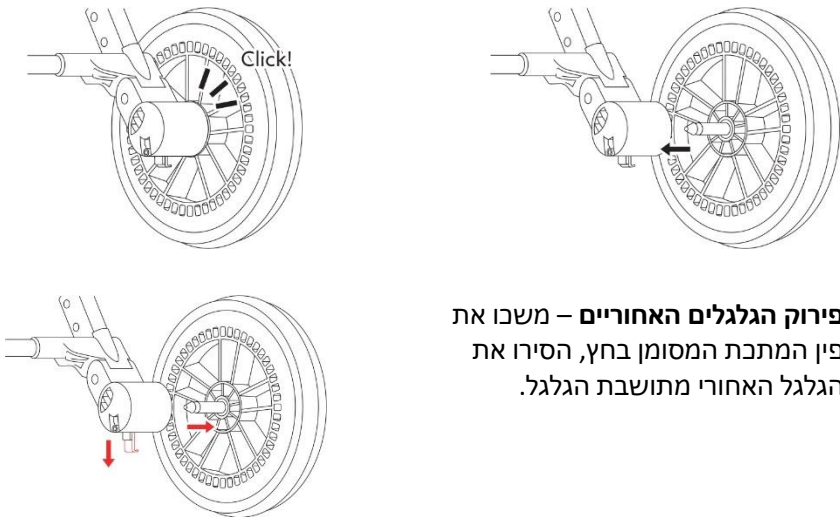

4. פירוק הגלגלים האחוריים – משכו את פין המתכת המסומן בחץ, הסירו את הגלגל האחורי מתושבת הגלגל.

5. **הרכבת הגלגלים הקדמיים** – קחו גלגל קדמי, הכניסו את הציר הקדמי לתוך הפתח בתושבת הגלגל כמו באיור, עד נעילתו, ואז הרכיבו את הגלגל הקדמי השני באותו אופן.

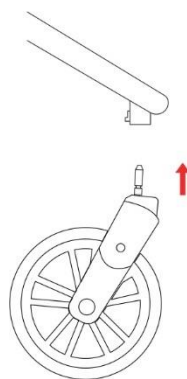
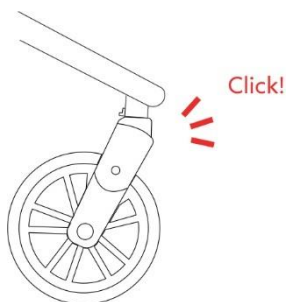

6. **פירוק הגלגלים הקדמיים** – לחצו את פין המתכת המסומן בחץ ובו בזמן שלפו את הגלגל הקדמי.
7. **סיבוב מלא 360° של הגלגלים הקדמיים** – הרימו את כפתור הפלסטיק שעל הגלגל הקדמי כדי לנעול אותו כך שלא יסתובב סיבוב מלא. כדי לשחרר אותו לחצו על כפתור הפלסטיק כלפי מטה.

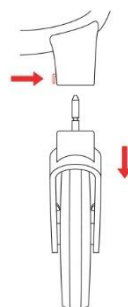
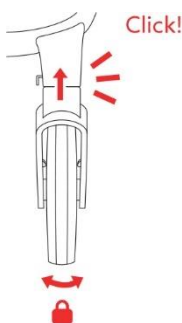

8. **עצירת העגלה** – כדי לעצור את העגלה דרכו על דוושת הבלם. לשחרור הבלם הרימו את הדוושה. **אזהרה!** יש לנעול תמיד את הבלם כאשר מניחים או מוציאים את הילד מהעגלה.

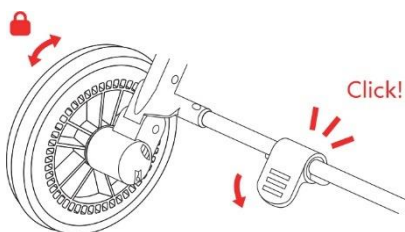

9. **הרכבת סל השכיבה** – כדי לפתוח את גוף סל השכיבה יש להסיר קודם את כיסוי הרגליים והמזרן.



10. לאחר מכן פתחו את מותחני המתכת שנמצאים בחלקו הפנימי של סל השכיבה בכיוון החיצים, עד שהם ננעלים בתפס הייעודי שלהם, בתחתית סל השכיבה.

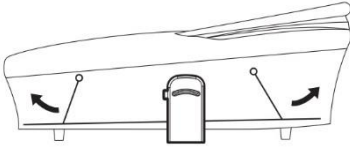

11. את הגגון של סל השכיבה ניתן להתאים לכמה דרגות שונות. כדי לכוונן את הגגון, לחצו בו זמנית על הלחצנים הממוקמים בבסיס ידית הנשיאה והתאימו לדרגה הרצויה.

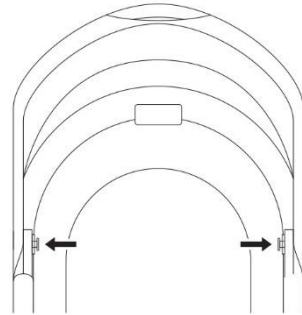

12. התאימו את ידית הנשיאה לדרגה הרצויה. הקשת החיצונית של סל השכיבה משמשת גם לידית נשיאה, ובמצב זה היא צריכה להיות בזווית 90 מעלות.

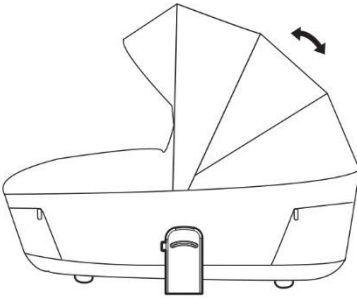

13. **פתיחת גגון ההצללה** – יש לפתוח את הרוכסן במרכז הגגון עד הסוף, ובמצב זה ניתן לפתוח את הגגון לפתיחה נוספת להצללה מלאה.

**אזהרה! במצב זה אין לשאת את סל השכיבה – חייבים להחזיר לזווית 90 מעלות.**

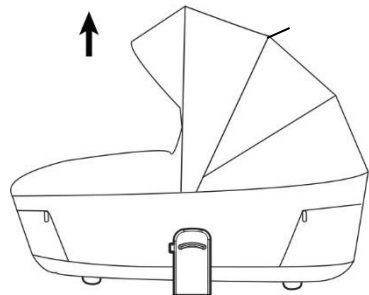
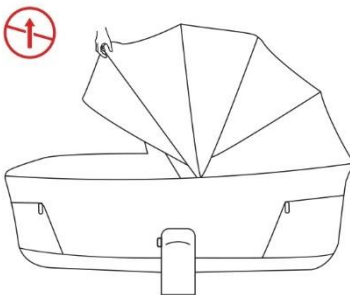



14. הרכבת סל השכיבה על שלדת העגלה. הניחו את בסיס סל השכיבה במקביל לתושבת המקובעת של המסגרת.



16. לכוננון גובה סל השכיבה לחצו על כפתור הכונון.

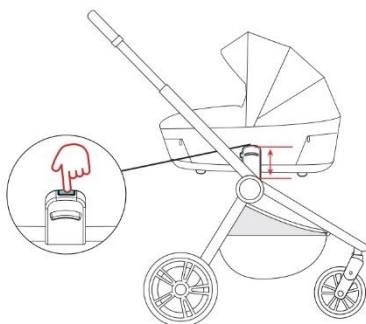
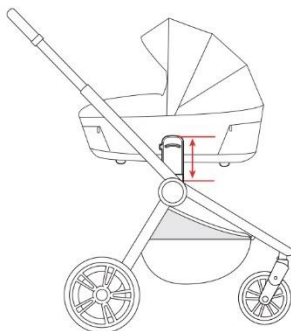
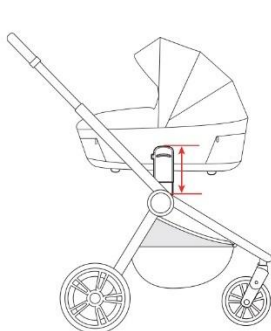

17. הסרת סל השכיבה – לחצו את כפתור השחרור המהיר כפי שמוצג.



# שימוש בטיולון

1. הרכבת המושב הדו כיווני – יש להניח את מושב הטיול על התושבות הקבועות של המסגרת כאשר פני התינוק כלפי הדרך. יש לוודא שנשמע צליל נקישה משני צידי המושב, שמוודא שהמושב נעול במצב בטיחותי. ניתן להרכיב את המושב כאשר פני התינוק כלפי ההורה.
2. פתיחה וקיפול של הגגון – האריכו או קפלו את הגגון.

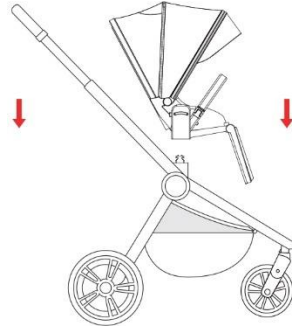

- 3-7. קיפול העגלה – כאשר המושב מותקן עם גבו בכיוון האם, הקטינו את הידית הטלסקופית למצב הקצר ביותר, קפלו את המושב לעבר הידית כמוצג באיור 3, כעת לחצו והחזיקו את הכפתור לחוץ בכיוון החץ במצב לא משוחרר כפי שמוצג באיור 4, הרימו בזמנית את ידית הנשיאה פנימה בכיוון החץ כפי שמוצג באיור 6 ולבסוף שחררו את הכפתור כדי לקפל את העגלה כפי שמוצג באיור 7.
- כאשר המושב מורכב בכיוון האם, קצרו את הידית הטלסקופית למצב הקצר ביותר כפי שמוצג באיור 4, קפלו את משענת הגב לכיוון הידית כמוצג באיור 4, ולאחר מכן לחצו והחזיקו את הכפתור לחוץ בכיוון החץ כמוצג באיור 5 במצב לא משוחרר, ובו בזמן הרימו את ידית הנשיאה בכיוון החץ כמוצג באיור 6, לבסוף שחררו את הכפתור כדי לקפל את העגלה כפי שמוצג באיור 7.
- אזהרה: לפני הקיפול, אנא הקפידו לקצר את הידית הטלסקופית למצב הקצר ביותר על לוודא שהיא לא נוגעת ברצפה.

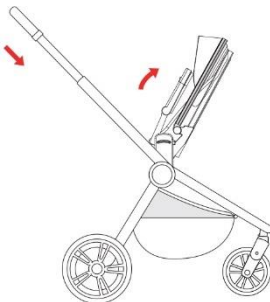

4



3

7

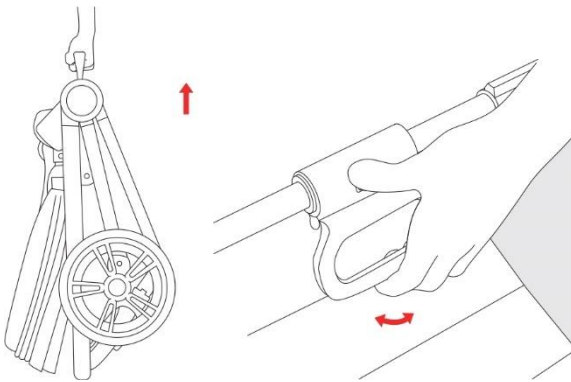

6

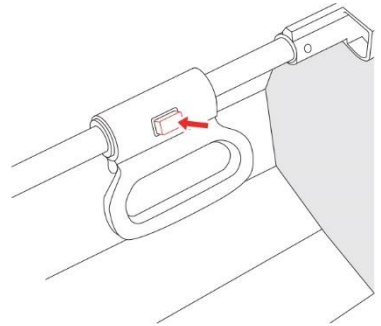

5

8. התאמת משענת הגב – משכו את המנוף כדי לכוון את משענת הגב מעלה ומטה למיקום הרצוי כפי שמוצג.

9. התאמת גובה הגגון – הרימו את המנוף כלפי מעלה להגבהת הגגון, לחיצה כלפי מטה להנמכת הגגון. יש 3 מצבי גובה.

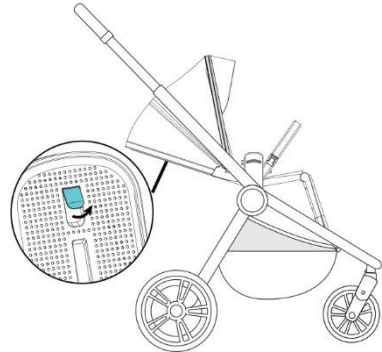
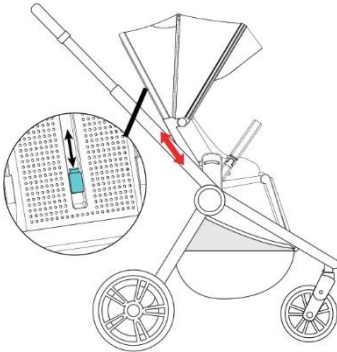

10. התאמת משענת הרגליים – לחצו את הכפתור בכיוון החץ כמוצג באיור כדי לכוון את משענת הרגליים במצב 3.

11. ידית אחיזה טלסקופית – לחצו על הלחצן במרכז הידית ובחרו בגובה הרצוי.

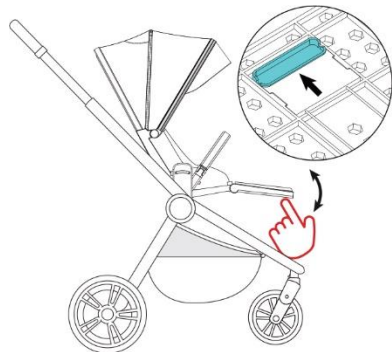
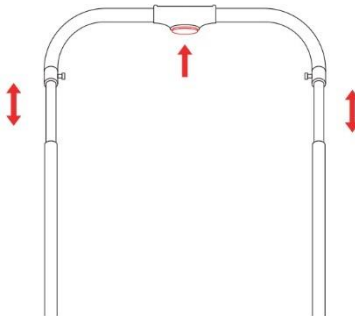

12. הרכבה/פירוק של הפגוש הקדמי – הכניסו אותו בשני צידי המושב.  
 הערה: הקפידו לנעול את הפגוש במקומו עד שנשמע צליל "נקישה". להסרת הפגוש לחצו את הכפתור בכיוון החץ כמוצג באיור. ניתן להסיר רק צד אחד לנוחות הכניסה וההוצאה של הילד.

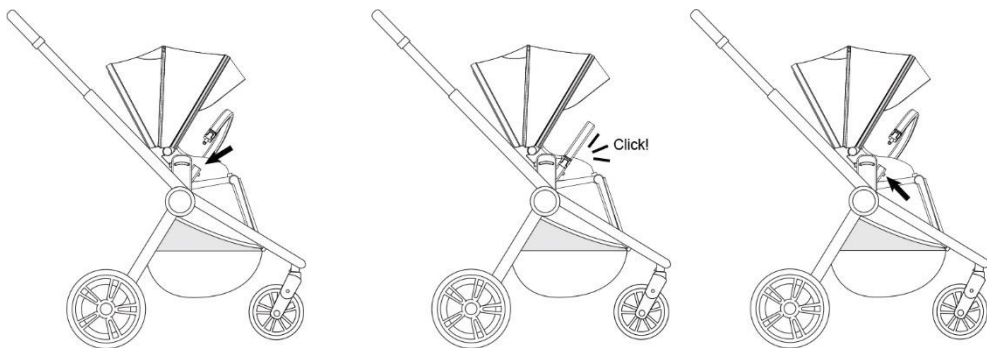

13. כוונן המושב – לחצו את כפתור הכוונן לכוונן גובה המושב כרצונכם.

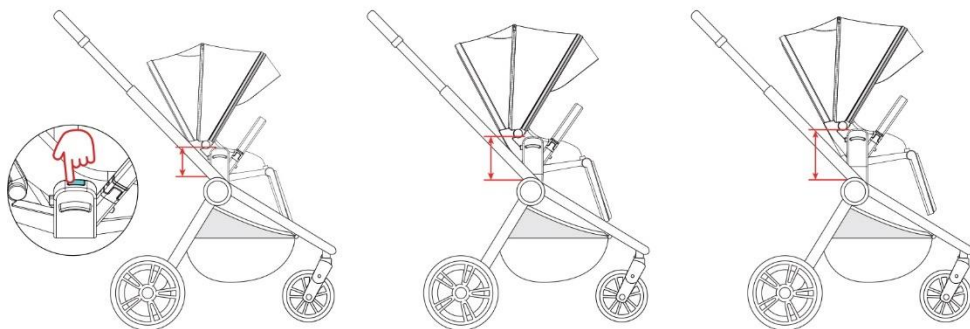

14. פירוק המושב – לחצו את פין השחרור תוך הרמת המושב כלפי מעלה כפי שמוצג.

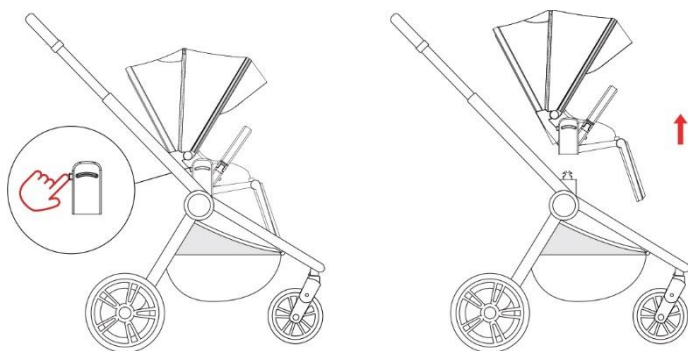

15. שימוש באבזם הבטיחות – הרכיבו את אבזם הבטיחות כפי שמוצג בכיוון החץ. לשחרור כפתור הבטיחות לחצו את הלחצן האמצעי.

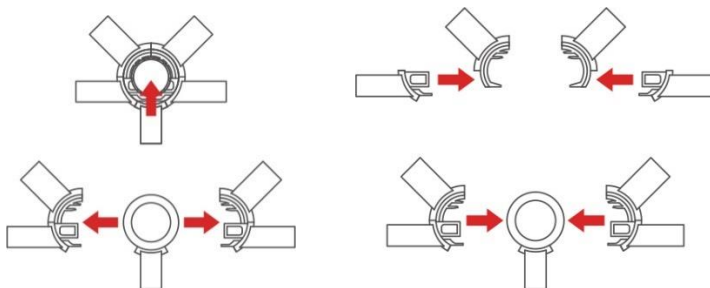

16. שחרור רתמת הבטיחות.

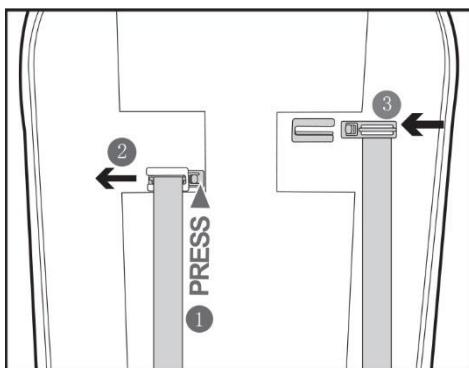

17. כוונן אורך רצועות חגורת הבטיחות – כדי

לכוונן את אורך חגורות הבטיחות יש למשוך את הטבעת של האבזם כלפי מטה לילד שקטן מגיל 6 חודשים או למשוך את האבזם כלפי מעלה לילד מעל גיל 6 חודשים.

את רצועות המותן גם יש למשוך את הטבעת ימינה או שמאלה כדי להצר או להרחיב את גודל החגורה.

כדי לשחרר את החגורה מגב משענת הגב יש ללחוץ לצד את האבזם בקצה הרצועה כדי לשחרר את הרצועה, יש להחזיר את האבזם ולוודא שהוא נעול היטב.

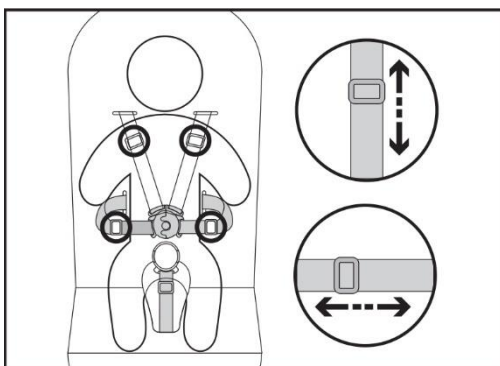

18. הרכבה/הסרה של מושב הבטיחות לרכב לגילאי 0+ (אופציונלי).  
**הערה!** נעלו את בלם הבטיחות לפני הרכבת המושב לרכב.  
 הסירו את המושב טיול עם הפגוש מהמסגרת.

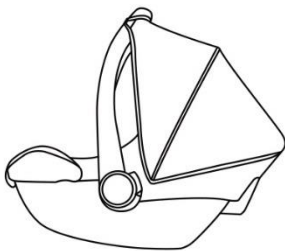

א. חברו את המתאם למושב הבטיחות משני צידי השלדה.

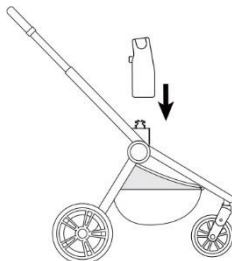

ב. הניחו מעל המתאמים את המושב כלפי מטה עד שמיעת נקישה.

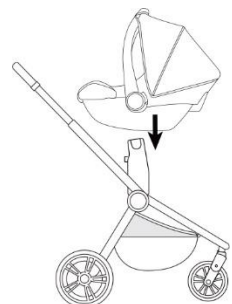

ד. הסירו את המתאם מהמושב, לחצו את הלחצן בקצוות העליונים של המושב, משכו את המתאם כלפי מטה להסרת המתאם. **הערה!** נעלו את בלם הבטיחות לפני הסרת המושב,

ג. יש לשנות את ידית הנשיאה של המושב לזווית נשיאה 90 מעלות. לחצו על לחצני שחרור המושב ובו זמנית הרימו את המושב כלפי מעלה.

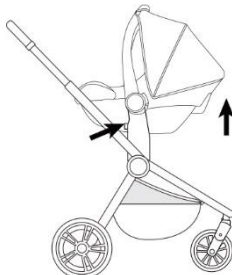
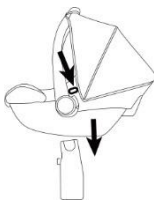

## טיפול יומי וניקוי

- יש לשמור על מרכיבי העגלה נקיים. יש להסיר לכלוך על המסגרת בעזרת ספוג לח ולאחר מכן לנגב במטלית כותנה יבשה. אין להשתמש בחומרים קוסטיים, או חומרי ניקוי קשים לניקוי מכיוון שהדברים עלולים להזיק לחלקי העגלה (שינוי צבע, שריטות וכו'). במקרה של לכלוך על שלדת העגלה, יש להסיר אותו בעזרת ספוג לח, ולהוסיף חומר ניקוי עדין. יש להימנע מהרטבת מושב הטיולן וסל השכיבה.
- כדי למנוע כתמים שעלולים להתרחש לאחר גשמים, למשל, יש להגן על העגלה על ידי שימוש בכיסוי גשם לכל העגלה. מומלץ להגן על העגלה מפני השפעות אור שמש חזק. היצרן אינו יכול לקחת אחריות על הידרדרות בכיסוי העגלה, הנובעת מאי מילוי המלצות אלה.
- ניתן לשטוף את הריפוד של הטיולן בלבד בכביסה במים קרים עם חומר ניקוי עדין, ייבוש בפריסה. אין לייבש במייבש, אין להגץ ואין להלבין. את הגגון יש לנגב בעזרת מטלית לחה.
- את מסגרת העגלה יש לנגב עם מטלית לחה, ומיד לייבש.
- את הריפוד הפנימי של סל השכיבה ניתן להסיר לכביסה במים קרים וחומר ניקוי עדין. את הריפוד החיצוני והגגון ניתן לנקות רק במטלית לחה.
- את גלגלי העגלה מומלץ מדי תקופה להסיר ולנקות את צירי העגלה, מאבק, שערות וכו'.
- אין לאחסן את העגלה במקומות עם לחות גבוהה או טמפרטורות קיצוניות למשך זמן ארוך.
- יש לוודא לעתים שכל הברגים והאומים מהזדקים היטב, ובמידת הצורך לחזק ברגים רופפים.
- לפני השימוש יש לוודא שכל החלקים תקינים ושאר חלקים חסרים.
- יש לוודא שכל מנגנוני העגלה פועלים כנדרש. במקרה של תקלה יש להפסיק את השימוש בעגלה באופן מיידי ולפנות לחנות שבה רכשתם את העגלה לצורך שירות.
- אם התפסים, מנגנוני התיאום או הגלגלים אינם נעים בצורה חלקה, ניתן לשמן באמצעות חומר שימון מתאים (כגון תרסיס סיליקון או WD40). יש להימנע משימון יתר מכיוון שהדבר עלול לגרום להצטברות לכלוך. יש להימנע משימון האזורים שהילד יכול לגעת בהם באמצעות הפה או היד.

## הסרת הריפוד של הטיולן

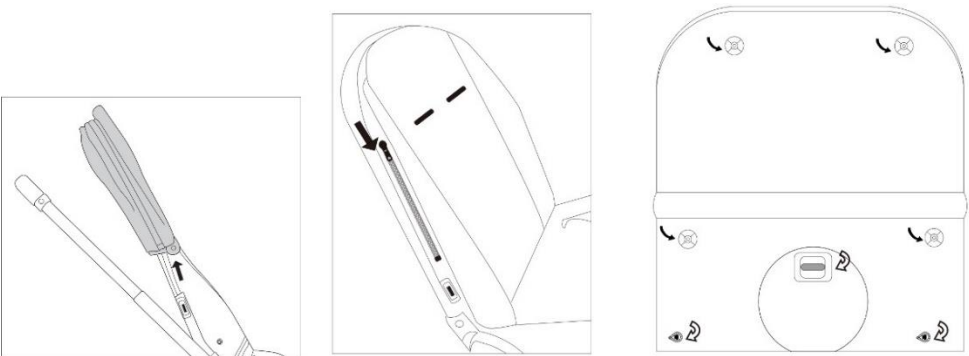

1. משכו את הגגון מהבסיס; 2. פתחו את הרוכסנים משני צידי ריפוד המושב.
3. הסירו את רצועת הכתף ואת החגורה מהחור; 4. הרימו את משענת הרגל והסירו את כל המחברים. ההרכבה תתבצע בדרך הפוכה.

## שימו לב

התרשימים במדריך זה משמשים להמחשת הפעולות השונות ומבנה המוצר. במקרה של הבדלים בין התרשימים והמצב בפועל, יש להתאים את הפעולות למוצר האמיתי. כחלק ממאמצי שיפור האיכות, אנחנו עשויים לבצע מדי פעם שינויים במבנה ובמראה של המוצר ללא הודעה מוקדמת.

## אחריות

חברת אי.גי.אס.טי ישראל מודה לכם שבחרתם ליהנות מעוד מוצר מובחר, ועושה כל שביכולתה כדי שתקבלו את המוצרים הבטיחותיים והאיכותיים ביותר לתינוק ולכם. מוצר זה עבר תכנון ופיקוח קפדני וצמוד, כדי להבטיח את הבטיחות והנוחות המקסימלית לכם ולילדכם. יחד עם המונים רבים ברחבי העולם, גם לכם מובטח עכשיו הסטנדרט הגבוה ביותר שיאפשר לכם ליהנות עם ילדכם בכל מקום. כדי שתוכלו ליהנות לאורך זמן מפעולתו התקינה של המוצר, נא הקפידו על תפעול המוצר עפ"י הוראות היצרן.

## תוקף האחריות:

- א. תעודת האחריות הזו ניתנת לכם בביטחון לאחריות מלאה לפעולתו התקינה של המוצר בהתאם לכתב האחריות ובצירוף חשבונית הקנייה.
- ב. תוקף האחריות והשירות הינו למשך שנה אחת מיום הקנייה, לתקלות מפגם יצרן בלבד. שירות יינתן עבור תיקון מכני של שלד המוצר. לאחר שנה השירות יינתן תמורת מחיר עבור חלקי חילוף בלבד.
- ג. נזקים הנובעים משימוש בלתי נכון או בלתי סביר לפי דעתו של טכנאי השירות אינם במסגרת האחריות.
- ד. האחריות אינה כוללת שברים, התעקמות חלקים, ריפוד או פלסטיק, מכל סיבה שהיא.

**דגם המוצר נבדק ומאושר על ידי מכון התקנים כמתאים לתקן ישראלי 1888 חלק 1 ו-2.**  
**הערה: האישור אינו מעיד על בדיקת כל יחידות המוצר.**

מוצר זה עומד בתקן EN 1888-2:2018+A1:2022, EN 1888-1:2018+A1:2022

שם הקונה: \_\_\_\_\_ תאריך: \_\_\_\_\_

חתימה וחותמת החנות: \_\_\_\_\_

היצרן: JINHUA LANBO BABY ארץ יצור: סין

דגם: CIELO XL E70

היבואן:

אי גי אס טי ישראל בע"מ ח.פ. 514139591

האופה 13, קדימה 09-7432182

www.sport-line.co.il