



כיסא בטיחות אצ3 Fit

הוראות שימוש וטיפול



משווק ע"י **דורון**

היצרן: Chicco Artsana S.P.A, סין.

שם דגם יצרן: אצ3 Fit

היבואן: דורון יבוא ויצוא בע"מ, א.ת. ג'וליס

ח.פ. 511345241 טל': 04-9966333 www.davron.co.il

חשוב: שמרו לשימוש עתידי קראו בקפידה!

יש לקרוא בעיון את ההוראות שלהלן לפני השימוש,
ולשמור עליהן לצורך התייחסות בעתיד.
אי קיום הוראות אלה עלול לסכן את הילד.

אזהרה: כיסא בטיחות זה מיועד לילדים מגיל לידה עד גיל 10.

ממשקל 2.3 ק"ג עד 45.3 ק"ג ועד גובה 147 ס"מ.

מ- 2.3 ק"ג ועד 18 ק"ג - התקנה נגד כיוון הנסיעה

מ- 12 ק"ג ועד 29.5 ק"ג - התקנה עם כיוון הנסיעה

מ- 18 ק"ג ועד 45.3 ק"ג - התקנה במצב בוסטר

אזהרה: אין להשאיר את הילד ללא השגחה.

אזהרה: יש לסלק את כל אריזות הניילון על מנת למנוע חנק.

אזהרה: אין להשאיר את הילד ללא השגחה.

אזהרה: יש לחגור את הילד בכל עת.

אזהרה: אין להניח את כיסא הבטיחות במושב רכב עם כרית אויר

פעילה.

אזהרה: המושב האחורי הוא המומלץ ביותר להנחת מושב

הבטיחות וביחוד המושב האמצעי מאחור (אם הוא כולל

3 נקודות חגירה).

אזהרה: אין להכניס אצבעות לתוך המנגנונים בכיסא הבטיחות.

אזהרה: יש לוודא כי המבוגר המשתמש בכיסא הבטיחות קרא היטב

ומבין את הוראות השימוש.

אזהרה: אין להשתמש במושב בטיחות זה מחוץ לרכב.

אזהרה: לפני ההתקנה יש לבדוק גם במדריך הרכב שברשותך

לגבי התקנה נכונה ובטוחה.

אזהרה: יש לבדוק תמיד כי האבזם סגור היטב. אם האבזם נפתח,

הדבר עלול לגרום לפציעה חמורה או מוות.

אזהרה: יש לוודא שרצועות הבטיחות מהודקות על גופו של הילד. רצועות בטיחות רופפות עלולות לגרום לילד להיזרק מהכיסא בעצירה פתאומית או בתאונה וכתוצאה מכך לפציעה חמורה או מוות.

אזהרה: יש לוודא שרצועות הבטיחות מהודקות על גופו של הילד, אך לא לוחצות עליו. יש לוודא שהרצועות אינן מסובבות או מפותלות.

אזהרה: אין להניח כריות, שמיכות וכדומה בכיסא הבטיחות. על מנת לשמור על חום גופו של הילד, ניתן להניח שמיכה מעל לרצועות הבטיחות. רצועת הבטיחות לא תהיה יעילה אם היא תחגר מעל מעיל או בגד עבה, או שמיכה.

אזהרה: לעולם אין להשאיר את הילד ללא השגחה ברכב.
אזהרה: אין לאפשר לילדים לשחק ברצועת הבטיחות או בקרבת כיסא הבטיחות.

אזהרה: בעת התקנת המושב במצב עם כיוון הנסיעה באמצעות חגורת הבטיחות של הרכב, חגורת כתפיים-מותניים, יש לוודא תמיד שחגורת הרכב מנותבת ומאובטחת באמצעות נועל החגורה עם כיוון הנסיעה.

אזהרה: בעת שימוש במושב בטיחות במצב נגד כיוון הנסיעה, אין למקם אותו במושב רכב קדמי עם כרית אוויר, אלא אם כן ניתן לכבות את כרית האוויר. אם כרית האוויר מתנפחת, הדבר עלול לגרום לפציעה חמורה או למוות של ילדכם. עבור כלי רכב עם כריות אוויר צדדיות, יש לעיין במדריך הרכב שברשותך לקבלת מידע על התקנת מושב הבטיחות.

אזהרה: יש להתקין תמיד מושב בטיחות זה במושב האחורי במידת האפשר. עפ"י הסטטיסטיקה של התאונות, ילדים בטוחים יותר במושבים האחוריים של הרכב, מאשר אלה הקדמיים.

אזהרה: לעולם אין להשתמש במושב רכב הפונה לאחור, פונה לצדדים או מושב רכב מתקפל.

אזהרה: במצב בוסטר - חובה להשתמש תמיד בחגורת בטיחות בעלת 3 נקודות חגירה, חגורת כתפיים-מותניים.

אזהרה:

יש לאבטח תמיד את מושב הבטיחות באמצעות מערכת הלאטש'ים, אם קיימת, או באמצעות חגורת הבטיחות של הרכב. לשימוש נכון/מגבלות משקל הילד בעת התקנה עם לאטש'ים יש לעיין בעמוד 5.

אזהרה:

סכנת חנק! רצועות משוחררות עלולות לגרום לחנק. לעולם אין להשאיר ילד במושב בטיחות עם רצועות רופפות או לא סגורות.

אזהרה:

בעת התקנת מושב הבטיחות, יש לבדוק את מחוון ההתקנה עם הבועה ולוודא כי מצב ההטייה של הכיסא מתאים כדי למנוע פליטה או קשיי נשימה.

אזהרה:

במצב התקנה עם כיוון הנסיעה יש להשתמש תמיד ברצועת עיגון העליונה אם קיים וו עגינה במושב הרכב. לעולם אין להשתמש ברצועת עיגון עליונה כאשר כיסא הבטיחות מותקן במצב נגד כיוון הנסיעה.

אזהרה:

לעולם אין להשתמש במושב רכב בו לא ניתן לאבטח היטב את מושב הבטיחות במצב כיסא בטיחות עם רצועות הכיסא. מושב בטיחות המותקן באופן רופף לא יגן על ילדכם במקרה של תאונה.

אזהרה:

וודא שכיסא הבטיחות מעוגן למושב הרכב גם אם הילד לא יושב בכיסא. כיסא לא מעוגן עלול להיזרק ולפצוע את הנוסעים במקרה של פנייה חדה, עצירה פתאומית או תאונה.

אזהרה:

אין להתקין את מושב בטיחות זה באמצעות חגורת בטיחות מתנפחת. האינטראקציה של החלק המתנפח של חגורת הרכב עם מושב הבטיחות הזה עלולה לגרום לפגיעה חמורה או למוות. במצב כזה יש להתקין באמצעות לאטש'ים או לבחור מושב רכב אחר העונה על הדרישות. עיין במדריך הרכב שלך עבור הוראות שימוש להתקנה במצב בוסטר.

אזהרה:

אין להשתמש בכיסא הבטיחות במידה ורצועות הבטיחות או רצועות הלאטש'ים לא תקינות, קרועות או חסרות.

אזהרה:

אין להשתמש בכיסא הבטיחות ללא הריפוד ואין להחליפו בריפוד שלא אושר על ידי היצרן או המפיץ.

אזהרה: אין להשתמש בכיסא לאחר שפג תוקפו – 10 שנים מתאריך הייצור המצוין על התווית בתחתית הכיסא "אין להשתמש לאחר..." ("Do Not Use After...")

אזהרה: אין להוסיף אביזרים או חלקי חילוף לכיסא הבטיחות, שלא אושרו על ידי היצרן, פעולה זו תבטל את האחריות של מושב בטיחות זה.

אזהרה: חובה להחליף את כיסא הבטיחות בכיסא חדש במידה והרכב היה מעורב בתאונה מכל סוג שהיא, גם אם אינך יכול לראות נזק גלוי. מושב בטיחות פגום עלול לא להגן על ילדך בעת תאונה עתידית.

אזהרה: אין לערוך בכיסא הבטיחות שינויים שלא אושרו על ידי היצרן או היבואן.

אזהרה: לעולם אין להסיר את רצועות הבטיחות מהכיסא. יש להשתמש בהן רק לפי ההוראות המופיעות במדריך זה.

אזהרה: אין להשתמש בכיסא הבטיחות במידה ואחד מחלקיו פגום, שבור או חסר.

אזהרה: יש לוודא כי כל נוסעי הרכב חגורים כראוי לפני הנסיעה. נוסעים שאינם חגורים עלולים להיזרק ממקום למקום ולהיפצע קשה או לפצוע קשה נוסעים אחרים בעת פנייה חדה, עצירה פתאומית או התנגשות.

אזהרה: אין להשאיר חפצים רופפים ברכב. בזמן בלימה או תאונה חפצים אלה ישתחררו ויסקנו את נוסעי הרכב.

אזהרה: לאחר שהמושב נחשף לשמש, יש לוודא שחלקי הפלסטיק והמתכת לא חמים מדי, ורק אז להושיב את הילד.

מומלץ לכסות את כיסא הבטיחות כאשר אינו בשימוש. סכנת חנק! יש למנוע מילדים לשחק עם חגורת הבטיחות ברכב.

אזהרה: אין להניח דבר, כגון מגבת מגולגלת או כרית, מתחת למושב הבטיחות. בעת פנייה חדה, עצירה פתאומית או תאונה,

כיסא הבטיחות עלול להחליק ועלול לגרום לפציעה חמורה.

אזהרה: אין להשתמש בכיסא בטיחות יד שנייה ללא ידיעת השימוש שלו בעבר.

מדריך לכיסא הבטיחות:

כיסא הבטיחות מתאים לילדים מגיל לידה ועד גיל 10 שנים
משקל 2.3 ק"ג ועד 45.3 ק"ג | גובה מקסימלי 147 ס"מ.

יש לוודא כי הילד עומד בשתי דרישות המשקל והגובה הבאות:

- משקל בין 2.3 ל-45.3 ק"ג
- גובה 147 ס"מ או פחות

כרית גוף פנימית מתאימה לשימוש ממשקל 2.3 ק"ג עד למשקל 5 ק"ג.

יש להשתמש תמיד בתמיכת הצד במצב **נגד כיוון הנסיעה** ובמצב **עם כיוון הנסיעה**.
עבור ילד במשקל עד 18 ק"ג. מידע נוסף ראה בסעיף תמיכת צד - עמוד 13.

כרית גוף פנימית		תמיכת צד		נגד כיוון הנסיעה	
5 lbs 2.3 ק"ג	→ 11 lbs 5 ק"ג	26.5 lbs 12 ק"ג	40 lbs 18 ק"ג	→ 65 lbs 29.5 ק"ג	100 lbs 45.3 ק"ג
		תמיכת צד			
		עם כיוון הנסיעה			
				בוסטר	

אזהרה: עבור פגים ותינוקות במשקל נמוך יש להיוועץ ברופא לפני השימוש בכיסא בטיחות זה. תינוקות קטנים עלולים לסבול מקשיי נשימה או בעיות רפואיות אחרות כאשר הם במנח ישיבה.

מיקום כיסא הבטיחות ברכב:

בחלק מהרכבים אין מקומות ישיבה התואמים למושב בטיחות זה. במקרה של ספק, פנה ליצרן הרכב שברשותך כדי לקבל סיוע בנושא.

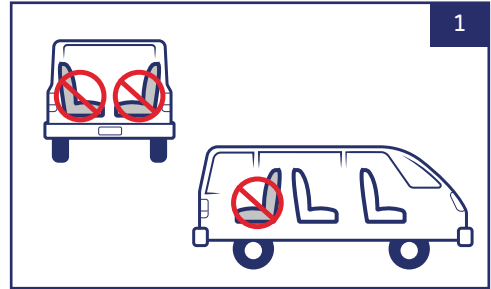
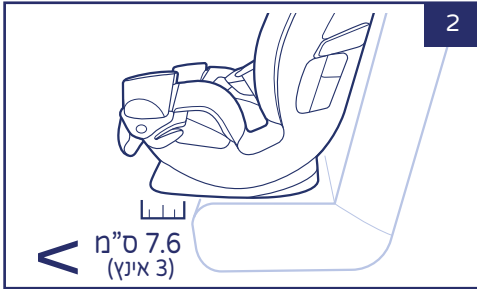

1. יש להתקין מושב בטיחות זה רק על מושב רכב הפונה עם כיוון הנסיעה.
2. יש לוודא שבסיס מושב הרכב אינו בולט מקצה מושב הרכב ביותר מ-7.6 ס"מ.
3. אין להתקין מושב בטיחות זה על גב מושב מקופל.
4. בעת שימוש במושב כבוסטר, יש להתקין אותו תמיד במושב רכב עם חגורת בטיחות בעלת 3 נקודות חגירה (חגורת כתפיים+ מותניים). לעולם אין להשתמש בחגורת מותניים בלבד.

אזהרה: אין להתקין מושב בטיחות זה במושב רכב קדמי עם כרית אוויר פעילה, אלא אם כן ניתן לכבות את כרית האוויר.



המושב האחורי הוא המקום הבטוח ביותר עבור ילדים בני 12 ומטה. קרא במדריך הרכב שברשותך לגבי התקנת התקני ריסון לילדים.

חגורות הבטיחות לרכב שונות מרכב לרכב. יש לבדוק במדריך הרכב שברשותך לגבי סוגי חגורות הבטיחות והשימוש בהן.

בהתקנה במצב כיסא בטיחות עם רצועות במצב **נגד כיוון הנסיעה** ובמצב **עם כיוון הנסיעה** אין להשתמש בסוגי חגורות רכב המפורטים כאן. במידה ומושב הרכב הנבחר מצויד באחד מסוגי חגורות הבטיחות הנ"ל, יש להתקין באמצעות לאטש'ים (אם מושב הרכב מצויד בהם) או לבחור מושב רכב אחר.



חגורת מותניים
ללא נעילה (ELR).



לעולם אין להשתמש
בחגורת בטיחות
המחוברת לדלת הרכב



לעולם אין להשתמש בחגורת
בטיחות עם 2 מחזירים
(כתפיים+ מותניים), (אלא אם כן
לחגורת המותניים יש "מצב נעילה").



חגורת בטיחות מתנפחת.



לעולם אין להשתמש
בחגורת בטיחות ניידת (אוטומטית)

בהתקנה במצב **בוסטר** אסור להשתמש בסוגים הבאים של חגורות הבטיחות ברכב. במידה ואחד מסוגי החגורות המפורטים להלן נמצא במושב הרכב שבחרת, חובה להעביר את כיסא הבטיחות למושב רכב אחר המתאים.



לעולם אין להשתמש
בחגורת בטיחות ניידת
(אוטומטית)



לעולם אין להשתמש
בחגורת מותניים בלבד,
מכל סוג.



לעולם אין להשתמש
בחגורת בטיחות
המחוברת לדלת הרכב

חגורות בטיחות לרכב משתנות מרכב לרכב. יש לעיין במדריך הרכב שברשותך לקבלת מידע מפורט לגבי חגורות הבטיחות.

אזהרה: מושב בטיחות זה מיועד לשימוש עם עוגנים תחתונים במרווח סטנדרטי של 28 ס"מ בלבד! יש לעיין במדריך הרכב שברשותך לקבלת מידע על מיקומי הלאטש'ים והתקנת מושב הבטיחות.

בארצות הברית הגדירו מערכת להתקנת כיסאות בטיחות בכלי רכב הנקראת לאטש. בחגירת הילד ע"י רצועות כיסא הבטיחות ניתן להשתמש במערכת הלאטשים על מנת לקבע את הכיסא לרכב במקום חגורות הבטיחות של הרכב. אין להשתמש בחגורות הבטיחות ובלאטש בו זמנית כאשר משתמשים בכיסא במצב כיסא בטיחות (חגירת הילד עם רצועות הכיסא). מערכת לאטש ברכב מורכבת מנקודת עיגון עליונה ושתי נקודות עגינה תחתונות. ברכבים בעלי מערכת לאטש, נקודות העגינה הנמוכות של הרכב עשויות להיות גלויים בקיפול המושב. במידה ואינן נראות ישנו סימון של אייקון בהתאם לתמונה או נקודת צבע (a).

בדוק במדריך הרכב עבור מיקומי עיגון הרצועות העליון של הרכב. ניתן לזהות אותם באמצעות אחד מסמלי העוגן (איור b או איור c).



איור a



איור b



איור c

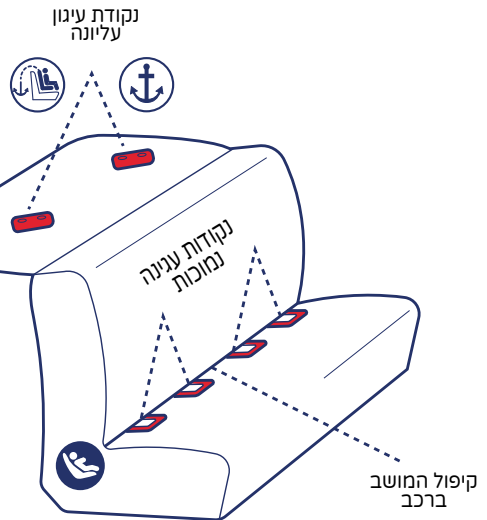

רצועות עיגון עליונה



אתר את נקודת העיגון העליונה ברכבך ע"י מציאת אייקון סימון הנקודה. המיקום יכול להשתנות מרכב לרכב. נקודת העיגון העליונה מונעת את תזוזת כיסא הבטיחות קדימה בזמן עצירת חירום ומייצבת את כיסא הבטיחות על מושב הרכב.

חלק ממיקומי נקודת העיגון האופייניים מוצגים בעמוד הבא.
 ש לעיין במדריך הרכב שלך לקבלת מיקומים מדויקים.

1. רצועת עיגון עליונה
2. מתאם רצועת עיגון עליונה
3. זו רצועות עיגון עליונה

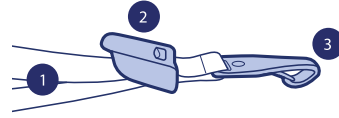

מיקומי ווי העגינה ברכב:

1. גג הרכב
2. מדף אחורי
3. קיר אחורי
4. רצפת הרכב
5. אחורי המושב הרכב

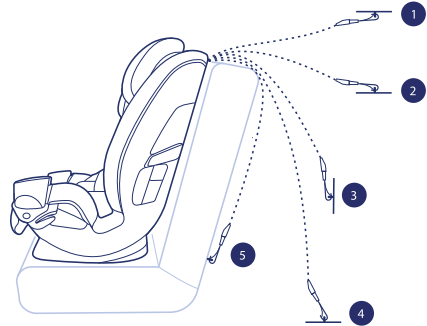

מבנה כיסא הבטיחות:

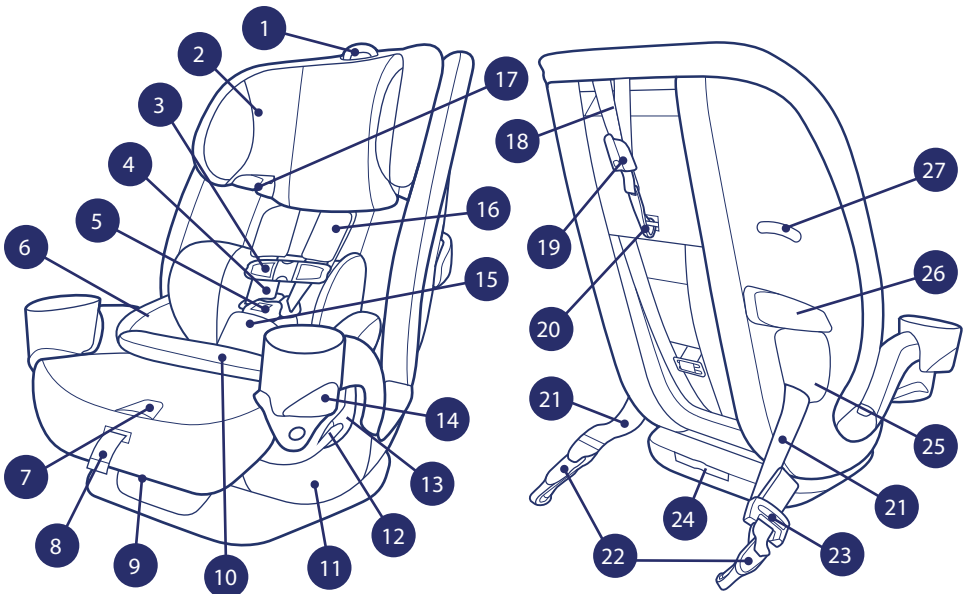

- | | |
|-------------------------------------|--------------------------------------|
| 15. רפידת רצועת מפשעה | 1. ידית כיוון משענת ראש |
| 16. רפידות כתפיים | 2. משענת ראש |
| 17. מעבר חגורת כתפיים | 3. אבזם חזה |
| 18. רצועת עיגון עליונה | 4. רצועות בטיחות |
| 19. מתאם רצועת עיגון עליונה | 5. אבזם |
| 20. וו רצועת עיגון עליונה | 6. תמיכת צד |
| 21. רצועות לאטש'ים | 7. כפתור שחרור רצועות |
| 22. מחברי לאטש'ים | 8. רצועת כיוון רצועות |
| 23. מתאם לאטש'ים | 9. ידית כיוון מצבים |
| 24. תא אחסון מדריך למשתמש | 10. כרית גוף פנימית (עד 5 ק"ג) |
| 25. מעבר חגורה במצב עם כיוון הנסיעה | 11. מחוון מצבי ישיבה |
| 26. נועל חגורה במצב עם כיוון הנסיעה | 12. נועל חגורה במצב נגד כיוון הנסיעה |
| 27. מחוון התקנה נכונה | 13. מעבר חגורה במצב נגד כיוון הנסיעה |
| | 14. מחזיקי כוסות הניתנים להסרה |

כיוון משענת הראש

בעת שימוש במושב בטיחות זה, יש לכוון תמיד את משענת הראש על מנת לוודא כי רצועות הבטיחות מתאימות כראוי לילד.

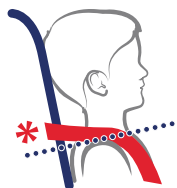

יש לוודא כי רצועות הכתפיים ממוקמות בגובה כתפי הילד או מעט מעליו.

עם כיוון הנסיעה

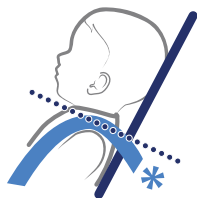

יש לוודא כי רצועות הכתפיים ממוקמות בגובה כתפי הילד או מעט מתחתיהן.

נגד כיוון הנסיעה

בסיום הפעולה יש למשוך את משענת הראש למעלה כדי לוודא שהיא נעולה ומאובטחת במקומה.

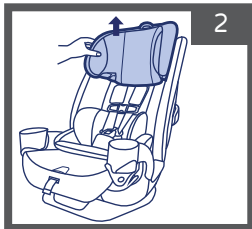

כדי לכוון את משענת הראש יש להרים את ידית כיוון משענת הראש ולהיזז את משענת הראש למעלה/למטה למנח המתאים לילד.



כיווןן מצבי הישיבה

יש לוודא כי הרכב חונה במישור וכי מושב הבטיחות ממוקם במושב הרכב הנבחר. יש לכוון את זווית ההטיה ולוודא כי הבועה נמצאת בטווח השימוש הנכון במחווון ההתקנה.

לחץ על ידיית כיווןן המצבים כדי לכוון את מצב הכיסא (1A), משוך או דחוף את כיסא הבטיחות לאחד מ-6 המצבים הזמינים המוצגים על מחווון מצבי הישיבה (1B).

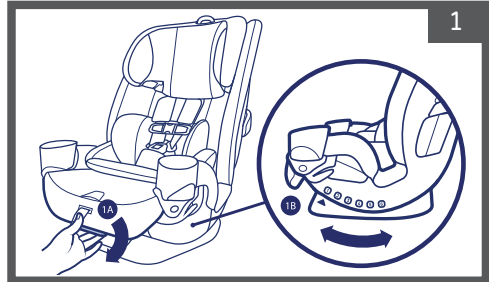

כיווןן רצועת המפשעה

במידה ורצועת המפשעה נמצאת מתחת לילד כאשר גבו שעון כנגד משענת גב מושב הבטיחות יש להעביר את רצועת המפשעה למנח 2.

בעת העברת מושב הבטיחות ממצב **נגד כיוון הנסיעה** למצב **עם כיוון הנסיעה** יש להזיז את רצועת המפשעה למנח 2.

1 שחרר את אבזם החזה ואת אבזם הרצועה. הסר את כרית הגוף הפנימית, את תמיכת הצד ואת רפידת רצועת המפשעה.

2 כוון את מצב הכיסא למצב ישיבה 6.

סובב את רצועת המפשעה הצידה כדי להחליק אותה למנח 2.

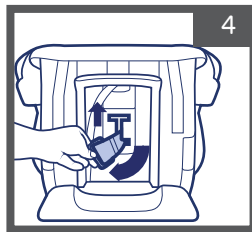

בתחתית בסיס הכיסא יש למשוך את תופסן רצועת המפשעה המתכתי כלפי מטה.

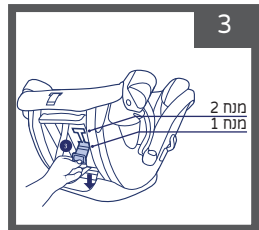

יש לוודא כי רצועת המפשעה מונחת במנח 2 כאשר היא שטוחה וישרה ואינה מסובבת.

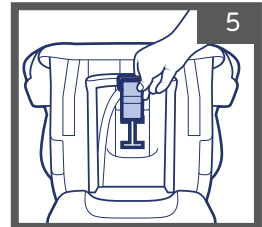

בצד העליון של המושב, העבר את אבזם הרצועה שמתחת לריפוד מהחריץ במנח 1 מעלה עד שתפס המתכת של רצועת המפשעה יהיה שטוח לחלוטין כנגד החלק התחתון של מושב הבטיחות. יש לוודא כי הכפתור באבזם הרצועה פונה קדימה.

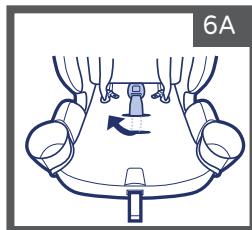
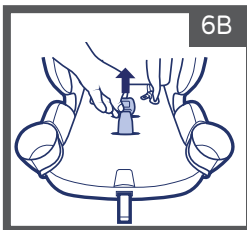

7 חבר מחדש את רפידת רצועת המפשעה (ראה עמוד 12).

רפידת רצועת מפשעה

להסרת רפידת רצועת המפשעה:

דחוף את רפידת רצועת המפשעה כלפי מטה כדי לחשוף את הסרט הנועל את רפידת רצועת המפשעה.
פתח את הלולאה שעל הסרט (1)
ונתק את הרפידה מרצועת האבזם (2).

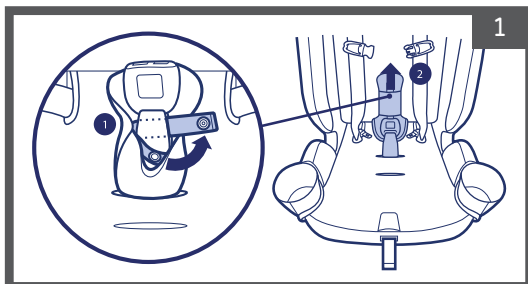

לחיבור רפידת רצועת המפשעה:

הכנס את החלק התחתון של רפידת רצועת המפשעה לתוך החריץ המתאים בריפוד המושב. וודא כי החלק התחתון ממוקם מאחורי רצועת המפשעה ומתחת לריפוד המושב.

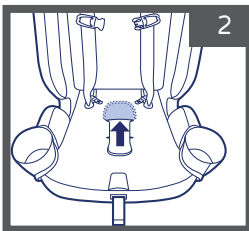

השחל את רצועת האבזם דרך רפידת רצועת המפשעה כמתואר באיור.

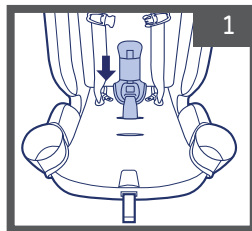

הכנס את הסרט הנועל דרך הלולאה המרכזית של רצועת המפשעה וסגור את כפתור ההידוק.

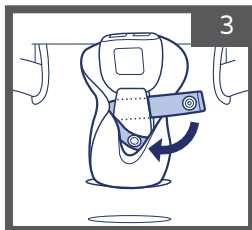

רפידות רצועות הכתפיים

החזרת רפידות רצועות הכתפיים.

חבר מחדש את כיסוי הרצועות מסביב לרצועות והדק את הסקוצ'ים.

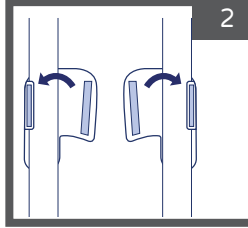

הסרת רפידות רצועות הכתפיים. יש לפתוח את הסקוצ'ים ולהסירן (כמתואר באיור).

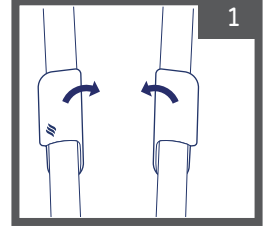

תמיכת צד

אזהרה: חובה להשתמש תמיד בתמיכת הצד במצב נגד כיוון הנסיעה ובמצב עם כיוון הנסיעה עבור ילד

במשקל עד 18 ק"ג בלבד.

להסרת תמיכת הצד:

1 שחרר את אבזם החזה ואת אבזם הרצועות.

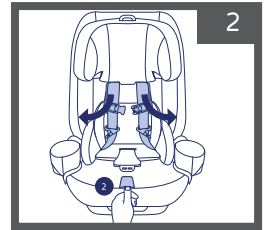

2 הרחב את הרצועות על ידי לחיצה על כפתור שחרור הרצועות (מתחת לריפוד המושב) בקדמת הכיסא, תוך כדי משיכה קדימה של שתי רצועות הבטיחות.

3 משוך את ידית כונון משענת הראש כלפי מעלה והרם את משענת הראש למצב הגבוה ביותר.

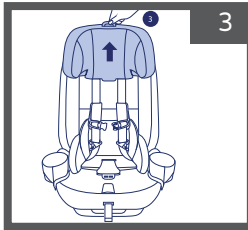

4 הסר את כרית הגוף הפנימית (ראה עמוד 14).

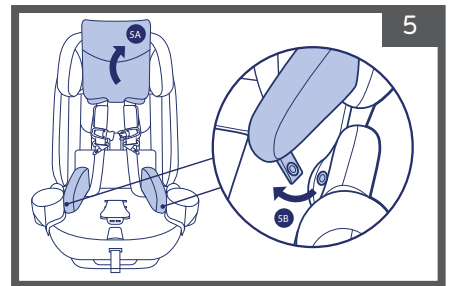

5 הרם את ריפוד משענת הראש (5A) ופתח את הלולאות בחזית תמיכת הצד (5B).

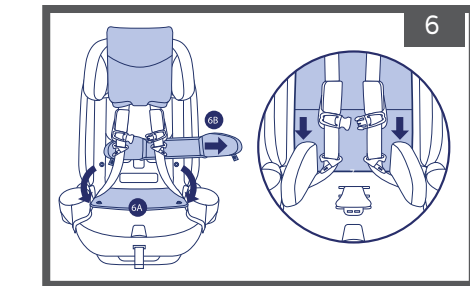

6 פתח את הלולאות בריפוד משענת הגב ומשוך אותו כלפי מטה (6A). משוך את תמיכת הצד כלפי חוץ מאחורי רצועות הבטיחות (6B).

לחיבור תמיכת הצד יד לחזור על אותן פעולות בסדר הפוך.

יש לוודא כי מכניסים את ריפוד משענת הגב ואת ריפוד משענת הראש מאחורי תמיכת הצד. יש לוודא כי אבזמי החיבור נמצאים בצד התחתון החיצוני של תמיכות הצד על מנת לחבר נכון את תמיכת הצד.

כרית גוף פנימית לתינוק

אזהרה: יש להשתמש בכרית גוף הפנימית לתינוק עבור ילד במשקל 2.3 עד 5 ק"ג בלבד.

כדי להבטיח התאמה נכונה לתינוקות קטנים יותר, יש להשתמש בכרית הפנימית לתינוקות. יש להשתמש בכרית שסופקה עם כיסא Fit3x בלבד. אין להשתמש בשום תוספת או כרית אחרת מלבד זאת שסופקה על היצרן. לאחר שהילד מגיע למשקל של 5 ק"ג, יש להסיר את הכרית הפנימית על ידי משיכת אבזם המפשעה ורפידת רצועת המפשעה כלפי מטה דרך החרץ בכרית הפנימית.

לחיבור הכרית הפנימית:

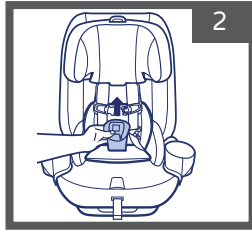

משוך והעבר את רצועת המפשעה דרך החרץ בכרית הפנימית. דחוף את הכרית הפנימית בחוזקה לתוך מושב הבטיחות כדי לוודא שהוא ממוקם כראוי.

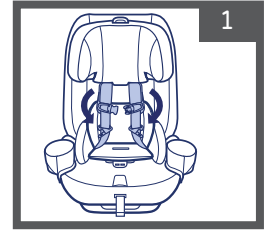

יש לוודא כי אבזם המפשעה נמצא במנח 1. משוך והרחב את שתי רצועות הבטיחות והנח אותן מעל צידי הכרית הפנימית.

אחסון רצועת עיגון עליונה

יש לאחסן תמיד את רצועת העיגון העליונה בעת התקנת מושב הבטיחות במצב **נגד כיוון הנסיעה**. חבר את זו רצועת העיגון העליונה למוט האחסון בגב מושב הבטיחות (1). משוך את קצה רצועת העיגון העליונה והדק אותה (2). קפל את רצועת העיגון העליונה העודפת ואבטח אותה בעזרת לולאת האחסון.

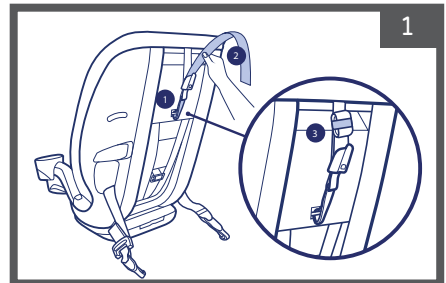

מיקום רצועות הלאטש'ים

יש לפעול לפי ההוראות הבאות לפני התקנת מושב בטיחות זה באמצעות לאטש'ים.

1 פתח את אבזם החזה ואת אבזם המפשעה.

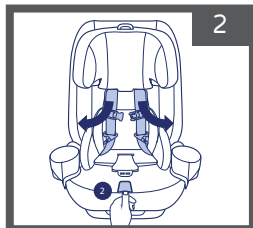

2 הרחב את הרצועות על ידי לחיצה על כפתור שחרור הרצועות (מתחת לריפוד המושב) בקדמת הכיסא, תוך כדי משיכה קדימה של שתי רצועות הבטיחות.

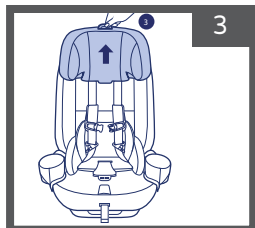

3 משוך את ידית כוונן משענת הראש כלפי מעלה והרם את משענת הראש למצב הגבוה ביותר.

4 הסר את הכרית הפנימית לתינוק ואת תמיכת הצד במידת הצורך (ראה עמודים 13 ו-14).

הרם את ריפוד משענת הראש (5A) ושחרר את הלחצנים מריפוד משענת הגב ומשוך אותו כלפי מטה (5B).

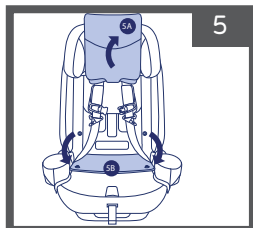

6 השחל את רצועות הלאטש'ים מתחת לריפוד המושב דרך מעבר החגורה נגד כיוון הנסיעה או עם כיוון הנסיעה בהתאם לשיטת ההתקנה שבחרת.

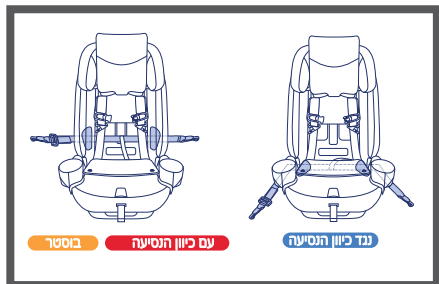

7 יש לוודא כי רצועות הלאטש'ים מונחות שטוחות ואינן מסובבות או מפותלות.

8 בעת ההתקנה במצב **בוסטר** נתב את רצועות הלאטש'ים דרך מעבר החגורה עם כיוון הנסיעה במידה ומשתמשים ברצועות הלאטש'ים לקיבוע המושב.

9 חבר מחדש את ריפוד משענת הגב על ידי הידוק הלחצנים (9A).

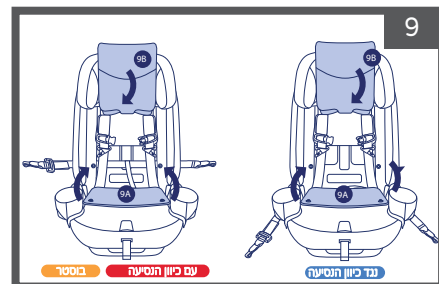

10 משוך את ריפוד משענת הראש כלפי מטה (9B). וודא כי הריפוד משענת הראש פתוח לחלוטין ומכסה את כל משענת גב המושב.

לבחירתך 3 אפשרויות התקנה:

התקנה נגד כיוון הנסיעה באמצעות לאטש'ים - עיין בעמוד 18

התקנה עם כיוון הנסיעה באמצעות לאטש'ים - עיין בעמוד 21

התקנת בוסטר באמצעות לאטש'ים - עיין בעמוד 27

אחסון רצועות לאטש'ים

אזהרה: יש לוודא כי רצועות הלאטש'ים מאוחסנות במקומן, כאשר אינן בשימוש.

יש לאחסן את שתי הרצועות כאשר אינן בשימוש. אחסן את רצועות הלאטש'ים בתא אחסון הלאטש'ים הנמצא בחלק התחתון של משענת המושב, מאחורי ריפוד משענת הגב (1A). יש לוודא כי מחברי הלאטש'ים, מתאם הלאטש'ים וכל הרצועות מאוחסנים במלואם בתוך תא האחסון (1B).

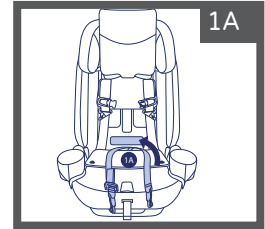
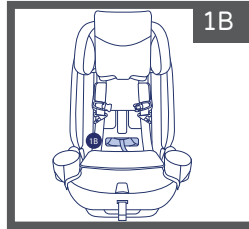

דגשים לגבי התקנה נגד כיוון הנסיעה

אזהרה: השימוש במצב נגד כיוון הנסיעה מיועד רק עבור ילדים שעומדים בכל הדרישות המוצגות כאן. במידה והילד לא עומד במסגרת הדרישות הללו מכיוון שהילד גדול מדי, יש לבדוק את הנחיות לגבי התקנה עם כיוון הנסיעה - עמוד 20 או התקנה במצב בוסטר - עמוד 26.

אזהרה: עד גיל שנה כיסא הבטיחות חייב להיות במצב נגד כיוון הנסיעה.

אזהרה: יש להשתמש בתמיכת הצד במצב נגד כיוון הנסיעה עבור ילד במשקל של 18 ק"ג או פחות.

כרית פנימית מגיל לידה	
5 lbs 2.3 ק"ג	11 lbs 5 ק"ג
	40 lbs 18 ק"ג
תמיכת צד	
נגד כיוון הנסיעה	

התקנה נגד כיוון הנסיעה עבור ילדים:
במשקל 2.3 ק"ג עד 18 ק"ג
גובה מקסימלי 109 ס"מ.

* בהתקנה נגד כיוון הנסיעה יש לוודא כי רצועות הכתפיים ממוקמות בגובה כתפי הילד או מעט מתחתיהן.
ראה סעיף כיווןן משענת הראש - עמוד 10.



הכנה להתקנה נגד כיוון הנסיעה

אזהרה: יש לוודא כי כיסא הבטיחות מוטה כראוי כך שראשו של ילדך אינו נופל קדימה. תינוקות עלולים להתקשות לנשום בעת הישיבה והדבר יכול להגביר את הסיכון לפציעה חמורה או מוות.

אזהרה: עבור פגים ותינוקות במשקל נמוך יש להיוועץ ברופא לפני השימוש בכיסא הבטיחות.

1 במצב התקנה **נגד כיוון הנסיעה** אין להשתמש ברצועת עיגון עליונה. יש לוודא כי הרצועה מאוחסנת כראוי (ראה עמוד 14).

2 יש לוודא שהרכב חונה במישור בעת התקנת כיסא הבטיחות.

3 הנח את כיסא הבטיחות על מושב הרכב, נגד כיוון הנסיעה.

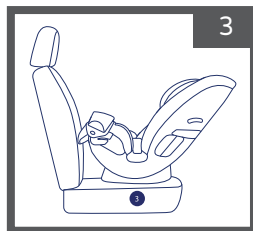

כרית גוף פנימית		
5 lbs 2.3 ק"ג	→ 11 lbs 5 ק"ג	→ 40 lbs 18 ק"ג
תמיכת צד		
נגד כיוון הנסיעה		

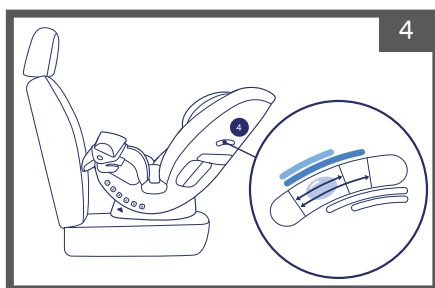

יש לאתר את מחוון התקנה נכונה ולהטות את הכיסא לכל מצב בו הכדורית נמצאת בין קווי הסימון בהתאם למצב נגד כיוון הנסיעה (עיין בסעיף כווןן מצבי ישיבה עמוד 11).

קעת באפשרותך 2 אפשרויות התקנה:

התקנה באמצעות לאטש'ים - עמוד 18

התקנה באמצעות חגורת הבטיחות של הרכב (כתפיים+מותניים - עמוד 19)

התקנה נגד כיוון הנסיעה באמצעות לאטש'ים

אזהרה: בעת התקנה באמצעות לאטש'ים ושימוש ברצועות בטיחות של הכיסא, אין להתקין בשיטה זו לילד השוקל יותר מ- 18 ק"ג!

אזהרה: בעת התקנה עם לאטש'ים בלבד, יש לוודא שחגורת הבטיחות לא חגורה מאחורי כיסא הבטיחות.

1 פעל לפי ההוראות בעמוד 15 כדי לאתר ולנתב את רצועות הלאטש'ים לשימוש במצב **נגד כיוון הנסיעה**.

2 לחץ על הכפתור שעל מתאם הלאטש'ים ומשוך את הרצועה כדי להאריך את רצועת הלאטש'ים לאורכה המלא.

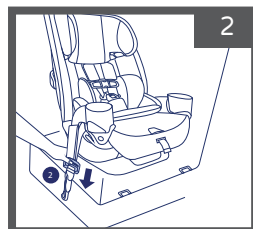

אתר את עוגני הלאטש'ים ברכב. חבר את מחברי רצועות הלאטש'ים לעוגני הלאטש'ים ברכב (3). לחץ את מושב הבטיחות כלפי מטה על משטח מושב הרכב (4A) ומשוך את קצוות רצועות הלאטש'ים עד למתיחה מלאה (4B).

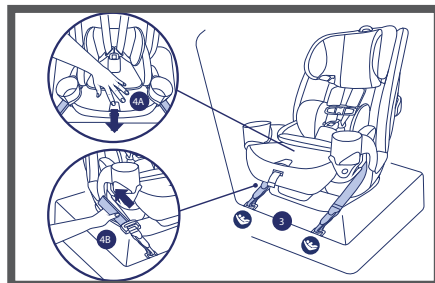

בדק את עצמך:

✓ תפוס בשני צידי הכיסא קרוב למעברי החגורה במצב **נגד כיוון הנסיעה**, משוך את הכיסא ובדוק שמרווח התנועה של מושב הבטיחות אינו עולה על 2.5 ס"מ - מצד לצד, קדימה ואחורה.

✓ וודא כי התקנת מושב הבטיחות מותאמת למצב **נגד כיוון הנסיעה**.
✓ יש לבדוק את ההתקנה לפני כל שימוש!

התקנה נגד כיוון הנסיעה באמצעות חגורת הבטיחות של הרכב

אזהרה: בעת התקנה באמצעות חגורת הבטיחות של הרכב יש לוודא

תמיד כי רצועות הלאטש'ים מאוחסנות היטב במקומן.

העבר את חגורת הבטיחות של הרכב (כתפיים+מותניים) דרך מעבר החגורה הכחול **נגד כיוון הנסיעה** בצד כיסא הבטיחות.

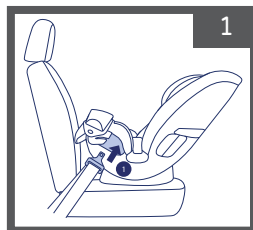

בעזרת ידך השנייה, העבר את חגורת המותניים מתחת לריפוד המושב דרך מעבר החגורה **נגד כיוון הנסיעה** בצד הנגדי של כיסא הבטיחות. וודא כי חגורת הבטיחות ממוקמת בקדמת רצועת המפשעה (2). חגור את חגורת הבטיחות (כתפיים-מותניים) עד הישמע "קליק" הנעילה (3).

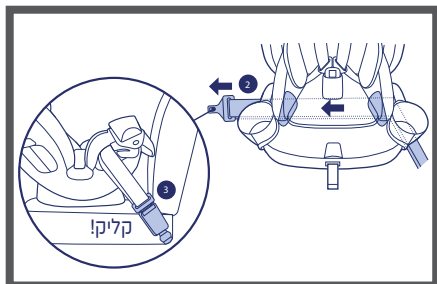

וודא כי קצה כיסא הבטיחות נוגע במשענת הגב של מושב הרכב (4). דחוף את הכיסא כלפי מטה (5a) ובו זמנית משוך את חגורת הכתפיים (5b) כדי להדק את חגורת הבטיחות. תוך כדי משיכת חגורת הכתפיים, החלק את החגורה לתוך נועל החגורה במצב נגד כיוון הנסיעה.

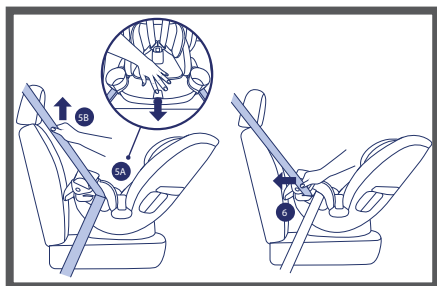

בדק את עצמך:

✓ תפוס בשני צידי הכיסא קרוב למעברי החגורה במצב **נגד כיוון הנסיעה**, משוך את הכיסא ובדוק שמרווח התנועה של מושב הבטיחות אינו עולה על 2.5 ס"מ - מצד לצד, קדימה ואחורה.

✓ וודא כי התקנת מושב הבטיחות מותאמת למצב **נגד כיוון הנסיעה**.

✓ יש לבדוק את ההתקנה לפני כל שימוש!

אזהרה: השימוש במצב עם כיוון הנסיעה מיועד רק עבור ילדים שעומדים בכל הדרישות המוצגות כאן. במידה והילד לא עומד במסגרת הדרישות הללו מכיוון שהילד קטן מדי, יש לבדוק את הנחיות לגבי התקנה נגד כיוון הנסיעה - עמוד 16. במידה והילד גדול מדי לדרישות כאן יש לבדוק את ההנחיות לגבי התקנה במצב בוסטר - עמוד 26.

אזהרה: אין להתקין את כיסא הבטיחות במצב זה עבור תינוק שטרם מלאה לו שנה.

אזהרה: יש להשתמש בתמיכת הצד במצב עם כיוון הנסיעה עבור ילד במשקל של 18 ק"ג או פחות.

תמיכת צד	
26.5 lbs 12 ק"ג	40 lbs 18 ק"ג
40 lbs 18 ק"ג	65 lbs 29.5 ק"ג
עם כיוון הנסיעה	

התקנה נגד כיוון הנסיעה עבור ילדים:
במשקל 12 ק"ג עד 29.5 ק"ג
גובה מ- 97 ס"מ עד 137 ס"מ מקסימום.

*בהתקנה עם כיוון הנסיעה יש לוודא כי רצועות הכתפיים ממוקמות בגובה כתפי הילד או מעט מעליהן.
ראה סעיף כיווןן משענת הראש - עמוד 10.

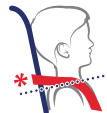

הכנה להתקנה עם כיוון הנסיעה

- 1 לפני הנחת מושב הבטיחות ברכב, הסר את רצועת העיגון העליונה מו האחסון שלה. אם עוגן הרצועה אינו זמין, יש לוודא כי הרצועה מאוחסנת כראוי (ראו עמוד 14)
- 2 יש לוודא שהרכב חונה במישור בעת התקנת כיסא הבטיחות.
- 3 הנח את מושב הבטיחות על מושב הרכב (ראה מיקום כיסא הבטיחות ברכב בעמוד 6).

הנח את רצועת העיגון העליונה מעל גב מושב הרכב. אם למושב הרכב יש משענת ראש, השחל את רצועת העיגון העליונה מתחת למשענת הראש של הרכב (4).
וודא כי משענת ראש מושב הרכב אינה דוחפת את כיסא הבטיחות קדימה ומפריעה להניח אותו שטוח על מושב הרכב. אם משענת ראש מושב הרכב דוחפת את כיסא הבטיחות קדימה, יש להרים או להסיר את משענת הראש של מושב הרכב (5).

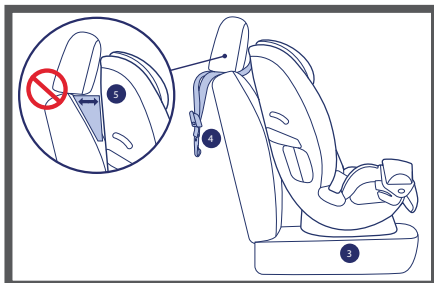

תמיכת צד		
26.5 lbs 12 ק"ג	→ 40 lbs 18 ק"ג	→ 65 lbs 29.5 ק"ג
עם כיוון הנסיעה		

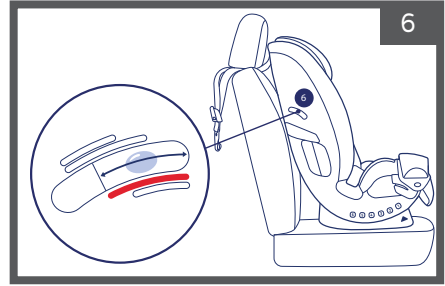

יש לאתר את מחוון התקנה נכונה ולהטות את הכיסא לכל מצב בו הכדורית נמצאת בין קווי הסימון בהתאם למצב עם כיוון הנסיעה (עיין בסעיף כוונון מצבי ישיבה עמוד 11).

7 כעת באפשרותך 2 אפשרויות התקנה:

התקנה באמצעות לאטש'ים - עמוד 21

התקנה באמצעות חגורת הבטיחות של הרכב (כתפים-מותניים) - עמוד 22

התקנה עם כיוון הנסיעה באמצעות לאטש'ים

אזהרה: בעת התקנה באמצעות לאטש'ים ושימוש ברצועות בטיחות של הכיסא, אין להתקין בשיטה זו לילד השוקל יותר מ- 18 ק"ג!

אזהרה: בעת התקנה עם לאטש'ים בלבד, יש לוודא שחגורת הבטיחות לא חגורה מאחורי כיסא הבטיחות.

1 פעל לפי ההוראות בעמוד 15 כדי לאתר ולנתב את רצועות הלאטש'ים לשימוש במצב **עם כיוון הנסיעה**.

לחץ על הכפתור שעל מתאם הלאטש'ים ומשוך את הרצועה כדי להאריך את רצועת הלאטש'ים לאורכה המלא.

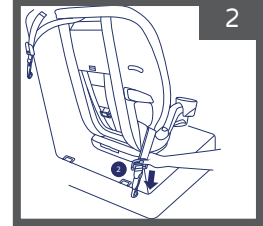

אתר את עוגני הלאטש'ים ברכב. חבר את מחברי רצועות הלאטש'ים לעוגני הלאטש'ים ברכב (3). לחץ את מושב הבטיחות כלפי מטה על משטח מושב הרכב (4A) ומשוך את קצוות רצועות הלאטש'ים עד למתיחה מלאה (4B).

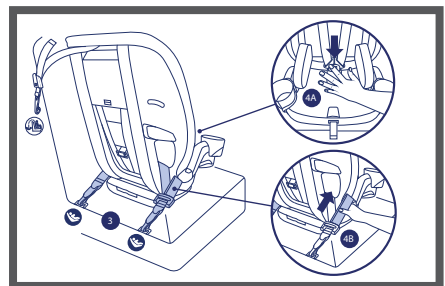

אתר את רצועת העיגון העליונה וחבר אותה לוו העגינה. יש להדק את רצועת העיגון העליונה ולוודא שהרצועה מתוחה ואינה משוחררת.

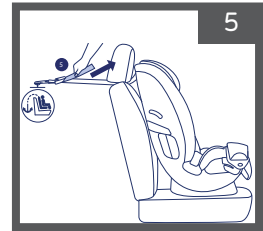

בדק את עצמך:

- ✓ תפוס בשני צידי הכיסא קרוב למעברי החגורה במצב **עם כיוון הנסיעה**, משוך את הכיסא ובדוק שמרווח התנועה של מושב הבטיחות אינו עולה על 2.5 ס"מ - מצד לצד, קדימה ואחורה.
- ✓ וודא כי התקנת מושב הבטיחות מותאמת למצב **עם כיוון הנסיעה**.
- ✓ יש לבדוק את ההתקנה לפני כל שימוש!

התקנה עם כיוון הנסיעה באמצעות חגורת הבטיחות של הרכב

אזהרה: בעת התקנה באמצעות חגורת הבטיחות של הרכב יש לוודא תמיד כי רצועות הלאטש'ים מאוחסנות היטב במקומן.

העבר את חגורת הבטיחות של הרכב (כתפיים-מותניים) דרך מעבר החגורה האדום **עם כיוון הנסיעה** בצד מושב הבטיחות.

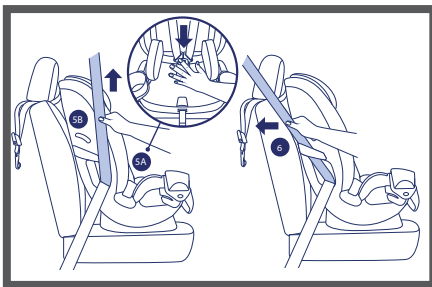

וודא כי משענת הכיסא שעונה על משענת הגב של מושב הרכב (4). דחוף את הכיסא כלפי מטה (5a) ובו זמנית משוך את חגורת הכתפיים (5b) כדי להדק את חגורת הבטיחות. תוך כדי משיכת חגורת הכתפיים, החלק את החגורה לתוך נועל החגורה במצב עם כיוון הנסיעה (6).

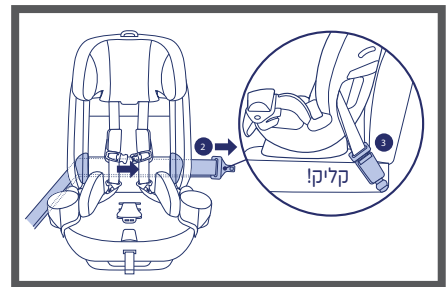

בעזרת ירך השנייה, העבר את חגורת המותניים מתחת לריפוד המושב דרך מעבר החגורה **עם כיוון הנסיעה** בצד הנגדי של מושב הבטיחות (2). חגור את חגורת הבטיחות (כתפיים-מותניים) עד הישמע "קליק" הנעילה (3).

אתר את רצועת העיגון העליונה וחבר אותה לוו
העגינה. יש להדק את רצועת העיגון העליונה
ולוודא שהרצועה מתוחה ואינה משוחררת.

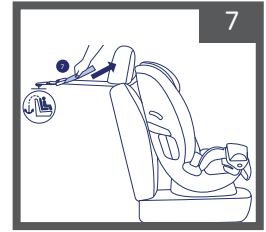

בדק את עצמך:

- ✓ תפוס בשני צידי הכיסא קרוב למעברי החגורה במצב עם כיוון הנסיעה, משוך את הכיסא ובדוק שמרווח התנועה של מושב הבטיחות אינו עולה על 2.5 ס"מ - מצד לצד, קדימה ואחורה.
- ✓ וודא כי התקנת מושב הבטיחות מותאמת למצב עם כיוון הנסיעה.
- ✓ יש לבדוק את ההתקנה לפני כל שימוש!

חגירת הילד באמצעות רצועות הבטיחות של כיסא הבטיחות

לשימוש ממשקל 2.3 ק"ג (גיל לידה) ועד 29.5 ק"ג.

אזהרה: וודא שרצועות הבטיחות אינן רפויות וממוקמות בגובה כתפי הילד.

אזהרה: יש להלביש את הילד בבגדים מתאימים שלא יפריעו לחגירתו ברצועת הבטיחות.

להתאמה מירבית לתינוקות מגיל לידה יש להשתמש בכרית הפנימית המסופקת עד למשקל

5 ק"ג (ראה עמוד 14).

יש לשים לב שרצועת המפשעה אינה ממוקמת מתחת לילד, במידה וכן יש למקמה מחדש במנח 2 (ראה עמוד 11).

יש להסיר בגדים מסורבלים מהילד לפני הושבתו במושב הבטיחות. אין להשתמש בפריטים כמו מעילי חורף, מכיוון שהם עלולים להפריע למיקום או להידוק נכון של מערכת רצועות הבטיחות. יש לוודא שרצועות הבטיחות מונחות שטוחות על כתפי הילד ומכוונות היטב כך שהבגדים יהיו דחוסים והילד לא יוכל להישען קדימה.

לחץ על הכפתור באבזם הרצועה, פתח את אבזם הרצועות ומשוך את שתי הלשוניות החוצה (1).

לחץ על הכפתור במרכז אבזם החזה, פתח את אבזם החזה על ידי משיכת שני החלקים לכיוון נגדי (2).

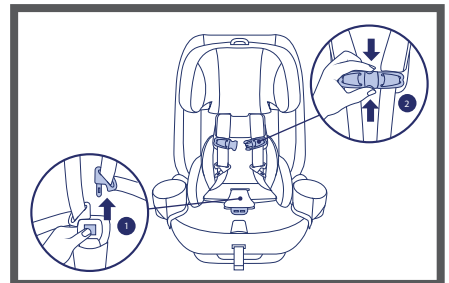

וודא כי ריפוד משענת הראש מקופל מתחת ומחובר מאחורי תמיכת הצד כאשר משענת הראש נמצאת במיקומים הנמוכים יותר (3A). במיקומי משענת ראש גבוהים יותר, יש לפתוח את ריפוד משענת הראש ולהחביא אותו מאחורי תמיכת הצד כל עוד הוא שטוח לחלוטין כנגד משענת הגב של מושב הבטיחות (3B).

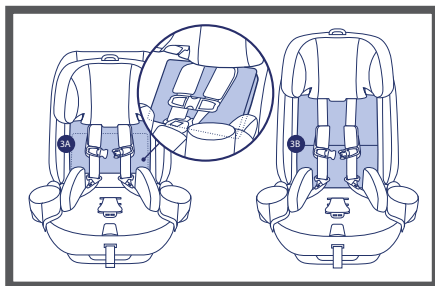

לחץ על לחצן שחרור הרצועות (מתחת לריפוד) ומשוך את רצועות הבטיחות קדימה על מנת להרחיבן (4).

הושב את ילדך בכיסא הבטיחות כאשר הוא נשען לאחור במלואו. משוך את רצועות הבטיחות מעבר לכתפי הילד ומסביב למותניים. יש לוודא שרצועות הבטיחות אינן מסובבות או מפותלות (5). וודא כי משענת הראש מכווננת לגובה הנכון עבור הילד (ראו עמוד 10). רצועות הבטיחות צריכות להיות ממוקמות בהתאם (6).

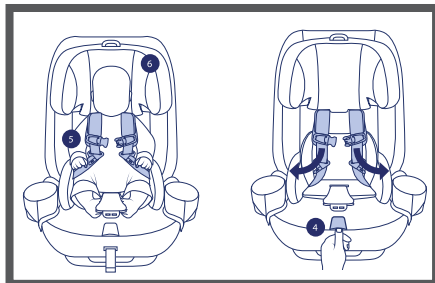

עם כיוון הנסיעה
גבוהה הכתפיים
או קצת מעליהן



עם כיוון הנסיעה



נגד כיוון הנסיעה

נגד כיוון הנסיעה
גבוהה הכתפיים
או קצת מתחתיהן

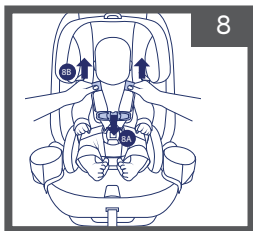

משוך את אבזם החזה וכיסוי הכתפיים מצווארו של הילד לכיוון אבזם הרצועה (8A). משוך כלפי מעלה את שתי רצועות הכתפיים על מנת להדק אותן (8B).

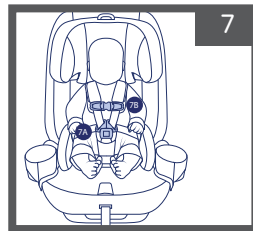

הכנס את שתי הלשוניות לאבזם הרצועה, עד הישמע "קליק" הנעילה (7A). יש למשוך את שתי הלשוניות על מנת לוודא כי הן נעולות היטב ומאובטחות במקומן. חבר את שני חלקי אבזם החזה עד הישמע "קליק" הנעילה (7B).

אזהרה: יש לוודא שרצועות הבטיחות חגורות באופן בטיחותי על כתפי ילדך. חגירה לא נכונה יכולה לגרום לפציעה או למוות במקרה של עצירה פתאומית או תאונה.

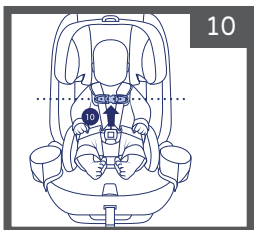
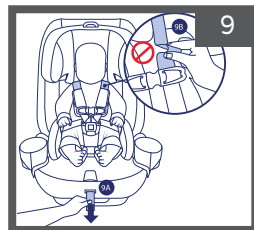

הדק את הרצועות על ידי משיכה איטית של רצועת כיוון הרצועות, עד שהן צמודה לגוף הילד (9A).
 במידה וניתן לצבוט קפל ברצועה בכתפיו של הילד, הרצועות רופפות מדי (9B).
 אם הרצועות רופפות מדי, משכו את רצועת כיוון הרצועות כדי להדק אותה עוד יותר.

הזז את רפידות הכתפיים עד לכתפיו של הילד. החלק את אבזם החזה למרכז חזה הילד, בגובה בתי השחי שלו.

בדוק את עצמך:

אזהרה: יש להסיר בגדים מסורבלים מהילד לפני הושבתו במושב הבטיחות. אין להשתמש בפריטים כמו מעילי חורף ושמיות מכיוון שהם עלולים להפריע למיקום או להידוק נכון של מערכת רצועות הבטיחות.

- ✓ יש לוודא כי רצועות הבטיחות הדוקות. במידה ואפשר לצבוט את הרצועה היא אינה הדוקה מספיק, יש לשוב ולהדק. בדוק שהרצועות אינן לוחצות על ילדך או גורמות לו לאי נעימות. או דוחפת את גופו לתנוחה לא טבעית.
 - ✓ כדי להבטיח התאמה טובה יותר לתינוקות קטנים יותר במשקל שבין 2.3 ל-5 ק"ג, יש להשתמש בכרית גוף הפנימית המסופקת עם כיסא זה. לעולם אין להניח ריפוד נוסף מתחת או מאחורי הילד.
 - ✓ רצועות הבטיחות חייבות להיות מונחות ישיר על כתפי הילד, לא מסובבות או מפותלות ועליהן להיות ממרוכזות על כתפי הילד.
 - ✓ יש לבדוק את גובה רצועות הבטיחות:
- נגד כיוון הנסיעה:** רצועות הכתפיים צריכות להיות בגובה כתפי הילד או מעט מתחתיהן.

עם כיוון הנסיעה: רצועות הכתפיים צריכות להיות בגובה כתפי הילד או מעט מעליהן.

- ✓ אבזם החזה צריך להיות ממורכז על חזה הילד, בגובה בית השחי של הילד.
- ✓ לעולם אין להניח את הילד במושב הבטיחות כשהוא עטוף בשמיכה.
- ניתן להניח שמיכות מעל הילד לאחר שחיברתם והידקתם כראוי את רצועות הבטיחות סביב הילד.

✓ יש להשתמש תמיד בתמיכת הצד במצב **נגד כיוון הנסיעה** ו**עם כיוון הנסיעה** עבור ילד שמשקלו 18 ק"ג או פחות.

אזהרה: לעולם אין להשתמש בתמיכת הצד במצב בוסטר!

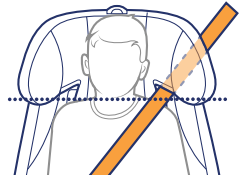

התקנה במצב בוסטר לילדים

מינימום גיל 4 שנים.

משקל 18 ק"ג עד 45.3 ק"ג.

ילדים בגובה 112-145 ס"מ.

ילדים המסוגלים לשבת בשקט יחסי ולהיות חגורים כראוי בחגורת בטיחות בכל עת.

אזהרה: השימוש במצב בוסטר מיועד רק עבור ילדים שעומדים בכל

הדרישות המוצגות כאן. במידה והילד לא עומד במסגרת

הדרישות הללו מכיוון שהילד קטן מדי, יש לבדוק את

הנחיות לגבי התקנה נגד כיוון הנסיעה - עמוד 16

או עם כיוון הנסיעה - עמוד 20.

הכנה להתקנה במצב בוסטר

משוך את ידית כיוון
משענת הראש והרם
את משענת הראש
למנח הגבוה ביותר.

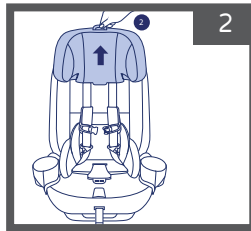

לחץ על לחצן שחרור
הרצועות והרחב את
שתי רצועות
הבטיחות עד
למקסימום. פתח את
אבזם החזה ואבזם
הרצועה.

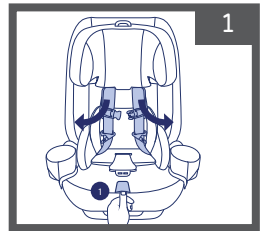

3 הסר את רפידת רצועת המפשעה, כרית הגוף הפנימית, את תמיכת הצד ואת רפידות הכתפיים.



אחסן את רצועות
הבטיחות בתא
האחסון במשענת
גב הכיסא, כמתואר
באיור.

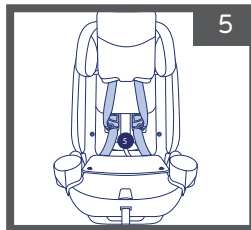

הרם את ריפוד
משענת הראש (4A),
שחרר את הלחצנים
בריפוד משענת הגב
ומשוך אותו כלפי
מטה (4B).

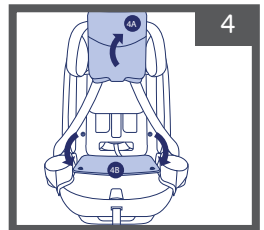

פתח את התפסים בחלק התחתון של ריפוד המושב ומשוך אותו לכיווןך (6A). הנח את אבזם המפשעה בתא אשר מתחת לריפוד המושב (6B).

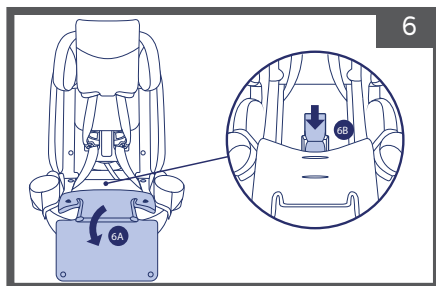

חבר מחדש את ריפוד משענת הגב על ידי הידוק הלחצנים (8A). משוך את ריפוד משענת הראש כלפי מטה (8B). יש לוודא כי ריפוד משענת הראש פתוח לחלוטין ומכסה את כל משענת גב הכיסא.

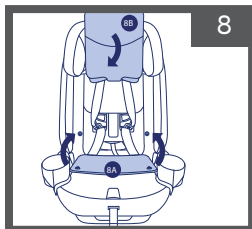

חבר מחדש את הריפוד בתחתית המושב על ידי הידוק הלחצנים.

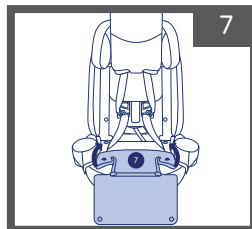

התקנה במצב בוסטר

אזהרה: השימוש בלאטש'ים ורצועת עיגון עליונה הוא אופציונלי, אך מומלץ במצב **בוסטר**. במידה ולא נעשה שימוש בלאטש'ים וברצועת עיגון עליונה יש לוודא כי הם מאוחסנים כראוי (ראו אחסון לאטש'ים בעמוד 13 ואחסון רצועת עיגון עליונה בעמוד 14).

1 לפני הנחת מושב הבטיחות ברכב, הסר את רצועת העיגון העליונה ממקום אחסונה.

2 יש לוודא כי הרכב חונה במישור.

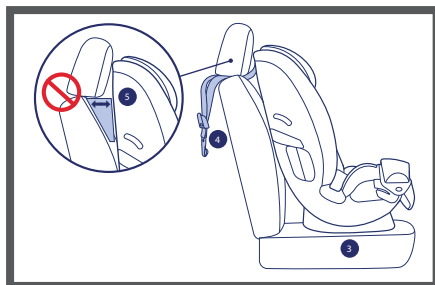

הנח את מושב הבטיחות על מושב הרכב (ראה מיקום כיסא הבטיחות ברכב בעמוד 6) (3). הנח את רצועת העיגון העליונה מעל גב מושב הרכב. אם למושב הרכב יש משענת ראש, השחל את רצועת העיגון העליונה מתחת למשענת הראש של הרכב (4). וודא כי משענת ראש מושב הרכב אינה דוחפת את כיסא הבטיחות קדימה ומפריעה להניח אותו שטוח על מושב הרכב. אם משענת ראש מושב הרכב דוחפת את כיסא הבטיחות קדימה, יש להרים או להסיר את משענת הראש של מושב הרכב (5).

אזהרה: לעולם אין להשתמש בתמיכת הצד במצב בוסטר!

בוסטר	
40 lbs	100 lbs
18 ק"ג	45.3 ק"ג

יש לאתר את מחוון התקנה נכונה ולהטות את הכיסא לכל מצב בו הכדורית נמצאת בין קווי הסימון בהתאם למצב בוסטר (עיין בסעיף כוונן מצבי ישיבה עמוד 11).

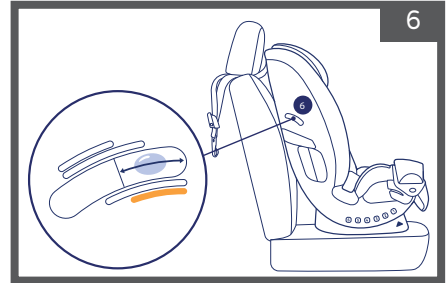

7 לשימוש ברצועות הלאטשים ראה בעמוד 13.

לחץ על הכפתור שעל מתאם הלאטש'ים ומשוך את הרצועה כדי להאריך את רצועת הלאטש'ים לאורכה המלא.

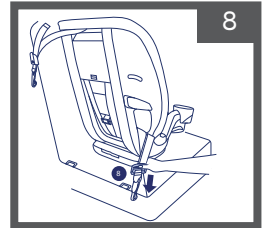

אתר את עוגני הלאטש'ים ברכב. חבר את מחברי רצועות הלאטש'ים לעוגני הלאטש'ים ברכב (9). לחץ את מושב הבטיחות כלפי מטה על משטח מושב הרכב ומשוך את קצוות רצועות הלאטש'ים עד למתיחה מלאה (10).

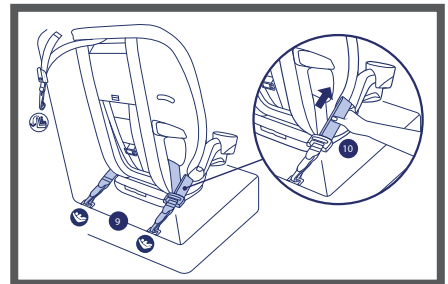

חבר את רצועת העיגון העליונה לזו העגינה. יש להדק את רצועת העיגון העליונה ולוודא שהרצועה מתוחה ואינה משוחררת.

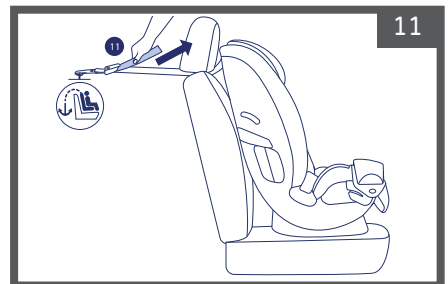

חגירת הילד במצב בוסטר באמצעות חגורת הבטיחות של הרכב:

1. הושב את ילדך במושב הבוסטר, כשגבו צמוד עד כמה שאפשר למשענת גב הבוסטר.

יש למקם את מעבר חגורת הכתפיים בגובה כתפי הילד או מעט מעליו. במידת הצורך, יש להתאים את משענת הראש (ראה סעיף כונון משענת הראש בעמוד 10).

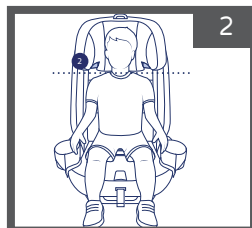

העבר את חגורת הבטיחות של הרכב (כתפיים-מותניים) לרוחב מותני וחזהו של הילד (3). חגור את חגורת הבטיחות עד הישמע "קליק" הנעילה (4).

השחל את חגורת הכתפיים דרך מעבר חגורת הכתפיים הכתום (5A) הממוקם בתחתית משענת הראש. וודא כי חגורת הכתפיים מונחת שטוחה ואינה מסובבת (5B).

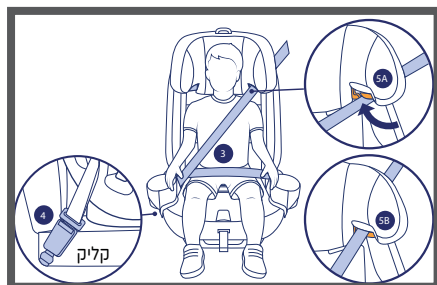

בדוק את עצמך:

אזהרה: יש לוודא תמיד שחגורת הבטיחות של הרכב חגורה

היטב. אם האבזם מתנתק, הילד עלול להיהרג או להיפצע קשה.

אזהרה: אין להשתמש בשום דבר (כריות, שמיכות וכו') בין

מושב הבוסטר למושב הרכב או בין הילד למושב הבוסטר. הימנעו

מבגדים מסורבלים אשר מפריעים למיקום נכון של חגורת הבטיחות.

במקרה של תאונה, מושב הבוסטר עלול לא לפעול כראוי.

אזהרה: כדי למנוע פגיעה באחרים, יש תמיד לאבטח את מושב

הבטיחות לילדים במצב בוסטר גם כאשר הוא ריק. מושב בוסטר

שאינו מאובטח עלול לפצוע נוסעים אחרים במקרה של עצירה

פתאומית או התנגשות.

אזהרה: הסירו בגדים מסורבלים מהילד לפני הושבתו במושב

הבטיחות. אין להשתמש בפריטים כמו מעילי חורף מכיוון שהם

עלולים להפריע למיקום או להידוק נכון של מערכת חגורות הבטיחות.

בדוק את עצמך:

- ✓ חגורת הרכב יכולה להישאר במעבר חגורת הכתפיים עד להסרת מושב הבטיחות מהרכב.
- ✓ בדוק שחגורת הרכב מונחת באופן שטוח על מותניו וחזהו של הילד, ואינה מסובבת. חגורת הכתפיים של הרכב צריכה להיות צמודה לכתף הילד ולא צריכה לשפשף את צווארו.
- ✓ וודא כי חגורת הכתפיים מנותבת כראוי דרך מעבר חגורת הכתפיים הכתום. מעבר חגורת הכתפיים לעולם לא צריך להיות ממוקם מתחת לכתפי הילד.
- ✓ וודא כי הילד לא כפוף ושגבו נשאר שטוח כנגד משענת גב מושב הבטיחות. לעולם אין להשתמש בחגורת הבטיחות של הרכב בשום מיקום מלבד אלה המצוינים במדריך זה.
- ✓ אבטח תמיד את מושב הבוסטר הריק באמצעות לאטש'ים או באמצעות חגורת הבטיחות של הרכב.

מעבר מבוסטר חזרה לכיסא בטיחות:

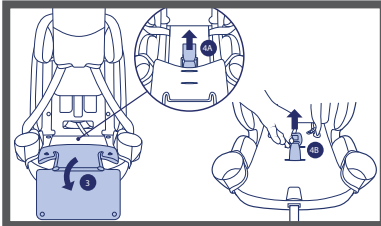

משוך קדימה את הריפוד התחתון של המושב וחשוף את אבזם הרצועה המאוחסן בתא (3). הוצא את אבזם הרצועה (4A) והכנס אותו דרך החריץ המתאים בריפוד המושב (4B), (ראה התאמת רצועת המפשעה עמוד 11).

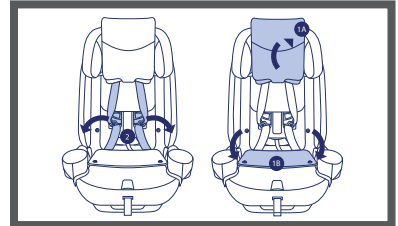

הרם את ריפוד משענת הראש (1A). שחרר את אבזמי ההדוק מריפוד משענת הגב ומשוך אותו כלפי מטה (1B). הוצא את רצועות הבטיחות מהתא שבמשענת הגב (2).

חבר מחדש את ריפוד בחלק התחתון של המושב על ידי הידוק הלחצנים (5).

חבר מחדש את ריפוד משענת הגב על ידי הידוק הלחצנים (6A). משוך את ריפוד משענת הראש כלפי מטה (6B). וודא כי ריפוד משענת הראש פתוח לחלוטין ומכסה את כל משענת גב מושב הבטיחות.

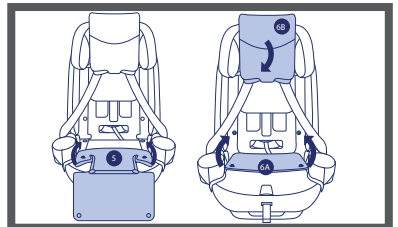

אזהרה:

אין להשתמש במחזיק הכוסות עם שתייה חמה. נועד לשימוש עם מיכלי פלסטיק בלבד. אין לאחסן מיכלי זכוכית או מתכת. יש להשתמש במיכלים עם קיבולת עד 355 מ"ל בלבד. אין להניח חפצים חדים במחזיק הכוסות. בעצירת חירום חפצים אלה עלולים לגרום פציעות חמורות.

להסרת מחזיק הכוסות:

משוך את הקצה התחתון של מחזיק הכוסות הרחק ממושב הבטיחות עד שישתחרר מהלשונית. הרם כדי להסירו (1).

לחיבור מחזיק הכוסות:

וודא כי הלשונית ברצועה האלסטית מוכנסת במלואה לחריץ באזור מחזיק הכוסות. הכנס את מוליך היישור של מחזיק הכוסות לחריץ המתאים במושב הבטיחות (2).

דחוף את מחזיק הכוסות כלפי מטה עד שייכנס למקומו עם הישמע "קליק" הנעילה. חזור על הפעולה עבור מחזיק הכוסות השני (3).

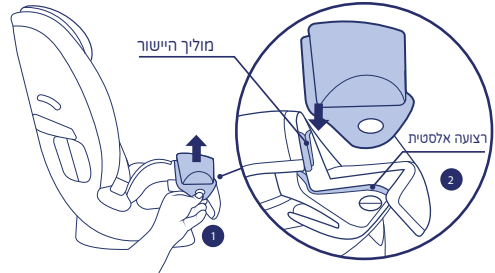

שימוש במטוסים:

כיסא בטיחות מדגם זה מתאים לשימוש במטוסים, אך יש ליצור קשר ולהיוועץ עם חברת התעופה לגבי המדיניות שלה.

השימוש במושב מטוס הפונה לכיוון הנסיעה בלבד.

חובה לחגור את הילד עם רצועות הבטיחות של כיסא הבטיחות.

כיסא בטיחות זה אינו מאושר לשימוש במטוסים במצב בוסטר, מאחר למטוסים אין חגורת כתפיים.

התקנה נגד כיוון הנסיעה:

העבר את חגורת המותניים דרך מעבר החגורה הכחול נגד כיוון הנסיעה בצד מושב הבטיחות.

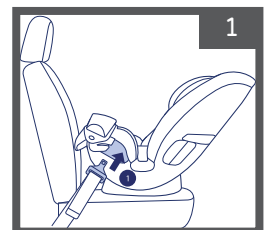

בעזרת ידך השנייה, העבר את חגורת המותניים מתחת לריפוד המושב דרך מעבר החגורה **נגד כיוון הנסיעה** בצד הנגדי של מושב המטוס. וודא כי חגורת המותניים ממוקמת בקדמת רצועת המפשעה (2). חגור את חגורת המותניים עד הישמע "קליק" הנעילה (3).

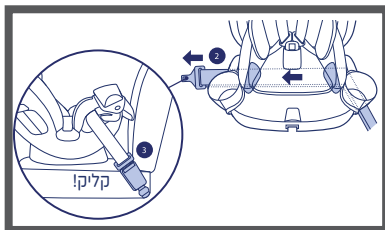

וודא כי קצה כיסא הבטיחות נוגע במשענת הגב של מושב המטוס (4). דחוף את הכיסא כלפי מטה (5a) ובו זמנית משוך את חגורת המותניים (5b) כדי להדק את חגורת הבטיחות.

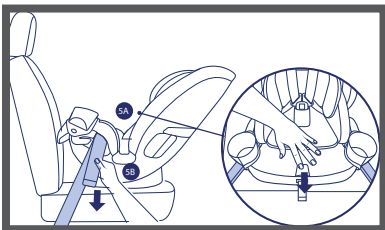

בדק את עצמך:

- ✓ תפוס בשני צידי הכיסא קרוב למעברי החגורה במצב **נגד כיוון הנסיעה**, משוך את הכיסא ובדוק שמרווח התנועה של מושב הבטיחות אינו עולה על 2.5 ס"מ - מצד לצד, קדימה ואחורה.
- ✓ וודא כי התקנת מושב הבטיחות מותאמת למצב **נגד כיוון הנסיעה**.
- ✓ יש לבדוק את ההתקנה לפני כל שימוש!

התקנה **עם כיוון הנסיעה**:

העבר את חגורת המותניים דרך מעבר החגורה האדום **עם כיוון הנסיעה** בצד מושב הבטיחות.



בעזרת ידך השנייה, העבר את חגורת המותניים מתחת לריפוד המושב דרך מעבר החגורה **עם כיוון הנסיעה** בצד הנגדי של מושב המטוס (2). חגור את חגורת המותניים עד הישמע "קליק" הנעילה (3).

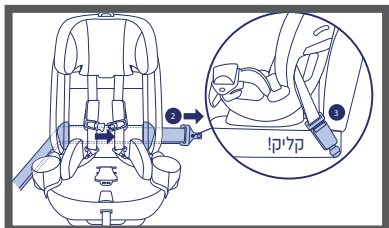

וודא כי גב כיסא הבטיחות נוגע במשענת הגב של מושב המטוס (4).
 דחוף את הכיסא כלפי מטה (5a) ובו זמנית משוך את חגורת המותניים (5b) כדי להדק את חגורת הבטיחות.

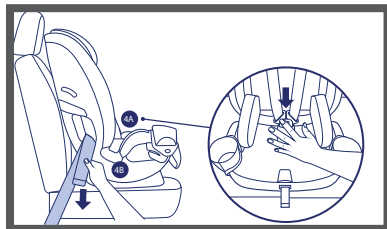

בדק את עצמך:

✓ תפוס בשני צידי הכיסא קרוב למעברי החגורה במצב עם כיוון הנסיעה, משוך את הכיסא ובדוק שמרווח התנועה של מושב הבטיחות אינו עולה על 2.5 ס"מ - מצד לצד, קדימה ואחורה.

✓ וודא כי התקנת מושב הבטיחות מותאמת למצב עם כיוון הנסיעה.
 ✓ יש לבדוק את ההתקנה לפני כל שימוש!

הסרת רצועת המפשעה לצורך ניקוי

אזהרה: לעולם אין להשתמש במושב בטיחות זה במצבי התקנה עם עם הרצועות הבטיחות, ללא רצועת מפשעה מחוברת.
אזהרה: אין להשתמש במושב הבטיחות אם חלק כלשהו ברצועות הבטיחות פגום.

להסרה והתקנה נכונה של רצועות הבטיחות, אנא בקרו באתר

ChiccoUSA.com או ChiccoIsrael.co.il

- 1 שחרר את אבזם החזה ואת אבזם המפשעה. הסר את כרית הגוף הפנימית, את תמיכת הצד ואת רפידת רצועת המפשעה.
- 2 כוון את מצב הכיסא למצב ישיבה 6 (ראה עמוד 11)

בתחתית בסיס הכיסא יש לסובב את תופסן רצועת המפשעה המתכתי ולהוציא אותו כלפי מעלה דרך החריץ (3).
 על גבי המושב יש למשוך את רצועת המפשעה החוצה (4).
 כדי לחבר מחדש את רצועת המפשעה, יש לחזור על אותן פעולות בסדר הפוך (5).

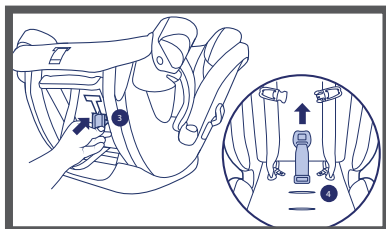

אזהרה: אין להשתמש באקונומיקה, ממסים או חומרי ניקוי ביתיים מכיוון שהם עלולים להחליש את הפלסטיק והרצועות.

אזהרה: אין לנקות בסבונים או בחומרי סיכה את רצועת כוונן הרצועות, אבזמים ומתאמי הלאטש'ים, מכיוון שהדבר עלול לגרום לתקלה בתפעול שלהם.

אזהרה: לעולם אין להשתמש במושב הבטיחות ללא הריפוד!

אזהרה: אין להשתמש במושב הבטיחות אם חלק כלשהו של הרצועות פגום.

להסרה והתקנה נכונה של רצועות הבטיחות, אנא בקרו באתר

Chiccoisrael.co.il | ChiccoUSA.com

אין להסיר את הלאטש'ים, את רצועת העיגון העליונה או את רצועות הכוונן לצורך ניקוי.

להסבר על הסרת הריפוד ומידע נוסף על ניקוי ותחזוקה, אנא בקרו באתר

Chiccoisrael.co.il | ChiccoUSA.com

- ריפוד: יש לכבס ביד באמצעות חומר ניקוי עדין ומים, או לכבס במכונה במים קרים בתוכנית עדינה באמצעות חומר ניקוי עדין. יש לתלות לייבוש טבעי.
- פלסטיק: יש לנקות נקודתית באמצעות מטלית לחה וסבון עדין. יש לייבש במגבת.
- מחזיקי כוסות: יש לנקות נקודתית או במדיח כלים במדף העליון בלבד.
- רצועות בטיחות: יש לנקות נקודתית באמצעות מטלית לחה וסבון עדין. יש לייבש באוויר. אין לכבס במכונה.
- רצועות לאטש'ים ורצועות כיוון: יש לנקות נקודתית באמצעות מטלית לחה ומים חמים בלבד. אין להשתמש בחומר ניקוי. יש לייבש באוויר. לא ניתן להחליף את רצועות הלאטש'ים. אין לכבס במכונה.
- אבזם ומתאמי לאטש'ים: יש לנקות נקודתית באמצעות ספוג ומים חמימים בלבד. אין להשתמש בסבון. במידה והצטברה פסולת בתוך האבזם יש להשרות אותו בתוך כוס עם מים חמימים. יש לייבש במקום מוצל. (ראה עמוד 33). אין לכבס במכונה.



كرسي السلامة Fit3x

تعليمات للاستخدام والعلاج



تسويق بواسطة **دافرون**

الصانع: Chicco Artsana S.P.A , الصين.

اسم الموديل: Fit3x

المستورد: دافرون للاستيراد والتصدير المحدودة ، المنطقة الصناعية جولس

تاجر معتمد: 511345241 هاتف: 9966333-04 www.davron.co.il

هام: احتفظ بها للاستخدام في المستقبل قراءة بعناية!

يرجى قراءة التعليمات التالية بعناية قبل استخدام ،
واحتفظ بها كمرجع في المستقبل.
ال فشل في الامتثال لهذه الأحكام قد يعرض الطفل للخطر.

تحذير: مقعد السيارة هذا مخصص للأطفال من الولادة وحتى سن 10 سنوات.

من 2.3 كجم إلى 45.3 كجم وحتى طول 145 سم.

من 2.3 كجم إلى 18 كجم - توجيه خلفي

من 12 كجم إلى 29.5 كجم - توجيه أمامي

من 18 كجم إلى 45.3 كجم - تركيب مُعزز

تحذير: يجب إزالة جميع العبوات البلاستيكية لمنع الاختناق.

تحذير: يجب إزالة جميع مواد التغليف البلاستيكية لمنع الاختناق.

تحذير: لا تترك الطفل دون مراقبة.

تحذير: يجب ربط حزام الأمان للطفل في جميع الأوقات.

تحذير: لا تضع مقعد السيارة في مقعد سيارة مزود بوسادة هوائية فعّالة.

تحذير: يُنصح بوضع مقعد السيارة في المقعد الخلفي، وخاصة المقعد

الأوسط (إذا كان مزودًا بثلاث نقاط تثبيت).

تحذير: لا تُدخل أصابعك في آليات مقعد السيارة.

تحذير: تأكد من أن الشخص البالغ الذي يستخدم مقعد السيارة قد قرأ

تعليمات الاستخدام بعناية وفهمها جيدًا.

تحذير: لا تستخدم مقعد السيارة هذا خارج السيارة.

تحذير: قبل التركيب، راجع دليل سيارتك للتأكد من التركيب الصحيح

والآمن.

تحذير: تأكد دائمًا من إغلاق مشبك الحزام بإحكام. قد يؤدي فتح المشبك

إلى إصابات خطيرة أو الوفاة.

تحذير: تأكد من ربط حزام الأمان بإحكام حول الطفل. قد يتسبب حزام الأمان غير المحكم في قذف الطفل من المقعد عند التوقف المفاجئ أو وقوع حادث، مما قد يؤدي إلى إصابة خطيرة أو الوفاة.

تحذير: تأكد من أن أحزمة الأمان مُحكمة على جسم الطفل، ولكن ليس بإحكام شديد. تأكد من عدم التواء الأحزمة أو انثناءها.

تحذير: لا تضع وسائد أو بطانيات أو ما شابهها في مقعد السيارة. للحفاظ على دفاء الطفل، يمكن وضع بطانية فوق أحزمة الأمان. لن يكون حزام الأمان فعالاً إذا تم ارتداؤه فوق معطف أو ملابس سميكة أو بطانية.

تحذير: لا تترك طفلاً دون مراقبة داخل السيارة.

تحذير: لا تسمح للأطفال باللعب في حزام الأمان أو بالقرب من مقعد السيارة.

تحذير: عند تركيب مقعد السيارة في وضعية مواجهة للأمام باستخدام حزام أمان السيارة (حزام الكتف والخصر)، تأكد دائماً من تثبيت حزام الأمان بإحكام باستخدام مشبك الحزام الأمامي.

تحذير: عند استخدام مقعد أمان للأطفال مواجه للخلف، لا تضعه في المقعد الأمامي لسيارة مزودة بوسادة هوائية إلا إذا كان بالإمكان تعطيل الوسادة الهوائية. في حال انتفاخ الوسادة الهوائية، قد يتسبب ذلك في إصابة خطيرة أو وفاة طفلك. بالنسبة للسيارات المزودة بوسائد هوائية جانبية، يُرجى الرجوع إلى دليل سيارتك لمعرفة كيفية تركيب مقعد الأمان.

تحذير: يجب تركيب مقعد الأمان هذا في المقعد الخلفي كلما أمكن ذلك. تشير إحصائيات الحوادث إلى أن الأطفال أكثر أماناً في المقاعد الخلفية للسيارة مقارنةً بالمقاعد الأمامية.

تحذير: لا تستخدم أبداً مقعد أمان للأطفال مواجهاً للخلف أو الجانب أو قابلاً للطي.

تحذير: في وضعية المقعد الداعم، استخدم دائماً حزام أمان ثلاثي النقاط (حزام الكتف والخصر).

تحذير: ثبت مقعد الطفل دائماً باستخدام نظام للغراء، إن وُجد، أو حزام أمان السيارة. للاطلاع على الاستخدام الصحيح وحدود وزن الطفل عند التركيب باستخدام نظام للغراء، راجع الصفحة 5.

تحذير: خطر الاختناق! قد تتسبب الأحزمة غير المحكّمة في الاختناق. لا تترك طفلاً في مقعد السيارة بأحزمة غير محكّمة أو مفكّكة.

تحذير: عند تركيب مقعد السيارة، تحقق من مؤشر التركيب (المؤشر الدائري) وتأكد من إمالة المقعد بشكل صحيح لمنع الاختناق أو صعوبة التنفس. **تحذير:** في وضعية مواجهة الأمام، استخدم دائماً حزام التثبيت العلوي إذا كان هناك خطاف تثبيت على مقعد السيارة. لا تستخدم حزام التثبيت العلوي أبداً عند تركيب مقعد السيارة في وضعية مواجهة الخلف.

تحذير: لا تستخدم أبداً مقعد سيارة لا يمكن تثبيته بشكل صحيح في وضعية مواجهة الأمام باستخدام أحزمة المقعد. لن يحمي مقعد السيارة غير المثبّت بإحكام طفلك في حالة وقوع حادث.

تحذير: تأكد من تثبيت مقعد الطفل بإحكام في مقعد السيارة حتى لو لم يكن الطفل جالساً فيه. قد يتسبب المقعد غير المثبّت في قذفه وإصابة الركاب في حالة الانعطاف الحاد أو التوقف المفاجئ أو وقوع حادث.

تحذير: لا تقم بتركيب مقعد الطفل هذا باستخدام حزام أمان قابل للنفخ. قد يؤدي احتكاك الجزء القابل للنفخ من حزام الأمان بمقعد الطفل هذا إلى إصابة خطيرة أو الوفاة. في هذه الحالة، قم بالتركيب باستخدام مشابك التثبيت أو اختر مقعد طفل آخر يفي بالمتطلبات. راجع دليل سيارتك للاطلاع على تعليمات التركيب في وضعية مقعد داعم.

تحذير: لا تستخدم مقعد السيارة إذا كانت أحزمة الأمان أو أحزمة التثبيت تالفة أو ممزقة أو مفقودة.

تحذير: لا تستخدم مقعد السيارة بدون الحشوة، ولا تستبدلها بحشوة غير معتمدة من الشركة المصنعة أو الموزع.

تحذير: لا تستخدم المقعد بعد تاريخ انتهاء صلاحيته - 10 عامًا من تاريخ التصنيع المذكور على الملصق الموجود أسفل المقعد "لا تستخدم بعد" ("Do Not Use After...").

تحذير: لا تُضف ملحقات أو قطع غيار غير معتمدة من الشركة المصنعة إلى المقعد، فهذا يُبطل ضمانه.

تحذير: يجب استبدال مقعد السيارة بآخر جديد في حال تعرض السيارة لأي نوع من الحوادث، حتى لو لم تكن هناك أضرار ظاهرة. قد لا يحمي مقعد السيارة التالف طفلك في حال وقوع حادث مستقبلي.

تحذير: لا تُجر أي تعديلات على مقعد السيارة لم تُعتمد من قبل الشركة المصنعة أو المستورد.

تحذير: لا تقم أبدًا بإزالة أحزمة الأمان من المقعد. يجب استخدامها فقط وفقًا للتعليمات الواردة في هذا الدليل.

تحذير: لا تستخدم مقعد السيارة إذا كان أي جزء منه تالفًا أو مكسورًا أو مفقودًا.

تحذير: تأكد من ربط جميع ركاب السيارة لأحزمة الأمان بشكل صحيح قبل القيادة. قد يتعرض الركاب غير المربطين لأحزمة الأمان للارتطام والإصابة بجروح خطيرة، أو قد يتسببون في إصابة ركاب آخرين بجروح خطيرة أثناء الانعطاف الحاد أو التوقف المفاجئ أو الاصطدام.

تحذير: لا تترك أي أغراض غير مثبتة داخل السيارة. أثناء الفرملة أو في حالة وقوع حادث، قد تنفصل هذه الأغراض وتُعرض ركاب السيارة للخطر.

تحذير: بعد تعريض مقعد السيارة لأشعة الشمس، تأكد من أن الأجزاء البلاستيكية والمعدنية ليست ساخنة جدًا، ثم ضع الطفل في المقعد. يُنصح بتغطية مقعد السيارة عند عدم استخدامه.

تحذير: خطر الاختناق! يجب ألا يلعب الأطفال بحزام الأمان داخل السيارة.

تحذير: لا تضع أي شيء، مثل منشفة ملفوفة أو وسادة، تحت مقعد السيارة. أثناء الانعطاف الحاد أو التوقف المفاجئ أو في حالة وقوع حادث، قد ينزلق مقعد السيارة ويُسبب إصابات خطيرة.

تحذير: لا تستخدم مقعد سيارة مستعملًا دون معرفة استخدامه السابق.

مقعد السيارة مناسب للأطفال من الولادة وحتى عمر 10 سنوات
الوزن من 2.3 كجم إلى 45.3 كجم | أقصى طول 147 سم.

تأكد من أن الطفل يستوفي شرطي الوزن والطول التاليين:

- الوزن بين 2.3 و 45.3 كجم
- الطول 147 سم أو أقل

وسادة داخلية للجسم مناسبة للاستخدام بوزن يتراوح بين 2.3 كجم و 5 كجم.

استخدم دائماً الدعامة الجانبية في عكس اتجاه السير وفي الوضع باتجاه السفر

مناسب للأطفال الذين يصل وزنهم إلى 18 كجم. لمزيد من المعلومات، راجع قسم الدعم الجانبي - الصفحة 13.

وسادة الجسم الداخلية							
دعم جانبي							
عكس اتجاه السير							
5 lbs كجم 2.3	→	11 lbs كجم 5	26.5 lbs كجم 12	40 lbs كجم 18	→	65 lbs كجم 29.5	100 lbs كجم 45.3
دعم جانبي							
باتجاه السفر							
الداعم							

تحذير: بالنسبة للأطفال الخدج أو ذوي الوزن المنخفض عند الولادة، يُرجى استشارة الطبيب قبل استخدام مقعد السيارة هذا. قد يُعاني الأطفال الصغار من صعوبة في التنفس أو مشاكل صحية أخرى عند جلوسهم.

وضع مقعد السيارة في السيارة:

بعض المركبات لا تحتوي على وضعيات جلوس متوافقة مع مقعد السيارة هذا. في حال الشك، يُرجى التواصل مع الشركة المصنعة لسيارتك للحصول على المساعدة.

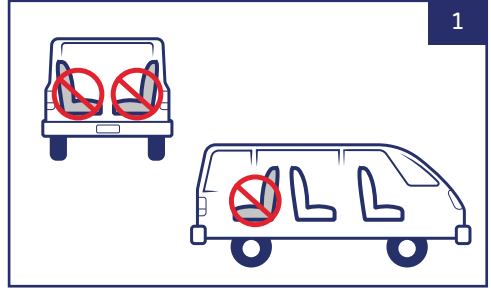
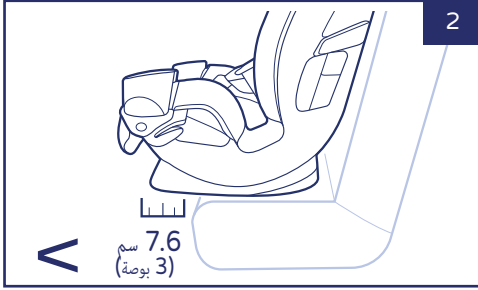

1. يجب تركيب مقعد السيارة هذا فقط على مقعد السيارة المواجه للأمام.
2. تأكد من أن قاعدة مقعد السيارة لا تبرز أكثر من 7.6 سم (3 بوصات) من حافة مقعد السيارة.
3. لا تقم بتركيب مقعد السيارة هذا على ظهر مقعد مطوي.
4. عند استخدام المقعد كمقعد داعم، قم دائماً بتركيبه في مقعد سيارة مزود بحزام أمان ثلاثي النقاط (حزام الكتف + حزام الخصر). لا تستخدم حزام الخصر وحده أبداً.

تحذير: لا تقم بتركيب مقعد السيارة هذا في المقعد الأمامي لسيارة مزودة بوسادة هوائية نشطة، إلا إذا كان من الممكن إيقاف تشغيل الوسادة الهوائية.



المقعد الخلفي هو المكان الأكثر أماناً للأطفال الذين تقل أعمارهم عن 12 عاماً. اقرأ دليل سيارتك لمعرفة كيفية تركيب مقاعد الأطفال.

تختلف أحزمة الأمان في السيارات من مركبة لأخرى. راجع دليل سيارتك لمعرفة أنواع أحزمة الأمان وكيفية استخدامها.

عند تركيبها في مقعد السيارة باستخدام الأحزمة في **عكس اتجاه السير** وفي الوضع **باتجاه السفر**

لا تستخدم أنواع أحزمة الأمان المذكورة هنا.

إذا كان مقعد السيارة المُختار مزودًا بأحد أنواع أحزمة الأمان المذكورة أعلاه، فقم بتثبيتها باستخدام المشابك (إن وُجدت) أو اختر مقعد سيارة آخر.



حزام خصر
بدون قفل (ELR).



لا تستخدم أبدًا
حزام الأمان
المثبت بباب السيارة.



لا تستخدم حزام الأمان المزود بجهازين
للسحب (الكثفين + الخصر)، (إلا إذا كان
حزام الخصر يحتوي على "وضع القفل").

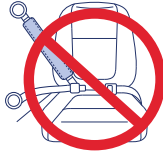

حزام الأمان قابل للنفخ.



لا تستخدم حزام الأمان المحمول (الأي) مطلقًا

في وضع التثبيت **الدائم** يُمنع استخدام أنواع أحزمة الأمان التالية في المركبة.

إذا وُجد أحد أنواع الأحزمة المذكورة أدناه في مقعد السيارة الذي اخترته، فيجب نقل مقعد السيارة إلى مقعد سيارة آخر مناسب.



لا تستخدم حزام الأمان المحمول (الأي) مطلقًا



لا تستخدم حزام الخصر بمفرده أبدًا،
من أي نوع.



لا تستخدم أبدًا
حزام الأمان
المثبت بباب السيارة.

تختلف أحزمة الأمان في السيارات من مركبة لأخرى. يرجى الرجوع إلى دليل سيارتك للحصول على معلومات مفصلة بشأن أحزمة الأمان.

تحذير: تم تصميم مقعد السيارة هذا للاستخدام مع مثبتات سفلية قياسية مقاس 28 سم (11 بوصة) فقط! يرجى الرجوع إلى دليل سيارتك للحصول على معلومات حول مواقع المثبتات وكيفية تركيب مقعد السيارة.

في الولايات المتحدة، تم تعريف نظام تثبيت مقاعد الأمان في المركبات يُسمى للبراء. عند تثبيت الطفل بأحزمة مقعد الأطفال، يُمكن استخدام نظام للبراء لتثبيت مقعد السيارة بدلاً من أحزمة الأمان. لا ينبغي استخدام أحزمة الأمان ونظام للبراء في الوقت نفسه عند استخدام المقعد في وضعية مقعد الأطفال (تثبيت الطفل بأحزمة الأمان). يتكون نظام للبراء في المركبة من نقطة تثبيت علوية ونقطتي تثبيت سفليتين. في المركبات المزودة بنظام للبراء، قد تكون نقاط التثبيت السفلية مرئية عند طي المقعد. إذا لم تكن مرئية، فسيتم تمييزها برمز وفقاً للصورة أو بنقطة ملونة (a).

راجع دليل سيارتك لمعرفة مواقع نقاط تثبيت حزام الأمان العلوي. يمكن تحديدها من خلال أحد رموز التثبيت (الشكل b أو الشكل c).

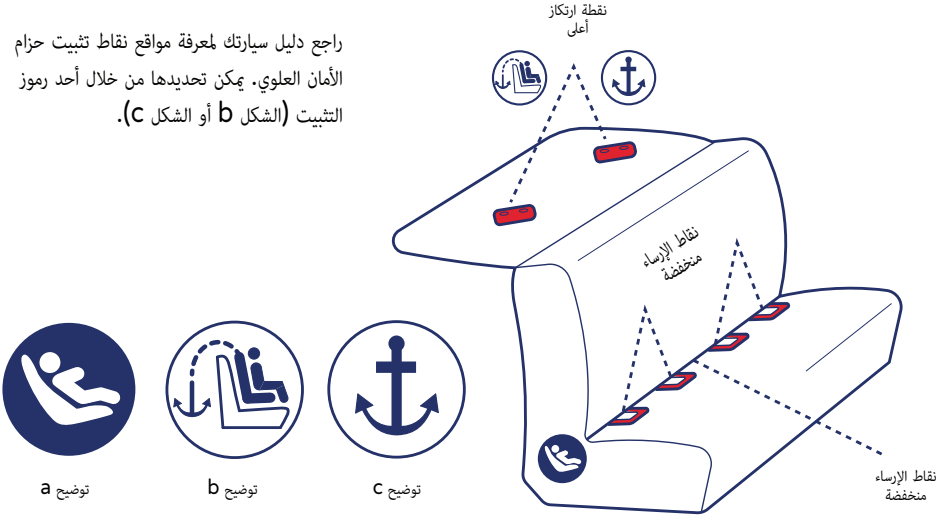

أشرطة مرسة علوية



حدد موقع نقطة تثبيت حزام الأمان العلوي في سيارتك بالبحث عن رمز نقطة التثبيت. قد يختلف الموقع من سيارة لأخرى. تمنع نقطة تثبيت حزام الأمان العلوي مقعد السيارة من التحرك للأمام أثناء التوقف الطارئ، وتثبتته في مقعد السيارة.

تظهر بعض المواقع النموذجية لنقاط التثبيت في الصفحة التالية.
للحصول على المواقع الدقيقة، يُرجى الرجوع إلى دليل سيارتك.

1. حزام التثبيت العلوي
2. محول حزام التثبيت العلوي
3. خطاف حزام التثبيت العلوي

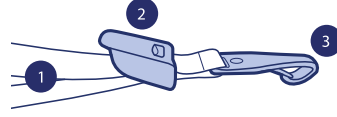

مواقع خطافات إرساء المركبات:

1. سقف السيارة
2. الرف الخلفي
3. الجدار الخلفي
4. أرضية السيارة
5. ظهر مقعد السيارة

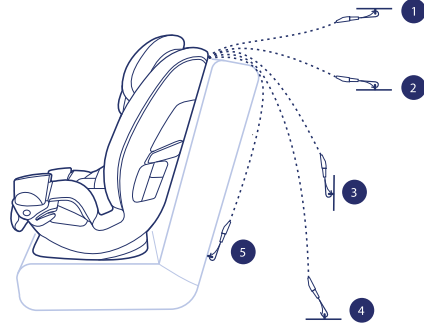

هيكل مقعد السيارة

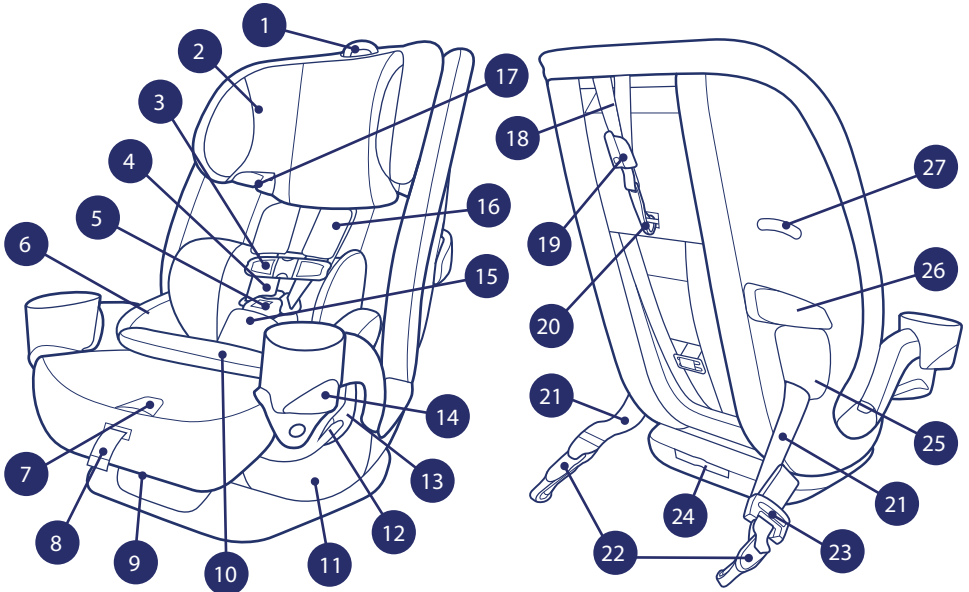

1. مقبض ضبط مسند الرأس
2. مسند الرأس
3. إبزيم الصدر
4. أحزمة الأمان
5. إبزيم
6. دعامة جانبية
7. زر تحرير الحزام
8. حزام ضبط الحزام
9. مقبض ضبط الوضعية
10. وسادة داخلية للجسم (حتى 5 كجم)
11. مؤشر وضعية المقعد
12. قفل حزام الأمان للوضع الخلفي
13. محول حزام الأمان للوضع الخلفي
14. حاملات أكواب قابلة للإزالة
15. وسادة حزام المنشعب
16. منصات الكتف
17. انتقال حزام الكتف
18. حزام مرصاة علوي
19. محول حزام التثبيت العلوي
20. خطاف حزام مرصاة علوي
21. الأشرطة مزلاج
22. مؤلفو المزلاج
23. محول مزلاج
24. حجرة التخزين دليل المستخدم
25. ممر الحزام في الوضع المواجه للأمام
26. يثبت الحزام في الوضع الأمامي
27. مؤشر التثبيت الصحيح

ضبط مسند الرأس

عند استخدام مقعد السيارة هذا، احرص دائماً على ضبط مسند الرأس للتأكد من أن أحزمة الأمان تناسب الطفل بشكل صحيح.

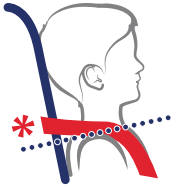

تأكد من أن أحزمة الكتف موضوعة عند مستوى كتفي الطفل أو أعلى منهما قليلاً.

باتجاه السفر

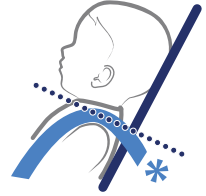

تأكد من أن أحزمة الكتف موضوعة عند مستوى كتفي الطفل أو أسفلهما قليلاً.

عكس اتجاه السير

عند الانتهاء، اسحب مسند الرأس لأعلى للتأكد من أنه مثبت بإحكام في مكانه.



لضبط مسند الرأس، ارفع ذراع ضبط مسند الرأس وحرك مسند الرأس لأعلى/لأسفل إلى الوضع المناسب للطفل.

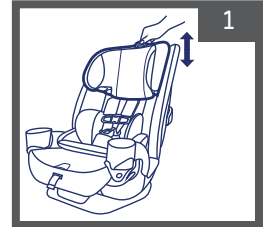

تعديل وضعيات الجلوس

تأكد من ركن السيارة على سطح مستو وأن مقعد الطفل مثبت في المقعد المخصص له.
اضبط زاوية الإمالة وتأكد من أن مؤشر التثبيت ضمن النطاق الصحيح للاستخدام.

اضغط على ذراع ضبط الوضع لضبط وضع المقعد (1A)، اسحب أو ادفع مقعد السيارة إلى أحد الأوضاع الستة المتاحة الموضحة على مؤشر وضعية الجلوس (1B).

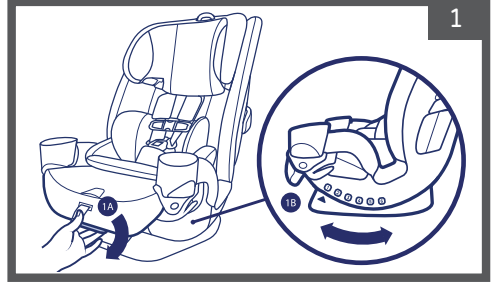

ضبط حزام الفخذ

إذا كان حزام الفخذ أسفل الطفل وظهره ملاصق لمسند ظهر مقعد الأمان، فقم بتحريك حزام الفخذ إلى الوضع 2.

عند نقل مقعد السيارة من **عكس اتجاه السير** إلى **باتجاه السفر** حرك حزام الفخذ إلى الوضع 2.

قم بفك مشبك الصدر ومشبك الحزام. قم بإزالة وسادة الجسم الداخلية، والدعامة الجانبية، ووسادة حزام الفخذ.

اضبط الكرسي على وضعية الجلوس 6.

قم بتدوير حزام الفخذ جانبياً لتحويله إلى الوضع 2.

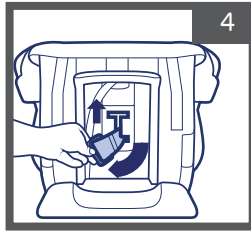

في الجزء السفلي من قاعدة الكرسي، اسحب مشبك حزام الفخذ المعدني إلى الأسفل.

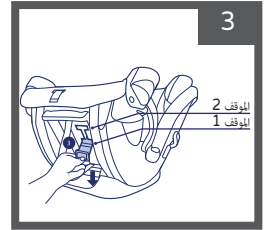

تأكد من وضع حزام الفخذ في الوضع 2 عندما يكون مسطحاً ومستقيماً وغير ملتوي.

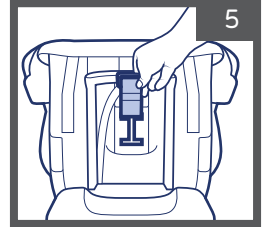

في الجزء العلوي من المقعد، حرك مشبك الحزام أسفل الحشوة من الفتحة في الموضع 1 (6A) إلى الفتحة في الموضع 2 (6B)، ثم اسحبه لأعلى حتى يصبح المشبك المعدني لحزام الفخذ مسطحًا تمامًا على الجزء السفلي من مقعد السيارة. تأكد من أن الزر الموجود على مشبك الحزام متجه للأمام.

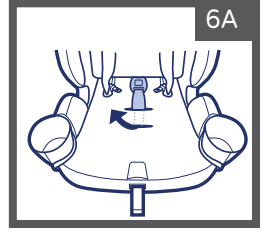
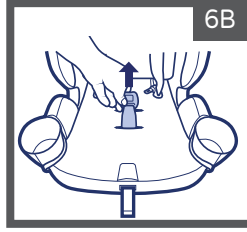

7 أعد تثبيت وسادة حزام الفخذ (انظر الصفحة 12).

وسادة حزام المشعب

إزالة وسادة حزام منطقة الحوض:

ادفع وسادة حزام الفخذ للأسفل لكشف الشريط الذي يثبتها.
افتح الحلقة الموجودة على الشريط (1)
واقفل الوسادة عن حزام الإيزيم (2).

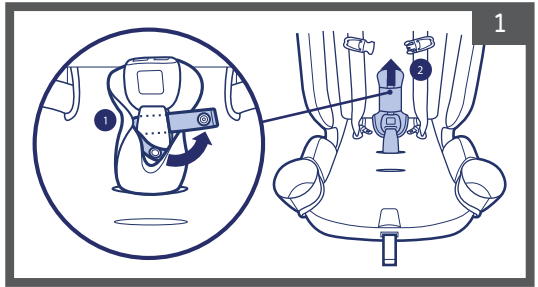

لتثبيت وسادة حزام الفخذ:

أدخل الجزء السفلي من وسادة حزام الفخذ في الفتحة المناسبة في وسادة المقعد. تأكد من أن الجزء السفلي مثبت خلف حزام الفخذ وتحت وسادة المقعد.

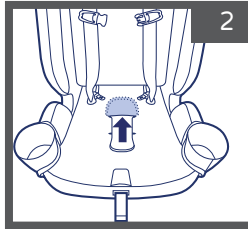

قم بتمرير حزام الإيزيم عبر وسادة حزام الفخذ كما هو موضح في الرسم التوضيحي.

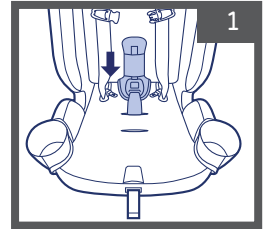

أدخل شريط القفل من خلال الحلقة المركزية لحزام الفخذ وأغلق زر التثبيت.

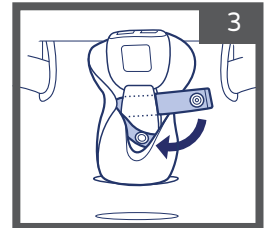

منصات حزام الكتف

إزالة وسادات حزام الكتف.

افتح شريط الفيلكرو وأزلها
(كما هو موضح في الرسم
التوضيحي).

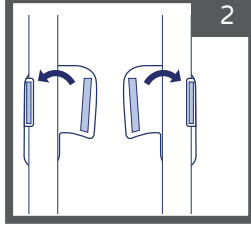

استبدال وسادات حزام الكتف.

أعد تثبيت غطاء الحزام حول
الأحزمة وأحكام إغلاق شريط
الفيلكرو.



دعم جانبي

تحذير: يجب استخدام الدعامة الجانبية دائماً في وضعية
الوضعية المواجهة للخلف وفي وضعية الوضعية المواجهة للأمام
للأطفال الذين لا يتجاوز وزنهم 18 كجم فقط.

لإزالة الدعامة الجانبية:

1 قم بفك مشبك الصدر ومشبك الحزام.

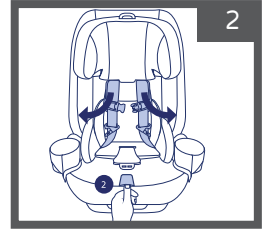

قم بتوسيع الأحزمة عن طريق
الضغط على زر تحرير الحزام (أسفل
وسادة المقعد) في الجزء الأمامي من
الكرسي، مع سحب كلا حزامي الأمان
إلى الأمام.

2 اسحب ذراع ضبط مسند
الرأس لأعلى وارفع مسند
الرأس إلى أعلى وضعية.

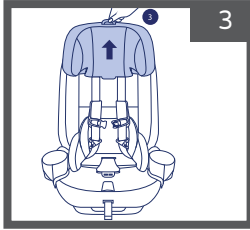

3 قم بإزالة الوسادة الداخلية للجسم (انظر الصفحة 14).

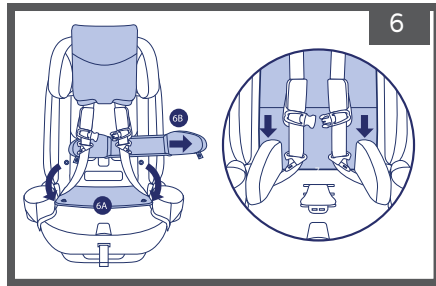
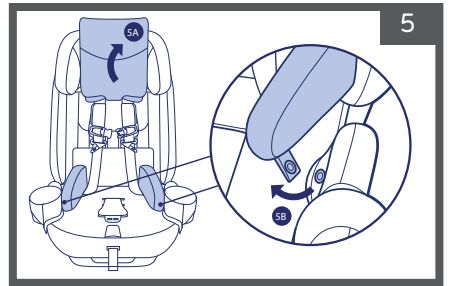

5 ارفع غطاء مسند الرأس (5A) وافتح الحلقات
الموجودة في الجزء الأمامي من الدعامة الجانبية (5B).

6 افتح الحلقات الموجودة على تنجيد مسند الظهر واسحبه للأسفل
(6A). اسحب الدعامة الجانبية للخارج خلف أحزمة الأمان (6B).

تركيب الدعامة الجانبية، كرر الخطوات نفسها بترتيب عكسي.

تأكد من إدخال تنجيد مسند الظهر وتنجيد مسند الرأس خلف الدعامة الجانبية. تأكد من أن مشابك التثبيت موجودة على الجانب الخارجي السفلي للدعامة الجانبية لتركيبها بشكل صحيح.

وسادة داخلية للجسم للأطفال

تحذير: يجب استخدام وسادة الجسم الداخلية للأطفال فقط للأطفال الذين يتراوح وزنهم بين 2.3 و 5 كيلوغرامات.

لضمان ملاءمة مثالية للأطفال الرضع، يُنصح باستخدام الحشوة المخصصة للرضع.

يجب استخدام الحشوة المرفقة مع مقعد Fit3x فقط.

لا تستخدم أي حشوة أخرى غير تلك التي توفرها الشركة المصنعة.

عندما يصل وزن الطفل إلى 5 كيلوغرامات، يجب إزالة الحشوة بسحب مشبك الحزام بين الساقين ووسادة الحزام من خلال الفتحة الموجودة في الحشوة.

تركيب الوسادة الداخلية:

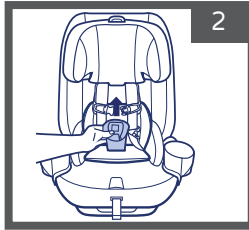

اسحب حزام الأمان بين الساقين ومرره عبر الفتحة الموجودة في الوسادة الداخلية. ادفع الوسادة الداخلية بقوة داخل مقعد السيارة للتأكد من وضعها بشكل صحيح.

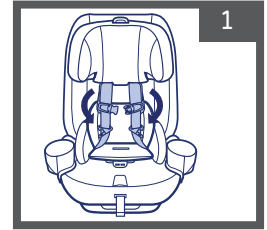

تأكد من أن مشبك الفخذ في الوضع 1. اسحب وافرد حزامي الأمان وضعهما على جانبي الوسادة الداخلية.

مساحة تخزين حزام التثبيت العلوي

احرص دائماً على تخزين حزام التثبيت العلوي عند تركيب مقعد السيارة في وضعية مواجهة الأمام **عكس اتجاه السير**.

ثبت خطاف التثبيت العلوي بقضيب التخزين الموجود في الجزء الخلفي من مقعد السيارة (1).

اسحب طرف التثبيت العلوي وشده (2).

اطو الجزء الزائد من التثبيت العلوي وثبته بحلقة التخزين.

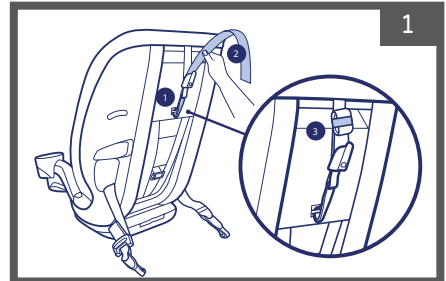

موقع أحزمة المزلج

يجب اتباع التعليمات التالية قبل تركيب مقعد السيارة هذا باستخدام المشابك.

1 افتح مشبك الصدر ومشبك الفخذ.

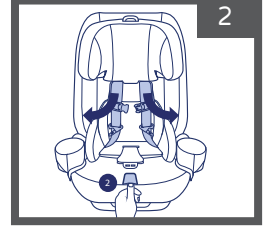

قم بتوسيع الأحزمة عن طريق الضغط على زر تحرير الحزام (أسفل وسادة المقعد) في الجزء الأمامي من الكرسي، مع سحب كلا حزامي الأمان إلى الأمام.

اسحب ذراع ضبط مسند الرأس لأعلى وارفع مسند الرأس إلى أعلى وضعية.

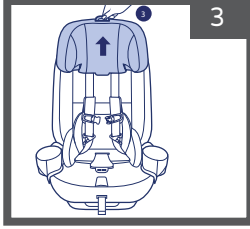

4 قم بإزالة وسادة الطفل الداخلية والدعامة الجانبية إذا لزم الأمر (انظر الصفحتين 13 و 14).

ارفع غطاء مسند الرأس (5A) وحرر الأزرار من غطاء مسند الظهر واسحبه للأسفل (5B).

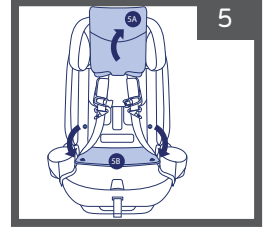

6 قم بتمرير أحزمة المزلج أسفل وسادة المقعد عبر فتحة الحزام

عكس اتجاه السير أو باتجاه السفر

وذلك حسب طريقة التثبيت التي اخترتها.

7 تأكد من أن أشرطة المزلج مفرودة بشكل مسطح وليست ملتوية أو مجعدة.

8 عند التثبيت في الوضع الداعم

قم بتمرير أحزمة المزلج عبر فتحة الحزام

باتجاه السفر إذا استخدمت أحزمة التثبيت لتأمين المقعد.

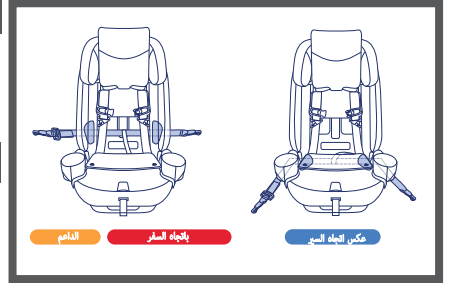

9 أعد تثبيت غطاء مسند الظهر بإحكام الأزرار (9A).

اسحب غطاء مسند الرأس للأسفل (9B). تأكد من أن غطاء مسند الرأس مفتوح بالكامل ويغطي مسند ظهر المقعد بالكامل.

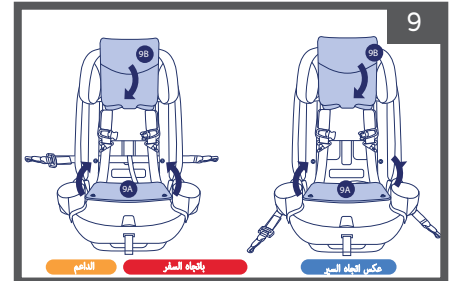

لديك 3 خيارات للتثبيت للاختيار من بينها:

تركيب مواجه للخلف باستخدام مزلاج - انظر الصفحة 18

التركيب الأمامي باستخدام المزلاج - انظر الصفحة 21

تركيب جهاز تقوية الإشارة باستخدام المزلاج - انظر الصفحة 27

تخزين حزام المزلاج

تحذير: تأكد من تخزين أحزمة المزلاج في مكانها عند عدم استخدامها.

قم بتخزين كلا الحزامين عند عدم استخدامها. خزّن أحزمة القفل في حجرة تخزين القفل الموجودة أسفل مسند الظهر، خلف تنجيد مسند الظهر (1A). تأكد من وضع موصلات القفل ومحول القفل وجميع الأحزمة بالكامل داخل حجرة التخزين (1B).

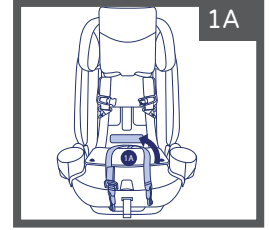
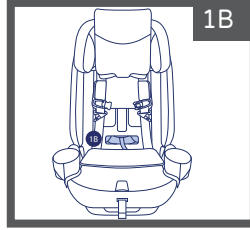

أهم النقاط المتعلقة بالتركيب المواجه للخلف

تحذير: وضعية مواجهة الخلف مخصصة فقط للأطفال الذين يستوفون جميع الشروط المذكورة هنا. إذا لم يستوفِ الطفل هذه الشروط بسبب كبر حجمه، يُرجى الرجوع إلى تعليمات تركيب مقعد السيارة في وضعية مواجهة الأمام - الصفحة 20 أو تركيب مقعد داعم - الصفحة 26.

تحذير: يجب أن يكون مقعد السيارة في وضعية مواجهة الخلف حتى عمر سنة واحدة.

تحذير: يجب استخدام الدعامة الجانبية في وضعية مواجهة الخلف للأطفال الذين يزنون 18 كجم أو أقل.

وسادة داخلية منذ الولادة	
5 lbs كجم 2.3	11 lbs كجم 5
11 lbs كجم 5	40 lbs كجم 18
دعم جانبي	
عكس اتجاه السير	

تركيب المقعد باتجاه الخلف للأطفال:
الوزن من 2.3 كجم إلى 18 كجم
أقصى ارتفاع 109 سم.

* عند تركيب المقعد عكس اتجاه السير، تأكد من وضع أحزمة الكتف على مستوى كتفي الطفل أو أسفل منها قليلاً.
راجع قسم "ضبط مسند الرأس" - الصفحة 10.



الاستعداد للتركيب عكس اتجاه السير

تحذير: تأكد من إمالة مقعد السيارة بشكل صحيح حتى لا يسقط رأس طفلك للأمام. قد يواجه الأطفال صعوبة في التنفس أثناء الجلوس، مما قد يزيد من خطر الإصابة الخطيرة أو الوفاة.
تحذير: بالنسبة للأطفال الخدج أو ذوي الوزن المنخفض عند الولادة، استشر طبيباً قبل استخدام مقعد السيارة.

1 في وضع التثبيت **عكس اتجاه السير** لا تستخدم حزام التثبيت العلوي.

تأكد من تخزين الحزام بشكل صحيح (انظر الصفحة 14).

2 تأكد من ركن السيارة على سطح مستوي عند تركيب مقعد السيارة.

3 ضع مقعد السيارة على مقعد السيارة، بحيث يكون مواجهاً لاتجاه السير المعاكس.

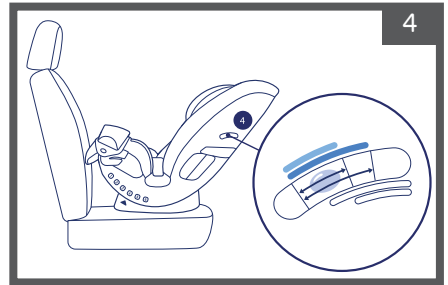

وسادة الجسم الداخلية	
5 lbs كجم 2.3	11 lbs كجم 5
40 lbs كجم 18	
دعم جانبي	
عكس اتجاه السير	

حدد مؤشر التثبيت الصحيح وقم بإمالة المقعد إلى أي وضع تكون فيه الكرة بين خطوط العلامات وفقاً للموضع مقابل اتجاه الحركة (انظر قسم ضبط وضعيات الجلوس، الصفحة 11).

لديك الآن خياران للتثبيت:

التركيب باستخدام المزالج - الصفحة 18

التركيب باستخدام حزام أمان السيارة (الكتف + الخصر - الصفحة 19)

تحذير: عند التركيب باستخدام المزلاج وأحزمة الأمان الخاصة بالمقعد، لا تقم بالتركيب بهذه الطريقة لطفل يزيد وزنه عن 18 كجم! تحذير: عند التركيب باستخدام المزلاج فقط، تأكد من عدم ربط حزام الأمان خلف المقعد.

1 اتبع التعليمات الواردة في الصفحة 15 لتحديد موقع أحزمة الربط وتوجيهها لاستخدامها في

عكس اتجاه السير.

2 اضغط على الزر الموجود على محول المزلاج واسحب الحزام لتمديد حزام المزلاج إلى طوله الكامل.

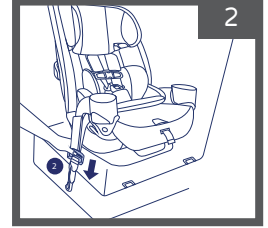

حدد مواقع نقاط تثبيت نظام للغراء في السيارة.

ثبتت موصلات أحزمة للغراء بنقاط تثبيت نظام للغراء في السيارة (3).

اضغط على مقعد السيارة لأسفل على سطح مقعد السيارة (4A) واسحب

أطراف أحزمة للغراء حتى تتمدد بالكامل (4B).

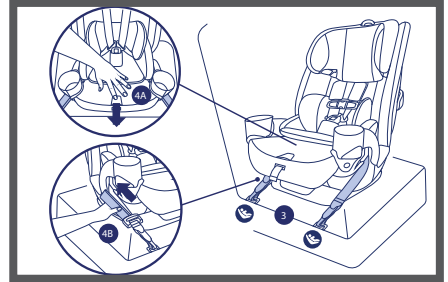

تحقق من نفسك:

✓ أمسك كلا جانبي المقعد بالقرب من حلقات الحزام في وضعية مواجهة للخلف، واسحب المقعد وتأكد من أن

نطاق حركة المقعد لا يتجاوز 2.5 سم - من جانب إلى آخر، ومن الأمام إلى الخلف.

✓ تأكد من أن تركيب مقعد السيارة مناسب للوضع عكس اتجاه السير.

✓ يجب فحص التركيب قبل كل استخدام!

تحذير: عند التركيب باستخدام حزام أمان السيارة، تأكد دائماً من تخزين أحزمة التثبيت بشكل آمن في مكانها.

مرر حزام أمان السيارة (حزام الكتف + حزام الخصر) عبر دليل الحزام الأزرق.

عكس اتجاه السير على جانب مقعد السيارة.

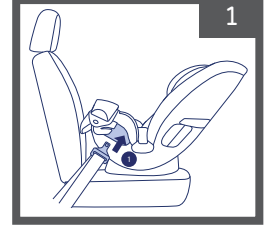

باستخدام يدك الأخرى، مرر حزام الأمان أسفل وسادة المقعد عبر دليل الحزام

عكس اتجاه السير على الجانب المقابل لمقعد السيارة. تأكد من أن حزام

الأمان موضوع أمام حزام منطقة الحوض (2).

اربط حزام الأمان (حزام الكتف) حتى تسمع صوت "طقطة" القفل (3).

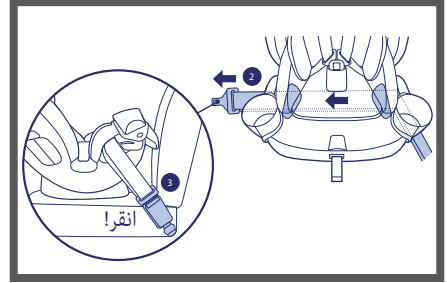

تأكد من أن حافة مقعد الطفل تلامس مسند ظهر مقعد السيارة (4).

ادفع مقعد الطفل للأسفل (5أ) واسحب حزام الكتف (5ب) في الوقت نفسه

لشد حزام الأمان.

أثناء سحب حزام الكتف، أدخل الحزام في مشبك الحزام في وضعية مواجهة

الخلف.

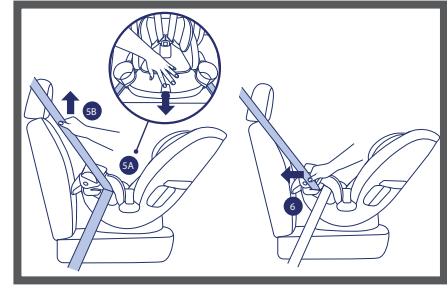

تحقق من نفسك:

✓ أمسك كلا جانبي المقعد بالقرب من حلقات الحزام في وضعية مواجهة للخلف، واسحب المقعد وتأكد من أن نطاق حركة المقعد

لا يتجاوز 2.5 سم - من جانب إلى آخر، ومن الأمام إلى الخلف.

✓ تأكد من أن تركيب مقعد السيارة مناسب للوضع عكس اتجاه السير.

✓ يجب فحص التركيب قبل كل استخدام!

تحذير: وضعية مواجهة الأمام مخصصة فقط للأطفال الذين يستوفون جميع الشروط المذكورة هنا. إذا كان الطفل لا يستوفي هذه الشروط لصغر حجمه، يُرجى مراجعة إرشادات تركيب مقعد السيارة المواجه للخلف - الصفحة 16. إذا كان الطفل أكبر من أن يستوفي الشروط المذكورة هنا، يُرجى مراجعة إرشادات تركيب مقعد السيارة الداعم - الصفحة 26.

تحذير: لا تقم بتركيب مقعد السيارة في هذه الوضعية للرضع الذين تقل أعمارهم عن سنة واحدة.

تحذير: استخدم الدعامة الجانبية في وضعية مواجهة الأمام للأطفال الذين يزنون 18 كجم أو أقل.

دعم جانبي	
26.5 lbs كجم 12	40 lbs كجم 18
65 lbs كجم 29.5	
باتجاه السفر	

تركيب المقعد باتجاه الخلف للأطفال:
الوزن من 12 كجم إلى 29.5 كجم
الطول من 97 سم إلى 137 سم كحد أقصى.

* عند تركيب المقعد بحيث يكون الطفل مواجهًا للأمام، تأكد من أن أحزمة الكتف موضوعة عند مستوى كتفي الطفل أو أعلى منهما بقليل.
راجع قسم ضبط مسند الرأس - الصفحة 10.



التحضير للتركيب مع اتجاه السير

- 1 قبل وضع مقعد السيارة في المركبة، قم بإزالة حزام الثبيت العلوي من خطاف التخزين الخاص به. إذا لم يكن مثبت حزام الثبيت متاحًا، فتأكد من تخزين حزام الثبيت بشكل صحيح (انظر الصفحة 14).
- 2 تأكد من ركن السيارة على سطح مستو عند تركيب مقعد السيارة.
- 3 ضع مقعد السيارة على مقعد السيارة (انظر وضع مقعد السيارة في السيارة في الصفحة 6).

ضع حزام الثبيت العلوي فوق ظهر مقعد السيارة. إذا كان مقعد السيارة مزودًا بمسند رأس، فأدخل حزام الثبيت العلوي أسفل مسند الرأس (4).
تأكد من أن مسند الرأس لا يدفع مقعد السيارة للأمام ويمنعه من الاستواء على مقعد السيارة. إذا كان مسند الرأس يدفع مقعد السيارة للأمام، فارفعه أو أزله (5).

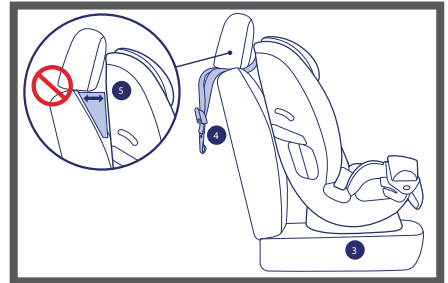

دعم جانبي		
26.5 lbs كجم 12	→ 40 lbs كجم 18	→ 65 lbs كجم 29.5
باتجاه السفر		

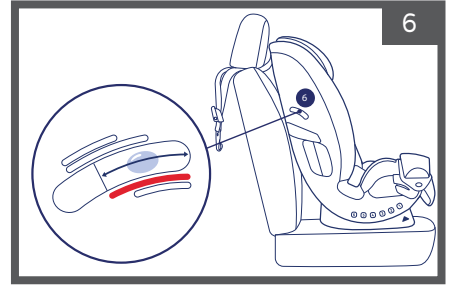

حدد مؤشر التثبيت الصحيح وقم بإمالة الكرسي إلى أي وضع تكون فيه الكرة بين خطوط العلامات وفقاً للوضع مع اتجاه الحركة (انظر قسم ضبط وضعية الجلوس، الصفحة 11).

7 لديك الآن خياران للتثبيت:

التركيب باستخدام المزلاج - الصفحة 21

التركيب باستخدام حزام أمان السيارة (حزام الكتف) - الصفحة 22

التثبيت باتجاه الحركة باستخدام المزلاج

تحذير: عند التركيب باستخدام المزلاج وأحزمة الأمان الخاصة بالمقعد، لا تقوم بالتركيب بهذه الطريقة لطفل يزيد وزنه عن 18 كجم!
تحذير: عند التركيب باستخدام المزلاج فقط، تأكد من عدم ربط حزام الأمان خلف المقعد.

1 اتبع التعليمات الواردة في الصفحة 15 لتحديد موقع أحزمة الربط وتوجيهها لاستخدامها في

باتجاه السفر.

اضغط على الزر الموجود على محول المزلاج واسحب الحزام لتمديد حزام المزلاج إلى طوله الكامل.

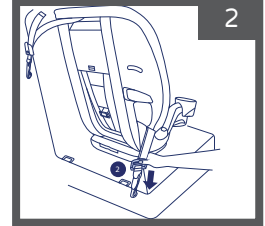

حدد مواقع نقاط تثبيت نظام للغراء في السيارة.

ثبّت موصلات أحزمة الغراء بنقاط تثبيت نظام للغراء في السيارة (3).

اضغط على مقعد السيارة لأسفل على سطح مقعد السيارة (4A) واسحب

أطراف أحزمة الغراء حتى تتمدد بالكامل (4B).

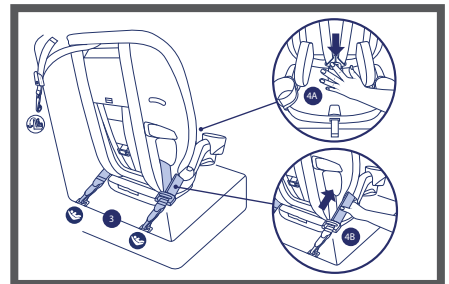

حدد مكان حزام التثبيت العلوي وقم بتثبيته في خطاف التثبيت. شد حزام التثبيت العلوي، وتأكد من أنه مشدود وليس مرتخياً.

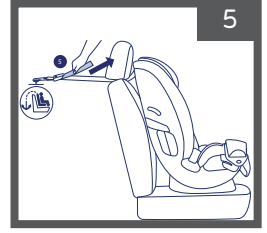

تحقق من نفسك:

- ✓ أمسك كلا جانبي المقعد بالقرب من حلقات الحزام في الوضع المواجه للأمام، واسحب المقعد وتأكد من أن نطاق حركة مقعد السيارة لا يتجاوز 2.5 سم - من جانب إلى آخر، ومن الأمام إلى الخلف.
- ✓ تأكد من أن تركيب مقعد السيارة مناسب للوضع **باتجاه السفر**.
- ✓ يجب فحص التركيب قبل كل استخدام!

تركيب مواجه للأمام باستخدام حزام أمان السيارة

تحذير: عند التركيب باستخدام حزام أمان السيارة، تأكد دائماً من تخزين أحزمة التثبيت بشكل آمن في مكانها.

مرر حزام أمان السيارة (حزام الكتف) عبر دليل الحزام الأحمر. على جانب مقعد الأمان. **باتجاه السفر**

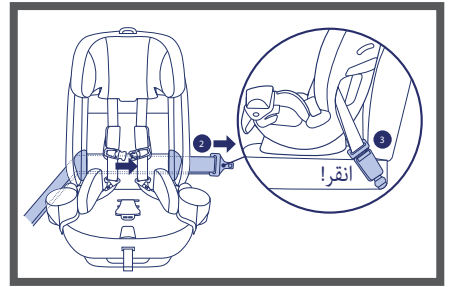
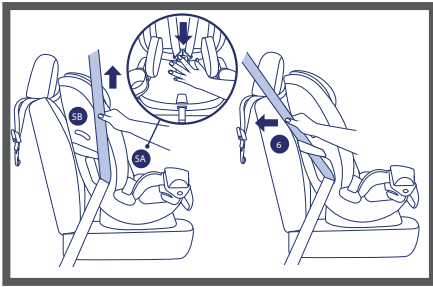

تأكد من ملامسة مسند ظهر المقعد لمسند ظهر مقعد السيارة (4).
ادفع المقعد للأسفل (5) واسحب حزام الكتف (5ب) في الوقت نفسه لشد حزام الأمان. أثناء سحب حزام الكتف، أدخل الحزام في مشبك الحزام الأمامي (6).

باستخدام يدك الأخرى، مرر حزام الأمان أسفل وسادة المقعد عبر دليل الحزام **باتجاه السفر** على الجانب المقابل لمقعد الأمان (2).
اربط حزام الأمان (حزام الكتف والخصر) حتى تسمع صوت "طقطقة" القفل (3).

حدد مكان حزام التثبيت العلوي وقم بتثبيته في خطاف التثبيت. شد حزام التثبيت العلوي، وتأكد من أنه مشدود وليس مرتخياً.

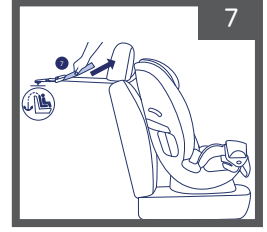

تحقق من نفسك:

- ✓ أمسك كلا جانبي المقعد بالقرب من حلقات الحزام في الوضع المواجه للأمام، واسحب المقعد وتأكد من أن نطاق حركة مقعد السيارة لا يتجاوز 2.5 سم - من جانب إلى آخر، ومن الأمام إلى الخلف.
- ✓ تأكد من أن تركيب مقعد السيارة مناسب للوضع **باتجاه السفر**.
- ✓ يجب فحص التركيب قبل كل استخدام!

ربط الطفل باستخدام أحزمة الأمان الخاصة بمقعد السيارة

للاستخدام من وزن 2.3 كجم (عمر الولادة) إلى 29.5 كجم.

تحذير: تأكد من أن حزام الأمان ليس مرتخياً وأن موضعه عند مستوى كتفي الطفل.

تحذير: ألبس الطفل ملابس مناسبة لا تعيق استخدام حزام الأمان.

لضمان ملاءمة مثالية للأطفال منذ الولادة، استخدم الوسادة الداخلية المرفقة حتى وزن 5 كجم (انظر الصفحة 14).
تأكد من عدم وضع حزام الأمان أسفل الطفل، وإذا كان كذلك، فأعد وضعه في الموضع 2 (انظر الصفحة 11).
أزل أي ملابس سميكة عن الطفل قبل وضعه في مقعد السيارة. لا تستخدم ملابس مثل المعاطف الشتوية، لأنها قد تعيق الوضع الصحيح لحزام الأمان أو شده.
تأكد من أن أحزمة الأمان مستوية على كتفي الطفل ومضبوطة بشكل صحيح بحيث تكون الملابس مضغوطة ولا يستطيع الطفل الانحناء للأمام.

اضغط على الزر الموجود على مشبك الحزام، ثم افتح المشبك واسحب اللسانين للخارج (1).
اضغط على الزر الموجود في منتصف مشبك الصدر، ثم افتح مشبك الصدر بسحب الجزأين في اتجاهين متعاكسين (2).

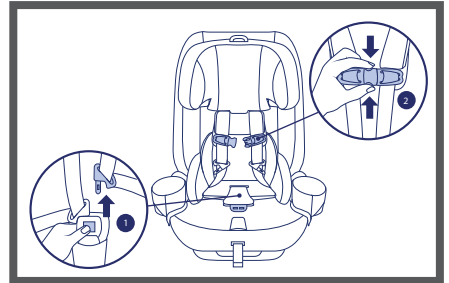

تأكد من طي حشوة مسند الرأس للأسفل وتثبيتها خلف الدعامة الجانبية عندما يكون مسند الرأس في الوضعية المنخفضة (3A). في الوضعيات المرتفعة لمسند الرأس، افرد حشوة مسند الرأس وأدخلها خلف الدعامة الجانبية حتى تصبح مسطحة تماماً على مسند ظهر مقعد الطفل (3B).

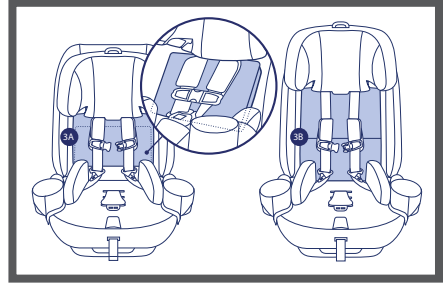

اضغط على زر تحرير الحزام (أسفل الحشوة) واسحب أحزمة الأمان للأمام لتوسيعها (4).

ضع طفلك في مقعد السيارة مع إمالة المقعد للخلف بالكامل. مرر أحزمة الأمان فوق كتفي الطفل وحول خصره. تأكد من عدم التواء أحزمة الأمان أو انتناؤها (5).

تأكد من ضبط مسند الرأس على الارتفاع المناسب للطفل (انظر الصفحة 10). يجب وضع أحزمة الأمان وفقاً لذلك (6).

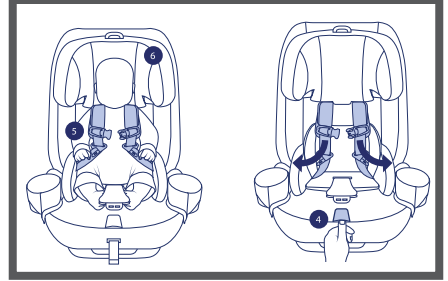

مع اتجاه السير
على مستوى الكتفين
أو أعلى قليلاً



باتجاه السفر

عكس اتجاه السير
على مستوى الكتف
أو أسفل منه بقليل



عكس اتجاه السير

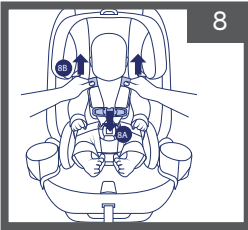

اسحب مشبك الصدر وغطاء الكتف بعيداً عن رقبة الطفل باتجاه مشبك الحزام (8A).
اسحب كلا حزامي الكتف لأعلى لشدهما (8B).

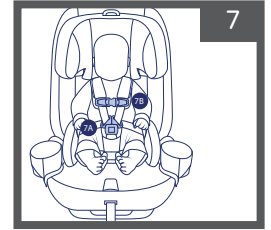

أدخل اللسانين في مشبك الحزام حتى تسمع صوت "طققة" القفل (7A).
اسحب اللسانين للتأكد من تثبيتهما بإحكام في مكانهما.
وصل جزئي مشبك الصدر حتى تسمع صوت "طققة" القفل (7B).

تحذير: تأكد من ربط أحزمة الأمان بإحكام حول كتفي طفلك. قد يؤدي الربط غير الصحيح إلى الإصابة أو الوفاة في حالة التوقف المفاجئ أو وقوع حادث.

شدّ الأحزمة بسحب حزام التعديل ببطء حتى يُصبح مُحكَمًا على جسم الطفل (9A).
إذا استطعتَ قرص طية في الحزام عند كتفي الطفل، فهذا يعني أن الأحزمة فضفاضة جدًا (9B).
إذا كانت الأحزمة فضفاضة جدًا، فاسحب حزام التعديل لشدها أكثر.

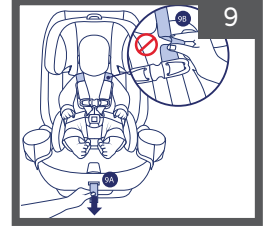

حرك وسادات الكتف لأعلى حتى تصل إلى كتفي الطفل. حرك مشبك الصدر إلى منتصف صدر الطفل، عند مستوى إبطيه.

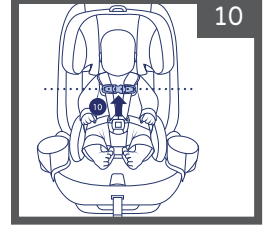

تحقق من نفسك:

تحذير: انزع الملابس السميكة عن طفلك قبل وضعه في مقعد الأمان. لا تستخدم أشياء مثل المعاطف الشتوية والبطانيات لأنها قد تعيق الوضع الصحيح أو إحكام ربط حزام الأمان.

- ✓ تأكد من إحكام ربط أحزمة الأمان. إذا كان بإمكانك الضغط على الحزام، فهذا يعني أنه غير محكم بما فيه الكفاية، فأعد ربطه.
- ✓ تأكد من أن الأحزمة لا تضغط على طفلك أو تسبب له أي إزعاج، أو تدفع جسمه إلى وضعية غير طبيعية.
- ✓ لضمان ملاءمة أفضل للأطفال الرضع الذين يتراوح وزنهم بين 2.3 و 5 كيلوغرامات، يُنصح باستخدام الوسادة الداخلية المرفقة مع هذا الكرسي. تجنب وضع أي حشوة إضافية أسفل الطفل أو خلفه.
- ✓ يجب وضع أحزمة الأمان بشكل مستقيم على كتفي الطفل، وليس ملتويًا أو محدبًا، ويجب أن تكون متمركزة فوق كتفي الطفل.
- ✓ يجب فحص ارتفاع أحزمة الأمان:

عكس اتجاه السير: يجب أن تكون أحزمة الكتف عند مستوى كتفي الطفل أو أسفل منهما قليلاً.

باتجاه السفر: يجب أن تكون أحزمة الكتف عند مستوى كتفي الطفل أو أعلى منهما قليلاً.

✓ يجب أن يكون مشبك الصدر متمركزًا على صدر الطفل، عند مستوى إبط الطفل.

✓ لا تضع الطفل في مقعد السيارة وهو ملفوف ببطانية.

✓ يمكن وضع البطانية فوق الطفل بعد تثبيت أحزمة الأمان حوله بإحكام.

✓ استخدم دائمًا الدعامة الجانبية في **عكس اتجاه السير** و**مع اتجاه السير**

لطفل يزن 18 كجم أو أقل.

تحذير: لا تستخدم الدعامة الجانبية في وضع التعزيز!

الداعم	
40 lbs 18 كجم	100 lbs 45.3 كجم

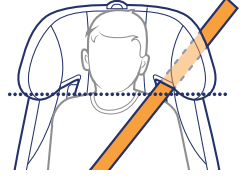

الثبيت في وضع التعزيز للأطفال

الحد الأدنى للسنة 4 سنوات.

الوزن من 18 كجم إلى 45.3 كجم.

الأطفال الذين يتراوح طولهم بين 112 و 145 سم.

الأطفال القادرون على الجلوس بهدوء نسبياً وأن يكونوا مبروطين بشكل صحيح بحزام الأمان في جميع الأوقات.

تحذير: وضعية المقعد الداعم مخصصة فقط للأطفال الذين يستوفون جميع الشروط المذكورة هنا. إذا كان طفلك لا يستوفي هذه الشروط لصغر حجمه، يُرجى مراجعة تعليمات التركيب المواجه للخلف - الصفحة 16 أو التركيب المواجه للأمام - الصفحة 20.

التحضير للثبيت في وضع التعزيز

اسحب ذراع ضبط مسند الرأس وارفع مسند الرأس إلى أعلى وضعية.

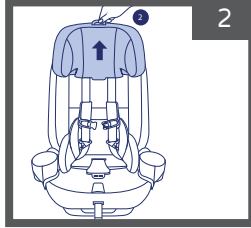

اضغط على زر تحرير الحزام وقم بتمديد كلا حزامي الأمان إلى أقصى عرض لهما. افتح مشبك الصدر ومشبك الحزام.

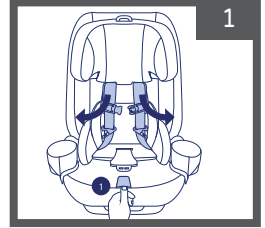

قم بإزالة وسادة حزام الفخذ، وسادة الجسم الداخلية، ودعامة الجانب، ووسادات الكف.

3

قم بتخزين أحزمة الأمان في حجرة التخزين الموجودة في مسند ظهر المقعد، كما هو موضح في الرسم التوضيحي.

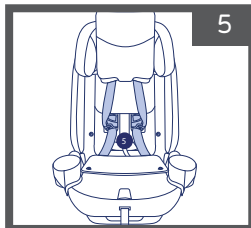

ارفع غطاء مسند الرأس (4A)، ثم حرر الأزرار الموجودة على غطاء مسند الظهر واسحبها للأسفل (4B).

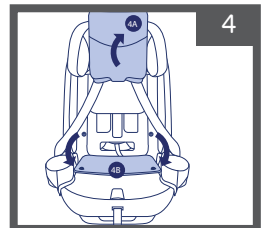

افتح المزالج الموجودة أسفل وسادة المقعد واسحبها نحوك
(6A).

ضع مشبك الحزام في الحجرة الموجودة أسفل وسادة المقعد
(6B).

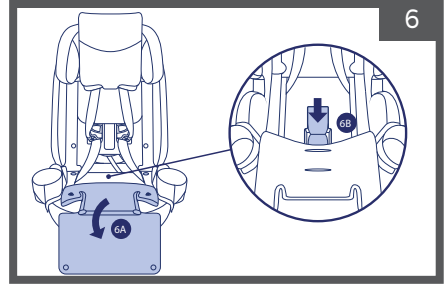

أعد تثبيت غطاء مسند الظهر بإحكام
الأزرار (8A). اسحب غطاء مسند
الرأس للأسفل (8B). تأكد من أن
غطاء مسند الرأس مفتوح بالكامل
ويغطي مسند ظهر الكرسي بالكامل.

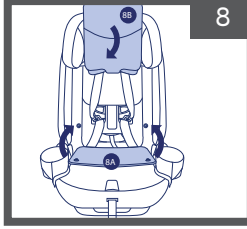

أعد تثبيت التنجيد في
الجزء السفلي من المقعد
عن طريق شد الأزرار.

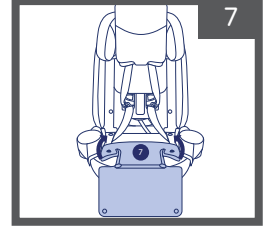

التثبيت في وضع التعزيز

تحذير: استخدام المزالج وحبل التثبيت العلوي اختياري، ولكنه يُوصى به في حالة الداعم. إذا لم يتم استخدام المزالج والحبل العلوي، فتأكد من تخزينها بشكل صحيح (انظر تخزين المزالج في الصفحة 13 وتخزين الرباط العلوي في الصفحة 14).

1 قبل وضع مقعد السيارة في المركبة، قم بإزالة حزام التثبيت العلوي من مكان تخزينه.

2 تأكد من ركن السيارة على سطح مستوي.

ضع مقعد السيارة على مقعد المركبة (انظر قسم "وضع مقعد السيارة" في الصفحة 6) (3).

ضع حزام التثبيت العلوي فوق ظهر مقعد المركبة. إذا كان مقعد المركبة مزودًا بمسند رأس، فأدخل حزام التثبيت العلوي أسفل مسند رأس المركبة (4).

تأكد من أن مسند رأس مقعد المركبة لا يدفع مقعد السيارة للأمام ويمنعه من الاستواء على مقعد المركبة. إذا كان مسند رأس مقعد المركبة يدفع مقعد السيارة للأمام، فارفع مسند رأس مقعد المركبة أو أزله (5).

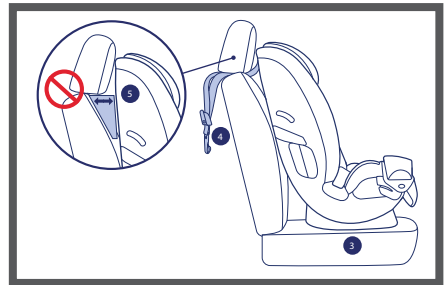

تحذير: لا تستخدم الدعامة الجانبية في وضع التعزيز!

الداعم	
40 lbs	100 lbs
18 كجم	45.3 كجم

حدد مؤشر التثبيت الصحيح وقم بإمالة الكرسي إلى أي وضع تكون فيه الكرة بين خطوط العلامات وفقاً لوضعية المقعد الداعم (انظر قسم ضبط وضعية الجلوس، الصفحة 11).

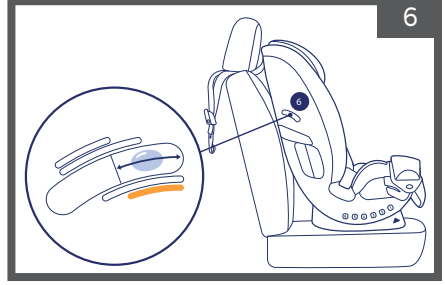

7 للحصول على معلومات حول استخدام أحزمة المزلاج، انظر الصفحة 13.

اضغط على الزر الموجود على محول المزلاج واسحب الحزام لتمديد حزام المزلاج إلى طوله الكامل.

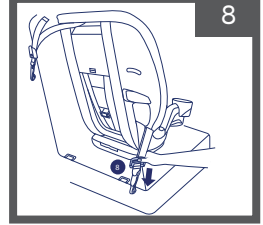

حدد مواقع نقاط تثبيت نظام للغراء في السيارة.

ثبتت موصلات أحزمة للغراء بنقاط تثبيت نظام للغراء في السيارة (9).
اضغط على مقعد السيارة لأسفل على سطح مقعد السيارة، ثم اسحب أطراف أحزمة للغراء حتى تتمدد بالكامل (10).

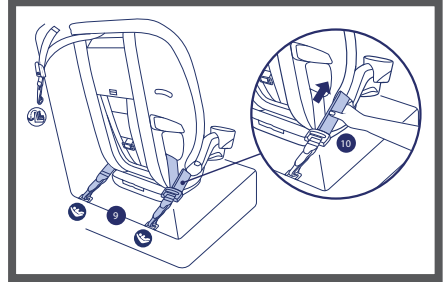

قم بتثبيت حزام التثبيت العلوي بخطاف التثبيت. شد حزام التثبيت العلوي وتأكد من أنه مشدود وليس مرتخياً.

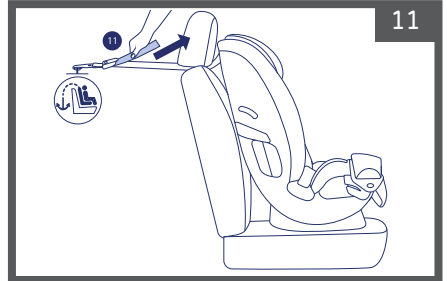

تثبيت الطفل في مقعد داعم باستخدام حزام أمان السيارة:

1 ضع طفلك في مقعد التعزيز، مع الحرص على أن يكون ظهره أقرب ما يمكن إلى مسند ظهر مقعد التعزيز.

يجب وضع حزام الكتف عند مستوى كتفي الطفل أو أعلى منهما قليلاً. وإذا لزم الأمر، اضبط مسند الرأس (انظر قسم ضبط مسند الرأس في الصفحة 10).

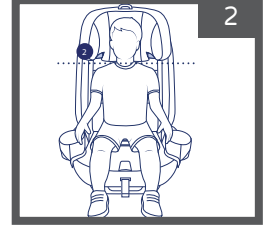

ضع حزام الأمان (حزام الكتف) على خصر الطفل وصدرة (3).
أحكام ربط حزام الأمان حتى تسمع صوت "طقطقة" القفل (4).
مرر حزام الكتف عبر دليل حزام الكتف البرتقالي (5A) الموجود أسفل مسند الرأس. تأكد من أن حزام الكتف مستوٍ وغير ملتف (5B).

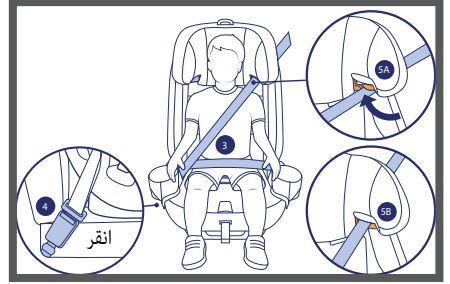

تحقق من نفسك:

تحذير: تأكد دائماً من ربط حزام أمان السيارة بإحكام. في حال ارتداء الإبزيم، قد يتعرض الطفل للموت أو الإصابة الخطيرة.
تحذير: لا تستخدم أي شيء (وسائد، بطانيات، إلخ) بين مقعد التعزيز ومقعد السيارة أو بين الطفل ومقعد التعزيز. تجنب ارتداء ملابس سميكة تعيق الوضعية الصحيحة لحزام الأمان. في حال وقوع حادث، قد لا يعمل مقعد التعزيز بشكل صحيح.

تحذير: لمنع إصابة الآخرين، ثبت مقعد أمان الطفل دائماً في وضعية التعزيز، حتى عندما يكون فارغاً. قد يتسبب مقعد التعزيز غير المثبت في إصابة الركاب الآخرين في حال التوقف المفاجئ أو الاصطدام.
تحذير: انزع الملابس السميكة عن الطفل قبل وضعه في مقعد الأمان. لا تستخدم أشياء مثل المعاطف الشتوية لأنها قد تعيق الوضعية الصحيحة أو شد حزام الأمان.

تحقق من نفسك:

- ✓ يمكن أن يبقى حزام الأمان الخاص بالسيارة في ممر حزام الكتف حتى يتم إزالة مقعد الأمان من السيارة.
- ✓ تأكد من ربط حزام الأمان في السيارة وتثبيتته بشكل صحيح.
- ✓ تأكد من أن حزام الأمان في السيارة مُثَبَّت بشكل مستقيم على خصر الطفل وصدرة، وغير ملتف. يجب أن يكون حزام الكتف في السيارة مُحكَّمًا على كتف الطفل، ويجب ألا يحتك برقبته.
- ✓ تأكد من تمرير حزام الكتف بشكل صحيح عبر دليل حزام الكتف البرتقالي. يجب ألا يكون دليل حزام الكتف أسفل كتفي الطفل.
- ✓ تأكد من أن الطفل ليس منحنيًا وأن ظهره يبقى مستقيمًا على مسند ظهر مقعد السيارة.
- ✓ لا تستخدم حزام أمان السيارة في أي وضع آخر غير الأوضاع المحددة في هذا الدليل.
- ✓ قم دائمًا بتأمين مقعد التعزيز الفارغ باستخدام المشابك أو حزام أمان السيارة.

الانتقال من مقعد داعم للأطفال إلى مقعد السيارة:

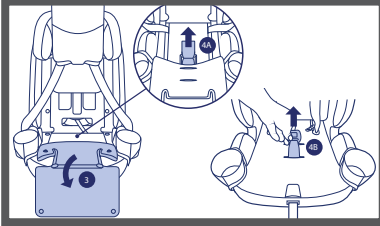

اسحب وسادة المقعد السفلية للأمام لكشف مشبك الحزام الموجود في الحجرة (3).
أزل مشبك الحزام (4A) وأدخله في الفتحة المناسبة في وسادة المقعد (4B) (انظر صفحة 11: ضبط حزام الفخذ).

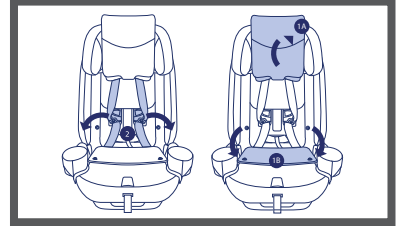

ارفع غطاء مسند الرأس (1A). حرر مشابك التثبيت من غطاء مسند الظهر واسحبه للأسفل (1B). أخرج أحزمة الأمان من الحجرة الموجودة في مسند الظهر (2).

أعد تثبيت غطاء المقعد السفلي بإحكام ربط الأزرار (5).
أعد تثبيت غطاء مسند الظهر بإحكام ربط الأزرار (6). اسحب غطاء مسند الرأس للأسفل (6ب). تأكد من أن غطاء مسند الرأس مفتوح بالكامل ويغطي مسند ظهر مقعد السيارة بالكامل.

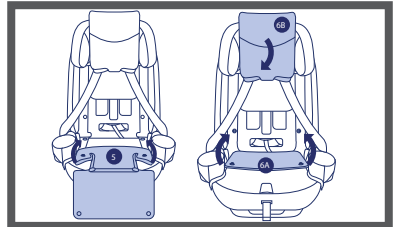

تحذير: لا تستخدم حامل الأكواب مع المشروبات الساخنة. مُصمم للاستخدام مع العبوات البلاستيكية فقط. لا تخزن عبوات زجاجية أو معدنية. استخدم فقط عبوات بسعة تصل إلى 355 مل. لا تضع أشياء حادة في حامل الأكواب، فقد تُسبب إصابات خطيرة في حالة التوقف المفاجئ.

لإزالة حامل الأكواب:

اسحب الحافة السفلية لحامل الأكواب بعيداً عن مقعد الأمان حتى ينفصل عن اللسان. ارفعه لإزالته (1).

لتركيب حامل الأكواب:

تأكد من إدخال لسان الشريط المطاطي بالكامل في الفتحة المخصصة لحامل الأكواب. أدخل دليل محاذاة حامل الأكواب في الفتحة المناسبة في مقعد الطفل (2).

اضغط على حامل الأكواب للأسفل حتى يستقر في مكانه مع سماع صوت "طققة". كرر العملية لحامل الأكواب الثاني (3).

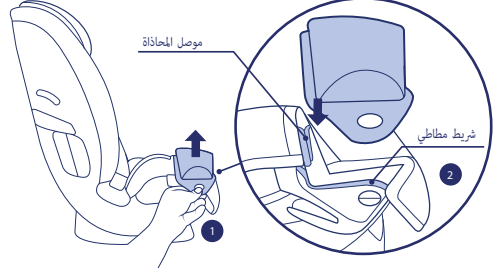

استخدام الطائرات:

هذا المقعد المخصص للسيارات مناسب للاستخدام على متن الطائرات، ولكن يجب عليك الاتصال بشركة الطيران والتشاور معها بشأن سياساتها. يُسمح باستخدام مقعد الطائرة المواجه للأمام فقط. يجب ربط الطفل بحزام الأمان.

هذا المقعد غير معتمد للاستخدام على متن الطائرات في وضعية المقعد الداعم، حيث أن الطائرات لا تحتوي على أحزمة كتف.

تثبيت عكس اتجاه السير:

مرر حزام الخصر عبر حلقة الحزام الزرقاء على جانب مقعد الأمان. عكس اتجاه السير

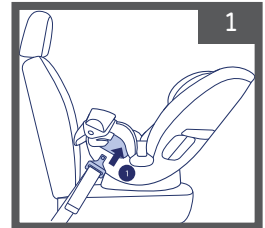

باستخدام يدك الأخرى، مرر حزام الأمان أسفل وسادة المقعد عبر دليل الحزام
عكس اتجاه السير على الجانب المقابل لمقعد الطائرة. تأكد من وضع حزام الخصر أمام
 حزام الفخذ (2).
 أحكم ربط حزام الخصر حتى تسمع صوت "طقطقة" القفل (3).

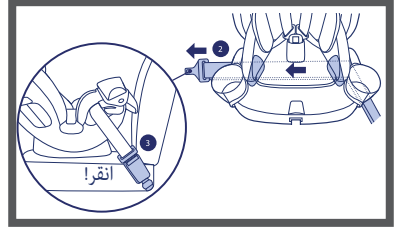

تأكد من أن حافة وسادة المقعد تلامس مسند ظهر مقعد الطائرة (4).
 ادفع وسادة المقعد للأسفل (5A) وفي الوقت نفسه اسحب حزام الأمان
 (5B) لشده.

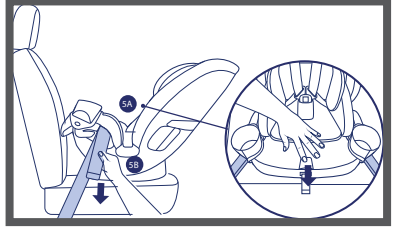

تحقق من نفسك:

- ✓ أمسك كلا جانبي المقعد بالقرب من حلقات الحزام في وضعية مواجهة للخلف، واسحب المقعد وتأكد من أن نطاق حركة المقعد لا يتجاوز 2.5 سم - من جانب إلى آخر، ومن الأمام إلى الخلف.
- ✓ تأكد من أن تركيب مقعد السيارة مناسب للوضع **عكس اتجاه السير**.
- ✓ يجب فحص التركيب قبل كل استخدام!

تثبيت باتجاه السفر:

مرر حزام الخصر عبر حلقة الحزام الحمراء
مع اتجاه السفر على جانب مقعد الأمان.



باستخدام يدك الأخرى، مرر حزام الأمان أسفل وسادة المقعد عبر دليل الحزام
مع اتجاه السفر على الجانب المقابل لمقعد الطائرة (2).
 اربط حزام الأمان حتى تسمع صوت "طقطقة" القفل (3).

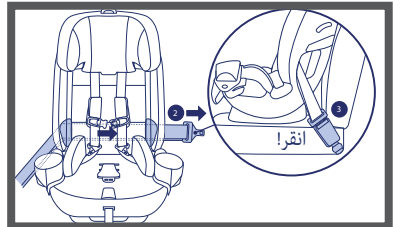

تأكد من أن ظهر مقعد الأمان يلامس مسند ظهر مقعد الطائرة (4).
ادفع المقعد للأسفل (5) واسحب حزام الأمان (5ب) في الوقت نفسه لشده.

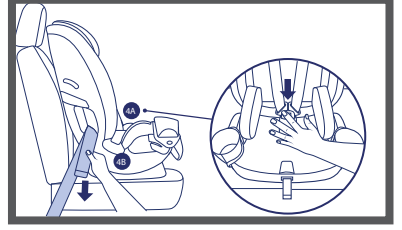

تحقق من نفسك:

- ✓ أمسك كلا جانبي المقعد بالقرب من حلقات الحزام في الوضع المواجه للأمام، واسحب المقعد وتأكد من أن نطاق حركة مقعد السيارة لا يتجاوز 2.5 سم - من جانب إلى آخر، ومن الأمام إلى الخلف.
- ✓ تأكد من أن تركيب مقعد السيارة مناسب للوضع **باتجاه السفر**.
- ✓ يجب فحص التركيب قبل كل استخدام!

إزالة حزام الفخذ للتنظيف

تحذير: لا تستخدم مقعد السيارة هذا مطلقاً في وضعية تركيب الحزام دون تثبيت حزام الأمان بين الساقين.

تحذير: لا تستخدم مقعد السيارة إذا كان أي جزء من الحزام تالفاً.

لإزالة وتركيب أحزمة الأمان بشكل صحيح، يرجى زيارة الموقع الإلكتروني
ChiccoIsrael.co.il IX ChiccoUSA.com

1 قم بفك مشبك الصدر ومشبك منطقة الحوض. أزل وسادة الجسم الداخلية، والدعامة الجانبية، ووسادة حزام منطقة الحوض.

2 اضبط الكرسي على وضعية الجلوس 6 (انظر الصفحة 11)

في أسفل قاعدة الكرسي، أدر مشبك حزام الأمان المعدني إلى الجانب
واسحبه لأعلى عبر الفتحة (3).

على المقعد، اسحب حزام الأمان للخارج (4).
لإعادة تثبيت حزام الأمان، كرر الخطوات نفسها بترتيب عكسي (5).

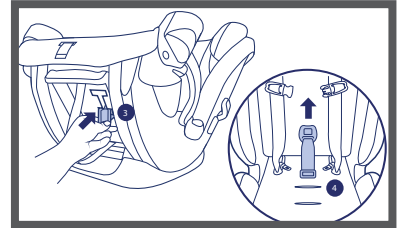

تحذير: لا تستخدم المبيضات أو المذيبات أو المنظفات المنزلية لأنها قد تُضعف البلاستيك والأحزمة.

تحذير: لا تستخدم الصابون أو مواد التشحيم لتنظيف مُعدّل الحزام، أو المشابك، أو محولات القفل لأن ذلك قد يُسبب خللاً فيها.

تحذير: لا تستخدم مقعد السيارة أبداً بدون الحشوة!

تحذير: لا تستخدم مقعد السيارة إذا كان أي جزء من الأحزمة تالفاً.

لإزالة وتركيب أحزمة الأمان بشكل صحيح، يرجى زيارة الموقع الإلكتروني
ChiccoUSA.com IX ChiccoIsrael.co.il

لا تتم بإزالة الأقفال أو حزام التثبيت العلوي أو أحزمة التعديل للتنظيف.
للحصول على تعليمات حول إزالة التنجيد ومعلومات إضافية حول التنظيف والصيانة، يرجى زيارة
ChiccoUSA.com IX ChiccoIsrael.co.il

- المفروشات: تُغسل يدوياً بمنظف معتدل وماء، أو في الغسالة بماء بارد على دورة غسيل لطيفة مع منظف معتدل. تُعلق لتجف طبيعياً.
- البلاستيك: يُنظف موضعياً بقطعة قماش مبللة وصابون معتدل. يُجفف بمنشفة.
- حاملات الأكواب: تُنظف موضعياً أو تُغسل في الرف العلوي من غسالة الأطباق فقط.
- أحزمة الأمان: تُنظف موضعياً بقطعة قماش مبللة وصابون معتدل. تُجفف في الهواء. لا تُغسل في الغسالة.
- أحزمة المزلاج وأحزمة التعديل: نظفها موضعياً بقطعة قماش مبللة وماء دافئ فقط. لا تستخدم المنظفات. اتركها تجف في الهواء. أحزمة المزلاج غير قابلة للاستبدال. لا تغسلها في الغسالة. • محولات الإبزيم والمزلاج: نظفها موضعياً بإسفنجة وماء دافئ فقط. لا تستخدم الصابون. إذا تراكمت الأوساخ داخل الإبزيم، انقعها في كوب من الماء الدافئ. جففه في مكان مظلل. (انظر الصفحة 33). لا تغسلها في الغسالة.

